

NOTE: Left-hand side deploy option is shown throughout this instruction.

CONTENTS

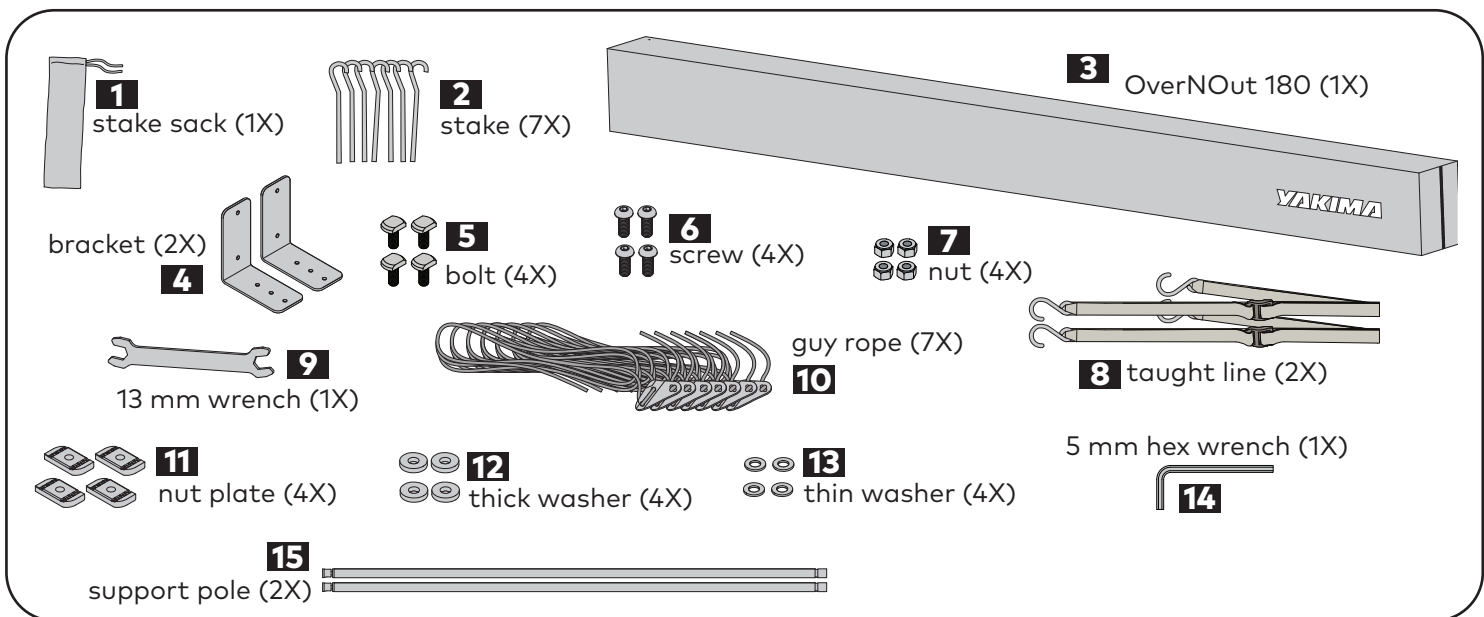

Français.....P11
Español.....P11
Čeština.....P16

Dansk.....P16
Nederlands.....P21
Suomi.....P21

Deutsch.....P26
Italiano.....P26
Norsk.....P31

Polski.....P31
Português.....P36
Русский.....P36

Slovenčina.....P41
Svenska.....P41
Українська.....P46



NOTE: Before beginning assembly - unzip awning and remove stake sack.

1 REMOVE THE PLUGS.

Lift the flap on the end of the awning to expose the rubber plugs. Remove the plugs and set them aside.

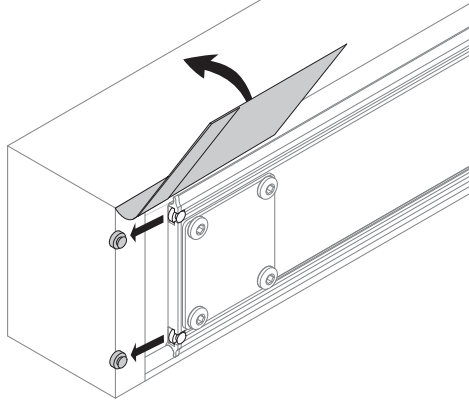

2 INSTALL THE MOUNTING BOLTS.

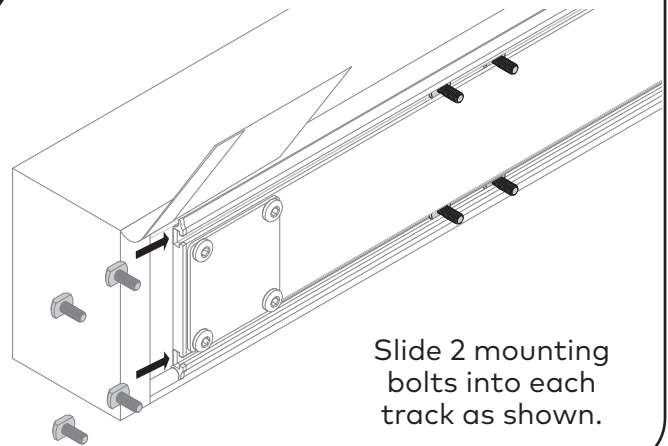

Slide 2 mounting bolts into each track as shown.

3 REINSTALL THE PLUGS.

The plugs are designed to protect the awning from water intrusion. Reinstall them as shown and then close the flap.

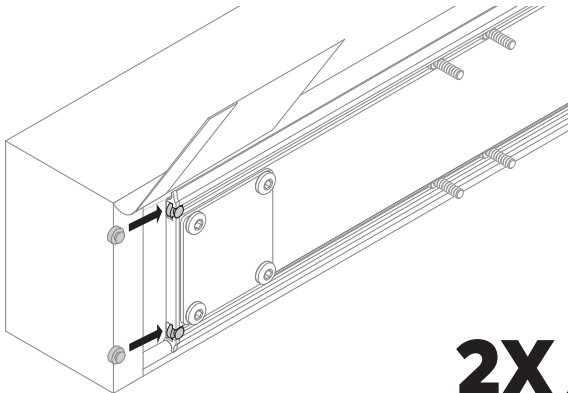

2X

4 PLACE THE BRACKETS.

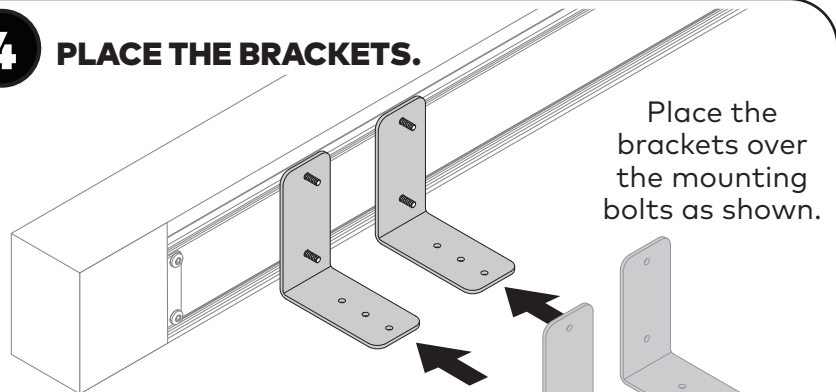

Place the brackets over the mounting bolts as shown.

NOTE: If you wish to install the awning below the crossbar install brackets at opposite angle.

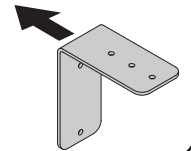

2X

5 LOOSELY INSTALL THE NUTS.

Using a 13 mm wrench, loosely install the nuts onto the bolts.

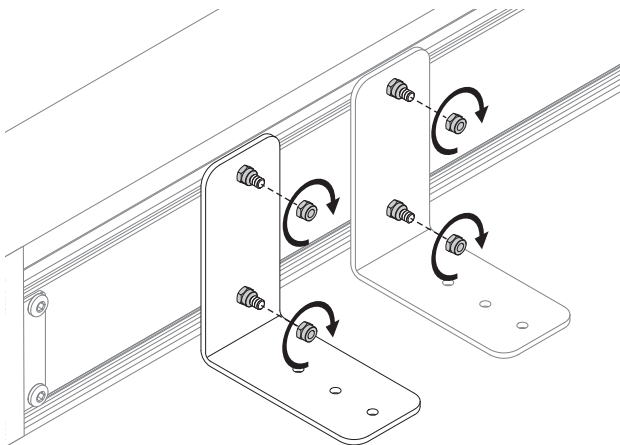

4X



For installation on **JetStream™** proceed to Page 3.
Pour la pose sur les barres **JetStream^{MC}**, aller à la page 3.
Para la instalación en las barras **JetStream™**, vaya a la página 3.



For installation on **HD Bar** go to page 5 for special instruction on how to attach the bracket.
Pour la pose sur les **barres HD**, aller à la page 5 où l'on trouvera des instructions spéciales.
Para la instalación en las **barras HD**, vaya a la página 5 y consulte las instrucciones especiales sobre cómo fijar el soporte.



For installation on **Trim HD Bar™** proceed to Page 5.
NOTE: **Trim HD™** is available in select Markets only.
Pour la pose sur les barres **Trim HD Bar^{MC}**, aller à la page 5.

REMARQUE : **Trim HD Bar^{MC}** n'est disponible que sur certains marchés.
Para la instalación en las barras **Trim HD Bar™**, vaya a la página 5. **NOTA:** **Trim HD Bar™** únicamente está disponible en mercados seleccionados.



For installation on **Platform** go to page 5 for special instruction on how to attach the bracket and insert the nut plates.
Pour la pose sur la **Plateforme Yakima**, aller à la page 5 où l'on trouvera des instructions spéciales.
Para la instalación en la **Plataforma**, vaya a la página 5 y consulte las instrucciones especiales sobre cómo fijar el soporte e introducir las placas roscadas.

JETSTREAM INSTALLATION

1 LOOSELY INSTALL THE NUT PLATES.

Using a 5 mm hex wrench, attach the nut plates using 2 screws, 2 thin washers, and 2 thick washers as shown for each bracket.

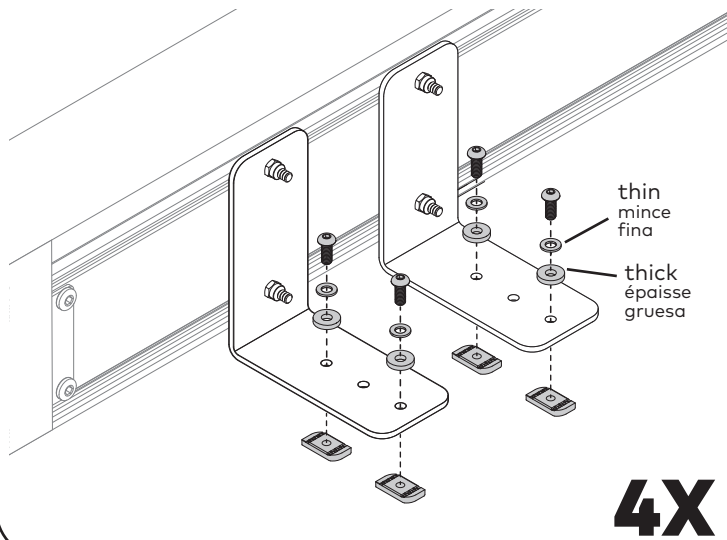

2 MEASURE THE DISTANCE BETWEEN YOUR CROSSBARS.

Measure the distance between tracks of your crossbars. This is your M4 measurement. Write it down here.

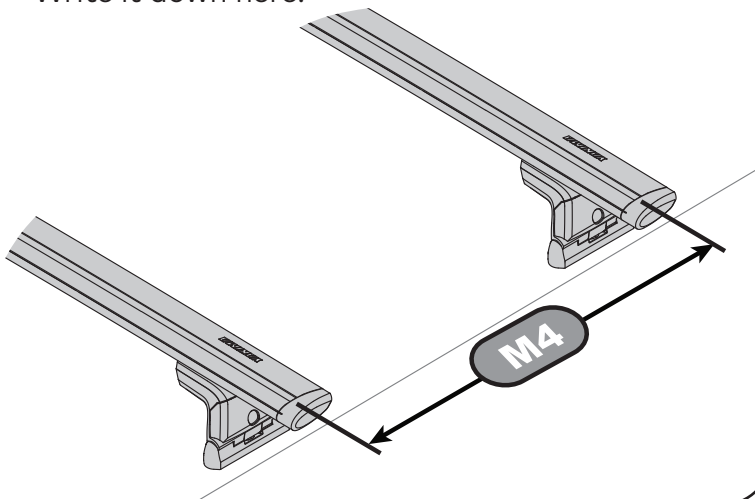

3 REMOVE THE END CAPS.

Press the tab at the bottom of the end caps and pull to remove them.

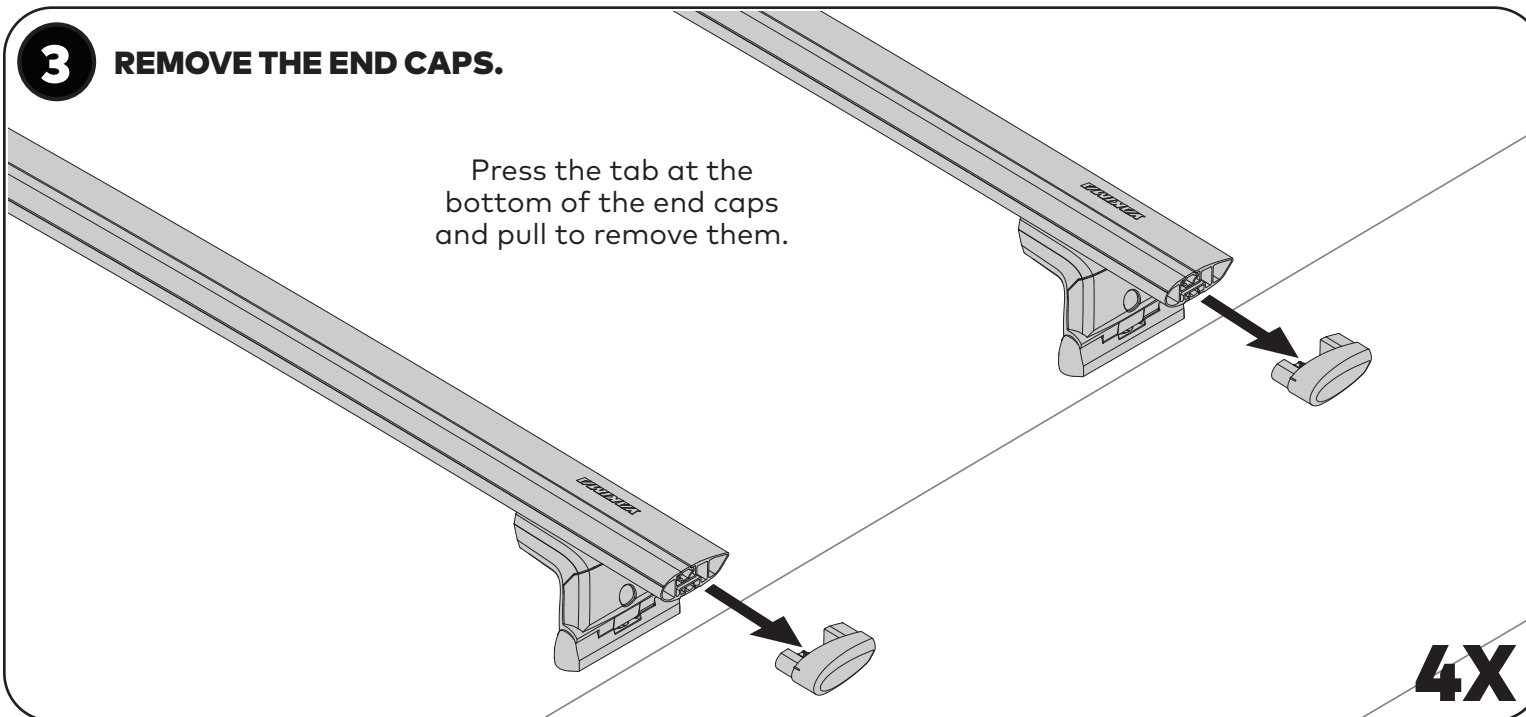

4 EXPOSE THE CROSSBAR CHANNEL.

Pry up the weather-stripping to expose about 7 inches of the channel. **NOTE:** If you wish to trim the weather-stripping for a permanent installation you may do so.

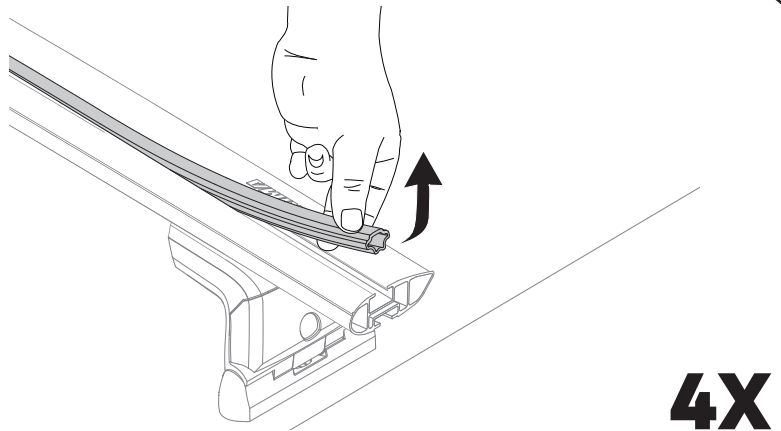

5 POSITION THE BRACKETS.

Set the distance between the center of the brackets to your M4 measurement.

NOTE: It is recommended to make sure the pair of brackets are centered on the awning. Tighten completely to 6 Nm (4.4 lb-ft).

NOTE: The maximum unsupported distance from the bracket to the end of awning must not exceed 50" (127cm).

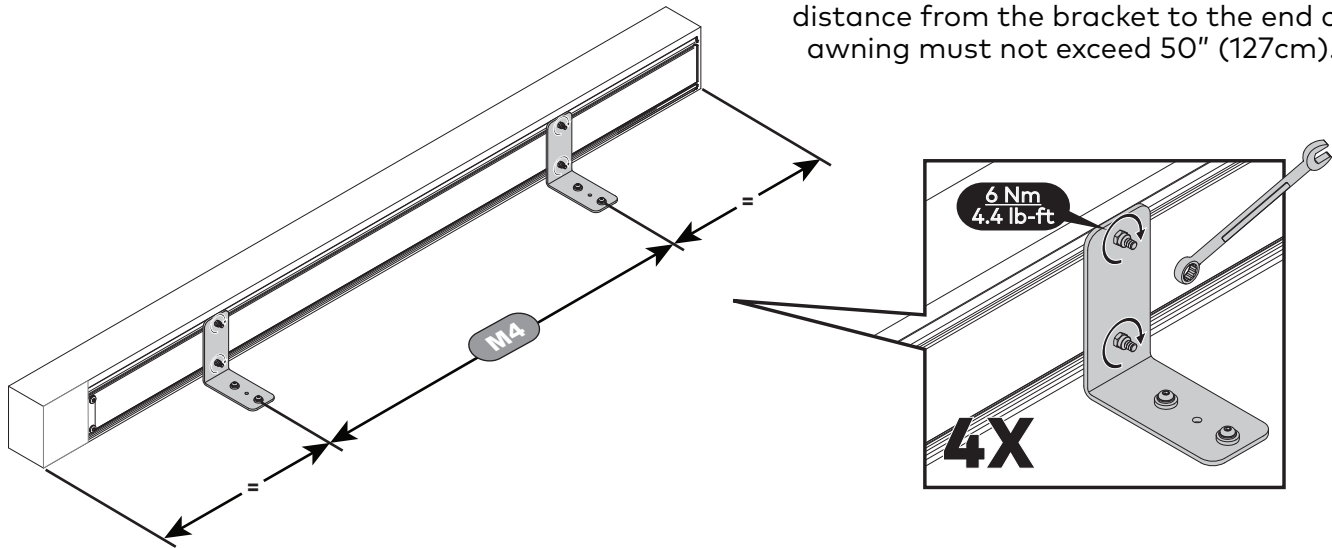

6 SLIDE THE NUT PLATES INTO THE CHANNELS OF THE CROSSBARS.

With the assistance of a friend, lift the awning and carefully insert the nut plates into the T-slot of your JetStream™ crossbars. Then reinstall the end caps.

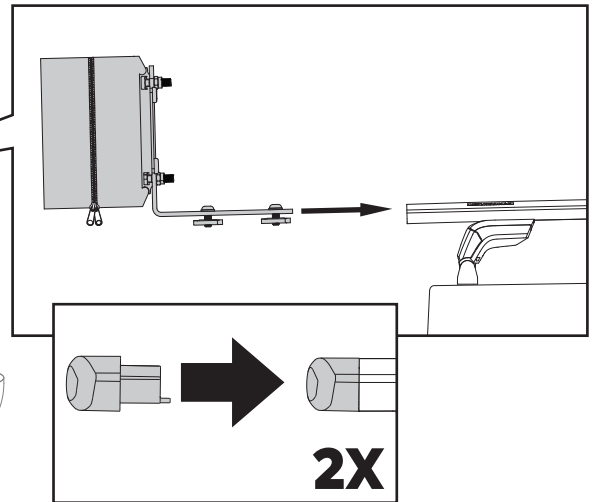
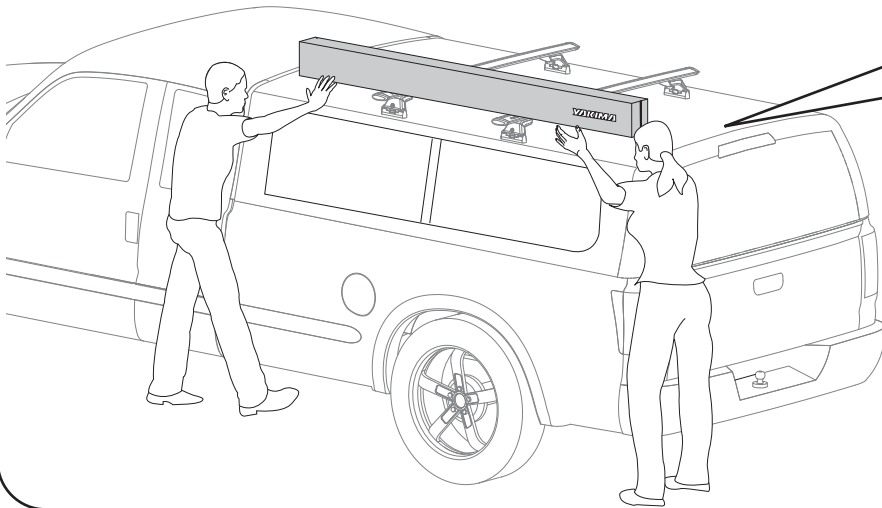

7 TIGHTEN THE NUT PLATES.

Using the hex wrench, tighten the screws completely to 6 Nm (4.4 lb-ft).

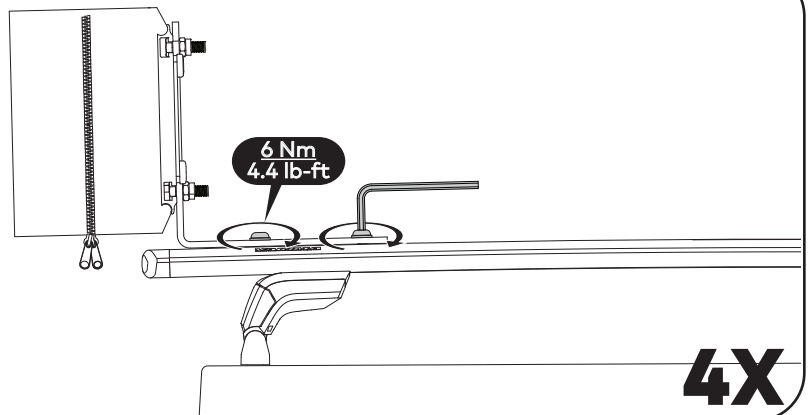

Proceed to step 8 on page 7.

HD BAR INSTALLATION

NOTE: The thick washers will sit on top of the HD bar so that the L-bracket does not contact the end cap of the HD bar.

NOTE: The maximum unsupported distance from the bracket to the end of awning must not exceed 50" (127cm).

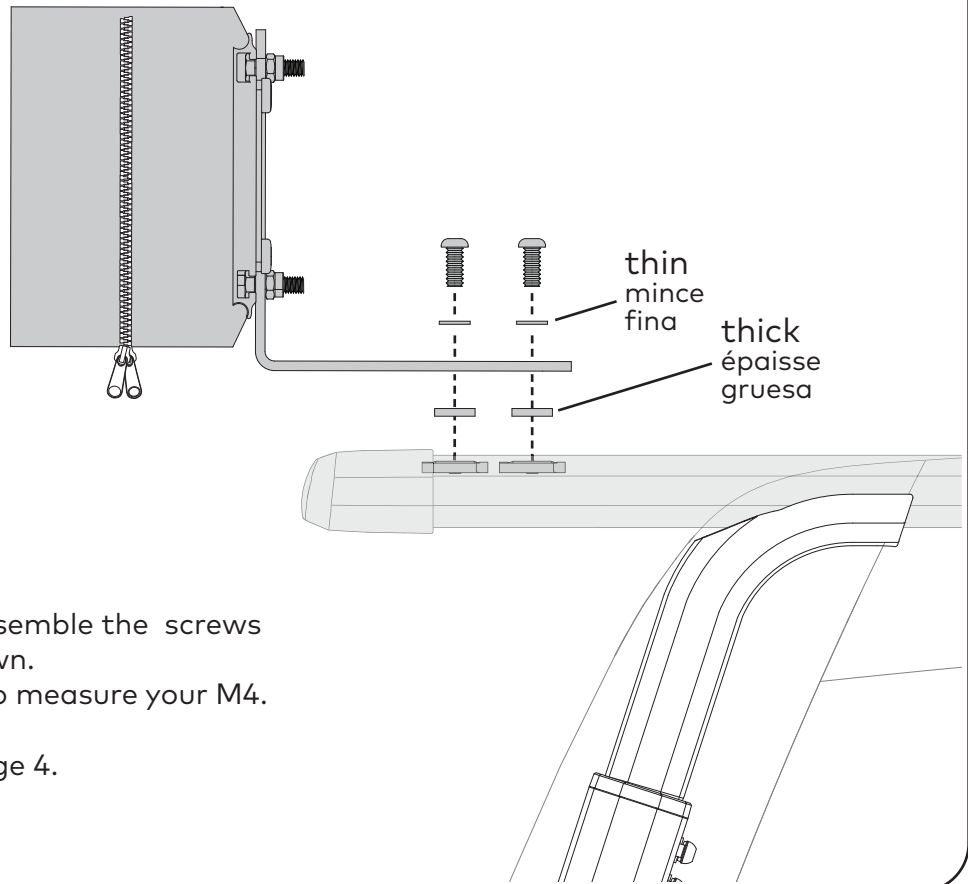

- For installation on HD Bar, assemble the screws and washers in the order shown.
- Proceed to step 2 on page 3 to measure your M4.
- Skip steps 3 and 4 on page 3.
- Follow steps 5, 6, and 7 on page 4.
- Proceed to step 8 on page 7.

TRIM HD BAR INSTALLATION

NOTE: The maximum unsupported distance from the bracket to the end of awning must not exceed 50" (127cm).

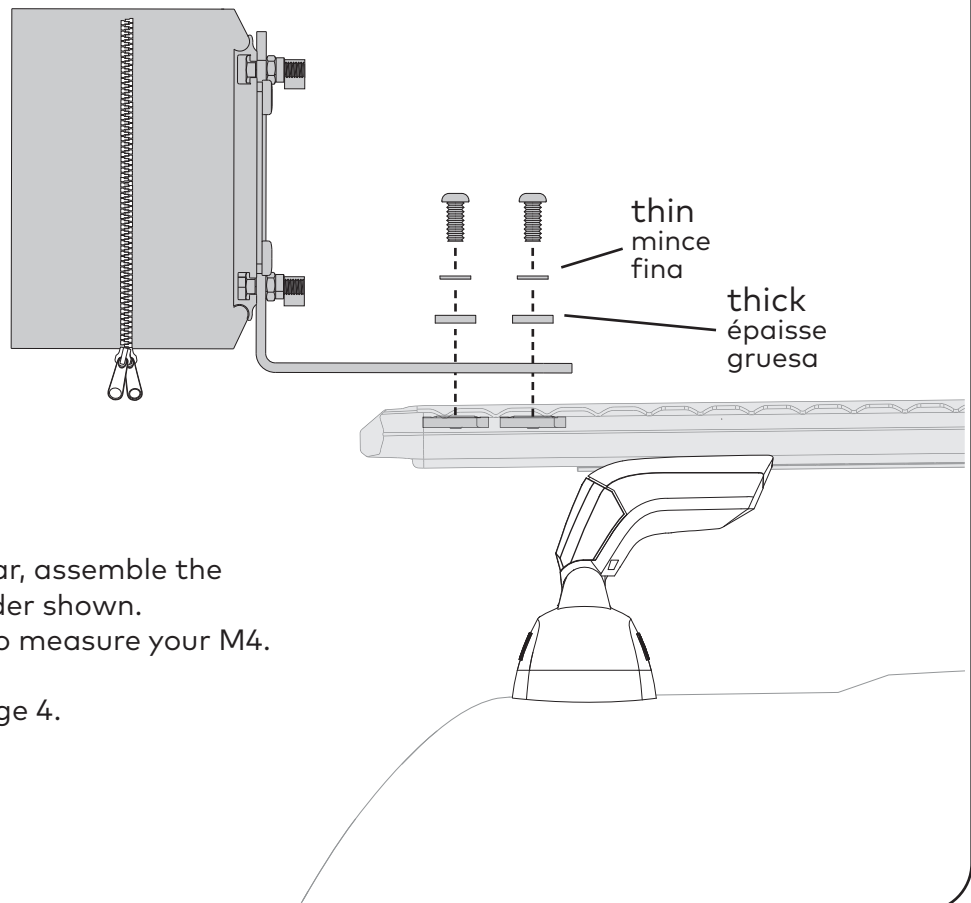

- For installation on Trim HD Bar, assemble the screws and washers in the order shown.
- Proceed to step 2 on page 3 to measure your M4.
- Skip steps 3 and 4 on page 3.
- Follow steps 5, 6, and 7 on page 4.
- Proceed to step 8 on page 7.

PLATFORM INSTALLATION

- For installation on Platform, loosely assemble the screws, washers, and nut plates in the order shown.
- Have a friend help to lift and install the awning.
- Slide the brackets to align with the opening on the slats.
- For each side, insert one near nut plate into the opening on the slat as shown. Then slide the awning toward the the edge of the Platform enough to allow the second nut plate to be inserted into the opening on the slat. **TIP:** The nut plated must be oriented longways to enter the opening on the slats.
- Slide the awning with the nut plates captured by the slats all the way to the edge of the platform.
- Using the wrenches, tighten all of the hardware to 9 Nm.
- Proceed to step 8 on page 6.

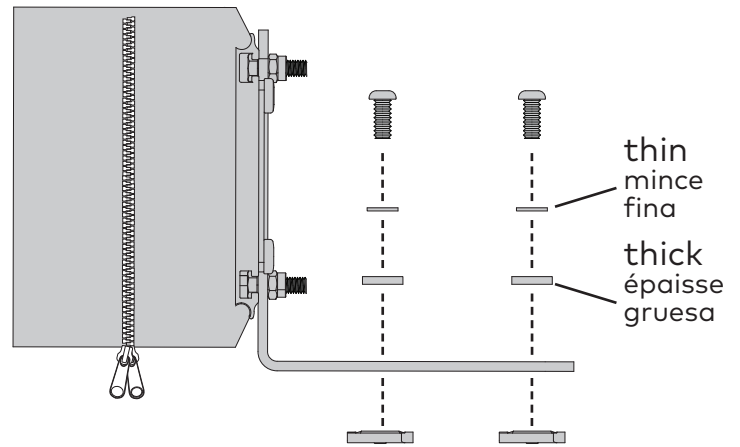

NOTE: The maximum unsupported distance from the bracket to the end of awning must not exceed 50" (127cm).

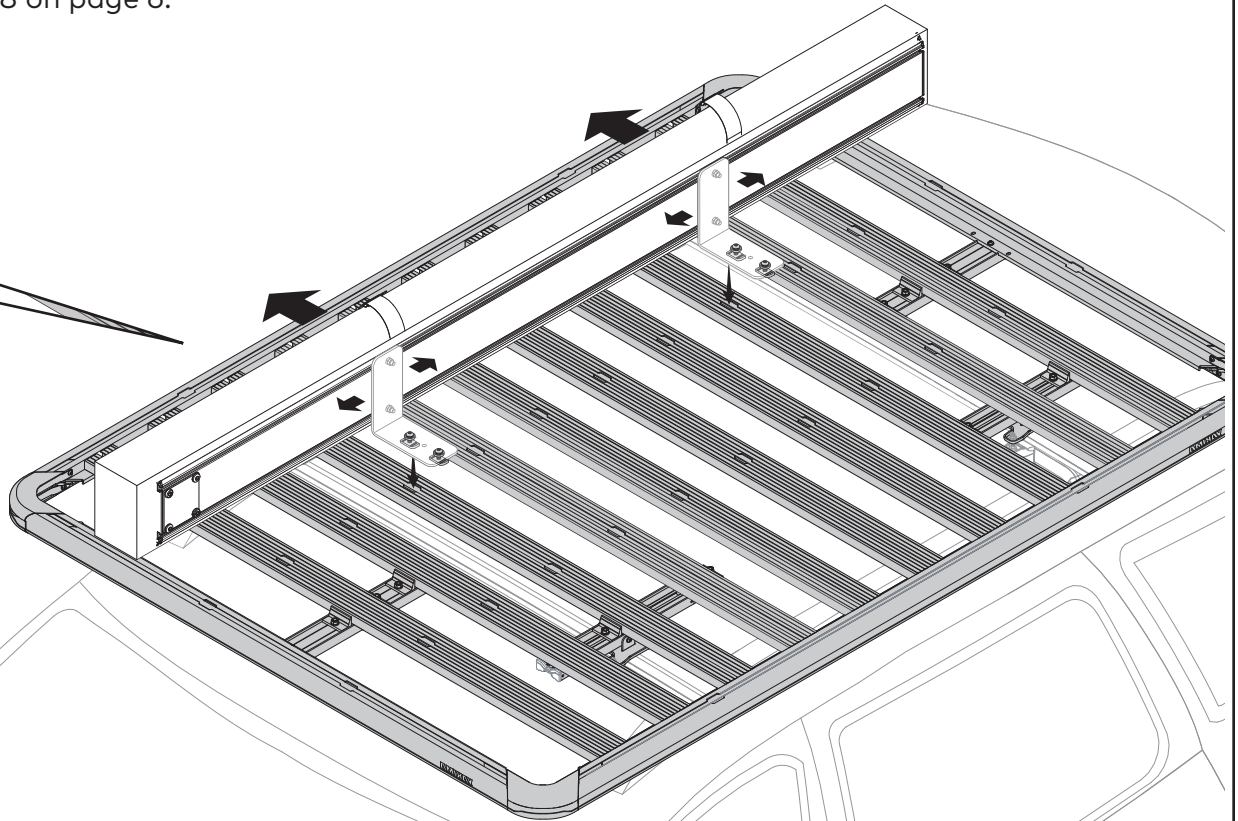
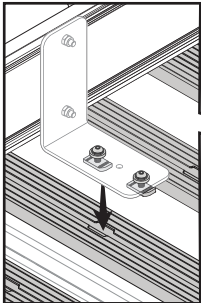

8 UNZIP AND FOLD BACK THE COVER.

Unzip the cover slowly to avoid zipper snags. Then fold the cover back as shown.

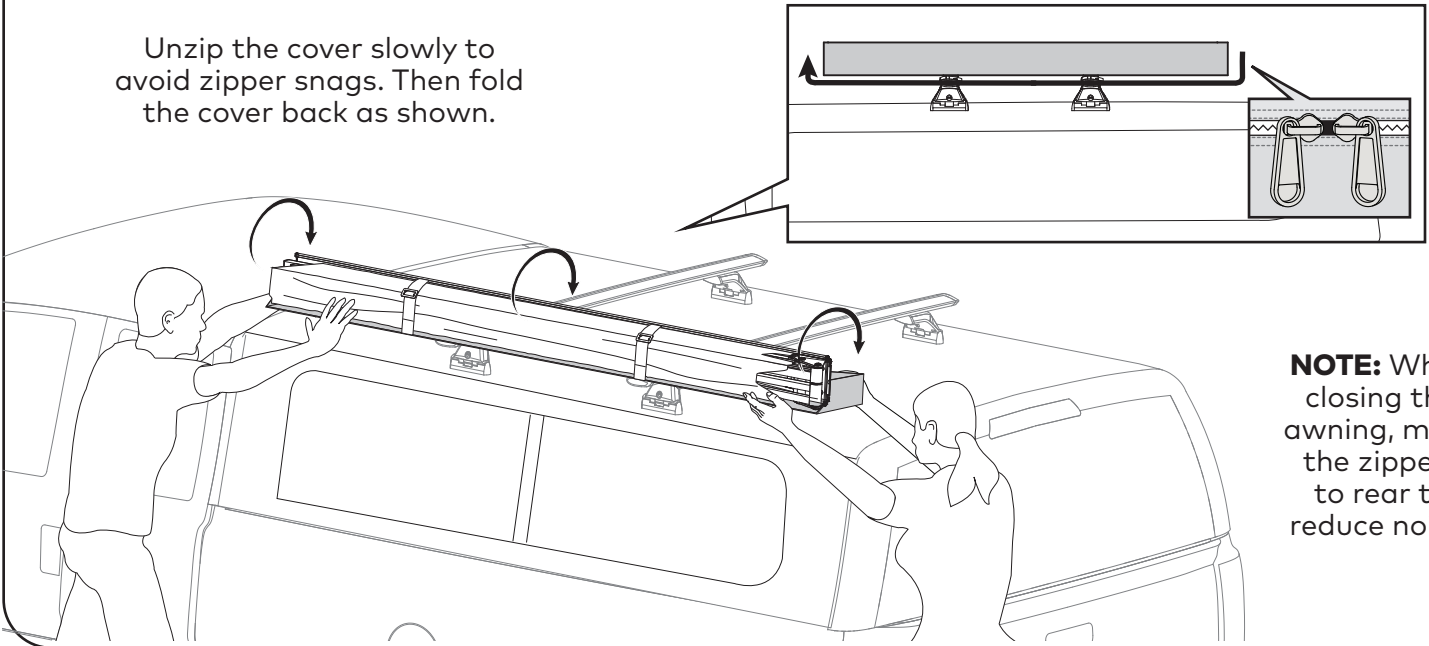

NOTE: When closing the awning, move the zippers to rear to reduce noise.

9 RELEASE THE STRAPS.

Release the hook and loop straps and allow the fabric of the awning to unfurl.

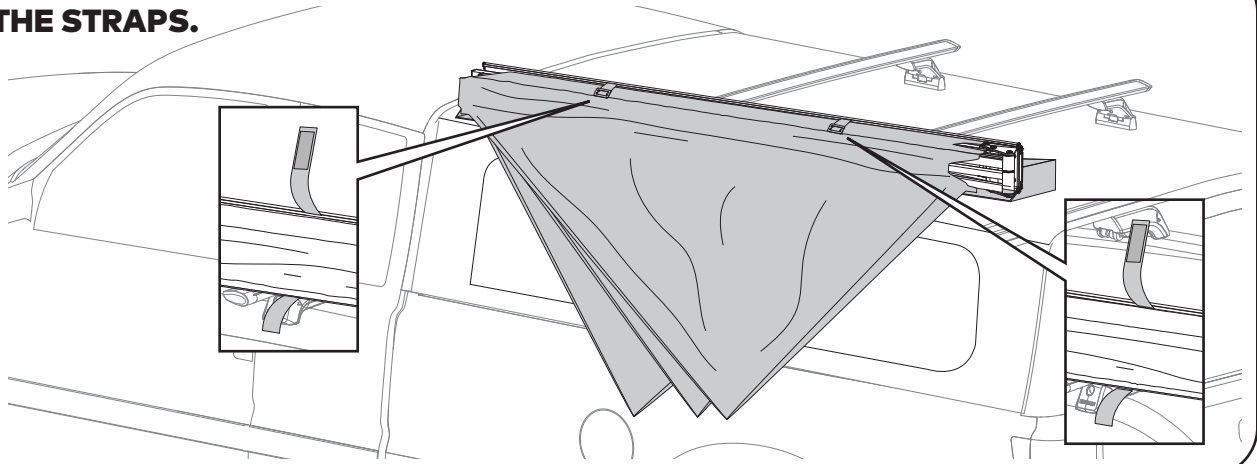

10 DEPLOY THE AWNING.

Deploy the awning by guiding it out as shown.

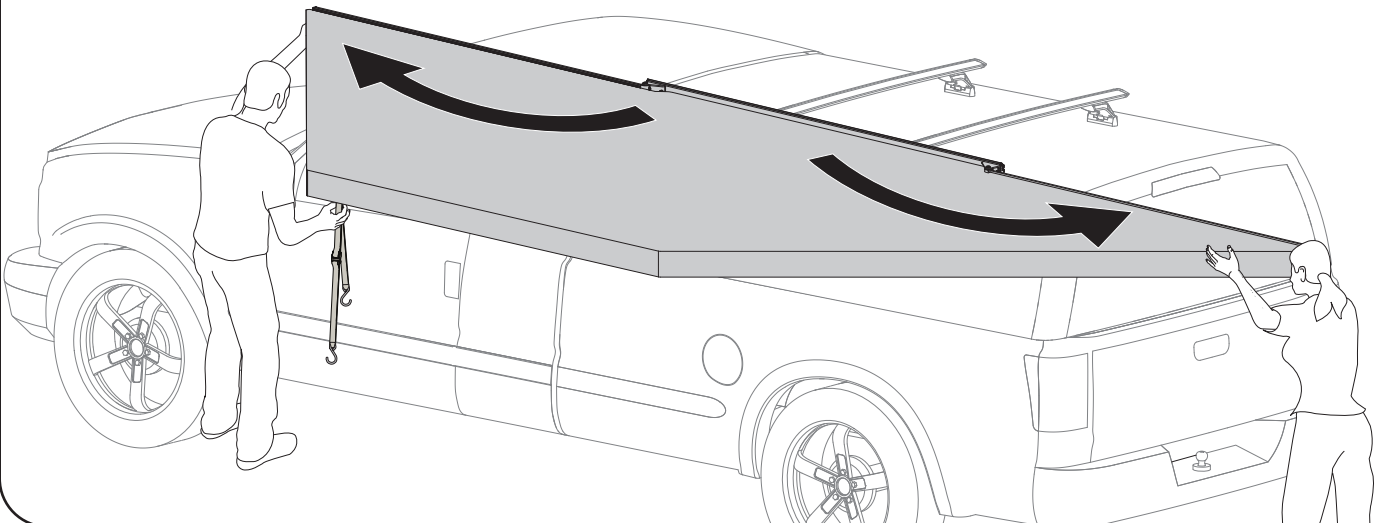

11 INSTALL THE TAUGHT LINES.

A. Hook one end of the taught lines to the loop at each corner of the awning as shown.

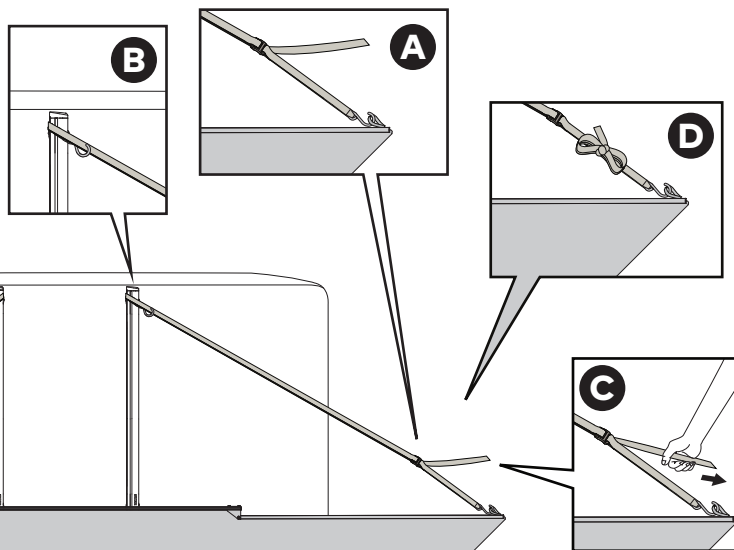

B. Wrap the other end of the taught line around the crossbar inboard of the tower and hook it onto the strap as shown.

C. Pull the free end of the strap to tighten it until it is snug.

D. Secure the free end of the strap.

12 EXTEND THE SUPPORT LEGS.



Deploy the support legs and guy lines if there is a chance of wind or wind gusts. Do not deploy awning in extremely windy environments. Wind can be unexpected, never leave the awning unattended without the support legs and guy lines correctly setup.

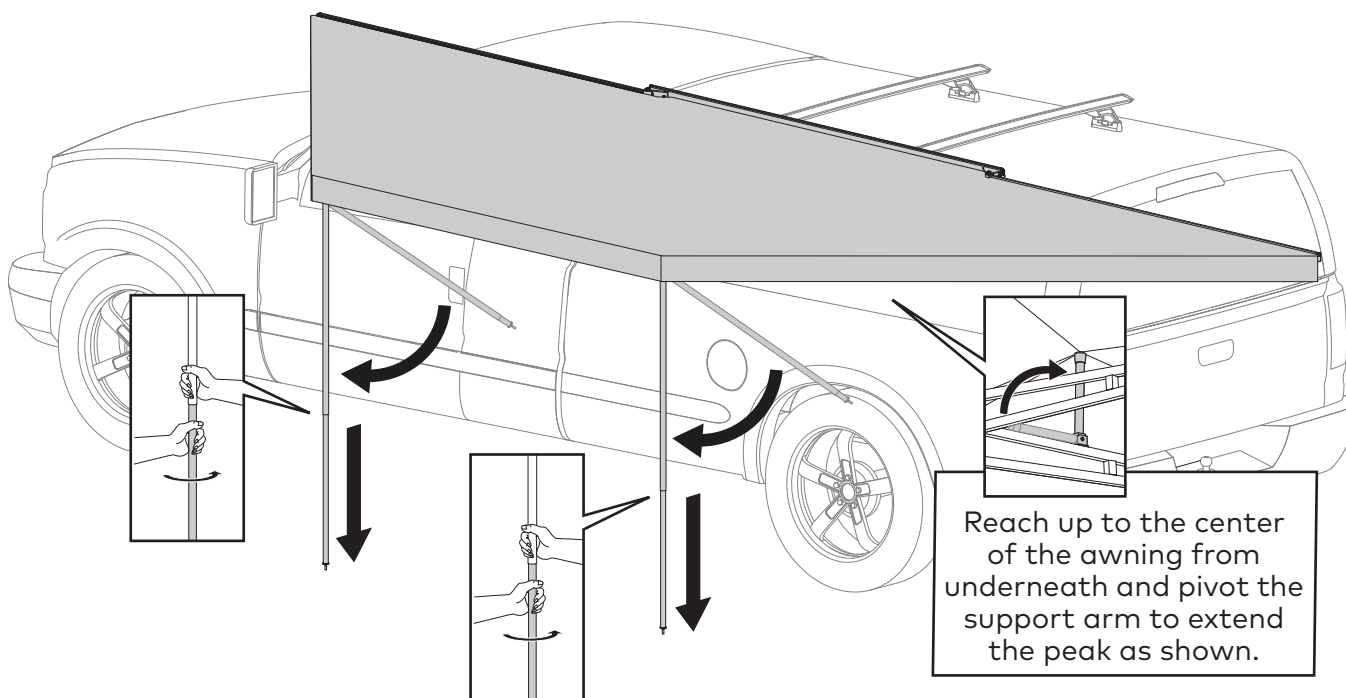

Reach up to the center of the awning from underneath and pivot the support arm to extend the peak as shown.

- Fold down the front supports. Twist the tubing a quarter turn to unlock, and adjust their lengths then twist the tubing a quarter turn in the opposite direction to lock in the length.
- Set the awning to be level on a sunny day, or angle it slightly downward in the case of rain.

13 ATTACH THE GUY ROPES.

Drive a stake into the ground at a 45 degree angle about 12" (30 cm) from the base of each front support. Hook the looped end of guy ropes around the stakes, then slide the tensioner up until the rope is under tension as shown.

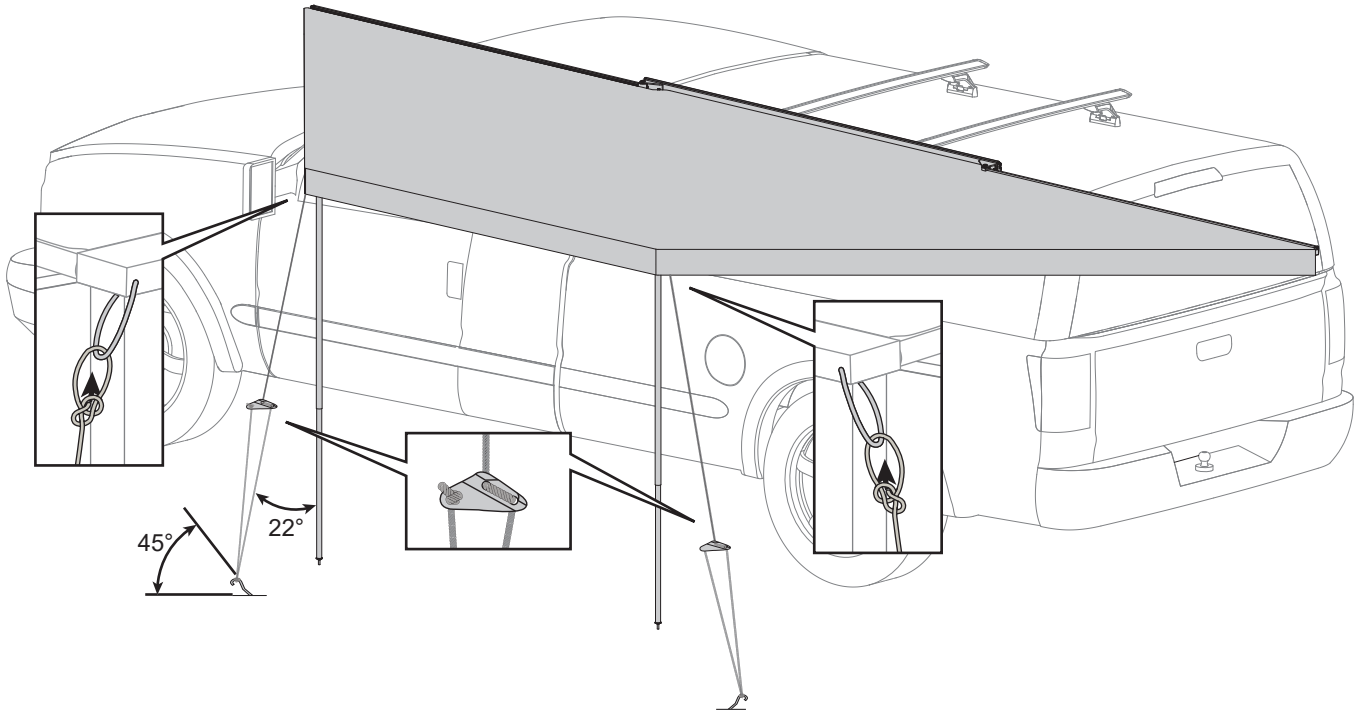
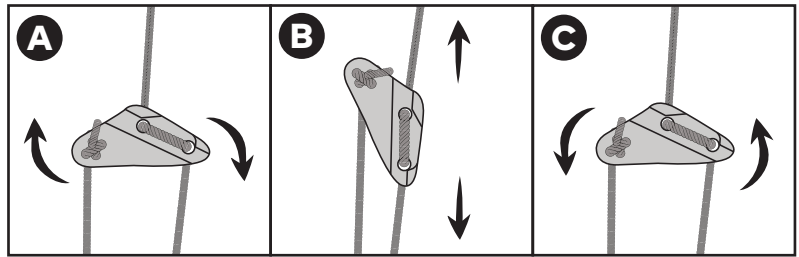

14 FOLD THE COVER OVER.

Fold the cover over onto the awning to help prevent moisture intrusion.

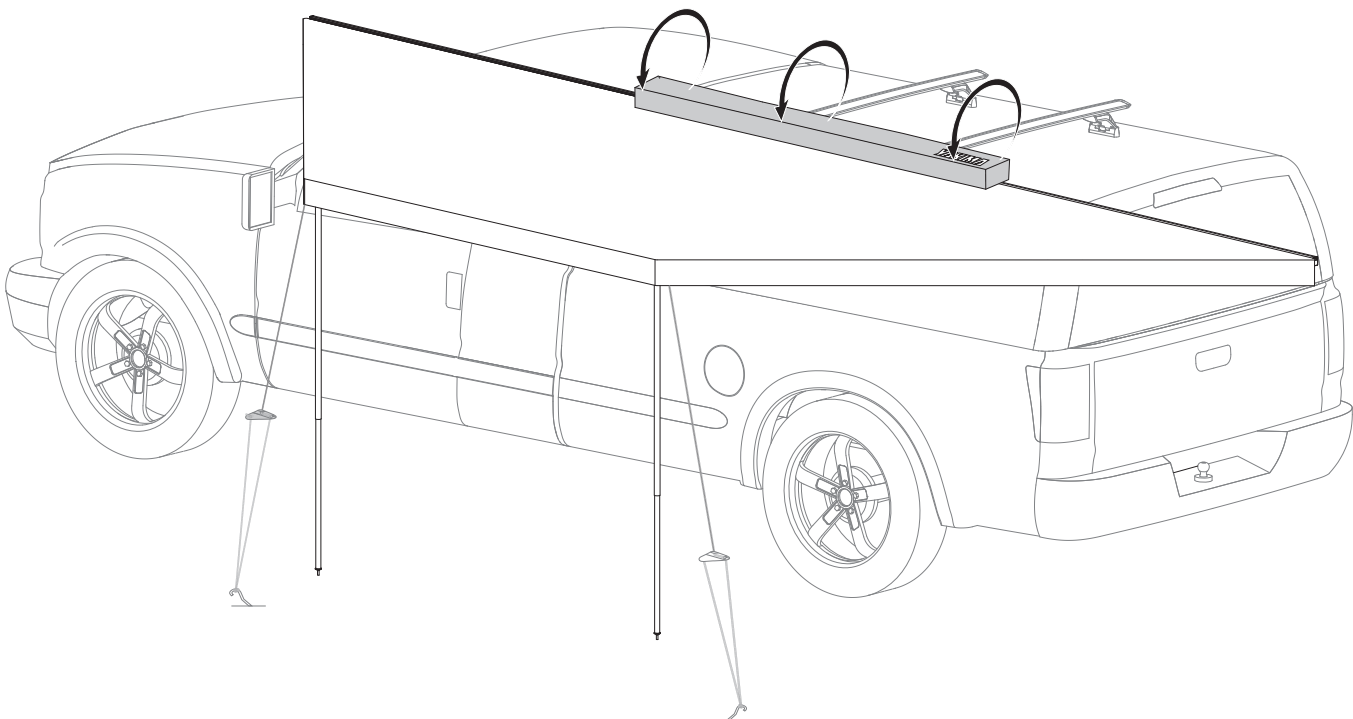

READ THESE WARNINGS!

- This product is designed only for T-slot installations.
- To avoid personal injury or property damage, do not deploy in extremely windy environments, as wind can be unexpected. Always use the support legs, guy lines, and stakes if there is any chance of wind, wind gusts, or if the awning will be left unattended. This product is designed for general use under normal conditions.
- Be aware of your height and the location of support bars - don't bump your head.
- Attachment hardware can loosen over time. Check and tighten if necessary, before each use.
- Be sure all hardware is secured according to instructions. Failure to perform safety checks before driving away can result in property damage, personal injury, or death.
- Remove your awning and Yakima Rack before entering an automated car wash.
- Do not use fuel burning, oxygen consuming devices under the awning. This includes: candles, gas lanterns, kerosene lamps, stoves, cooking and heating appliances.
- Do not open the awning near a camp fire or any other flame source.
- Inspect mounting hardware of awning before driving away.

Rack Installation

Improperly mounted roof racks and awnings can come loose during travel and cause serious accidents! Installation, handling and use must be carried out in accordance with product and Roof-Rack instructions.

Check attachment hardware and load for tight fit and function:

- Before driving away.
- After driving a short distance, following awning install.
- At regular intervals on longer trips.
- Every two hours on bad terrain.

Vehicle Driving and Regulations

The speed driven must be suited to the load transported and to official speed limits.

When transporting any load, the speed of the vehicle must take into account all conditions such as the state of the road, the surface of the road, traffic conditions, wind, etc. Vehicle handling, cornering, braking and sensitivity to side winds will change with the addition of roof top loads.

AWNING CARE AND MAINTENANCE

Your awning is designed to be a durable companion on your adventures. In order to keep it performing at its best, we recommend some simple care and maintenance steps that will help prolong the life of your awning.

- Prior to each use, inspect your awning mounting hardware. If necessary, clean with a solution of mild detergent and water. Periodically lubricate the threads on your hardware with a light synthetic bicycle lubricant to maintain performance.
- Dry your awning thoroughly before you close it. If unable to properly dry your awning prior to closing, open it up and air dry it at your next opportunity. Failure to properly dry your awning out can lead to the growth of mold and mildew which can degrade the awning material, cause discoloration, and foul odor. Mold and mildew growth is not covered under your awning warranty.
- Proper storage of your awning when not in use will prolong the life of your awning. Ensure it is fully dry prior to storage and store in a cool dry location free from direct sunlight.
- Zippers should be pulled with even force and in gentle fashion. Never force a zipper open or closed as it may damage your zipper. Keep your zippers free from dust and dirt and periodically apply non-scented bees wax to the zipper teeth as lubrication. This will prolong the life of your zippers.
- Vertical supports should be wiped free of any dirt or dust prior to stowing the awning. Periodically wipe down the aluminum vertical supports of the awning with silicone spray and a cloth.
- To clean your awning use a mild detergent and warm water gently applied with a sponge. Rinse with a clean wet sponge and allow to thoroughly dry.
- If mildew and or mold have begun to grow on your awning, we recommend cleaning the affected fabric by sponging on a solution of 1 cup Lysol™ mixed in 1 gallon of hot water and allow to dry. Next, prepare a solution of 1 cup lemon juice concentrate, and 1 cup salt, in 1 gallon of hot water. Sponge this solution directly into the affected areas to rinse out the Lysol™ solution. Allow to air dry completely. Taking these steps will stop the growth of the mildew and help eliminate odor, however it may not completely remove the stains.
- Avoid excessive sun exposure to your awning to prolong the life of the fabric. Over time, UV rays can degrade awning fabric and water proof coatings. If your rain awning material begins to break down due to exposure and use, we suggest washing the fabric with mild detergent and water followed by a treatment of water repellent such as 303 Fabric Guard™. Consult your local outdoor store for other outdoor fabric care products and use as directed.

FRANÇAIS

LIRE CES AVERTISSEMENTS !

- Ce produit est destiné à être posé dans des rainures en T seulement.
- Pour éviter des blessures ou des dommages matériels, ne déployez pas le dispositif dans des environnements extrêmement venteux, car le vent survenir de manière imprévue. Utilisez toujours les béquilles, les haubans et les piquets s'il y a le moindre risque de vent, de rafales de vent ou si l'auvent doit être laissé sans surveillance. Ce produit est conçu pour un usage général dans des conditions normales.
- Être conscient de sa propre taille et de la présence des barres de soutien : attention de ne pas se cogner la tête contre la structure.
- Les dispositifs de fixation peuvent se desserrer à la longue. Les inspecter avant chaque utilisation et les resserrer au besoin.
- S'assurer que le montage est solide et conforme aux instructions. Si l'on n'effectue pas les vérifications de sécurité avant de prendre la route, on risque de provoquer des dommages, des blessures ou même la mort.
- Déposer l'auvent et le porte-bagage Yakima avant d'entrer dans un lave-auto automatique.
- Ne pas employer d'appareils à combustible, et qui consomment de l'oxygène, à sous l'auvent. Par exemple : des chandelles, des lanternes à combustible, des lampes à huile, des appareils de cuisson ou de chauffage.
- Ne pas déplier l'auvent près d'un feu de camp ou de toute autre flamme.
- Inspecter la quincaillerie de montage de l'auvent avant de prendre la route.

Installation du porte-bagage

Si le porte-bagage ou l'auvent sont mal installés, ils pourraient se détacher en chemin et provoquer un accident grave ! Leur pose, leur manutention et leur utilisation doivent être conformes aux instructions visant le produit et le porte-bagage.

Vérifier que la quincaillerie de fixation et la charge ne présentent pas de jeu ou de défectuosité :

- Avant de prendre la route.
- Après avoir parcouru une courte distance, suite à l'installation de l'auvent sur le véhicule.
- À intervalles réguliers lors d'un long voyage.
- Toutes les deux heures en terrain accidenté.

Conduite du véhicule et réglementation

La vitesse du véhicule doit convenir à la charge transportée et respecter les limites de vitesse imposées.

Quand on transporte une charge quelconque, la vitesse à laquelle on conduit le véhicule doit prendre en compte toutes les conditions, telles que l'état de la route, la surface de la route, les conditions de la circulation, le vent, etc. La tenue de route du véhicule, son comportement en virage, sa capacité de freinage et sa sensibilité aux vents latéraux seront modifiés par la présence d'une charge sur le toit.

ESPAÑOL

¡LEA ESTAS ADVERTENCIAS!

- Este producto está diseñado para instalarse únicamente en sistemas con ranuras en T.
- Para evitar lesiones personales o daños materiales, no lo coloque en entornos con mucho viento, ya que este puede llegar inesperadamente. Siempre use patas de soporte, cuerdas de amarre y estacas si existe la posibilidad de viento, ráfagas de viento o si el toldo se dejará desatendido. Este producto está diseñado para uso general en condiciones normales.
- Tenga en cuenta su altura y la ubicación de las barras de soporte para evitar golpearse la cabeza.
- Los herrajes pueden aflojarse con el tiempo. Verifique y apriete si es necesario, antes de cada uso.
- Asegúrese de que todos los herrajes estén asegurados como se indica en las instrucciones. Si no se realizan las verificaciones de seguridad antes de partir, pueden producirse daños materiales, lesiones personales o la muerte.
- Retire el toldo y el rack Yakima antes de entrar en un lavadero automático de vehículos.
- No utilice ningún elemento o aparato alimentado a combustible debajo del toldo. Estos incluyen: velas, linternas de gas, lámparas de querosén, hornillos y aparatos de cocción o de calefacción.
- No abra el toldo cerca de una fogata o de ninguna otra fuente de calor.
- Verifique los herrajes de montaje del toldo antes de partir.

Instalación de los soportes

¡Si el toldo y los soportes del techo no están fijados de manera adecuada se pueden aflojar durante un viaje y causar accidentes graves! La instalación, manipulación y uso se deben realizar respetando las instrucciones del producto y de los soportes de techo.

Verifique los accesorios de fijación y la carga para asegurarse de que estén bien ajustados y en buenas condiciones:

- Antes de salir de viaje.
- Tras conducir una distancia corta después de instalar el toldo sobre el vehículo.
- A intervalos regulares durante los viajes más largos.
- Cada dos horas en terrenos accidentados.

Conducción del vehículo y reglamentaciones

Se debe conducir a una velocidad que tenga en cuenta la carga transportada y que respete los límites de velocidad reglamentarios.

Cuando se transportan cargas sobre el techo, se debe circular a una velocidad que tenga en cuenta todas las condiciones circundantes, como el estado de la ruta, la superficie del camino, las condiciones del tráfico, el viento, etc. El manejo del vehículo, así como el frenado, agarre en las curvas y la influencia de los vientos de costado, cambian cuando se adicionan cargas sobre el techo.

FRANÇAIS

SOIN ET ENTRETIEN DE L'AUVENT

Cet auvent a été conçu pour vous accompagner dans vos aventures pendant longtemps. Pour qu'il continue de vous donner satisfaction, voici quelques recommandations simples concernant les soins à lui prodiguer et son entretien afin d'en prolonger la vie utile.

- Avant chaque utilisation, inspecter la quincaillerie de montage de l'auvent. Au besoin, le nettoyer avec une solution de savon doux et d'eau. Lubrifier périodiquement les filets de la quincaillerie avec un lubrifiant synthétique léger pour vélo pour qu'elle fonctionne bien.
- Sécher l'auvent complètement avant de le replier. Si cela n'est pas possible, le déplier et le laisser sécher à l'air libre à la première occasion. Un séchage insuffisant de l'auvent pourrait provoquer l'apparition de moisissures, qui peuvent endommager la toile de l'auvent, la décolorer et générer de mauvaises odeurs. L'apparition de moisissures n'est pas couverte par la garantie de l'auvent.
- Le bon entreposage de l'auvent quand il ne sert pas prolongera sa durée de vie. S'assurer qu'il est bien sec avant de l'entreposer dans un endroit frais et sec, à l'abri de la lumière directe du soleil.
- On doit actionner les fermetures à glissière doucement et avec une force régulière. Ne jamais forcer le curseur car cela pourrait endommager la fermeture. Protéger les fermetures à glissière de la saleté et de la poussière et appliquer périodiquement sur leurs dents de la cire d'abeille non parfumée pour les lubrifier. Cela en prolongera la vie utile.
- Il faut essuyer la saleté et la poussière des poteaux verticaux avant de replier l'auvent. De temps à autre, essuyer les poteaux verticaux en aluminium de l'auvent avec un chiffon sur lequel on aura vaporisé un lubrifiant à la silicone.
- Pour nettoyer l'auvent, employer un savon doux et de l'eau tiède en l'appliquant doucement avec une éponge. Rincer à l'eau avec une éponge propre et laisser sécher complètement.
- Si des moisissures sont apparues sur l'auvent, nous recommandons de laver la zone affectée à l'aide d'une éponge imbibée d'une solution de 250 ml de Lysolmc dilué dans quatre litres d'eau chaude. Laisser sécher. Ensuite, préparer une solution de 250 ml de jus de citron concentré et de 250 ml de sel, dilués dans quatre litres d'eau chaude. Appliquer cette solution à l'éponge sur les zones traitées au Lysolmc pour les rincer. Laisser sécher à l'air complètement. Ces opérations arrêteront la propagation de la moisissure et aideront à éliminer l'odeur, mais ne feront peut-être pas complètement disparaître les taches.
- Pour prolonger la vie du tissu, éviter de trop exposer l'auvent au soleil. À la longue, les rayons UV peuvent dégrader le tissu et l'enduit imperméabilisant de l'auvent. Si le tissu montre des signes de détérioration causée par l'exposition au soleil et l'usage, nous suggérons de le laver avec un savon doux et de l'eau et de le traiter ensuite avec un imperméabilisant comme le 303 Fabric Guardmc. Un magasin de plein air pourra recommander d'autres produits d'entretien pour toiles d'extérieur. Suivre les instructions pour les employer.

ESPAÑOL

CUIDADO Y MANTENIMIENTO DE LOS TOLDOS

El toldo está diseñado para acompañarle durante mucho tiempo en sus paseos al aire libre. Con el fin de conservarlo en perfecto estado, le recomendamos algunos pasos simples para el cuidado y mantenimiento que ayudarán a prolongar la vida útil del toldo.

- Antes de cada uso, examine los herrajes de montaje del toldo. Si es necesario, límpielos con una solución de detergente suave y agua. Lubrique periódicamente las roscas de los herrajes con un lubricante sintético liviano para bicicletas con el fin de mantener el buen funcionamiento.
- Seque completamente el toldo antes de cerrarlo. Si no puede secarlo adecuadamente antes de cerrarlo, ábralo y ventílole en la primera oportunidad que se le presente. Si el secado es inadecuado, es posible que se desarrollen hongos y moho que podrían degradar el material del toldo, causar su descoloración y provocar un olor nauseabundo. El desarrollo de hongos y de moho no está cubierto por la garantía del toldo.
- Un almacenaje apropiado del toldo durante los períodos que no está en uso prolongará la vida útil. Asegúrese de que esté completamente seco antes de guardarlo en un lugar seco y fresco, sin incidencia directa de la luz solar.
- Las cremalleras se deben tirar con una fuerza uniforme y de manera suave. Nunca fuerce una cremallera abierta o cerrada porque puede dañarla. Mantenga las cremalleras libres de polvo y suciedad y lubríquelas periódicamente con cera de abejas no perfumada. Esto prolongará la vida de las cremalleras.
- Los soportes verticales se deben limpiar y dejar libres de suciedad o polvo antes de guardar el toldo. Limpie periódicamente los soportes verticales de aluminio con un aerosol a base de silicona y un paño.
- Para limpiar el toldo utilice agua tibia con un detergente suave aplicados cuidadosamente con una esponja. Enjuague con una esponja húmeda y limpia y deje que el toldo se seque completamente.
- Si detecta el desarrollo de hongos y/o de moho en el toldo, le recomendamos limpiar la parte de la tela afectada utilizando una esponja embebida en una solución compuesta de 1 taza de Lysol™ mezclada en 1 galón de agua caliente y dejar que se seque. Luego, prepare una solución compuesta de 1 taza de jugo de limón concentrado y de 1 taza de sal mezclada con 1 galón de agua caliente. Pase la esponja con esa solución directamente en las áreas afectadas para retirar la solución de Lysol™. Deje secar completamente al aire libre. Tomando estas medidas se puede detener el desarrollo de moho y ayudar a eliminar el olor, aunque es posible que las manchas no desaparezcan completamente.
- Para prolongar la vida de la tela del toldo, evite su exposición excesiva al sol. Con el tiempo, los rayos UV pueden degradar la tela y los revestimientos a prueba de agua. Si la impermeabilidad del material comienza a degradarse debido a la exposición y uso, le sugerimos lavarlo con agua y un detergente suave y aplicar a continuación un tratamiento de impermeabilización, como el 303 Fabric Guard™. Consulte un vendedor local de materiales para el aire libre con el fin de conocer otros productos existentes para el cuidado de telas de uso al exterior y utilizarlos siguiendo las instrucciones.

FRANÇAIS

REMARQUE : la version côté gauche est présentée tout au long de ces instructions.

TABLE DES MATIÈRES

1 sac pour piquets (x 1)	2 piquet (x 7)	3 OverNOut 180 (1X)
4 équerre (x 2)	5 boulon (x 4)	6 vis (x 4)
7 écrou (x 4)	8 sangle de retenue (1X)	9 clé de 13 mm (x 1)
10 hauban (x 7)	11 plaquette filetée (x 4)	12 rondelle épaisse (x 4)
13 rondelle mince (x 4)	14 clé hexagonale de 5 mm (x 1)	15 poteau de support (x 2)

REMARQUE : ces instructions montrent un montage du côté gauche.

REMARQUE : avant de commencer le montage, ouvrir la fermeture à glissière de l'auvent et retirer le sac de piquets.

1 RETIRER LES BOUCHONS.

Soulever le rabat au bout de l'auvent pour trouver les bouchons en caoutchouc. Les retirer et les conserver.

2 POSER LES BOULONS DE MONTAGE.

Enfiler deux boulons de montage dans chaque rainure tel qu'illustré.

3 REMETTRE LES BOUCHONS EN PLACE.

Les bouchons sont destinés à prévenir les infiltrations d'eau dans l'auvent. Les remettre en place tel qu'illustré et rabaisser le rabat.

4 INSTALLER LES ÉQUERRES.

Enfiler les équerres sur les boulons tel qu'illustré.

REMARQUE : si l'on souhaite installer l'auvent en-dessous des barres transversales, retourner les équerres dans l'autre sens.

5 POSER LES ÉCROUS SANS SERRER.

À l'aide d'une clé de 13 mm, poser les écrous sur les boulons sans les serrer.

POSE SUR LES BARRES JETSTREAM^{MC}

1 POSER LES PLAQUETTES FILETÉES SANS LES SERRER.

À l'aide d'une clé hexagonale de 5 mm, installer les plaquettes filetées avec deux vis, deux rondelles minces et deux rondelles épaisses par équerre, tel qu'illustré.

2 MESURER LA DISTANCE ENTRE LES BARRES TRANSVERSALES.

Mesurer la distance entre les rainures des barres transversales. C'est la mesure M4. L'inscrire ici.

3 RETIRER LES BOUCHONS D'EXTRÉMITÉ.

Appuyer sur la languette sous les bouchons et tirer pour les enlever.

4 DÉGAGER LA RAINURE DES BARRES TRANSVERSALES.

Soulever la garniture de manière à dégager environ 18 cm (7 po) de rainure. **REMARQUE :** si l'installation sera permanente et que l'on veut couper l'excédent de garniture, on peut le faire maintenant.

5 POSITIONNER LES ÉQUERRES.

Régler la distance entre le centre des supports pour votre mesure M4.

REMARQUE : Il est recommandé de s'assurer que la paire de supports est centrée sur l'auvent. Serrer complètement à 6 Nm (4.4 lb-ft).

REMARQUE : La distance maximale non soutenue entre le support et l'extrémité de l'auvent ne doit pas dépasser 127 cm (50 po.).

6 ENFILER LES PLAQUETTES FILETÉES DANS LES RAINURES DES BARRES TRANSVERSALES.

Avec l'aide d'un ami, soulever l'auvent et insérer avec soin les plaquettes filetées dans les rainures des barres transversales JetStream^{MC}. Ensuite, remettre les capuchons en place.

7 SERRER LES PLAQUETTES FILETÉES.

À l'aide de la clé hexagonale, serrer les vis complètement à 6 Nm (4.4 lb-ft).

Passer à l'opération 8 en page 7.

ESPAÑOL

NOTA: En estas instrucciones se muestra la versión del lado izquierdo.

CONTENIDO

1 bolsa de estacas (1X)	2 estaca (7X)	3 OverNOut 180 (1X)
4 soporte M8 (2X)	5 bulón (4X)	6 tornillo (4X)
7 tuerca (4X)	8 correa de tensión (1 x)	9 llave de 13 mm (1X)
10 cuerda con tensor (7 x)	11 placa roscada (4X)	12 arandela gruesa (4X)
13 arandela fina (4X)	14 llave hexagonal de 5 mm (1X)	15 tubo de soporte (2X)

NOTA: A lo largo de esta instrucción se muestra la opción que se despliega del lado izquierdo del vehículo.

NOTA: Antes de comenzar el armado, abra la cremallera del toldo y retire la bolsa de estacas.

1 RETIRE LOS TAPONES.

Levante la solapa ubicada en el extremo del toldo para dejar al descubierto los tapones de goma. Retire los tapones y déjelos a un lado.

2 INSTALE LOS BULONES DE MONTAJE.

Deslice 2 bulones de montaje en cada guía, como se muestra.

3 VUELVA A INSTALAR LOS TAPONES.

La función de los tapones es evitar que el agua entre en el toldo. Vuelva a instalarlos, como se muestra, y luego cierre la solapa.

4 COLOQUE LOS SOPORTES.

Coloque los soportes en los bulones de montaje, como se muestra.

NOTA: Si desea fijar el toldo debajo de las barras transversales, instale los soportes orientados en sentido opuesto.

5 ENROSQUE LAS TUERCAS, SIN APRETARLAS.

Utilice una llave de 13 mm para enroscar las tuercas en los bulones, pero sin apretarlas.

INSTALACIÓN EN LAS BARRAS JETSTREAMTM

1 INSTALE LAS PLACAS ROSCADAS, SIN APRETARLAS.

Utilice una llave hexagonal de 5 mm para fijar las placas roscadas mediante 2 tornillos, 2 arandelas finas y 2 arandelas gruesas en cada soporte, como se muestra.

2 MIDA LA DISTANCIA ENTRE LAS BARRAS TRANSVERSALES.

Mida la distancia entre las ranuras de las barras transversales. Ésta es la medida M4. Anótela aquí.

3 RETIRE LOS CAPUCHONES.

Presione la lengüeta ubicada en la parte inferior de los capuchones y tire para retirarlos.

4 DEJE AL DESCUBIERTO LA RANURA DE LA BARRA TRANSVERSAL.

Extraiga el burlete para dejar unas 7 pulgadas de la ranura al descubierto. **NOTA:** Si lo desea, puede cortar el burlete para una instalación permanente.

5 COLOCAR LOS SOPORTES.

Establezca la distancia entre el centro de los soportes y la medida M4.

NOTA: Se recomienda asegurarse de que el par de soportes estén centrados en el toldo. Apriete bien a 6 Nm (4.4 lb-ft).

NOTA: La distancia máxima sin soporte desde la ménsula hasta el extremo del toldo no debe exceder los 127 cm (50 pulgadas).

6 DESLICE LAS PLACAS ROSCADAS EN LAS RANURAS DE LAS BARRAS TRANSVERSALES.

Con la ayuda de otra persona, levante el toldo e introduzca con cuidado las placas roscadas en la ranura en T de las barras transversales JetStreamTM. Luego, reinstalar los capuchones.

FRANÇAIS

POSE SUR LES BARRES HD

REMARQUE avec les rondelles épaisses sur le dessus de la barre HD, l'équerre ne touchera pas le capuchon d'extrémité de la barre.

REMARQUE : La distance maximale non soutenue entre le support et l'extrémité de l'auvent ne doit pas dépasser 127 cm (50 po.).

- Pour la pose sur les barres HD, assembler les vis et les rondelles dans l'ordre illustré.
- Passer à l'opération 2 en page 3 pour mesurer la valeur M4.
- Sauter les opérations 3 et 4 de la page 3.
- Effectuer les opérations 5, 6 et 7 de la page 4.
- Passer à l'opération 8 en page 7.

INSTALLATION DE LA BARRE TRIM HD

REMARQUE : La distance maximale non soutenue entre le support et l'extrémité de l'auvent ne doit pas dépasser 127 cm (50 po.).

- Pour la pose sur la barre trim HD, assembler les vis et les rondelles dans l'ordre illustré.
- Passer à l'opération 2 en page 3 pour mesurer la valeur M4.
- Sauter les opérations 3 et 4 de la page 3.
- Effectuer les opérations 5, 6 et 7 de la page 4.
- Passer à l'opération 8 en page 7.

POSE SUR LA PLATEFORME YAKIMA

- Pour la pose sur la plateforme Yakima, assembler les vis, les rondelles et les plaquettes filetées dans l'ordre illustré sans les serrer.
- Avec l'aide d'un ami, soulever l'auvent pour l'installer.
- Faire coulisser les équerres pour les aligner avec les ouvertures dans les lattes.
- De chaque côté, insérer une plaquette filetée la plus proche dans l'ouverture tel qu'illustré. Puis faire glisser l'auvent vers le bord de la plateforme suffisamment pour pouvoir insérer la seconde plaquette dans l'ouverture. **CONSEIL :** les plaquettes doivent être orientées sur le long pour pouvoir entrer dans les ouvertures des lattes.
- Faire glisser l'auvent (avec les plaquettes captives dans les lattes) jusqu'au bord de la plateforme.
- À l'aide des clés, serrer toutes les vis à 9 Nm.
- Passer à l'opération 8 en page 6.

REMARQUE : La distance maximale non soutenue entre le support et l'extrémité de l'auvent ne doit pas dépasser 127 cm (50 po.).

8 OUVRIR ET RABATTRE LA HOUSSE.

Ouvrir la fermeture à glissière doucement pour éviter qu'elle ne coince dans le tissu de la housse. Puis la rabattre tel qu'illustré.

REMARQUE : Lors de la fermeture de l'auvent, déplacez les fermetures à glissière vers l'arrière pour limiter le bruit.

9 LIBÉRER LES SANGLES.

Libérer les sangles velcro et laisser l'auvent se déplier.

10 DÉPLOYER L'AUVENT.

Déployez l'auvent en le guidant vers l'extérieur comme indiqué.

11 INSTALLER LA SANGLE DE RETENUE.

- Accrochez une extrémité des sangles de retenue à la boucle située à chaque coin de l'auvent, comme indiqué.
- Passer l'autre bout de la sangle autour de la barre transversale, à l'intérieur du pied, et l'accrocher à la sangle, tel qu'illustré.
- Trouvez un endroit approprié sur votre véhicule, tel que le pare-chocs ou le dispositif d'arrimage, et enroulez l'autre extrémité de la sangle de retenue autour de cet endroit. Accrochez-la ensuite à la sangle.
- Ranger l'excédent de sangle.

ESPAÑOL

7 APRIETE LAS PLACAS ROSCADAS.

Utilice la llave hexagonal para apretar los tornillos completamente hasta 6 Nm (4.4 lb-ft).

Vaya al paso 8 de la página 7.

INSTALACIÓN EN LAS BARRAS HD

NOTA: Las arandelas gruesas se asentarán en la parte superior de la barra HD para que el soporte en L no toque el capuchón del extremo de dicha barra.

NOTA: La distancia máxima sin soporte desde la ménsula hasta el extremo del toldo no debe exceder los 127 cm (50 pulgadas).

- Para la instalación en las barras HD, ensamble los tornillos y arandelas en el orden indicado.
- Vaya al paso 2 de la página 3 para medir la distancia M4.
- Saltee los pasos 3 y 4 de la página 3.
- Complete los pasos 5, 6 y 7 de la página 4.
- Complete el paso 8 de la página 7.

INSTALACIÓN DE BARRAS TRIM HD

NOTA: La distancia máxima sin soporte desde la ménsula hasta el extremo del toldo no debe exceder los 127 cm (50 pulgadas).

- Para la instalación en barras trim HD, ensamble los tornillos y arandelas en el orden indicado.
- Vaya al paso 2 de la página 3 para medir la distancia M4.
- Saltee los pasos 3 y 4 de la página 3.
- Complete los pasos 5, 6 y 7 de la página 4.
- Complete el paso 8 de la página 7.

INSTALACIÓN EN LA PLATAFORMA

- Para la instalación en la Plataforma, ensamble los tornillos, arandelas y placas roscadas en el orden indicado, pero sin apretarlos.
- Pida ayuda a otra persona para levantar e instalar el toldo.
- Deslice los soportes para alinearlos con la abertura de los travesaños.
- Para cada soporte, introduzca la placa roscada más cercana en la abertura del travesaño, como se ilustra. A continuación, deslice el toldo hacia el borde de la plataforma lo suficiente como para permitir que la segunda placa roscada entre en la abertura del travesaño. **CONSEJO:** Las placas roscadas deben estar orientadas en sentido longitudinal para que puedan entrar en dichas aberturas.
- Deslice el toldo con las placas roscadas dentro de los travesaños hasta el borde de la plataforma.
- Utilice las llaves para apretar todos los herrajes hasta 9 Nm.
- Vaya al paso 8 de la página 6.

NOTA: La distancia máxima sin soporte desde la ménsula hasta el extremo del toldo no debe exceder los 127 cm (50 pulgadas).

8 ABRA LA CREMALLERA Y PLIEGUE LA CUBIERTA HACIA ATRÁS.

Abra lentamente la cremallera de la cubierta para evitar que se enganche. A continuación, pliegue la cubierta hacia atrás, como se muestra.

NOTA: Cuando cierre el toldo, pase las cremalleras atrás para reducir el ruido.

9 AFLOJE LAS CORREAS.

Libere las correas de velcro y hebilla y deje que la tela del toldo se despliegue.

10 DESPLIEGUE EL TOLDO.

Saque y despliegue el toldo guiándolo como se muestra.

11 INSTALE LA CORREA DE TENSIÓN.

- Enganche un extremo de las correas de tensión al ojal ubicado en cada esquina del toldo, como se muestra.
- Enrolle el otro extremo de la correa alrededor de la barra transversal, del lado interior de la torre, y engánchela como se muestra.
- Encuentre una ubicación adecuada en su vehículo, como el parachoques o un punto de anclaje y amarre en esta ubicación el otro extremo de la correa de tensión. Luego engánchela en la correa.
- Asegure el extremo libre de la correa.

FRANÇAIS

12 DÉPLIER LES POTEAUX.



Déployez les béquilles et les haubans en cas de risque de vent ou de rafales de vent. Ne déployez pas l'auvent dans des environnements extrêmement venteux. Le vent peut survenir subitement, ne laissez jamais l'auvent sans surveillance si les béquilles et les haubans ne sont pas correctement installés.

Aller sous l'auvent, au centre, et redresser la faîtière pour soutenir le centre de la toile.

- Rabattez les poteaux de support avant. Tournez les tubes d'un quart de tour pour les déverrouiller afin d'ajustez leur longueur, puis tournez les tubes d'un quart de tour dans la direction opposée pour verrouiller la longueur.
- Réglez l'auvent de manière à ce qu'il soit à l'horizontale par temps ensoleillé, ou légèrement incliné vers le bas en cas de pluie.

13 METTRE EN PLACE LES HAUBANS.

Planter un piquet dans le sol à un angle de 45° à environ 30 cm (12 po) du pied de chaque poteau. Accrocher la boucle du hauban au piquet et faire coulisser le tendeur vers le haut pour mettre le hauban sous tension. Répétez l'opération pour chaque poteau de support.

14 RABATTRE LA HOUSSE.

Rabattre la housse par-dessus l'auvent pour limiter les infiltrations d'eau.

ESPAÑOL

12 EXTIENDA LAS PATAS DE APOYO.



Coloque patas de soporte y cuerdas de amarre si existe la posibilidad de que haya viento o ráfagas de viento. No coloque el toldo en entornos con mucho viento. El viento puede llegar inesperadamente. Nunca deje el toldo desatendido sin haber colocado correctamente las patas de soporte y las cuerdas de amarre.

Ubíquese debajo y en el centro del toldo y gire el brazo de soporte para que el toldo quede extendido, como se muestra.

- Baje las patas de apoyo delanteras. Gire los tubos un cuarto de vuelta para desbloquearlos, ajuste la longitud y vuelva a girar los tubos un cuarto de vuelta en sentido contrario para que la longitud quede bloqueada.
- Nivele el toldo para un día soleado o inclínelo un poco hacia adelante en caso de lluvia.

13 FIJE LAS CUERDAS CON TENSOR.

Clave una estaca en el suelo con un ángulo de 45° y a unas 12" (30 cm) de la base de cada pata de apoyo delantera. Enganche el extremo en bucle de las cuerdas con tensor alrededor de las estacas, luego deslice el tensor hacia arriba hasta que la cuerda quede tensada. Repita para cada pata de apoyo.

14 PLIEGUE LA CUBIERTA.

Pliegue la cubierta sobre el toldo para evitar que la humedad penetre.

ČEŠTINA

PŘEČTĚTE SI TATO VAROVÁNÍ!

- Tento produkt je určen pouze pro instalace do T drážek.
- Abyste předešli zranění osob nebo škodám na majetku, neinstalujte v extrémně větrných podmínkách, protože vítr může přijít neočekávaně. Vždy používejte podpurné nohy, kotevní šňůry a kolíky, pokud hrozí vítr, poryvy větru, nebo pokud bude přístřešek ponechán bez dozoru. Tento produkt je určen pro všeobecné použití za normálních podmínek.
- Buďte si vědomi své výšky a umístění podpurných tyčí – neudejte se do hlavy.
- Upevňovací prvky se mohou časem uvolnit. Před každým použitím je zkontrolujte a v případě potřeby dotáhněte.
- Ujistěte se, že veškeré upevňovací prvky jsou zajištěny podle návodu. Neprovedení bezpečnostních kontrol před odjezdem může mít za následek poškození majetku, zranění osob nebo smrt.
- Sundejte přístřešek a nosič Yakima před vjezdem do automatické myčky aut.
- Pod přístřeškem nepoužívejte zařízení na spalování paliva, která spotřebovávají kyslík. Patří mezi ně: svíčky, plynové lucerny, petrolejové lampy, sporáky, spotřebiče pro vaření a vytápění.
- Neotevírejte přístřešek v blízkosti táborového ohně nebo jiného zdroje plamene.
- Před odjezdem zkontrolujte montážní upevňovací prvky přístřešku.

Instalace nosiče

Nesprávně namontované střešní nosiče a přístřešky se mohou během jízdy uvolnit a způsobit vážné nehody! Instalace, manipulace a používání musí probíhat v souladu s návodem k produktu a střešnímu nosiči.

Zkontrolujte upevňovací prvky, zda plní svou funkci, a náklad, zda je pevně usazen:

- Před odjezdem.
- Po ujetí krátké vzdálenosti, po instalaci přístřešku.
- V pravidelných intervalech na delších cestách.
- Každé dvě hodiny na špatném terénu.

Řízení vozidla a předpisy

Rychlost jízdy musí být přizpůsobena přepravovanému nákladu a oficiálním omezením rychlosti.

Při přepravě jakéhokoli nákladu musí rychlost vozidla zohledňovat veškeré podmínky, jako je stav vozovky, povrch vozovky, dopravní podmínky, vítr atd. Ovladatelnost vozidla, zatáčení, brzdění a citlivost na boční vítr se s přidáním nákladu na střechu změni.

DANSK

LÆS DISSE ADVARSLER!

- Dette produkt er kun beregnet til montering i T-åbninger.
- For at undgå personskader eller materielle skader må opstilling ikke ske, hvis det blæser kraftigt, da blæst kan opstå uventet. Brug altid støttebenene, bardunerne og pløkkerne, hvis der er nogen som helst risiko for blæst eller vindstød, eller hvis markisen skal stå uden opsyn. Dette produkt er beregnet til generel brug under normale forhold.
- Vær opmærksom på din højde og placeringen af støttestængerne – pas på ikke at støde hovedet imod.
- Fastgjort hardware kan blive løsnet med tiden. Kontrollér og efterspænd om nødvendigt før hver brug.
- Sørg for, at al hardware er fastgjort i henhold til vejledningen. Hvis der ikke udføres sikkerhedstjek før kørsel, kan det resultere i materiel skade, personskade eller død.
- Fjern markisen og Yakima Rack, før du kører ind i en automatisk vaskehal.
- Brug ikke anordninger, som brænder brændstof eller forbruger ilt, under markisen. Dette omfatter: stearinlys, gaslygter, petroleumslamper, ovne samt madlavnings- og opvarmningsapparater.
- Åbn ikke markisen i nærheden af et lejrball eller nogen anden åben ild.
- Efterse markisens monteringshardware, før du kører afsted.

Montering af bagagebærer

Forkert monterede tagbagagebærere og markiser kan gå løs under kørslen og forårsage alvorlige ulykker! Montering, håndtering og brug skal udføres i overensstemmelse med instruktionerne til produktet og tagbagagebæreren.

Tjek korrekt montering og funktion af fastgørelseshardware og last:

- Før du kører afsted.
- Efter at have kørt en kort strækning efter montering af markisen.
- Med jævne mellemrum på længere ture.
- Hver anden time i ujævnt terræn.

Forskrifter for kørsel og køretøj

Kørehastigheden skal passe til den transporterede vægt og de officielle fartgrænser.

Ved al transport af last skal kørehastigheden tage højde for alle forhold, f.eks. vejens tilstand, vejoverfladen, trafikforholdene og vind. Køreegenskaber, svingning, bremsning og følsomhed over for sidevind ændrer sig, når der er last på biltaget.

ČEŠTINA

PÉČE O PŘÍSTŘEŠEK A JEHO ÚDRŽBA

Přístřešek je navržen tak, aby byl odolným společníkem při vašich dobrodružstvích. Aby byly co nejlépe zachovány jeho vlastnosti, doporučujeme několik jednoduchých kroků péče a údržby, které pomohou prodloužit životnost přístřešku.

- Před každým použitím zkontrolujte montážní upevňovací prvky přístřešku. V případě potřeby čistěte roztokem jemného saponátu a vody. Pravidelně mažte závity na upevňovacích prvcích lehkým syntetickým cyklistickým mazivem, abyste udrželi výkon.
- Než přístřešek zavřete, důkladně jej vysušte. Pokud nemáte možnost přístřešek před zavřením řádně vysušit, otevřete jej při příští příležitosti a nechte oschnout na vzduchu. Pokud přístřešek řádně nevysušíte, může to vést k růstu plísní a plesniviny, což může znehodnotit materiál přístřešku, způsobit změnu barvy a nepříjemný zápach. Na růst plísní a plesniviny se záruka na přístřešek nevztahuje.
- Správné uskladnění přístřešku, když jej nepoužíváte, prodlouží jeho životnost. Před uskladněním se ujistěte, že je zcela suchý, a skladujte jej na chladném suchém místě chráněném před přímým slunečním zářením.
- Zipy je třeba tahat rovnoměrnou silou a jemně. Nikdy zip neotevírejte nebo nezavírejte násilím, protože by mohlo dojít k poškození zipu. Udržujte zipy bez prachu a nečistot a pravidelně na zuby zipu aplikujte neparfemovaný včelí vosk jako mazání. Tím se prodlouží životnost zipů.
- Před uložením přístřešku je třeba svíslé podpěry očistit od nečistot a prachu. Pravidelně otírejte hliníkové svíslé podpěry přístřešku silikonovým sprejem a hadříkem.
- K čištění přístřešku použijte jemný čistící prostředek a teplou vodu, které budete zlehka nanášet houbou. Opláchněte čistou vlhkou houbou a nechte důkladně uschnout.
- Pokud na přístřešku začala růst plesnivina a/nebo plísně, doporučujeme očistit zasaženou tkaninu pomocí houby roztokem z 1 odměrky přípravku Lysol™ rozmíchaného v 1 galonu (3,8 l) horké vody a nechat uschnout. Dále připravte roztok z 1 odměrky koncentráту citronové šťávy a 1 odměrky soli v 1 galonu (3,8 l) horké vody. Naneste tento roztok houbou přímo na zasažené plochy, abyste vypláchli roztok Lysol™. Nechte zcela oschnout na vzduchu. Provedení těchto kroků zastaví růst plísní a pomůže odstranit zápach, možná však úplně neodstraní skvrny.
- Vyhnete se nadměrnému vystavení přístřešku slunečnímu záření, abyste prodloužili životnost tkaniny. UV záření může časem znehodnotit tkaninu přístřešku a voděodolné povlaky. Pokud se materiál přístřešku proti dešti začne vlívet vystavení a používání rozpadat, doporučujeme omýt tkaninu jemným čistícím prostředkem a vodou a následně ošetřit prostředkem odpuzujícím vodu, například 303 Fabric Guard™. Poradte se v místním obchodu s vybavením pro venkovní aktivity ohledně dalších produktů pro péči o venkovní tkaniny a používejte je podle pokynů.

DANSK

PLEJE OG VEDLIGEHODELSE AF MARKISEN

Din markise er designet til at være en slidstærk ledsager på dine udflugter. For at holde den i bedst mulig stand anbefaler vi nogle enkle pleje- og vedligeholdelsestrin, som vil forlænge markisens levetid.

- Efterse markisens monteringshardware før hver brug. Rengør den efter behov med en opløsning af mildt rengøringsmiddel og vand. Smør med mellemrum gevindene på hardwaren med et let, syntetisk cykelsmøremiddel for at bevare ydeevnen.
- Lad markisen tørre grundigt, inden du lukker den. Hvis det ikke er muligt at lade markisen tørre ordentligt, før den lukkes, skal den åbnes og lufttørres ved først mulige lejlighed. Hvis markisen ikke tørrer ordentligt, kan det føre til mug- og skimmelvækst, som kan beskadige markisematerialet og resultere i misfarvning og grim lugt. Mug- og skimmelvækst dækkes ikke under markisens garanti.
- Korrekt opbevaring af markisen, når den ikke er i brug, vil forlænge dens levetid. Sørg for, at den er helt tør, før den stilles til opbevaring, og opbevar den et tørt og køligt sted uden direkte sollys.
- Træk forsigtigt i lynlåsene, og med jævn kraft. Åbn eller luk aldrig en lynlås med magt, da det kan beskadige den. Hold lynlåsene fri for støv og snavs, og påfør fra tid til anden bivoks uden parfume på lynlåstænderne for at smøre dem. Dette vil forlænge lynlåsenes levetid.
- Lodrette støtteben skal aftørres for snavs eller støv, inden markisen stilles til opbevaring. Aftør jævnlige markisens lodrette støtteben af aluminium med silikonespray og en klud.
- Markisen rengøres med et mildt rengøringsmiddel og varmt vand, forsigtigt påført med en svamp. Aftør med en ren, våd svamp, og lad tørre grundigt.
- Hvis der er begyndt at vokse skimmel og/eller mug på markisen, anbefales det at rense det berørte stof ved at påføre en opløsning af ca. 2,5 dl Lysol™ blandet med ca. 4 liter varmt vand med en svamp og lade det tørre. Tilbered derpå en opløsning af 2,5 dl koncentreret citronsaft og 2,5 dl salt i 4 liter varmt vand. Påfør denne opløsning med en svamp direkte på de berørte områder for at fjerne Lysol™-opløsningen. Lad lufttørre helt. Disse forholdsregler vil stoppe skimmelvæksten og hjælpe med at fjerne lugt. Det vil dog muligvis ikke fjerne pletterne helt.
- Undgå at eksponere markisen for overdreven sol for at forlænge stoffets levetid. Med tiden kan UV-stråler forringe markisens stof og de vandtætte belægninger. Hvis markisens regnbeskyttende materiale begynder at blive ødelagt på grund af eksponering og brug, foreslås det at vaske stoffet med mildt rengøringsmiddel og vand og derefter behandle det med et vandafvisende middel, f.eks. 303 Fabric Guard™. Spørg i din lokale butik for friluftstikler om andre plejeprodukter til stof til udendørs brug, og brug dem som anvist.

ČEŠTINA

POZNÁMKA: V celém tomto návodu je zobrazena levostranná verze.

OBSAH

1 sáček na kolíky (1X)	2 kolík (7X)	3 OverNOut 180 (1X)
4 držák (2X)	5 šroub se šestihlannou hlavou (4X)	6 šroub s kulatou hlavou (4X)
7 matice (4X)	8 napínací popruh (1X)	9 13mm klíč (1X)
10 kotevní šňůra (7X)	11 maticová destička (4X)	12 silná podložka (4X)
13 tenká podložka (4X)	14 5mm šestihlanný klíč (1X)	15 podpurná tyč (2X)

 **POZNÁMKA:** Před zahájením montáže – rozepte zip přístřešku a vyjměte sáček na kolíky.

1 VYJMĚTE ZÁTKY.

Zvedněte klapku na konci přístřešku, abyste odkryli pryžové zátky. Vyjměte zátky a dejte je stranou.

2 NAINSTALUJTE UPEVNŮVACÍ ŠROUBY.

Podle obrázku zasuňte 2 upevňovací šrouby do každé ližiny.

3 ZNOVU NAINSTALUJTE ZÁTKY.

Zátky jsou určeny k ochraně přístřešku před vniknutím vody. Znovu je nainstalujte podle obrázku a poté zavřete klapku.

4 UMÍSTĚTE DRŽÁKY.

Podle obrázku umístěte držáky přes upevňovací šrouby.

POZNÁMKA: Pokud chcete přístřešek nainstalovat pod příčníc, nainstalujte držáky v opačném úhlu.

5 VOLNĚ NAINSTALUJTE MATICE.

Pomocí 13mm klíče volně namontujte matice na šrouby.

 Pro instalaci na JetStream™ přejděte na stranu 3.

 Pro instalaci na HD Bar přejděte na stranu 5, kde najdete speciální pokyny k připevnění držáku.

 Pro instalaci na Trim HD Bar™ přejděte na stranu 5. **POZNÁMKA:** Trim HD™ je k dispozici pouze na vybraných trzích.

 Pro instalaci na Platform přejděte na stranu 5, kde najdete speciální pokyny k připevnění držáku a vložení maticových destiček.

INSTALACE NA JETSTREAM

1 VOLNĚ NAINSTALUJTE MATICOVÉ DESTIČKY.

Podle obrázku s použitím 5mm šestihlanného klíče připevněte maticové destičky u jednotlivých držáků pomocí 2 šroubů, 2 tenkých podložek a 2 silných podložek.

2 ZMĚŘTE VZDÁLENOST MEZI PŘÍČNÍKY.

Změřte vzdálenost mezi drážkami příčnic. Toto je vaše měření M4. Zapište si ho sem.

3 VYJMĚTE KONCOVÉ KRYTY.

Stiskněte jazyček na spodní straně koncových krytů a tahem je vyjměte.

4 ODKRYJTE DRÁŽKU PŘÍČNÍKU.

Podoberte těsnicí lištu, aby se odkrylo asi 7 palců drážky.

POZNÁMKA: Pokud chcete těsnicí lištu zkrátit za účelem trvalé instalace, můžete tak učinit.

5 UMÍSTĚTE DRŽÁKY.

Nastavte vzdálenost mezi středy držáků podle vašeho měření M4.

POZNÁMKA: Doporučujeme, abyste se ujistili, že dvojice držáků je na přístřešku vystředěná. Zcela utáhněte momentem 6 Nm (4.4 lb-ft).

POZNÁMKA: Maximální nepodepřená vzdálenost od držáku ke konci přístřešku nesmí překročit 127 cm (50").

DANSK

BEMÆRK: Version set fra venstre vises i hele denne vejledning.

INDHOLD

1 plækpose (1X)	2 pløk (7X)	3 OverNOut 180 (1X)
4 beslag (2X)	5 bolt (4X)	6 skrue (4X)
7 møtrik (4X)	8 strammesnor (1X)	9 13 mm nøgle (1X)
10 bardun (7X)	11 møtrikplade (4X)	12 tyk spændskive (4X)
13 tynd spændskive (4X)	14 5 mm sekskantnøgle (1X)	15 støttestang (2X)

 **BEMÆRK:** Før start på samlingen – Lyn markisen op, og fjern plækposen.

1 FJERN PROPPERNE.

Løft klappen for enden af markisen op for at afdække gummipropperne. Fjern propperne, og læg dem til side.

2 MONTER MONTERINGSBOLTENE.

Skub 2 monteringsbolte ind i hver skinne som vist.

3 MONTER PROPPERNE IGEN.

Propperne er beregnet til at beskytte markisen mod vandindtrængning. Monter dem igen som vist, og luk derpå klappen.

4 PLACER BESLAGENE.

Placer beslagene over monteringsboltene som vist.

BEMÆRK: Hvis du ønsker at installere markisen neden under overliggeren, skal du montere beslagene ved den modsatte vinkel.

5 MONTER MØTRIKKERNE LØST.

Monter møtrikkerne på boltene ved hjælp af en 13 mm nøgle.

 Fortsæt til side 3 for installation på JetStream™.

 Gå til side 5 for installation på HD Bar for en særlig vejledning i, hvordan beslaget fastgøres.

 Fortsæt til side 5 for installation på Trim HD Bar™. **BEMÆRK:** Trim HD™ fås kun på udvalgte markeder.

 Gå til side 5 for installation på Platform for en særlig vejledning i, hvordan beslaget fastgøres og møtrikkerne indsættes.

MONTERING AF JETSTREAM

1 MONTER MØTRIKPLADERNE LØST.

Brug en 5 mm sekskantnøgle, og fastgør møtrikpladerne ved hjælp af 2 skruer, 2 tynde spændskiver og 2 tykke spændskiver som vist for hvert beslag.

2 MÅL AFSTANDEN MELLEM TVÆRBJÆLKERNE.

Mål afstanden mellem tværbjælkernes skinner. Dette er din M4-måling. Notér den her.

3 FJERN ENDEHÆTTERNE.

Tryk på fanen nederst på endehætterne, og træk for at fjerne dem.

4 BLOTLÆG TVÆRBJÆLKEKANALEN.

Lirk tætningslisten op for at blottlægge cirka 7 tommer af kanalen.

BEMÆRK: Hvis du ønsker at beskære tætningslisten med henblik på permanent montering, kan du også gøre det.

5 PLACER BESLAGENE.

Indstil afstanden mellem midten af beslagene til din M4-måling.

BEMÆRK: Det anbefales at kontrollere, at de to beslag er centreret på markisen. Spænd helt til 6 Nm (4.4 lb-ft).

BEMÆRK: Den maksimale ikke-understøttede afstand fra beslaget til enden af markisen må ikke overstige 127 cm (50").

ČEŠTINA

6 ZASUŇTE MATICOVÉ DESTIČKY DO DRÁŽEK PŘÍČNÍKŮ.

S pomocí druhé osoby zvedněte přístřešek a opatrně vložte maticové destičky do T drážek na příčnicích JetStream™. Poté znovu nainstalujte koncové kryty.

7 UTÁHNĚTE MATICOVÉ DESTIČKY.



Pomocí šestihřanného klíče zcela utáhněte šrouby momentem 6 Nm (4.4 lb-ft).

 Pokračujte krokem 8 na straně 7.

INSTALACE NA HD BAR



POZNÁMKA: Silné podložky budou usazeny na horní části HD Bar tak, aby se L držák nedotýkal koncového krytu HD Bar.

POZNÁMKA: Maximální nepodepřená vzdálenost od držáku ke konci přístřešku nesmí překročit 127 cm (50").



- Pro instalaci na HD Bar namontujte šrouby a podložky v zobrazeném pořadí.  tenká
- Pokračujte krokem 2 na straně 3 a změřte M4.  silná
- Přeskočte kroky 3 a 4 na straně 3.
- Postupujte podle kroků 5, 6 a 7 na straně 4.
- Pokračujte krokem 8 na straně 7.

INSTALACE NA TRIM HD BAR

POZNÁMKA: Maximální nepodepřená vzdálenost od držáku ke konci přístřešku nesmí překročit 127 cm (50").

- Pro instalaci na Trim HD Bar namontujte šrouby a podložky v zobrazeném pořadí.  tenká
- Pokračujte krokem 2 na straně 3 a změřte M4.  silná
- Přeskočte kroky 3 a 4 na straně 3.
- Postupujte podle kroků 5, 6 a 7 na straně 4.
- Pokračujte krokem 8 na straně 7.

INSTALACE NA PLATFORM

- Pro instalaci na Platform volně namontujte šrouby, podložky a maticové destičky v zobrazeném pořadí.
- Požádejte druhou osobu, aby vám pomohla zvednout a nainstalovat přístřešek.
- Posuňte držáky tak, aby byly zarovnané s otvory na lamelách.  tenká
- Na každé straně podle obrázku vložte jednu bližší maticovou destičku do otvoru na lamele. Poté posuňte přístřešek směrem k okraji Platform natolik, aby bylo možné vložit druhou maticovou destičku do otvoru na lamele. TIP: Aby se maticové destičky dostaly do otvorů na lamele, musí být orientovány podélně.  silná
- Posuňte přístřešek s maticovými destičkami zachycenými lamelami až na okraj Platform.
- Pomocí klíčů utáhněte všechny upevňovací prvky momentem 9 Nm.
- Pokračujte krokem 8 na straně 6.

POZNÁMKA: Maximální nepodepřená vzdálenost od držáku ke konci přístřešku nesmí překročit 127 cm (50").

8 ROZEPNĚTE ZIP NA KRYTU A KRYT SKLOPTE.

Pomalu rozepte zip na krytu tak, aby se zip nezasekl. Poté podle obrázku kryt sklopte.

POZNÁMKA: Při zavírání přístřešku posuňte zipy na zadní stranu, abyste omezili hluk.

9 UVOLNĚTE POPRUHY.

Uvolněte popruhy se suchým zipem a nechte tkaninu přístřešku rozvinout.

10 ROZLOŽTE PŘÍSTŘEŠEK.

Podle obrázku rozložte přístřešek tak, že jej roztáhnete.

11 NAINSTALUJTE NAPÍNAČÍ POPRUHY.

- Podle obrázku zahákněte jeden konec napínacího popruhu do smyčky v každém rohu přístřešku.
- Podle obrázku omotejte druhý konec napínacího popruhu kolem vnitřní části příčnicku patky a zahákněte jej na popruh.
- Zatažením za volný konec popruh utáhněte, dokud nebude pevně upnutý.
- Zajistěte volný konec popruhu.

DANSK

6 SKUB MØTRIKPLADERNE IND I KANALERNE PÅ TVÆRBJÆLKERNE.

Få hjælp af en ven til at løfte markisen op, og indsæt forsigtigt møtrikpladerne i T-åbningen på JetStream™ tværbjælkerne. Sæt derefter endehætterne på igen.

7 TILSPÆND MØTRIKPLADERNE.



Spænd skruerne helt til 6 Nm (4.4 lb-ft) med sekskantnøglen.

 Fortsæt til trin 8 på side 7.

MONTERING AF HD BAR



BEMÆRK: De tykke spændskiver skal sidde oven på HD-bjælken, så L-beslaget ikke berører endehætten på HD-bjælken.

BEMÆRK: Den maksimale ikke-understøttede afstand fra beslaget til enden af markisen må ikke overstige 127 cm (50").



- Til installation på HD Bar samles skruerne og spændskiverne i den viste rækkefølge.  tynd
- Fortsæt til trin 2 på side 3 for at måle din M4.  tyk
- Spring over trin 3 og 4 på side 3.
- Følg trin 5, 6 og 7 på side 4.
- Fortsæt til trin 8 på side 7.

MONTERING AF TRIM HD BAR

BEMÆRK: Den maksimale ikke-understøttede afstand fra beslaget til enden af markisen må ikke overstige 127 cm (50").

- Til installation på Trim HD Bar samles skruerne og spændskiverne i den viste rækkefølge.  tynd
- Fortsæt til trin 2 på side 3 for at måle din M4.  tyk
- Spring over trin 3 og 4 på side 3.
- Følg trin 5, 6 og 7 på side 4.
- Fortsæt til trin 8 på side 7.

MONTERING AF PLATFORM

- Til installation på Platform samles skruerne, spændskiverne og møtrikpladerne løst i den viste rækkefølge.  tynd
- Få en ven til at hjælpe med at løfte og montere markisen.  tyk
- Skub beslagene, så de flugter med hullerne på lamellerne.
- Indsæt den første møtrikplade i åbningen på lamellen i hver side som vist. Skub derpå markisen tilstrækkeligt tæt hen mod kanten af platformen til at gøre det muligt at indsætte den anden møtrikplade i åbningen på lamellen. TIP: Møtrikpladerne skal rettes ind i længderetningen for at kunne indføres i åbningerne på lamellerne.
- Skub markisen med møtrikpladerne fastholdt af lamellerne helt ud til kanten af platformen.
- Brug nøglerne, og spænd al hardware til 9 Nm.
- Fortsæt til trin 8 på side 6.

BEMÆRK: Den maksimale ikke-understøttede afstand fra beslaget til enden af markisen må ikke overstige 127 cm (50").

8 LYN OVERDÆKNINGEN OP, OG FOLD DEN TILBAGE.

Lyn overdækningen langsomt op for at undgå, at lynlåsen sætter sig fast. Fold derpå overdækningen tilbage som vist.

BEMÆRK: Flyt lynlåsene bagud, når du lukker markisen, for at reducere støj.

9 FRIGØR STROPPERNE.

Frigør velcro-stropperne, og lad markisens stof folde sig ud.

10 OPSTIL MARKISEN.

Opstil markisen ved at føre den ud som vist.

11 MONTER STRAMMESNORENE.

- Hægt den ene ende af strammesnorene fast i lækken i hvert hjørne af markisen som vist.
- Vikl den anden ende af strammesnoren rundt om tværbjælken indvendigt på masten, og hægt den fast på stroppen som vist.
- Træk i den frie ende af stroppen for at spænde den, til den er stram.
- Fastgør den frie ende af stroppen.

ČEŠTINA

12 VYSUŇTE PODPŮRNÉ NOHY.

! Pokud hrozí vítr nebo poryvy větru, rozmístěte podpůrné nohy a kotevní šňůry. Nerozkládejte přístřešek v extrémně větrných podmínkách. Vítr může přijít neočekávaně, nikdy nenechávejte přístřešek bez dozoru bez správně nainstalovaných podpůrných nohou a kotevních šňůr.

Podle obrázku sáhněte zesponu až do středu přístřešku a otočte podpůrné rameno, abyste vysunuli vrchní část.

- Sklopte přední podpěry. Otočte trubice o čtvrt otáčky, abyste je odjistili, a upravte jejich délku, poté trubice otočte o čtvrt otáčky v opačném směru, abyste zablokovali jejich délku.
- Za slunečného dne nastavte přístřešek do vodorovné polohy, nebo jej pro případ deště nakloňte mírně dolů.

13 PŘIPEVNĚTE KOTEVNÍ ŠŇŮRY.

Zapíchněte kolík do země pod úhlem 45 stupňů asi 30 cm (12") od základny každé přední podpěry. Podle obrázku zahákněte konec kotevní šňůry se smyčkou kolem kolíku a poté posuňte napínač nahoru, dokud šňůra nebude napnutá. Opakujte u každé podpěry.

14 PŘEKLOPTE KRYT.

Překlopte kryt na přístřešek, abyste předešli pronikání vlhkosti do krytu.

DANSK

12 UDSTRÆK STØTTEBENENE.

! Opstil støttebenene og bardunerne, hvis der er risiko for blæst eller vindstød. Opstil ikke markisen, hvis det blæser kraftigt. Blæst kan opstå uventet, lad aldrig markisen være uden opsyn uden støttebenene og bardunerne korrekt anbragt.

Ræk op i midten af markisen nedefra, og drej støttearmen for at udvide toppen som vist.

- Fold de forreste støtteben ned. Drej røret en kvart omgang for at låse det op, og juster længden, drej derpå røret en kvart omgang i den modsatte retning for at fastlåse det i længden.
- Indstil markisen til at være lige på solskinsdage, eller i en lidt skrå vinkel, hvis det regner.

13 FASTGØR BARDUNERNE.

Driv en pløk ned i jorden i en vinkel på 45 grader cirka 30 cm (12") fra bunden af hvert forreste støtteben. Hægt løkken for enden af bardunen omkring pløkkerne, og skub derpå strammeordeningen op, indtil rebet er stramt som vist. Gentag for hvert støtteben.

14 FOLD AFDÆKNINGEN HEN OVER.

Fold afdækningen hen over markisen for at hjælpe med at forhindre indtrængning af fugt.

NEDERLANDS

LEES DE WAARSCHUWINGEN ZORGVULDIG DOOR!

- Dit product is alleen ontworpen voor installatie in T-gleuven.
- Om persoonlijk letsel of materiële schade te voorkomen de luifel niet opzetten op plekken waar het extreem hard kan waaien, aangezien wind onverwacht kan opkomen. Gebruik altijd de steunpoten, scheerlijnen en haringen als er een kans is op wind, windstoten of als de luifel onbeheerd wordt achtergelaten. Dit product is bedoeld voor algemeen gebruik onder normale omstandigheden.
- Houd rekening met uw lengte en de plaatsing van de steunbalken: stoot uw hoofd niet.
- Bevestigingen kunnen na verloop van tijd losraken. Controleer ze en draai ze indien nodig vóór elk gebruik goed aan.
- Zorg ervoor dat alle bevestigingen volgens de instructies is geïnstalleerd. Als u de veiligheidscontroles niet uitvoert voordat u wegrijdt, kan dit materiële schade, persoonlijk letsel of de dood tot gevolg hebben.
- Verwijder de luifel en de Yakima-dakdrager voordat u met de auto door de wasstraat gaat.
- Gebruik onder de luifel geen apparaten op brandstof die zuurstof opnemen. Voorbeelden hiervan zijn: kaarsen, gaslantaarns, petroleumlampen, (gas)fornuizen, kook- en verwarmingstoestellen.
- Open de luifel niet in de buurt van een kampvuur of een andere open vlam.
- Inspecteer het bevestigingsmateriaal van de luifel voordat u wegrijdt.

Installatie van de dakdrager

Verkeerd gemonteerde dakdragers en luifels kunnen tijdens het rijden losraken en ernstige ongelukken veroorzaken! Daarom moeten montage, behandeling en gebruik worden uitgevoerd in overeenstemming met de instructies van het product en de dakdrager.

Controleer of de bevestigingen en de lading stevig vastzitten en alles goed werkt:

- Voordat u wegrijdt.
- Na een korte afstand rijden na het monteren van de luifel.
- Met regelmatige tussenpozen op langere reizen.
- Op slecht terrein elke 2 uur.

Autorijden en voorschriften

Pas de snelheid aan de vervoerde lading en aan de officiële snelheidslimieten aan.

Bij het vervoeren van elke lading moet bij de snelheid van het voertuig rekening gehouden worden met alle omstandigheden, zoals de toestand van de weg, het type wegdek, de verkeersomstandigheden, wind, enz. De besturing van het voertuig, het rijgedrag in de bochten, het remmen en de gevoeligheid voor zijwind veranderen met lading op het dak van een voertuig. vozovky, dopravní podmínky, vřtr atd. Ovladatelnost vozidla, zatáčení, brzdění a citlivost na boční vřtr se s přidáním nákladu na střechu změni.

SUOMI

LUE NÄMÄ VAROITUKSET!

- Tuote on tarkoitettu T-koloasennuksiin.
- Henkilö- ja omaisuusvahinkojen välttämiseksi tuotetta ei saa käyttää äärimmäisen tuulisissa olosuhteissa, sillä tuuli voi olla arvaamaton. Käytä aina tukijalkoja, apuköysiä ja keppejä jos on tuulen tai tuulenpuuskien mahdollisuus tai jos markiisi on jäämässä valvomatta. Tuote on tarkoitettu yleiseen käyttöön normaaleissa olosuhteissa.
- Ota huomioon pituutesi ja tukitolppien sijainti - älä lyö päätäsi.
- Kiinnikkeet voivat löystyä ajan mittaan. Tarkasta ja kiristä kiinnikkeet tarpeen mukaan ennen jokaista käyttökertaa.
- Varmista, että kaikki kiinnikkeet on kiinnitetty ohjeiden mukaisesti. Turvallisuustarkastusten laiminlyöminen ennen liikkeelle lähtöä voi aiheuttaa omaisuusvahinkoja, henkilövahinkoja tai kuoleman.
- Poista markiisi ja Yakima Rack ennen autopesuautomaattiin ajamista.
- Älä käytä polttoainekäyttöisiä, happea kuluttavia laitteita markiisin alla. Tähän lukeutuvat: kynttilät, kaasulyhdyt, kerosenilamput, hellat, ruoanvalmistus- ja lämmityslaitteet.
- Markiisia ei saa avata lähellä nuotiota tai muuta avotulta.
- Tarkista markiisin kiinnikkeet ennen liikkeelle lähtöä.

Telineiden asennus

Virheellisesti asennetut kattotelineet ja markiisit voivat irrota matkan aikana ja aiheuttaa vakavia onnettomuuksia! Asennuksessa, käsittelyssä ja käytössä tulee noudattaa tuotteen ja Roof-Rack -kattotelineen ohjeita.

Tarkista kiinnikkeiden ja kuorman kiinnitys:

Ennen liikkeelle lähtöä.

Ajettua lyhyen matkan markiisin asennuksen jälkeen.

Säännöllisin välein pidemmällä matkoilla.

Huonossa maastossa kahden tunnin välein.

Ajoneuvon ajaminen ja määräykset

Ajonopeuden tulee soveltua kuljetettavalle kuormalle sekä vastata virallisia nopeusrajoituksia.

Kuormaa kuljetettaessa ajonopeudessa on otettava huomioon kaikki olosuhteet, kuten tien kunto, tien pinta, liikenneolosuhteet, tuuli jne. Kuorma vaikuttaa ajoneuvon käsiteltävyyteen, kaarraajoon, jarrutukseen ja herkkyteen sivutuulelle.

NEDERLANDS

ONDERHOUD VAN DE LUIFEL

Uw luifel is bedoeld als duurzame metgezel tijdens uw buitenavonturen. Om ervoor te zorgen dat de luifel optimaal blijft presteren, geven wij u enkele eenvoudige verzorgings- en onderhoudstips die de levensduur van uw luifel helpen verlengen.

- Inspecteer vóór elk gebruik het bevestigingsmateriaal van uw luifel. Maak dit indien nodig schoon met een oplossing van een mild schoonmaakmiddel en water. Smeer de schroefdraden van de bevestigingen regelmatig in met een licht synthetische (fiets) smeerolie.
- Laat de luifel altijd goed drogen voordat u hem opbergt in de houder. Als u uw luifel niet goed kunt drogen voordat u hem opbergt, zet hem dan op een later moment op en laat hem aan de lucht drogen. Het niet goed laten drogen van de luifel kan leiden tot schimmelvorming, wat het materiaal van de luifel kan aantasten en verkleuring en een vieze geur veroorzaakt. Schimmelvorming valt niet onder de garantie van uw luifel.
- Als u uw luifel op de juiste manier opbergt wanneer deze niet wordt gebruikt, verlengt u de levensduur van uw luifel. Zorg ervoor dat hij volledig droog is voordat u hem opbergt en bewaar hem op een koele, droge plaats, uit de zon.
- Ritsen moeten met gelijkmatige kracht en voorzichtig worden aangetrokken. Forceer het open- of dichttrekken van een rits niet, omdat u hem dan kunt beschadigen. Houd de ritsen vrij van stof en vuil en breng regelmatig wat ongeparfumeerde bijenwas aan op de tanden. Dit verlengt de levensduur van de ritsen.
- De verticale steunstukken moeten vóór het opbergen van de luifel worden afgenomen zodat er geen vuil of stof aan blijft plakken. Neem de aluminium verticale steunpoten van de luifel regelmatig af met siliconenspray en een zachte doek.
- Maak de luifel schoon met een mild schoonmaakmiddel en warm water, voorzichtig aangebracht met een spons. Spoel na met een schoon water en een natte spons en laat hem goed drogen.
- Als zich schimmel vormt op uw luifel, raden wij u aan de aangetaste plek te behandelen met een spons en een oplossing van 1 deel Lysol™ en 16 delen heet water. Laat dit drogen. Maak vervolgens een oplossing van 1 deel citroensapconcentraat, 1 deel zout en 16 delen heet water. Breng deze oplossing met een spons rechtstreeks op de aangetaste plekken aan, om de Lysol™-oplossing uit te spoelen. Laat aan de lucht goed drogen. Als u deze stappen uitvoert, stopt u de schimmelvorming en voorkomt u vieze geurtjes, maar het kan voorkomen dat de vlekken niet volledig kunnen worden verwijderd.
- Vermijd overmatige blootstelling van de luifel aan de zon, om de levensduur van het doekmateriaal te verlengen. Na verloop van tijd kunnen UV-stralen de zonwerende stof en waterdichte coatings aantasten. Als het materiaal van uw luifel kwetsbaar wordt door blootstelling en gebruik, raden wij u aan de stof te wassen met een mild wasmiddel en water, en daarna te behandelen met een waterafstotend middel zoals 303 Fabric Guard™. Vraag om advies bij een outdoorwinkel in de buurt over welke andere onderhoudsproducten geschikt zijn voor outdoor materialen en gebruik deze zoals aangegeven.

SUOMI

MARKIISIN HOITO JA HUOLTO

Markiisi on suunniteltu kestäväksi seikkailukumppaniksesi. Jotta se toimisi parhaimmalla mahdollisella tavalla, suosittelemme muutamia helppoja hoito- ja huoltotoimia, jotka auttavat pidentämään markiisiosi käyttöikää.

- Tarkista markiisin kiinnikkeet ennen jokaista käyttökertaa. Tarpeen vaatiessa puhdista se miedon pesuaineen ja veden liuksella. Voitele osien kiinnikkeiden vaijerit säännöllisin väliajoin kevyellä synteettisellä polkupyörän voiteluaineella, jotta niiden suorituskyky säilyy.
- Kuivaa markiisi huolellisesti ennen sen sulkemista. Jos kuivaamiseen ei ole mahdollisuutta ennen sulkemista, avaa se ja anna sen kuivua vapaasti heti, kun mahdollista. Jos markiisi ei kuivu kunnolla, siihen saattaa ilmestyä homeetta ja kosteusvaurioita, jotka voivat heikentää markiisin materiaalia, aiheuttaa värivirheitä ja pahaa hajua. Markiisin takuu ei kata home- ja kosteusvaurioita.
- Oikea säilytystapa markiisin ollessa pois käytöstä pidentää sen käyttöikää. Varmista, että se on täysin kuiva ennen säilytykseen viemistä ja säilytä se viileässä ja kuivassa paikassa, pois suorasta auringonvalosta.
- Vetoketjuja vedetään tasaisesti ja varovasti. Älä koskaan avaa tai sulje vetoketjua väkisin, sillä vetoketju saattaa vahingoittua. Pidä vetoketjut pölyttöminä ja puhtaina ja levitä vetoketjun hampaisiin säännöllisin väliajoin tuoksutonta mehiläisvahaa voiteluaineeksi. Se pidentää vetoketjujen käyttöikää.
- Pystysuuntaiset tuet on pyyhittävä puhtaaksi liasta tai pölystä ennen markiisin pakkaamista. Pyyhi alumiiniset pystytuot säännöllisin väliajoin siikonisuihkeella ja liinalla.
- Puhdista markiisi mietoon pesuaineeseen ja lämpimään veteen kastetulla sienellä. Huuhtelee puhtaalla, kostealla sienellä ja anna kuivua kunnolla.
- Jos markiisiin on alkanut kasvaa homeetta, suosittelemme puhdistamaan ko. kohdan hieromalla siitä sienellä, joka on kastettu liuokseen, jossa on 1 kupillinen Lysolia™ sekoitettuna 4,5 litraan kuumaa vettä ja anna kuivua. Valmista seuraavaksi liuos, jossa on 1 kupillinen sitruunamehutiivistettä ja 1 kupillinen suolaa 4,5 litrassa kuumaa vettä. Levitä liuosta sienellä suoraan vaurioituneelle alueelle huuhdellaksesi Lysol™-liuoksen pois. Anna kuivua vapaasti kokonaan. Tämä pysäyttää homeen kasvamisen ja auttaa poistamaan hajua, vaikka se ei poistakaan tahroja kokonaan.
- Vältä altistamista markiisia liikaa auringolle pidentääksesi kankaan käyttöikää. Ajan myötä UV-säteet voivat heikentää markiisin kangasta ja kosteussuojausta. Jos sademarkiisimateriaali alkaa hajota sääaltistuksen ja käytön takia, suosittelemme pesemään kankaan miedolla pesuaineella ja vedellä ja käsittelemään sen sitten kosteussuojalla, kuten 303 Fabric Guard™. Kysy retkeilykankaiden hoitotuotteista paikallisesta retkeilyliikkeestäsi ja käytä niitä ohjeiden mukaan.

NEDERLANDS

OPMERKING: In deze handleiding wordt de versie voor montage links getoond.

OBSAH

1 haringzak (1x)	2 haring (7x)	3 OverNOut 180 (1X)
4 beugel (2x)	5 bout (4x)	6 schroef (4x)
7 moer (4x)	8 spanlijn (1x)	9 steeksleutel 13 mm (1x)
10 scheerlijn (7x)	11 moerplaatje (4x)	12 dikke sluitring (4x)
13 dunne sluitring (4x)	14 inbussleutel 5 mm (1x)	15 luifelstok (2x)

 **OPMERKING:** Voordat u met de montage begint: rits de luifel open en haal de haringzak eruit.

1 VERWIJDER DE PLUGJES.

Til het flapje aan het uiteinde van de luifel op zodat de rubberen plugjes zichtbaar worden. Verwijder de plugjes en leg ze opzij.

2 INSTALLEER DE MONTAGEBOUTEN.

Schuif 2 montagebouten in elke rail, zoals weergegeven.

3 DRUK DE PLUGJES WEER IN DE LUIFEL.

De plugjes zijn bedoeld om de luifel te beschermen tegen waterinfiltratie. Herplaats ze zoals weergegeven en dek weer af met het flapje.

4 PLAATS DE BEUGELS.

Plaats de beugels over de montagebouten zoals weergegeven.

OPMERKING: Als u de luifel onder de dwarsbalk wilt installeren, plaats de beugels dan precies andersom.

5 DRAAI DE MOEREN LOSJES VAST.

Gebruik een steeksleutel van 13 mm om de moeren losjes op de bouten te draaien.

 Voor installatie op de JetStream™: ga naar pagina 3.

 Voor installatie op de HD Bar: ga naar pagina 5 voor speciale instructies over het bevestigen van de beugel.

 Voor installatie op de Trim HD Bar™: ga naar pagina 5. **OPMERKING:** De Trim HD™ is alleen in geselecteerde markten beschikbaar.

 Voor installatie op het Platform: ga naar pagina 5 voor speciale instructies over het bevestigen van de beugel en het plaatsen van de moerplaatjes.

INSTALLATIE OP DE JETSTREAM

1 DRAAI DE MOEREN LOSJES VAST.

Gebruik een inbussleutel van 5 mm om de moerplaatjes met 2 schroeven, 2 dunne sluitringen en 2 dikke sluitringen te bevestigen voor elke beugel, zoals weergegeven.

2 MEET DE AFSTAND TUSSEN DE DWARSBALKEN.

Meet de afstand tussen de rails van de dwarsbalken. Dit is uw M4-meting. Schrijf deze hier op.

3 VERWIJDER DE EINDDOPPEN.

Druk op het lipje aan de onderzijde van de einddoppen en trek ze los.

4 MAAK DE GLEUF IN DE DWARSBALK TOEGANKELIJK.

Trek de weerstrip omhoog zodat u ongeveer 18 cm van de gleuf kunt zien.

OPMERKING: U de weerstrip wilt inkorten voor permanente installatie van de luifel.

5 PLAATS DE BEUGELS.

Stel de afstand tussen de beugels, vanuit het midden gemeten, in op de M4-meting.

OPMERKING: Aanbevolen wordt om ervoor te zorgen dat de twee beugels even ver van het midden op de luifel worden gemonteerd. Draai volledig vast tot 6 Nm (4.4 lb-ft).

OPMERKING: De maximale niet-ondersteunde afstand van de beugel tot het uiteinde van de luifel mag niet meer zijn dan 127 cm (50 inch).

SUOMI

HUOMAUTUS: Tämän käyttöohjeen kuvat vastaavat vasemmanpuoleista versiota.

SISÄLTÖ

1 koukkupussi (1X)	2 koukku (7X)	3 OverNOut 180 (1X)
4 kannake (2X)	5 pultti (4X)	6 ruuvi (4X)
7 mutteri (4X)	8 ohjainliina (1X)	9 13 mm:n kuusiokoloavain (1X)
10 apuköysi (7X)	11 levy Mutteri (4X)	12 paksu aluslevy (4X)
13 ohut aluslevy (4X)	14 5 mm:n kuusiokoloavain (1X)	15 tukitolppa (2X)

 **HUOMAUTUS:** Avaa markiisin vetoketju ja poista keppipussi ennen kokoamisen avaamista.

1 POISTA TULPAT.

Nosta markiisin päätyläppä paljastaaksesi kumitulpat. Poista tulpat ja laita ne sivuun.

2 ASENNAA KIINNIKEPULTIT.

Liu'uta kuvan mukaisesti kumpaankin uraan kaksi kiinnityspulttia.

3 LAITA TULPAT TAKAISIN PAIKALLEEN.

Tulpat on tarkoitettu suojaamaan markiisin rakenteita, ettei vesi pääse niiden sisään. Asenna ne uudelleen kuvan mukaan ja sulje läppä.

4 ASETA KIINNIKKEET.

Aseta kiinnikkeet kiinnityspulttien päälle kuten kuvassa.

HUOMAUTUS: Jos haluat asentaa markiisin poikkitangon alle, asenna kiinnikkeet vastakkaisessa kulmassa.

5 KIINNITÄ MUTTERIT LÖYHÄSTI.

Käytä 13 mm:n avainta ja kierrä mutterit löyhästi pultteihin.

 Asentaaksesi JetStream™:n, jatka sivulle 3.

 HD Bar:in asentamiseen löydät erityisohjeita kiinnikkeen kiinnittämiseen sivulta 5.

 Asentaaksesi Trim HD Bar:in, jatka sivulle 5. **HUOMAUTUS:** Trim HD™ on saatavilla vain rajoitetusti.

 Tasannetta asennettaessa löydät erityisohjeita kiinnikkeen kiinnittämiseen ja levy Mutterien asentamiseen sivulta 5.

JETSTREAMIN ASENNUS

1 KIINNITÄ LEVYMUTTERIT LÖYHÄSTI.

Käytä 5 mm:n kuusiokoloavainta ja kiinnitä levy Mutterit kahdella ruuvilla, kahdella ohuella aluslevyllä ja kahdella paksulla aluslevyllä jokaista kiinnikettä kohti kuten kuvassa.

2 MITTAA POIKKITANKOJEN ETÄISYYS.

Mittaa poikkitankojen urien etäisyys. Tämä on M4-mittasi. Kirjoita se muistiin tähän.

3 POISTA PÄÄTYTULPAT.

Paina päätytulppien pohjassa olevaa liuskaa ja vedä irrottaaksesi ne.

4 PALJASTA POIKKITANGON URA.

Nosta tiivistettä paljastaaksesi uraa noin 18 cm (n. 7").

HUOMAUTUS: Jos haluat lyhentää tiivistettä pysyvän asennuksen kyseessä ollessa, voit tehdä niin.

5 ASETA KIINNIKKEET.

Mittaa kiinnikkeiden keskikohtien väli M4-mittasi mukaiseksi.

HUOMAUTUS: Suosittelemme varmistamaan, että kiinnikepari on keskellä markiisia. Kiristä 6 Nm:n kiristysmomenttiin.

HUOMAUTUS: Suurin etäisyys kiinnikkeestä markiisin päähän ei saa ylittää 127 cm:ä (50") ilman tukea.

NEDERLANDS

6 SCHUIF DE MOERPLAATJES IN DE GLEUVEN VAN DE DWARSBALKEN.

Til, met de hulp van een andere persoon, de luifel op en schuif de moerplaatjes voorzichtig in de T-gleuf van de dwarsbalken van de JetStream™. Plaats de eindoppen weer terug.

7 DRAAI DE MOERPLAATJES VAST.

Draai met de inbussleutel de schroeven volledig vast tot 6 Nm (4.4 lb-ft).

 Ga verder met stap 8 op pagina 7.

INSTALLATION OP HD BAR

OPMERKING: Plaats de dikke sluitringen tegen de HD Bar, zodat de L-beugel geen direct contact maakt met de eindkap van de HD Bar.

OPMERKING: De maximale niet-ondersteunde afstand van de beugel tot het uiteinde van de luifel mag niet meer zijn dan 127 cm (50 inch).

- Voor installatie op de HD Bar, plaatst u de schroeven en sluitringen in de aangegeven volgorde.
- Ga verder met stap 2 op pagina 3 om de M4-afstand te meten.
- Sla de stappen 3 en 4 over op pagina 3.
- Volg de stappen 5, 6 en 7 op pagina 4.
- Ga verder met stap 8 op pagina 7.

INSTALLATION OP TRIM HD BAR

OPMERKING: De maximale niet-ondersteunde afstand van de beugel tot het uiteinde van de luifel mag niet meer zijn dan 127 cm (50 inch).

- Voor installatie op de Trim HD Bar, plaatst u de schroeven en sluitringen in de aangegeven volgorde.
- Ga verder met stap 2 op pagina 3 om de M4-afstand te meten.
- Sla de stappen 3 en 4 over op pagina 3.
- Volg de stappen 5, 6 en 7 op pagina 4.
- Ga verder met stap 8 op pagina 7.

INSTALLATION OP HET PLATFORM

- Voor installatie op het Platform, zet u de schroeven, sluitringen en moerplaatjes, in de aangegeven volgorde, losjes vast.
- Til de luifel, met hulp van een andere persoon, op en plaats de luifel.
- Verschuif de beugels om ze uit te lijnen met de opening op de latten.
- Druk voor elke zijde het moerplaatje in de bijbehorende opening op de lat, zoals weergegeven. Schuif vervolgens de luifel zo ver naar de rand van het Platform dat het tweede moerplaatje in de opening op de lat kan worden gedrukt. TIP: De moerplaatjes moeten in de lengterichting worden geplaatst om goed in de openingen op de latten te passen.
- Schuif, zodra de moerplaatjes goed in de latten zitten, de luifel helemaal naar de rand van het Platform.
- Draai alle bevestigingen met de juiste steek/inbussleutel volledig vast tot 9 Nm.
- Ga verder met stap 8 op pagina 6.

OPMERKING: De maximale niet-ondersteunde afstand van de beugel tot het uiteinde van de luifel mag niet meer zijn dan 127 cm (50 inch).

8 RITS DE LUIFELHOUDER LOS EN VOUW HEM OPEN.

Rits de luifelhouder langzaam los om te voorkomen dat de rits blijft haken. Vouw hem open, zoals aangegeven.

OPMERKING: Trek bij het sluiten van de luifel de ritstrekkers naar achteren zodat ze minder lawaai maken.

9 MAAK DE RIEMPJES LOS.

Maak het klittenband los en laat het doek van de luifel uitrollen.

10 ZET DE LUIFEL OP.

Trek de luifel uit, zoals weergegeven.

11 BEVESTIG DE SPANLIJNEN.

- A. Haak het ene uiteinde van de spanlijn in een lus op een hoek van de luifel, zoals weergegeven.
- B. Wikkel het andere uiteinde van de spanlijn rond de dwarsbalk aan de binnenkant van de steun en haak het aan het riempje, zoals weergegeven.
- C. Trek aan het losse uiteinde van de spanlijn om hem strak te trekken totdat alles goed vast zit.
- D. Bind het losse uiteinde van de spanlijn vast.

SUOMI

6 LIU'UTA LEVYMUTTERIT POIKKITANKOJEN URIIN.

Nosta markiisi toisen henkilön avulla ja aseta levymutterit huolellisesti JetStream™-poikkitalojen T-koloon. Asenna sen jälkeen päätytulpat takaisin.

7 KIRISTÄ LEVYMUTTERIT.



Kiristä ruuvit kuusiokoloavaimella 6 Nm:n kiristysmomenttiin.

 Jatka vaiheeseen 8 sivulla 7.

HD-TANGON ASENNUS



HUOMAUTUS: Paksut aluslevyt asetetaan HD-tangon päälle niin, että L-kiinnike kosketa HD-tangon päätytulppaa.

HUOMAUTUS: Suurin etäisyys kiinnikkeestä markiisiin päähän ei saa ylittää 127 cm:ä (50") ilman tukea.

- HD-tankoa asennettaessa kokoa ruuvit ja aluslevyt kuvatussa järjestyksessä.
- Jatka vaiheeseen 2 sivulla 3 mitataksesi M4-mitan.  ohut
- Ohita vaiheet 3 ja 4 sivulla 3.  paksu
- Noudata vaiheita 5, 6 ja 7 sivulla 4.
- Jatka vaiheeseen 8 sivulla 7.

TRIM HD -TANGON ASENNUS

HUOMAUTUS: Suurin etäisyys kiinnikkeestä markiisiin päähän ei saa ylittää 127 cm:ä (50") ilman tukea.

- Trim HD-tankoa asennettaessa kokoa ruuvit ja aluslevyt kuvatussa järjestyksessä.
- Jatka vaiheeseen 2 sivulla 3 mitataksesi M4-mitan.  ohut
- Ohita vaiheet 3 ja 4 sivulla 3.  paksu
- Noudata vaiheita 5, 6 ja 7 sivulla 4.
- Jatka vaiheeseen 8 sivulla 7.

KATTOTASANTEEN ASENNUS

- Kattotasannetta asennettaessa kokoa ruuvit, aluslevyt ja levymutterit kuvatussa järjestyksessä.
- Pyydä ystävää auttamaan markiisin nostamisessa ja asentamisessa.
- Liu'uta kiinnikkeet kohdakkain sälelohjan reikien kanssa.
- Aseta joka sivulla yksi levymutteri sälelohjan reikään kuten kuvassa. Liu'uta sen jälkeen markiisia tasanteen reunaa kohti kunnes toinen levymutteri voidaan asettaa sälelohjan reikään. **VINKKI:** Levymutterin on oltava pituussuunnassa, jotta se osuu sälelohjan reikiin.
- Liu'uta markiisia niin, että levymutterit ovat kiinni säleissä koko tasanteen reunan pituudelta.
- Kiristä kaikki avaimilla 9 Nm kiristysmomenttiin.
- Jatka vaiheeseen 8 sivulla 6.

HUOMAUTUS: Suurin etäisyys kiinnikkeestä markiisiin päähän ei saa ylittää 127 cm:ä (50") ilman tukea.

8 AVAA PÄÄLLISEN VETOKETJU JA TAITA TAAKSE.

Avaa päällisen vetoketju hitaasti, jotta vetoketju ei takerru. Taita päällinen sen jälkeen taakse kuten kuvassa.

HUOMAUTUS: Katosta suljettaessa siirrä vetoketjut taakse vähentääksesi melua.

9 IRROTA HIHNAT.

Irrota koukku- ja lenkkihihnat ja anna markiisin kankaan avautua.

10 MARKIISIN KÄYTTÖÖNOTTO.

Ota markiisi käyttöön ohjaamalla sitä kuten kuvassa.

11 OHJAUSLIINOJEN ASENTAMINEN.

- A. Kiinnitä ohjausliinojen toinen pää kuvan mukaan katoksen kulmissa oleviin lenkkeihin.
- B. Kääri ohjausliinan toinen pää tornin sisällä olevan poikkipalkin ympärille ja kiinnitä se naruun kuten kuvassa.
- C. Kiristä tiukalle vetämällä narun vapaasta päästä.
- D. Sido narun vapaa pää.

NEDERLANDS

12 TREK DE STEUNPOTEN UIT.

 Gebruik de steunpoten en scheerlijnen als er kans is op harde wind of windstoten. Gebruik de luifel niet op plekken waar het erg hard kan waaien. Wind kan onverwacht opkomen, dus laat de luifel nooit onbeheerd achter zonder hem goed vast te zetten met de steunpoten en scheerlijnen.

Reik in het midden van de luifel van onderaf omhoog en zwenk de draagarm uit om de punt uit te schuiven, zoals weergegeven.

- Klap de voorste steunen omlaag. Draai de stang een kwartslag om deze te ontgrendelen, pas de lengte aan en draai de stang vervolgens een kwartslag terug om de poot op die lengte vast te zetten.
- Zet de luifel waterpas als het zonnig is, of kantel hem iets naar beneden als regen wordt verwacht.

13 BEVESTIG DE SCHEERLIJNEN.

Steek een haring in de grond, onder een hoek van 45 graden, ongeveer 30 cm (12") vanaf de voet van elke voorste steunpoot. Haak het lusvormige uiteinde van de scheerlijn om de haring en schuif vervolgens de lijnspanner omhoog totdat de lijn onder spanning staat, zoals weergegeven. Doe dit voor elke steunpoot.

14 VOUW DE LUIFELHOUDER OVER DE LUIFEL.

Vouw de houder over de luifel, om te voorkomen dat er water in blijft staan.

SUOMI

12 AVAA TUKIJALAT.

 Käytä tukijalkoja ja apuköysiä jos on tuulen tai tuulenpuuskien mahdollisuus. Älä käytä markiisia äärimmäisen tuulisissa ympäristöissä. Tuuli voi olla arvaamaton; älä koskaan jätä markiisia valvomatta ilman, että tukijalat ja apuköydet on asennettu oikein.

Kurkota alapuolelta katoksen keskelle ja käännä tukivarsi jatkaaksesi kärkeä kuten kuvassa.

- Taita etutuet alas. Käännä putkia neljäosakerros, jotta ne lukittuvat. Säädä sen jälkeen putkien pituus ja kierrä niitä neljänneskerros vastakkaiseen suuntaan lukitaksesi pituuden.
- Aurinkoisena päivänä katos asetetaan vaakatasoon, ja sateen sattuessa hiukan alaspäin asettuvaan kulmaan.

13 APUKÖYSIEN KIINNITYS.

Upota keppi maahan 45 asteen kulmaan noin 30 cm:n (12") päähän etutukien juuresta. Kiepauta apuköysien pään lenkki keppien ympärille ja liu'uta kiristin sen jälkeen ylös, kunnes köysi on kuvan mukaisesti kiristynyt. Toista sama jokaiselle tuelle.

14 TAITA PÄÄLLINEN PÄÄLLE.

Taita päällinen markiisiin päälle estääksesi kosteutta pääsemästä sen sisään.

DEUTSCH

LESEN SIE DIESE WARNHINWEISE!

- Dieses Produkt ist nur für T-Nut-Installationen vorgesehen.
- Um Personen- und Sachschäden zu vermeiden, sollten Sie das Gerät nicht in extrem windigen Umgebungen einsetzen, da der Wind unerwartet auftreten kann. Benutzen Sie immer die Stützbeine, Abspannleinen und Pflöcke, wenn Wind oder Windböen auftreten oder wenn die Markise unbeaufsichtigt gelassen wird. Dieses Produkt ist für den allgemeinen Gebrauch unter normalen Bedingungen vorgesehen.
- Beachten Sie Ihre Körpergröße und die Position der Stangen - stoßen Sie sich nicht den Kopf.
- Die Befestigungsteile können sich mit der Zeit lockern. Prüfen Sie sie und ziehen Sie sie bei Bedarf vor jedem Gebrauch nach.
- Stellen Sie sicher, dass alle Befestigungsteile den Anweisungen entsprechend befestigt wurden. Wenn die Sicherheitsprüfungen vor dem Losfahren nicht durchgeführt werden, können Sachschäden, Verletzungen oder Tod die Folge sein.
- Entfernen Sie die Markise und das Yakima Rack, bevor Sie mit dem Auto in eine Waschanlage fahren.
- Verwenden Sie unter der Markise keine brennenden, sauerstoffverbrauchenden Geräte. Dazu gehören: Kerzen, Gaslaternen, Kerosinlampen, Herde, Koch- und Heizgeräte.
- Öffnen Sie die Markise nicht in der Nähe eines Lagerfeuers oder einer anderen Feuerquelle.
- Überprüfen Sie die Befestigungsteile der Markise, bevor Sie losfahren.

Trägereinbau

Unsachgemäß montierte Markisen können sich während der Fahrt lösen und schwere Unfälle verursachen! Daher müssen der Einbau, die Handhabung und die Verwendung in Übereinstimmung mit den Produkt- und Dachträgeranweisungen durchgeführt werden.

Prüfen Sie die Befestigungsteile und die Last auf festen Sitz und Funktion:

- Vor der Abfahrt.
- Nach einer kurzen Fahrtstrecke mit montierter Markise.
- Auf längeren Strecken in regelmäßigen Abständen.
- Auf schlechtem Terrain alle zwei Stunden.

Fahrzeugführung und Vorschriften

Die gefahrene Geschwindigkeit muss der beförderten Last und den offiziellen Geschwindigkeitsbegrenzungen angepasst sein.

Beim Transport von Lasten aller Arten muss die Geschwindigkeit des Fahrzeugs alle Bedingungen wie Straßenzustand, Straßenoberfläche, Verkehrsbedingungen, Wind usw. berücksichtigen. Das Fahrverhalten, die Kurvenlage, das Bremsverhalten und die Seitenwindempfindlichkeit des Fahrzeugs ändern sich, wenn zusätzliche Lasten auf dem Dach transportiert werden.

ITALIANO

LEGGERE QUESTE AVVERTENZE!

- Questo prodotto è progettato solo per installazioni in slot a T.
- Per evitare lesioni personali o danni alla proprietà, non posizionare in ambienti con vento estremamente forte, poiché il vento può essere imprevedibile. Utilizzare sempre le gambe di supporto, le linee di ancoraggio e i picchetti se c'è la possibilità di vento, raffiche di vento o se la tenda da sole verrà lasciata incustodita. Questo prodotto è progettato per un uso generale in condizioni normali.
- Tenere conto della propria altezza e della posizione delle barre di supporto, per evitare di sbattere la testa.
- L'hardware di fissaggio può allentarsi con il tempo. Controllare e stringere se necessario, prima di ogni utilizzo.
- Assicurarsi che tutto l'hardware sia fissato secondo le istruzioni. La mancata esecuzione dei controlli di sicurezza prima di mettersi in viaggio può causare danni alle cose, lesioni personali o morte.
- Rimuovere la tenda da sole e il portapacchi Yakima prima di entrare in un autolavaggio automatico.
- Non utilizzare sotto la tenda da sole dispositivi a combustione di carburante che consumano ossigeno. Esempi: candele, lanterne a gas, lampade a cherosene, fornelli, apparecchi di cottura e riscaldamento.
- Non aprire la tenda da sole vicino a un fuoco da campo o a qualsiasi altra fonte di fiamma. Controllare l'hardware di montaggio della tenda da sole prima di mettersi in viaggio.

Installazione del portapacchi

I portapacchi e le tende da sole montati in modo non corretto possono staccarsi durante il viaggio e causare gravi incidenti! L'installazione, la manipolazione e l'uso devono essere eseguiti in conformità alle istruzioni del prodotto e del portapacchi.

Controllare che l'hardware di fissaggio e il carico siano ben fissati e funzionanti:

- Prima di partire.
- Dopo aver percorso un breve tratto, dopo l'installazione della tenda da sole.
- A intervalli regolari durante i viaggi più lunghi.
- Ogni due ore su terreno accidentato.

Guida e regolamenti dei veicoli

La velocità di marcia deve essere adeguata al carico trasportato e ai limiti di velocità ufficiali.

Quando si trasporta un carico, la velocità del veicolo deve tenere conto di tutte le condizioni, come lo stato della strada, il manto stradale, le condizioni del traffico, il vento, ecc. La maneggevolezza del veicolo, le curve, la frenata e la sensibilità ai venti laterali cambieranno con l'aggiunta di carichi sul tetto.

DEUTSCH

PFLEGE UND WARTUNG VON MARKISEN

Ihre Markise ist dafür vorgesehen, Sie bei Ihren Abenteuern dauerhaft zu begleiten. Wir empfehlen einige einfache Pflege- und Wartungsmaßnahmen zur Optimierung der Leistung. Diese helfen, die Standzeit Ihrer Markise zu verlängern.

- Überprüfen Sie vor jeder Benutzung die Befestigungsteile Ihrer Markise. Reinigen Sie sie bei Bedarf mit einer Lösung aus mildem Reinigungsmittel und Wasser. Schmieren Sie die Gewinde Ihrer Befestigungsteile regelmäßig mit einem leichten synthetischen Fahrradschmiermittel, um die Leistung zu erhalten.
- Trocknen Sie Ihre Markise gut, bevor Sie sie schließen. Wenn Sie Ihre Markise vor dem Schließen nicht richtig trocknen können, öffnen Sie sie und lassen Sie sie bei nächster Gelegenheit an der Luft trocknen. Wenn Sie Ihre Markise nicht richtig austrocknen, kann sich Schimmel bilden, der das Material der Markise zersetzt, Verfärbungen und üblen Geruch verursacht. Schimmelbildung ist nicht durch die Garantie der Markisen abgedeckt.
- Die ordnungsgemäße Lagerung Ihrer Markise bei Nichtgebrauch verlängert die Standzeit Ihrer Markise. Stellen Sie sicher, dass sie vor der Einlagerung vollständig getrocknet ist, und lagern Sie es an einem kühlen, trockenen Ort ohne direkte Sonneneinstrahlung.
- Reißverschlüsse sollten mit gleichmäßiger Kraft und auf sanfte Weise gezogen werden. Öffnen oder schließen Sie einen Reißverschluss niemals gewaltsam, da dies zu Schäden am Reißverschluss führen kann. Halten Sie Ihre Reißverschlüsse frei von Staub und Schmutz und tragen Sie regelmäßig unparfümiertes Bienenwachs als Schmiermittel auf die Reißverschlusszähne auf. Dies verlängert die Standzeit Ihrer Reißverschlüsse.
- Die senkrechten Stützen sollten vor dem Verstauen der Markise von Schmutz und Staub gereinigt werden. Wischen Sie die vertikalen Aluminiumstützen der Markise regelmäßig mit Silikonspray und einem Lappen ab.
- Verwenden Sie zur Reinigung Ihrer Markise ein mildes Reinigungsmittel und warmes Wasser, das Sie vorsichtig mit einem Schwamm auftragen. Spülen Sie sie mit einem sauberen, feuchten Schwamm ab und lassen Sie sie gut trocknen.
- Wir empfehlen, den betroffenen Stoff mit einer Lösung aus 1 Tasse Lysol™ in 1 Gallone (3,8 L) heißem Wasser zu reinigen und trocknen zu lassen, falls sich auf Ihrer Markise Schimmel bildet. Bereiten Sie dann eine Lösung aus 1 Tasse Zitronensaftkonzentrat und 1 Tasse Salz in 1 Gallone (3,8 L) heißem Wasser vor. Tupfen Sie diese Lösung direkt auf die betroffenen Stellen, um die Lysol™-Lösung auszuspülen. Lassen Sie den Stoff vollständig an der Luft trocknen. Diese Maßnahmen unterbinden das Schimmelwachstum und beseitigen den Geruch, können die Flecken jedoch möglicherweise nicht vollständig entfernen.
- Vermeiden Sie übermäßige Sonneneinstrahlung auf Ihre Markise, um die Standzeit des Gewebes zu verlängern. UV-Strahlen können Markisenstoffe und wasserdichte Beschichtungen im Lauf der Zeit beeinträchtigen. Wir empfehlen, den Stoff mit einem milden Reinigungsmittel und Wasser zu waschen und anschließend mit einem wasserabweisenden Mittel wie 303 Fabric Guard™ zu behandeln wenn das Material Ihres Regenschutzes aufgrund von Beanspruchung und Gebrauch anfängt, sich aufzulösen. Erkundigen Sie sich in Ihrem örtlichen Outdoor-Geschäft nach anderen Pflegeprodukten für Outdoor-Gewebe und verwenden Sie sie wie vorgeschrieben.

ITALIANO

CURA E MANUTENZIONE DELLA TENDA DA SOLE

La tenda da sole è progettata per essere un compagno resistente nelle avventure. Per mantenere la tenda da sole in ottime condizioni, consigliamo di seguire alcuni semplici passaggi di cura e manutenzione che contribuiranno a prolungarne la durata.

- Prima di ogni utilizzo, esaminare l'hardware di montaggio della tenda da sole. Se necessario, pulire con una soluzione di detergente delicato e acqua. Per mantenere le prestazioni, lubrificare periodicamente le filettature dell'hardware con un lubrificante sintetico leggero per biciclette.
- Asciugare bene la tenda da sole prima di chiuderla. Se non si riesce ad asciugare correttamente la tenda da sole prima di chiuderla, aprirla e lasciarla asciugare all'aria alla successiva occasione disponibile. La mancata corretta asciugatura della tenda da sole può portare alla formazione di muffe e funghi che possono degradare il materiale della tenda da sole, causare scolorimento e cattivo odore. La crescita di muffa e funghi non è coperta dalla garanzia della tenda da sole.
- La corretta conservazione della tenda da sole quando non viene utilizzata ne prolungherà la durata. Assicurarsi che sia completamente asciutta prima di conservarla e riporla in un luogo fresco e asciutto, al riparo dalla luce solare diretta.
- Le cerniere vanno tirate con una forza uniforme e in modo delicato. Non forzare mai una cerniera ad aprirsi o chiudersi poiché ciò potrebbe danneggiarla. Mantenere le cerniere libere da polvere e sporcizia e applicare periodicamente cera d'api non profumata sui denti della cerniera come lubrificante. Questo prolungherà la durata delle cerniere.
- I supporti verticali devono essere puliti da eventuale sporco o polvere prima di riporre la tenda da sole. Pulire periodicamente i supporti verticali in alluminio della tenda da sole con uno spray al silicone e un panno.
- Per pulire la tenda da sole, utilizzare un detergente delicato e acqua calda applicati delicatamente con una spugna. Risciacquare con una spugna pulita e bagnata e lasciare asciugare completamente.
- Se sulla tenda da sole hanno iniziato a crescere funghi e/o muffa, consigliamo di pulire il tessuto interessato tamponando una soluzione di 1 tazza di Lysol™ miscelata in 1 gallone (3,8 litri) di acqua calda e di lasciare asciugare. Successivamente, preparare una soluzione di 1 tazza di succo di limone concentrato e 1 tazza di sale in 1 gallone (3,8 litri) di acqua calda. Spugnare questa soluzione direttamente sulle zone interessate per sciacquare via la soluzione di Lysol™. Consentire una completa asciugatura all'aria. Prendendo questi provvedimenti si fermerà la crescita dei funghi e si contribuirà a eliminare l'odore; tuttavia ciò potrebbe non rimuovere completamente le macchie.
- Evitare l'esposizione eccessiva al sole della tenda da sole per prolungare la durata del tessuto. Nel tempo, i raggi UV possono degradare il tessuto della tenda da sole e i rivestimenti impermeabili. Se il materiale della tenda da sole inizia a deteriorarsi a causa dell'esposizione e dell'uso, consigliamo di lavare il tessuto con un detergente delicato e acqua, poi con un trattamento idrorepellente come 303 Fabric Guard™. Consultare un negozio locale di articoli per esterni per altri prodotti per la cura dei tessuti per esterni e utilizzarli come indicato.

DEUTSCH

HINWEIS: In dieser Anleitung wird die linke Seite dargestellt.

INHALT

1 Sack für die Pflöcke (1X)	2 Pflöck (7X)	3 OverNOut 180 (1X)
4 Halterung (2X)	5 Bolzen (4X)	6 Schraube (4X)
7 Mutter (4X)	8 Leine (1x)	9 13 mm Schraubenschlüssel (1X)
10 Abspannseil (7x)	11 Mutterplatte (4X)	12 Dicke Unterlegscheibe (4X)
13 Dünne Unterlegscheibe (4X)	14 5 mm Sechskantschlüssel (1X)	15 Stützstange (2X)

 **HINWEIS:** Vor Beginn der Montage öffnen Sie den Reißverschluss der Markise und entnehmen Sie den Beutel mit den Pflöcken.

1 ENTFERNEN DER STOPFEN.

Heben Sie die Klappe am Ende der Markise an, um die Gummistopfen freizulegen. Entfernen Sie die Stopfen und legen Sie sie zur Seite.

2 MONTIEREN DER MONTAGEBOLZEN.

Schieben Sie 2 Montagebolzen wie gezeigt in jede Schiene.

3 ERNEUTES EINSETZEN DER STOPFEN.

Die Stopfen schützen die Markise vor eindringendem Wasser. Bringen Sie sie wie gezeigt wieder an und schließen Sie dann die Klappe.

4 MONTIEREN DER HALTERUNGEN.

Setzen Sie die Halterungen wie abgebildet über die Montagebolzen.

HINWEIS: Wenn Sie die Markise unterhalb der Querstange montieren möchten, bringen Sie die Halterungen im entgegengesetzten Winkel an.

5 LOSES MONTIEREN DER MUTTERN.

Montieren Sie die Muttern mit einem 13-mm-Schlüssel lose auf die Bolzen.

 Für die Installation auf JetStream™ fahren Sie auf Seite 3 fort.

 Auf Seite 5 finden Sie eine spezielle Anleitung zur Befestigung der Halterung für die Installation an der HD Bar.

 Fahren Sie zur Installation auf Trim HD Bar™ auf Seite 5 fort. **HINWEIS:** Trim HD™ ist nur auf ausgewählten Märkten verfügbar.

 Auf Seite 5 finden Sie eine spezielle Anleitung für die Befestigung der Halterung und das Einsetzen der Mutterplatten für die Installation auf der Plattform.

INSTALLATION DES JETSTREAMS

1 LOSES MONTIEREN DER MUTTERNPLATTEN.

Befestigen Sie die Mutterplatten mit einem 5-mm-Sechskantschlüssel mit 2 Schrauben, 2 dünnen Unterlegscheiben und 2 dicken Unterlegscheiben, wie für jede Halterung gezeigt.

2 MESSEN DES ABSTANDS ZWISCHEN DEN QUERSTANGEN.

Messen Sie den Abstand zwischen den Schienen Ihrer Querstangen. Dies ist Ihr M4-Maß. Vermerken Sie es hier.

3 ENTFERNEN DER ENDABDECKUNGEN.

Drücken Sie auf die Lasche an der Unterseite der Endabdeckungen und ziehen Sie sie heraus.

4 FREILEGEN DES QUERSTANGENKANALS.

Heben Sie das Dichtungsband auf, um etwa 7 Zoll des Kanals freizulegen.

HINWEIS: Wenn Sie das Dichtungsband für eine dauerhafte Installation zuschneiden möchten, können Sie dies tun.

5 PLATZIEREN DER HALTERUNGEN.

Stellen Sie den Abstand zwischen der Mitte der Halterungen auf Ihr M4-Maß ein.

HINWEIS: Es wird empfohlen, darauf zu achten, dass das Halterungspaar mittig auf der Markise sitzt. Vollständig mit 6 Nm (4.4 lb-ft) anziehen.

HINWEIS: Der maximale freitragende Abstand von der Halterung bis zum Ende der Markise darf 127 cm (50") nicht überschreiten.

ITALIANO

NOTA: In tutte queste istruzioni viene mostrata la versione sinistra.

CONTENUTO

1 sacco di picchetti (1X)	2 picchetto (7X)	3 OverNOOut 180 (1X)
4 staffa (2X)	5 bullone (4X)	6 vite (4X)
7 dado (4X)	8 linea tesa (1X)	9 13 mm:n kuusiokoloavain (1X)
10 corda di ancoraggio (7X)	11 piastra dei dadi (4X)	12 rondella spessa (4X)
13 rondella sottile (4X)	14 chiave esagonale da 5 mm (1X)	15 asta di supporto (2X)

 **NOTA:** Prima di iniziare il montaggio, aprire la cerniera della tenda da sole e rimuovere il sacco dei picchetti.

1 RIMUOVERE I TAPPI.

Sollevare il lembo all'estremità della tenda da sole per esporre i tappi di gomma. Rimuovere i tappi e metterli da parte.

2 INSTALLARE I BULLONI DI MONTAGGIO.

Inserire 2 bulloni di montaggio in ogni pista come mostrato.

3 RIMONTARE I TAPPI.

I tappi sono progettati per proteggere la tenda da sole dall'intrusione di acqua. Reinstallarli come mostrato e poi chiudere il lembo.

4 POSIZIONARE LE STAFFE.

Posizionare le staffe sui bulloni di montaggio come mostrato.

NOTA: Se si desidera installare la tenda da sole sotto la traversa, installare le staffe ad angolo opposto.

5 INSTALLARE I DADI ALLENTATI.

Utilizzando una chiave da 13 mm, installare i dadi allentati sui bulloni.

 Per l'installazione su JetStream™, procedere alla pagina 3.

 Per l'installazione su HD Bar, andare alla pagina 5 per istruzioni speciali su come fissare la staffa.

 Per l'installazione su Trim HD Bar™ procedere alla Pagina 5. **NOTA:** Trim HD™ è disponibile solo in alcuni mercati selezionati.

 Per l'installazione sulla piattaforma, andare alla pagina 5 per istruzioni speciali su come fissare la staffa e inserire le piastre dei dadi.

INSTALLAZIONE DI JETSTREAM

1 INSTALLARE LE PIASTRE DEI DADI ALLENTATE.

Utilizzando una chiave esagonale da 5 mm, fissare le piastre dei dadi utilizzando 2 viti, 2 rondelle sottili e 2 rondelle spesse come mostrato per ogni staffa.

2 MISURARE LA DISTANZA FRA LE TRAVERSE.

Misurare la distanza tra le piste delle traverse. Questa è la misurazione M4. Annotarla qui.

3 RIMUOVERE I TAPPI DI CHIUSURA.

Premere la linguetta nella parte inferiore dei tappi di chiusura e tirare per rimuoverli.

4 ESPORRE IL CANALE DELLA TRAVERSA.

Sollevare la guarnizione per scoprire circa 7 pollici (18 cm) del canale.

NOTA: Se si desidera tagliare la guarnizione per un'installazione permanente, è possibile farlo.

5 POSIZIONARE LE STAFFE.

Impostare la distanza fra il centro delle staffe e la misurazione M4.

NOTA: Si consiglia di assicurarsi che la coppia di staffe sia centrata sulla tenda da sole. Serrare completamente a 6 Nm (4.4 lb-ft).

NOTA: La distanza massima non supportata dalla staffa fino alla fine della tenda da sole non deve superare i 50" (127 cm).

DEUTSCH

6 EINSCHIEBEN DER MUTTERPLATTEN IN DIE KANÄLE DER QUERSTANGEN.

Heben Sie die Markise mit Hilfe einer zweiten Person an und setzen Sie die Mutterplatten vorsichtig in die T-Nut der JetStream™-Querstangen ein. Bringen Sie dann die Endabdeckungen wieder an.



7 FESTZIEHEN DER MUTTERNPLATTEN.

Ziehen Sie die Schrauben mit dem Sechskantschlüssel vollständig mit 6 Nm (4.4 lb-ft) an.

 **Fahren Sie mit Schritt 8 auf Seite 7 fort.**

INSTALLATION DER HD-STANGE

HINWEIS: Die dicken Unterlegscheiben sitzen oben auf der HD-Stange, sodass die L-Halterung nicht mit der Endabdeckung der HD-Stange in Berührung kommt. **HINWEIS:** Der maximale freitragende Abstand von der Halterung bis zum Ende der Markise darf 127 cm (50") nicht überschreiten.

- Für die Installation auf der HD-Stange montieren Sie die Schrauben und Unterlegscheiben in der angegebenen Reihenfolge.
- Fahren Sie mit Schritt 2 auf Seite 3 fort, das M4-Maß zu bestimmen  dünn
- Überspringen Sie Schritt 3 und 4 auf Seite 3.
- Führen Sie Schritt 5, 6 und 7 auf Seite 4 aus.  dick
- Fahren Sie mit Schritt 8 auf Seite 7 fort.

INSTALLATION DER TRIM-HD-STANGE

HINWEIS: Der maximale freitragende Abstand von der Halterung bis zum Ende der Markise darf 127 cm (50") nicht überschreiten.

- Für die Installation auf der Trim-HD-Stange montieren Sie die Schrauben und Unterlegscheiben in der angegebenen Reihenfolge.
- Fahren Sie mit Schritt 2 auf Seite 3 fort, das M4-Maß zu bestimmen  dünn
- Überspringen Sie Schritt 3 und 4 auf Seite 3.
- Führen Sie Schritt 5, 6 und 7 auf Seite 4 aus.  dick
- Fahren Sie mit Schritt 8 auf Seite 7 fort.

INSTALLATION DER PLATTFORM

- Für die Installation auf der Plattform montieren Sie die Schrauben, Unterlegscheiben und Mutterplatten in der angegebenen Reihenfolge.
- Lassen Sie sich beim Anheben und Anbringen der Markise von einer anderen Person helfen.
- Schieben Sie die Halterungen so ein, dass sie der Öffnung an den Latten entsprechen.  dünn
- Führen Sie auf jeder Seite eine Mutterplatte in der Nähe in die Öffnung der Latte ein, wie dargestellt. Schieben Sie dann die Markise so weit an den Rand der Plattform, dass die zweite Mutterplatte in die Öffnung an der Latte eingeführt werden kann. **TIPP:** Die Mutterplatte muss in Längsrichtung ausgerichtet sein, um in die Öffnung der Latten einzugreifen.  dick
- Schieben Sie die Markise mit den von den Latten erfassten Mutterplatten bis zum Rand der Plattform.
- Ziehen Sie alle Teile mit den Befestigungsteilen mit 9 Nm an.
- Fahren Sie mit Schritt 8 auf Seite 6 fort.

HINWEIS: Der maximale freitragende Abstand von der Halterung bis zum Ende der Markise darf 127 cm (50") nicht überschreiten.

8 ÖFFNEN DES REISSVERSCHLUSSES UND ZURÜCKKLAPPEN DER ABDECKUNG.

Öffnen Sie die Abdeckung langsam, damit der Reißverschluss nicht reißt. Klappen Sie dann die Abdeckung wie dargestellt zurück.

HINWEIS: Bringen Sie beim Schließen der Markise die Reißverschlüsse nach hinten, um Geräusche zu reduzieren.

9 LÖSEN SIE DIE GURTE.

Lösen Sie die Klettverschlüsse und lassen Sie den Stoff der Markise ausrollen.

10 FAHREN SIE DIE MARKISE AUS.

Fahren Sie die Markise aus, indem Sie sie wie gezeigt herausführen.

11 INSTALLIEREN DER LEINEN.

- A. Hängen Sie ein Ende der Leinen wie gezeigt in die Schlaufe an jeder Ecke der Markise ein.
- B. Wickeln Sie das andere Ende der Leine um die Querstange an innen im Turm und haken Sie es wie gezeigt am Gurt ein.
- C. Ziehen Sie am freien Ende des Gurtes, um ihn zu straffen, bis er fest sitzt.
- D. Sichern Sie das freie Ende des Gurtes.

ITALIANO

6 INSERIRE LE PIASTRE DEI DADI NEI CANALI DELLE TRAVERSE.

Con l'aiuto di un amico, sollevare con cautela la tenda da sole e inserire attentamente le piastre dei dadi nello slot a T delle traverse JetStream™. Quindi reinstallare i tappi di chiusura.

7 SERRARE LE PIASTRE DEI DADI.

Utilizzando la chiave esagonale, serrare completamente le viti a 6 Nm (4.4 lb-ft).

 **Procedere al punto 8 a pagina 7.**

INSTALLAZIONE DELLA HD BAR

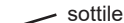
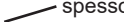

NOTA: Le rondelle spesse si posizioneranno sopra la HD bar in modo che la staffa a L non entri in contatto con il tappo di chiusura della HD bar.

NOTA: La distanza massima non supportata dalla staffa fino alla fine della tenda da sole non deve superare i 50" (127 cm).



- Per l'installazione su HD Bar, assemblare le viti e le rondelle nell'ordine mostrato.  sottile
- Passare al punto 2 a pagina 3 per misurare M4.
- Saltare i punti 3 e 4 a pagina 3.  spesso
- Seguire i punti 5, 6 e 7 a pagina 4.
- Procedere al punto 8 a pagina 7.

INSTALLAZIONE DELLA TRIM HD BAR

NOTA: La distanza massima non supportata dalla staffa fino alla fine della tenda da sole non deve superare i 50" (127 cm).

- Per l'installazione sulla Trim HD Bar, assemblare le viti e le rondelle nell'ordine mostrato.  sottile
- Passare al punto 2 a pagina 3 per misurare M4.
- Saltare i punti 3 e 4 a pagina 3.  spesso
- Seguire i punti 5, 6 e 7 a pagina 4.
- Procedere al punto 8 a pagina 7.

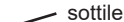
INSTALLAZIONE SULLA PIATTAFORMA

- Per l'installazione sulla piattaforma, assemblare liberamente le viti, le rondelle e le piastre dei dadi nell'ordine mostrato.
- Farsi aiutare da un amico a sollevare e installare la tenda da sole.
- Far scorrere le staffe per allinearle all'apertura sulle lamelle.  sottile
- Per ogni lato, inserire una piastra dei dadi vicino all'apertura sulla lamella, come mostrato. Poi spostare la tenda da sole verso il bordo della piattaforma abbastanza da permettere l'inserimento della seconda piastra dei dadi nell'apertura sulla lamella. **SUGGERIMENTO:** La piastra dei dadi deve essere orientata in senso longitudinale per entrare nell'apertura sulle lamelle.  spesso
- Fare scorrere la tenda da sole con le piastre dei dadi catturate dalle lamelle fino al bordo della piattaforma.
- Utilizzando le chiavi, serrare tutto l'hardware a 9 Nm.
- Procedere al punto 8 a pagina 6.

NOTA: La distanza massima non supportata dalla staffa fino alla fine della tenda da sole non deve superare i 50" (127 cm).

8 APRIRE LA CERNIERA E RIPIEGARE LA COPERTURA.

Aprire lentamente la cerniera della copertura per evitare inceppamenti della cerniera. Poi ripiegare la copertura come mostrato.

NOTA: Quando si chiude la tenda da sole, spostare le cerniere verso la parte posteriore per ridurre il rumore.

9 RILASCIARE LE CINGHIE.

Rilasciare le cinghie a strappo e permettere al tessuto della tenda da sole di srotolarsi.

10 POSIZIONARE LA TENDA DA SOLE.

Posizionare la tenda da sole guidandola verso l'esterno come mostrato.

11 OHJAUSLIINOJEN ASENTAMINEN.

- A. Agganciare un'estremità delle linee tese all'ansa in ogni angolo della tenda da sole come mostrato.
- B. Avvolgere l'altro capo della linea tesa intorno alla traversa interna della torre e agganciarlo alla cinghia come mostrato.
- C. Tirare l'estremità libera della cinghia per stringerla fino a quando sia ben aderente.
- D. Fissare l'estremità libera della cinghia.

DEUTSCH

12 AUSFAHREN DER STÜTZBEINE.

⚠ Bringen Sie die Stützbeine und Abspannleinen an, wenn Wind oder Windböen auftreten können. Fahren Sie die Markise in extrem windigen Umgebungen nicht aus. Der Wind kann unerwartet kommen. Lassen Sie die Markise nie unbeaufsichtigt, wenn die Stützbeine und Abspannleinen nicht korrekt montiert sind.

Greifen Sie von unten nach oben zur Mitte der Markise und drehen Sie den Stützarm, um die Spitze wie dargestellt auszufahren.

- Klappen Sie die vorderen Stützen herunter. Drehen Sie die Rohre um eine Vierteldrehung, um sie zu entriegeln, und stellen Sie ihre Länge ein. Drehen Sie die Rohre dann um eine Vierteldrehung in die entgegengesetzte Richtung, um die Länge zu fixieren.
- Stellen Sie die Markise an einem sonnigen Tag waagrecht ein oder neigen Sie sie bei Regen leicht nach unten.

13 BEFESTIGEN DER ABSPANNSEILE.

Schlagen Sie einen Pflock etwa 30 cm (12") von der Basis jeder vorderen Stütze entfernt in einem Winkel von 45 Grad in den Boden. Haken Sie die Schlaufen der Abspannseile um die Pflocke und schieben Sie dann den Spanner nach oben, bis das Seil wie abgebildet unter Spannung steht. Wiederholen Sie diesen Vorgang für jede Stütze.

14 KLAPPEN SIE DIE ABDECKUNG UM.

Klappen Sie die Abdeckung über die Markise, um das Eindringen von Feuchtigkeit zu verhindern.

ITALIANO

12 ESTENDERE LE GAMBE DI SUPPORTO.

⚠ Posizionare le gambe di supporto e le linee di ancoraggio se c'è possibilità di vento o raffiche di vento. Non posizionare la tenda da sole in ambienti estremamente ventosi. Il vento può essere imprevisto, quindi non lasciare mai la tenda da sole incustodita senza che le gambe di sostegno e le linee di ancoraggio siano state montate correttamente.

Raggiungere il centro della tenda da sole dal basso e ruotare il braccio di supporto per estendere il picco come mostrato.

- Piegate verso il basso i supporti anteriori. Ruotare il tubo di un quarto di giro per sbloccarlo e regolarne la lunghezza, poi ruotare il tubo di un quarto di giro nella direzione opposta per bloccare la lunghezza.
- Posizionare la tenda da sole in modo che sia livellata durante una giornata di sole, oppure inclinarla leggermente verso il basso in caso di pioggia.

13 FISSARE I CAVI DI SOSTEGNO.

Piantare un picchetto nel terreno a un angolo di 45 gradi a circa 12" (30 cm) dalla base di ogni supporto anteriore. Inserire l'estremità a forma di ansa delle funi di ancoraggio intorno ai picchetti, quindi fare scorrere il tensionatore verso l'alto fino a quando la fune sia sotto tensione come mostrato. Ripetere per ogni supporto.

14 RIPIEGARE LA COPERTURA VERSO L'ALTO.

Ripiegare la copertura sopra la tenda da sole per contribuire a prevenire l'intrusione di umidità.

NORSK

LES DISSE ADVARSLENE!

- Dette produktet er kun beregnet for installasjoner med T-spor.
- For å unngå skade på personer eller gjenstander må markisen ikke settes ut under forhold med svært mye vind, da sterke vindkast kan komme uventet. Bruk alltid støttebena, liner og pluggen hvis det er sjanse for vind eller vindkast, eller hvis markisen skal stå uten tilsyn. Dette produktet er designet for generell bruk under normale forhold.
- Vær oppmerksom på høyden din og støttestengenes plassering – ikke dunk borti med hodet.
- Festeutstyr kan løsne over tid. Kontroller og stram til om nødvendig før hver bruk.
- Sørg for at alle deler er festet i henhold til instruksjonene. Manglende utførelse av sikkerhetskontroller før kjøring kan føre til dødsfall eller skade på gjenstander eller personer.
- Fjern markisen og Yakima-stativet før du kjører inn i en bilvaskehall.
- Ikke bruk drivstoffbrennende, oksygenforbrukende enheter under markisen. Dette inkluderer blant annet stearinlys, gasslykter, parafinlamper, komfyrer og koke- og varmeapparater.
- Ikke åpne markisen i nærheten av bål eller andre flammekilder.
- Inspiser markisens monteringsutstyr før du kjører bort.

Stativinstallasjon

Feilmonterte takstativer og markiser kan løsne under kjøring og forårsake en alvorlig ulykke! Installasjon, håndtering og bruk må derfor utføres i henhold til produkt- og takstativanvisningene.

Sjekk at festeutstyr og last sitter godt og fungerer som tiltenkt:

- Før du kjører bort.
- Etter å ha kjørt en kort avstand etter installasjon av markisen.
- Med jevne mellomrom på lengre turer.
- Annenhver time i røft terreng.

Kjøring og forskrifter

Kjørehastigheten må være tilpasset lasten som transporteres, og offisielle fartsgrenser.

Ved transport av last må kjøretøyets hastighet ta hensyn til alle forhold, som veiens tilstand, veibanen, trafikkforhold, vind osv. Kjøretøyets håndtering, svinging, bremsing og følsomhet for sidevind endres ved bruk med taklast.

POLSKI

NALEŻY PRZECZYTAĆ TE OSTRZEŻENIA!

- Niniejszy produkt został zaprojektowany do instalacji z gniazdami T.
- W celu uniknięcia obrażeń lub uszkodzenia mienia nie rozkładać w ekstremalnie wietrznych otoczenia, ponieważ podmuchy wiatru mogą być nieprzewidywalne. Zawsze używać nóg podpierających, lin odciągowych i śledzi, jeśli istnieje prawdopodobieństwo wystąpienia wiatru, podmuchów wiatru lub jeśli markiza zostanie pozostawiona bez nadzoru. Niniejszy produkt został zaprojektowany do ogólnego użycia w normalnych warunkach.
- Należy mieć na uwadze swój wzrost i umiejscowienie prętów podporowych — należy uważać, żeby się nie uderzyć.
- Osprzęt do mocowania może poluzować się z upływem czasu. Przed każdym użyciem sprawdzić i dokręcić, jeśli jest to konieczne.
- Należy upewnić się, że cały osprzęt jest zabezpieczony zgodnie z instrukcjami. Niewykonanie kontroli bezpieczeństwa przed odjazdem może przyczynić się do powstania uszkodzeń mienia, obrażeń ciała lub śmierci.
- Przed wjazdem do myjni automatycznej należy zdjąć markizę i Yakima Rack.
- Pod markizą nie wolno korzystać z urządzeń spalających paliwo lub zużywających tlen. Zakaz ten obejmuje: świece, lampy gazowe, lampy naftowe, kuchenki, urządzenia do gotowania i podgrzewania.
- Nie rozkładać markizy w pobliżu ognisk ani innych źródeł ognia.
- Przed odjazdem sprawdzić osprzęt montażowy markizy.

Montaż stelaża

Nieprawidłowo zamontowany bagażnik dachowy czy markiza mogą poluzować się podczas podróży i spowodować poważne wypadki! Montaż, obsługa i eksploatacja muszą być wykonane zgodnie z instrukcjami produktu i bagażnika dachowego.

Należy sprawdzić osprzęt montażowy i ładunek pod kątem precyzyjnego dopasowania i funkcjonalności:

- Przed odjazdem.
- Po przejechaniu niewielkiej odległości po zamontowaniu markizy.
- W regularnych odstępach czasu w przypadku dłuższych wycieczek.
- Co dwie godziny na nierównym terenie.

Jada pojazdem i przepisy

Prędkość jazdy powinna być dostosowana do przewożonego ładunku i oficjalnych ograniczeń prędkości.

Podczas transportowania jakiegokolwiek ładunku w prędkości pojazdu należy uwzględnić wszelkie warunki, takie jak stan drogi, nawierzchnię, ruch uliczny, wiatr itp. Prowadzenie pojazdu, zakręty, hamowanie i podatność na boczny wiatr zmieniają się po umieszczeniu ładunku na bagażniku.

NORSK

STELL OG VEDLIKEHOLD AV MARKISEN

Markisen er designet for å være en holdbar følgesvenn på eventyrene dine. For at markisens ytelse skal være best mulig, anbefaler vi noen enkle pleie- og vedlikeholdstrinn som vil bidra til å forlenge markisens levetid.

- Inspiser markisens monteringsutstyr før hver bruk. Rengjør om nødvendig med en løsning med mildt vaskemiddel og vann. Smør gjengene på monteringsutstyr med jevne mellomrom med et lett syntetisk sykkelsmøremiddel for å opprettholde ytelsen.
- Tørk markisen grundig før du lukker den. Hvis du ikke klarer å tørke markisen ordentlig før den lukkes, må du åpne den og lufttørke den ved neste anledning. Hvis du ikke tørker markisen på riktig måte, kan det oppstå mugg som kan forringe markisens stoff og forårsake misfarging og vond lukt. Muggvekst dekkes ikke av garantien.
- Riktig oppbevaring av markisen når den ikke er i bruk, vil forlenge markisens levetid. Sørg for at den er helt tørr før lagring, og oppbevar den på et kjølig og tørt sted uten direkte sollys.
- Trekk i glidelåser med jevn kraft og på en forsiktig måte. Tving aldri en glidelås opp eller ned, da det kan skade glidelåsen. Hold glidelåsene fri for støv og smuss, og påfør ikke-duftende bivoks på glidelåstennene som smøring med jevne mellomrom. Dette forlenger glidelåsenes levetid.
- Vertikale støtter skal tørkes fri for smuss eller støv før markisen settes bort. Tørk av markisens vertikale aluminiumsstøtter med silikonspray og en klut med jevne mellomrom.
- For å rengjøre markisen bruker du et mildt rengjøringsmiddel og varmt vann som forsiktig påføres med en svamp. Skyll med en ren våt svamp, og la markisen tørke godt.
- Hvis det har begynt å vokse mugg på markisen, anbefaler vi å rengjøre det berørte stoffet med en løsning av 1 kopp Lysol™ blandet i 4 liter varmt vann. Påfør med svamp, og la stoffet tørke. Forbered deretter en løsning av 1 kopp sitronsaftkonsentrat og 1 kopp salt i 4 liter varmt vann. Påfør denne løsningen med svamp rett på de berørte områdene for å skylle ut Lysol™-løsningen. La stoffet lufttørke fullstendig. Disse tiltakene vil stoppe muggveksten og bidra til å eliminere lukt, men det vil kanskje ikke fjerne flekkene helt.
- Unngå overdreven solesponering på markisen for å forlenge stoffets levetid. Over tid kan UV-stråler skade markiseduken og vanntettingsbelegg. Hvis markisestoffet begynner å gå i stykker på grunn av eksponering og bruk, foreslår vi at du vasker stoffet med et mildt vaskemiddel og vann etterfulgt av en vannavvisende behandling som 303 Fabric Guard™. Rådfør deg med din lokale forhandler for andre pleiende produkter for stoff til utendørsbruk, og bruk som anvist.

POLSKI

PIELĘGNACJA I KONSERWACJA MARKIZY

Ta markiza została zaprojektowana, by stanowić trwałą dodatek podczas podróży. Aby zawsze sprawowała się możliwie najlepiej, zalecamy proste kroki pielęgnacyjne i konserwacyjne, które pomogą przedłużyć jej żywotność.

- Przed użyciem należy sprawdzić osprzęt markizy. Jeśli to konieczne, wyczyścić ją roztworem delikatnego detergentu i wody. Okresowo należy smarować gwinty osprzętu syntetycznym środkiem smarnym do rowerów, aby zachować ich wysoką sprawność.
- Przed złożeniem należy dokładnie wysuszyć markizę. Jeśli nie ma możliwość odpowiedniego wysuszenia markizy przed złożeniem, należy otworzyć ją i wysuszyć na powietrzu przy najbliższej możliwości. Jeśli markiza nie zostanie odpowiednio wysuszona, może to doprowadzić do rozprzestrzenienia się pleśni, która jest przyczyną degradacji materiału, odbarwienia i nieprzyjemnego zapachu. Rozwój pleśni nie jest objęty gwarancją markizy.
- Markizę należy przechowywać w odpowiedni sposób, gdy nie jest używana przez dłuższy czas. Należy upewnić się, że przed przechowywaniem markiza jest wysuszona i będzie pozostawiona w chłodnym miejscu bez dostępu bezpośredniego światła słonecznego.
- Zamki błyskawiczne należy zasuwać z równą siłą i delikatnie. Nie odsuwać ani nie zasuwać zamków błyskawicznych „na siłę”, ponieważ mogą zostać uszkodzone. Zamki błyskawiczne powinny być wolne od pyłu i zabrudzeń, a co jakiś czas należy stosować bezwonny wosk pszczeli na zęby zamka. Takie działanie wydłuży żywotność zamków.
- Podpory pionowe należy wytrzeć z wszelkich zabrudzeń i pyłu przed przechowywaniem markizy. Należy okresowo przecierać aluminiowe podpory markizy silikonem w sprayu i szmatką.
- Do czyszczenia markizy należy używać delikatnego detergentu i ciepłej wody nakładanych gąbką. Splukać czystą i mokrą gąbką, a następnie dokładnie wysuszyć.
- W przypadku pojawienia się pleśni na markizie zalecamy oczyszczenia danej części materiału gąbką nasączoną roztworem 1 kubka środka Lysol™ zmieszanego z 1 galonem gorącej wody, a następnie pozostawienie do wyschnięcia. Następnie należy przygotować 1 kubka koncentratu soku cytrynowego i 1 kubka soli w 1 galonie gorącej wody. Nałożyć gąbką roztwór bezpośrednio na obszary objęte pleśnią, a następnie splukać środkiem Lysol™. Pozostawić do całkowitego wyschnięcia. Podjęcie tych kroków pozwoli zatrzymać rozwój pleśni i pomoże wyeliminować zapach, jednak nie ma gwarancji całkowitego usunięcia plam.
- Należy unikać zbyt długiego wystawienia na słońce markizy, aby wydłużyć żywotność materiału. Z biegiem czasu promieniowanie UV mogą spowodować degradację materiału i powłok zabezpieczających przed wodą. Jeśli materiał przeciwdeszczowy markizy zacznie przerywać się przez wystawienie i zużycie zalecamy wypranie materiału delikatnym detergentem, a następnie zastosowanie powłoki hydrofobowej np. 303 Fabric Guard™. Należy skonsultować się z lokalnym sklepem outdoorowym, aby uzyskać informacje o innych produktach do pielęgnacji materiału i stosować go zgodnie z zaleceniami.

NORSK

MERK: Venstre-side-versjonen er vist gjennom hele disse instruksjonene.

INNHOOLD

1 pluggpose (1X)	2 plugg (7X)	3 OverNOUt 180 (1X)
4 brakett (2X)	5 bolt (4X)	6 skruer (4X)
7 mutter (4X)	8 line (1X)	9 13 mm nøkkel (1X)
10 støttetau (7X)	11 mutterplate (4X)	12 tykk skive (4X)
13 tynn skive (4X)	14 5 mm unbrakonøkkel (1X)	15 støttestang (2X)

 **MERK:** Åpne glidelåsen på markisen og fjern pluggposen før du begynner monteringen.

1 FJERN PLUGGENE.

Løft klaffen på enden av markisen for å avdekke gummipluggene. Fjern pluggene og legg dem til side.

2 INSTALLER FESTEBOLTENE.

Skru 2 monteringsbolter inn i hvert spor som vist.

3 SETT PLUGGENE PÅ IGJEN.

Pluggene er designet for å beskytte markisen mot vanninntrenging. Installer dem på nytt som vist, og lukk deretter klaffen.

4 Plasser BRACKETTENE.

Plasser brakettene over monteringsboltene som vist.

MERK: Hvis du ønsker å installere markisen under tverrstangen, må du montere brakettene i motsatt vinkel.

5 SETT MUTTERNE PÅ UTEN Å STRAMME.

Bruk en 13 mm skiftesnøkkel til å feste mutrene løst på boltene.

 Fortsett til side 3 for installasjon på JetStream™.

 Gå til side 5 for installasjon på HD-stang og spesialinstruksjoner om hvordan du fester braketten.

 Fortsett til side 5 for installasjon på Trim HD Bar™.
MERK: Trim HD™ er kun tilgjengelig i utvalgte markeder.

 Gå til side 5 for installasjon på plattform og spesialinstruksjoner om hvordan du fester braketten og setter inn mutterplatene.

JETSTREAM-INSTALLASJON

1 FEST MUTTERPLATENE UTEN Å STRAMME.

Bruk en 5 mm unbrakonøkkel til å feste mutterplatene med 2 skruer, 2 tynne skiver og 2 tykke skiver som vist for hver brakett.

2 MÅL AVSTANDEN MELLOM TVERRSTENGENE.

Mål avstanden mellom tverrstengenes spor. Dette er M4-målet. Skriv det ned her.

3 FJERN ENDESTYKKENE.

Trykk på tappen nederst på endestykkene, og trekk for å fjerne dem.

4 AVDEKK TVERRSTANGKANALEN.

Dra opp tetningslisten for å eksponere omtrent 20 cm av kanalen.

MERK: Hvis du ønsker å trimme tetningslisten for en permanent installasjon, kan du gjøre det.

5 Plasser BRACKETTENE.

Sett avstanden mellom midten av brakettene til M4-målet.

MERK: Det anbefales å sørge for at paret med braketter er sentrert på markisen. Stram fullstendig til 6 Nm (4.4 lb-ft).

MERK: Den maksimale ustøttede avstanden fra braketten til enden av markisen må ikke overstige 127 cm.

POLSKI

UWAGA: W niniejszej instrukcji pokazano wersję lewostronną.

ZAWARTOŚĆ

1 worek na śledzie (1X)	2 śledzie (7X)	3 OverNOUt 180 (1X)
4 wspornik (2X)	5 śruba (4X)	6 wkręt (4X)
7 nakrętka (4X)	8 taśma naciągowa (1X)	9 klucz 13 mm (1X)
10 lina odciągowa (7X)	11 płytki z nakrętką (4X)	12 gruba podkładka (4X)
13 cienka podkładka (4X)	14 klucz sześciokątny 5 mm (1X)	15 słupek (2X)

 **UWAGA:** Przed rozpoczęciem montażu należy otworzyć zamek błyskawiczny markizy i wyciągnąć worek na śledzie.

1 DEMONTAŻ ZATYCZEK.

Podnieść kłapkę na końcu markizy, aby odsłonić gumowe zatyczki. Zdemontować zatyczki i odłożyć je na bok.

2 MONTAŻ ŚRUB MONTAŻOWYCH.

Wsunąć 2 śruby montażowe do każdej szyny jak pokazano.

3 PONOWNY MONTAŻ ZATYCZEK.

Zatyczki zostały zaprojektowane, aby chronić markizę przed przedostawaniem się wody. Należy ponownie je zainstalować tak, jak pokazano, a następnie zamknąć kłapkę.

4 UMIEJSCOWIENIE WSPORNIKÓW.

Umieścić wsporniki na śrubach montażowych tak, jak pokazano.

UWAGA: W przypadku instalacji markizy poniżej poprzeczki należy zainstalować wsporniki w przeciwnych kątach.

5 LUŻNO NAKRĘCIĆ WSZYSTKIE NAKRĘTKI.

Przy użyciu klucza 13 mm luźno dokręcić nakrętki na śruby.

 W przypadku instalacji na JetStream™ należy przejść do Strony 3.

 W przypadku instalacji na HD Bar należy przejść do strony 5, aby uzyskać szczegółowe instrukcje dotyczące mocowania wspornika.

 W przypadku instalacji na Trim HD Bar™ należy przejść do Strony 5. **UWAGA:** Trim HD™ jest dostępny tylko na wybranych rynkach.

 W przypadku instalacji na Platformie należy przejść do strony 5, aby uzyskać szczegółowe instrukcje dotyczące mocowania wspornika i montażu płytek z nakrętkami.

MONTAŻ JETSTREAM

1 LUŻNY MONTAŻ PŁYTEK Z NAKRĘTKAMI.

Przy użyciu klucza sześciokątnego 5 mm zamocować płytki z nakrętkami z wykorzystaniem 2 wkrętów, 2 cienkich podkładek i 2 grubych podkładek tak, jak pokazano to dla każdego wspornika.

2 POMIAR ODLEGŁOŚCI POMIĘDZY POPRZECZKAMI.

Zmierzyć odległość pomiędzy szynami poprzeczek. Jest to wymiar M4. Należy go zapisać tutaj.

3 DEMONTAŻ ZAŚLEPEK KOŃCOWYCH.

Nacisnąć zakładkę na dolnej części zaślepek końcowych, a następnie pociągnąć je w celu demontażu.

4 ODSŁONIĘCIE KANAŁU POPRZECZKI.

Podważyć uszczelnienie, aby odsłonić około 7 cali kanału. **UWAGA:** W przypadku konieczności przycięcia uszczelnienie do stałej instalacji, istnieje taka możliwość.

5 USTAWIANIE WSPORNIKÓW.

Ustawić odległość pomiędzy środkami wsporników zgodnie z zapisanym wymiarem M4.

UWAGA: Zaleca się sprawdzenie, czy para wsporników jest wyśrodkowana na markizie. Całkowicie dokręcić momentem 6 Nm (4.4 lb-ft).

UWAGA: Maksymalna nieobsługiwana odległość od wspornika do końca markizy nie może przekraczać 50" (127 cm).

NORSK

6 SKYV MUTTERPLATENE INN I KANALENE PÅ TVERRSTENGENE.

Med hjelp fra en annen person løfter du markisen og setter mutterplatene forsiktig inn i T-sporet på JetStream™-tverrstengene. Sett deretter endestykkene på plass igjen.

7 STRAM MUTTERPLATENE.

Bruk unbrakonøkkel og stram skruene helt til 6 Nm (4.4 lb-ft).

 Fortsett til trinn 8 på side 7.

INSTALLASJON AV HD-STANG

MERK: De tykke skivene skal være på toppen av HD-stangen slik at L-braketten ikke kommer i kontakt med HD-stangens endestykke. **MERK:** Den maksimale ustøttede avstanden fra braketten til enden av markisen må ikke overstige 127 cm.

- For installasjon på HD-stang må du sette sammen skruene og skivene i den viste rekkefølgen.
- Fortsett til trinn 2 på side 3 for å ta M4-målet.
- Hopp over trinn 3 og 4 på side 3.
- Følg trinn 5, 6 og 7 på side 4.
- Fortsett til trinn 8 på side 7.

 tynn

 tykk

INSTALLASJON AV TRIM HD BAR

MERK: Den maksimale ustøttede avstanden fra braketten til enden av markisen må ikke overstige 127 cm.

- For installasjon på Trim HD Bar må du sette sammen skruene og skivene i den viste rekkefølgen.
- Fortsett til trinn 2 på side 3 for å ta M4-målet.
- Hopp over trinn 3 og 4 på side 3.
- Følg trinn 5, 6 og 7 på side 4.
- Fortsett til trinn 8 på side 7.

 tynn

 tykk

INSTALLASJON PÅ PLATTFORM

- For installasjon på plattform må du sette sammen skruene, skivene og mutterplatene i den viste rekkefølgen uten å stramme.
- Få hjelp av en annen person til å løfte og montere markisen.
- Skyv brakettene slik at de er på linje med åpningen i ribbene.
- For hver side setter du en mutterplate inn i åpningen på ribben som vist. Skyv deretter markisen mot kanten av plattformen nok til at den andre mutterplaten kan settes inn i åpningen på ribben. TIPS: Mutterplaten må orienteres på langs for å komme inn i åpningen på ribbene.
- Skyv markisen med mutterplatene fanget av ribbene helt til kanten av plattformen.
- Bruk skrunøkklene til å stramme alle deler til 9 Nm.
- Fortsett til trinn 8 på side 6.

 tynn

 tykk

MERK: Den maksimale ustøttede avstanden fra braketten til enden av markisen må ikke overstige 127 cm.

8 ÅPNE TREKKET OG BRETT DET TILBAKE.

Løsne trekket sakte for å unngå at glidelåsen setter seg fast. Brett deretter trekket tilbake som vist.

MERK: Når du lukker markisen, flytter du glidelåsene til baksiden for å redusere støy.

9 LØSNE STROPPENE.

Løsne borrelåsstroppene og la stoffet på markisen brette seg ut. Ausrollen.

10 TREKK UT MARKISEN.

Trekk ut markisen ved å føre den ut som vist.

11 INSTALLIEREN DER LEINEN.

- A. Hekt den ene enden av linene til løkken i hvert hjørne av markisen som vist.
- B. Snurr den andre enden av linen rundt tverrstangen innenfor tårnet, og hekt den på stroppen som vist.
- C. Trekk i den frie enden av stroppen for å stramme den til den sitter godt fast.
- D. Fest den frie enden av stroppen.

POLSKI

6 WSUNIĘCIE PŁYTEK Z NAKRĘTKAMI DO KANAŁÓW W POPRZECZKACH.

Z pomocą drugiej osoby podnieść markizę i ostrożnie włożyć płytki z nakrętkami do gniazd T w poprzeczce JetStream™. Następnie zamontować zaślepki końcowe.

7 DOKRĘCIĆ PŁYTKI Z NAKRĘTKAMI.

Przy użyciu klucza sześciokątnego, całkowicie dokręcić wkręty momentem 6 Nm (4.4 lb-ft).

 Przejdź do kroku 8 na stronie 7.

MONTAŻ HD BAR

UWAGA: Gruba podkładka będzie znajdować się na górze poprzeczki HD tak, aby wspornik L nie stykał się z zaślepką końcową poprzeczki HD.

UWAGA: Maksymalna nieobsługiwana odległość od wspornika do końca markizy nie może przekraczać 50" (127 cm).

- W przypadku montażu na poprzeczce HD Bar zmontować śruby i podkładki w przedstawionej kolejności.
- Przejdź do kroku 2 na stronie 3 w celu dokonania pomiaru M4.
- Pomiń kroki 3 i 4 na stronie 3.
- Postępuj zgodnie z krokami 5, 6 i 7 na stronie 4.
- Przejdź do kroku 8 na stronie 7.

 cienka

 gruba

MONTAŻ TRIM HD BAR

UWAGA: Maksymalna nieobsługiwana odległość od wspornika do końca markizy nie może przekraczać 50" (127 cm).

- W przypadku montażu na poprzeczce Trim HD Bar zmontować śruby i podkładki w przedstawionej kolejności.
- Przejdź do kroku 2 na stronie 3 w celu dokonania pomiaru M4.
- Pomiń kroki 3 i 4 na stronie 3.
- Postępuj zgodnie z krokami 5, 6 i 7 na stronie 4.
- Przejdź do kroku 8 na stronie 7.

 cienka

 gruba

MONTAŻ PLATFORMY

- W przypadku montażu na platformie należy luźno zmontować wkręty, podkładki i płytki z nakrętkami w przedstawionej kolejności.
- Z pomocą drugiej osoby podnieść i zainstalować markizę.
- Wsunąć wsporniki, aby ustawić je równo z otworami listew.
- Po każdej stronie włożyć jedną płytkę z nakrętką do otworu listy tak, jak pokazano. Następnie wsunąć markizę w stronę krawędzi Platformy na tyle, aby można było włożyć drugą płytkę z nakrętką do otworu listwy.
- **WSKAZÓWKA:** Płytki z nakrętkami musi być skierowana wzdłuż, aby można ją było wsadzić do otworu w listwie.
- Wsunąć markizę z płytkami z nakrętkami, które zostały złapane w listwie do końca, do krawędzi platformy.
- Używając kluczy należy dokręcić cały osprzęt momentem 9 Nm.
- Przejdź do kroku 8 na stronie 6.

 cienka

 gruba

UWAGA: Maksymalna nieobsługiwana odległość od wspornika do końca markizy nie może przekraczać 50" (127 cm).

8 ODPINANIE ZAMKA BŁYSKAWICZNEGO I SKŁADANIE POKRYWY.

Powoli odpiąć zamek błyskawiczny pokrywy, aby uniknąć trudności z odpinaniem. Następnie złożyć ponownie pokrywę tak, jak pokazano.

UWAGA: Podczas zamykania markizy przesunąć zamki błyskawiczne na tylną część, aby ograniczyć hałas.

9 ZWALNIANIE PASÓW.

Zwolnić hak oraz paski i pozwolić, aby materiał markizy się rozwinął.

10 ROZKŁADANIE MARKIZY.

Rozłożyć markizę poprzez poprowadzenie ich tak, jak pokazano.

11 MONTAŻ TAŚM NACIĄGOWYCH.

- A. Zaczepić jeden koniec taśm naciągowych do pętli na każdym rogu markizy tak, jak pokazano.
- B. Drugi koniec liny z węzłem owinąć wokół poprzeczki w obrębie wieżyczki i zaczepić go na pasie tak, jak pokazano.
- C. Pociągnąć luźny koniec pasa, aby dociągnąć go do momentu odpowiedniego spasowania.
- D. Zabezpieczyć luźny koniec pasa.

NORSK

12 STREKK UT STØTTEBENA.

⚠ Utplasser støttebena og støttetauene hvis det er sjanse for vind eller vindkast. Ikke ta ut markisen i forhold med svært mye vind. Vind kan komme uventet, så forlat aldri markisen uten tilsyn uten at støttebena og støttetauet er riktig oppsatt.

Strekk deg opp til midten av markisen fra undersiden, og dreii støttearmen for å forlenge toppen som vist.

- Brett ned de fremre støttene. Vri slangen en kvart omdreining for å åpne, og juster lengdene. Vri deretter slangen en kvart omdreining i motsatt retning for å låse inn lengden.
- Sett markisen rett på soldager eller med svak skråning dersom det regner.

13 FEST STØTTETAUENE.

Stikk en påle ned i bakken i en vinkel på 45 grader omtrent 30 cm fra bunnen av hver fremre støtte. Hekt løkkeenden av støttetauene rundt pluggene, og skyv deretter strammeren opp til tauet er spent som vist. Gjenta for hver støtte.

14 DRA TREKKET OVER.

Dra trekket over markisen for å forhindre fuktinntrenging.

POLSKI

12 ROZSUWANIE NÓG.

⚠ Rozłożyć nogi i liny odciągowe, jeśli występuje prawdopodobieństwo wystąpienia wiatru lub porywów wiatru. Nie rozkładać markizy w przypadku ekstremalnego wiatru. Porywy wiatru mogą być nieprzewidywalne. Nie wolno pozostawiać markizy bez nadzoru bez odpowiednio ustawionych nóg i lin odciągowych.

Sięgnąć do środka markizy, znajdując się pod nią, i obrócić ramię wsporcze, aby wysunąć szczytową część tak, jak pokazano.

- Złożyć przednie podpory. Obrócić rurki o ćwierć obrotu, aby je odblokować, a następnie dostosować ich długość. Potem obrócić o ćwierć obrotu w przeciwną stronę, aby zablokować wybraną długość.
- W słoneczne dni należy ustawiać markizę w poziomie, a w przypadku deszczu skierować ją lekko w dół.

13 MOCOWANIE LIN ODCIĄGOWYCH.

Należy wbić śledź w podłoże pod kątem 45 stopni około 12" (30 cm) od podstawy każdej podpory przedniej. Zaczepić zapętłony koniec lin odciągowych wokół śledzia, a następnie podsunąć element napinający aż lina będzie pod pokazanym napięciem. Powtórzyć dla każdej podpory.

14 ZAKŁADANIE POKRYWY.

Założyć pokrywę na markizę, aby zapobiec przedostawaniu się wilgoci.

PORTUGUÊS

LER ESTAS ADVERTÊNCIAS!

- Este produto foi concebido apenas para instalações com ranhuras em T.
- Para evitar ferimentos pessoais ou danos materiais, não instalar o produto em ambientes extremamente ventosos, uma vez que o vento pode ser inesperado. Utilize sempre as pernas de suporte, as cordas de vento e as estacas se houver qualquer possibilidade de vento, rajadas de vento ou se o toldo for deixado sem vigilância. Este produto foi concebido para utilização geral em condições normais.
- Tenha em atenção a sua altura e a localização das barras de apoio - não bata com a cabeça.
- As ferragens de fixação podem soltar-se com o tempo. Verifique-as e aperte-as, se necessário, antes de cada utilização.
- Certifique-se de que todas as ferragens estão fixas de acordo com as instruções. A não realização das verificações de segurança antes de iniciar a condução pode resultar em danos materiais, ferimentos pessoais ou morte.
- Retire o toldo e as barras de tejadilho Yakima antes de entrar num sistema de lavagem automática de veículos.
- Não utilize aparelhos que queimem combustível ou consumam oxigénio debaixo do toldo. Isto inclui: velas, lanternas a gás, candeeiros a querosene, fogões, aparelhos de aquecimento e para cozinhar.
- Não abra o toldo perto de uma fogueira ou de qualquer outra fonte de chama.
- Inspeccionar as ferragens de montagem do toldo antes de iniciar a condução.

Instalação de barras

Barras de tejadilho e toldos montados de forma incorreta podem soltar-se durante a viagem e provocar acidentes graves! A instalação, o manuseamento e a utilização devem ser efetuados de acordo com as instruções do produto e das barras de tejadilho.

Verifique se as ferragens de fixação e a carga estão bem ajustadas e o seu funcionamento:

- Antes de iniciar a condução.
- Depois de percorrer uma curta distância, após a instalação do toldo.
- Regularmente em viagens mais longas.
- De duas em duas horas em terrenos acidentados.

Condução do veículo e regulamentos

A velocidade de condução deve ser adequada à carga transportada e aos limites de velocidade oficiais.

Ao transportar qualquer carga, a velocidade do veículo deve ter em conta todas as condições, tais como o estado da estrada, a superfície da estrada, as condições de tráfego, o vento, etc. O comportamento do veículo, as curvas, a travagem e a sensibilidade aos ventos laterais alteram-se com a adição de cargas no tejadilho.

РУССКИЙ

ПРОЧИТАЙТЕ ЭТИ ПРЕДУПРЕЖДЕНИЯ!

- Конструкция этого изделия предусматривает его установку только в Т-образный паз.
- Чтобы избежать физического или материального ущерба не разворачивайте навес, если в месте установки очень ветрено, поскольку порывы ветра могут быть неожиданными. Обязательно используйте опоры, оттяжки и колышки, если существует какая-либо вероятность ветра или порывов ветра, а также если навес останется без внимания. Конструкция этого изделия предусматривает его эксплуатацию в нормальных условиях.
- Учитывайте свой рост и положение опорных планок – не ударьтесь головой.
- Принадлежности для закрепления могут со временем ослабнуть. Проверяйте и при необходимости затягивайте перед каждым использованием.
- Убедитесь, что все оборудование закреплено в соответствии с инструкциями. Невыполнение проверок безопасности перед отъездом может привести к материальному либо физическому ущербу или смерти.
- Снимайте навес и багажник Yakima Rack, прежде чем воспользоваться автоматической мойкой для автомобилей.
- Не используйте под навесом устройства для сжигания топлива, потребляющие кислород. Это, например, свечи, газовые фонари, керосиновые лампы, плиты, кухонные и отопительные приборы.
- Не разворачивайте навес возле костра или другого источника пламени.
- Перед отъездом проверяйте крепежное оборудование навеса.

Установка багажника

Неправильно установленные багажники и навесы могут ослабнуть во время поездки и стать причиной серьезных аварий! Установку, обращение и эксплуатацию следует выполнять в соответствии с инструкциями изделия и автомобиля.

Проверяйте детали крепежа и груз на предмет плотного крепления и функционирования:

- Перед отъездом.
- После поездки на короткое расстояние после установки навеса.
- С регулярными интервалами при длительных поездках.
- Каждые два часа на бездорожье.

Вождение автомобиля и правила

Скорость движения должна соответствовать перевозимому грузу и официальным ограничениям скорости.

При перевозке любого груза при выборе скорости автомобиля следует учитывать все условия, такие как состояние дороги, поверхность дорожного полотна, условия движения, ветер и т.д. Управляемость автомобиля, поведение на поворотах, торможение и чувствительность к боковому ветру изменяются при добавлении груза на крышу машины.

PORTUGUÊS

CUIDADOS E MANUTENÇÃO DO TOLDO

O toldo foi concebido para ser um companheiro duradouro nas suas aventuras. Para manter o seu melhor desempenho, recomendamos alguns cuidados simples e passos de manutenção que ajudarão a prolongar a vida do toldo.

- Antes de cada utilização, inspecione as ferragens de montagem do toldo. Se necessário, limpar com uma solução de detergente suave e água. Lubrifique periodicamente as roscas das suas ferragens com um lubrificante sintético ligeiro para bicicletas para manter o desempenho.
- Seque bem o toldo antes de o fechar. Se não for possível secar corretamente o toldo antes de o fechar, abra-o e seque-o ao ar livre na próxima oportunidade. Se não secar corretamente o toldo, pode provocar o crescimento de bolor e mofo que podem degradar o material do toldo, causar descoloração e mau cheiro. O crescimento de bolor e mofo não está coberto pela garantia do toldo.
- O armazenamento correto do toldo quando não está a ser utilizado prolonga a respetiva vida útil. Certifique-se de que o toldo está completamente seco antes de o guardar e guarde-o num local fresco e seco, sem luz solar direta.
- Os fechos de correr devem ser puxados com força uniforme e de forma suave. Nunca force um fecho de correr para o abrir ou fechar, pois pode danificar o fecho de correr. Mantenha os fechos de correr livres de pó e sujidade e aplique periodicamente cera de abelha sem perfume nos dentes do fecho de correr como lubrificação. Deste modo prolongará a vida dos seus fechos de correr.
- Os suportes verticais devem ser limpos de qualquer sujidade ou pó antes de arrumar o toldo. Limpe periodicamente os suportes verticais de alumínio do toldo com spray de silicone e um pano.
- Para limpar o toldo, utilize um detergente suave e água morna, aplicados suavemente com uma esponja. Enxague com uma esponja limpa e húmida e deixe secar completamente.
- Se tiver começado a crescer bolor e/ou mofo no toldo, recomendamos que limpe o tecido afetado com uma esponja numa solução de 1 chávena de Lysol™ misturada com 3,8 litros (1 galão) de água quente e deixe secar. Em seguida, prepare uma solução de 1 chávena de sumo de limão concentrado e 1 chávena de sal, em 3,8 litros (1 galão) de água quente. Aplique esta solução com uma esponja diretamente nas áreas afetadas para enxaguar a solução de Lysol™. Deixe secar completamente ao ar. Seguir estes passos fará parar o crescimento do bolor e ajudar a eliminar o odor, mas poderá não remover completamente as manchas.
- Evite a exposição excessiva do toldo ao sol para prolongar a vida útil do tecido. Com o tempo, os raios UV podem degradar o tecido do toldo e os revestimentos à prova de água. Se o material do toldo de chuva começar a desfazer-se devido à exposição e utilização, sugerimos que lave o tecido com detergente suave e água, seguido de um tratamento com repelente de água, como o 303 Fabric Guard™. Consulte a sua loja local de atividades ao ar livre para obter outros produtos de tratamento de tecidos para exteriores e utilize-os conforme indicado.

РУССКИЙ

УХОД И ОБСЛУЖИВАНИЕ НАВЕСА

Благодаря своей конструкции этот навес является надежным спутником в ваших приключениях. Для обеспечения максимальной функциональности изделия рекомендуем выполнять ряд простых действий по уходу и обслуживанию, которые могут продлить срок его службы.

- Перед каждым использованием проверяйте крепёжное оборудование навеса. При необходимости очищайте изделие раствором мягкого моющего средства и воды. Регулярно смазывайте резьбу оборудования легкой синтетической смазкой для велосипедов для поддержания ее работоспособности.
- Прежде чем складывать навес, высушите его. Если перед складыванием невозможно полностью высушить навес, откройте и высушите его на воздухе при первой возможности. Отсутствие надлежащей сушки может привести к росту плесени и грибка, способных разрушить материал навеса, изменить его цвет и вызвать неприятный запах. Гарантия на ваш навес не распространяется на появление плесени и грибка.
- Правильное хранение неиспользуемого навеса продлит срок его службы. Перед хранением удостоверьтесь, что навес полностью сухой, и храните его в прохладном сухом месте вдали от солнечного света.
- Застежки-молнии следует тянуть с равномерным усилием и осторожно. Ни в коем случае не прилагайте усилие при закрывании либо раскрывании молнии, поскольку это может повредить ее. Избегайте попадания в молнии пыли и грязи и периодически наносите на зубцы молнии пчелиный воск в качестве смазки. Это продлит срок их службы.
- Перед складыванием навеса вертикальные опоры следует протирать от грязи и пыли. Периодически протирайте алюминиевые вертикальные опоры навеса, используя силиконовый спрей и ткань.
- Для чистки навеса используйте мягкое моющее средство и теплую воду, осторожно очищая ткань губкой. Смойте средство чистой влажной губкой и оставьте навес сохнуть.
- Если на навесе появится плесень и (или) грибок, рекомендуем очистить зараженную ткань губкой с раствором 240 мл (1 чашка) средства Lysol™, смешанного с 3,8 литрами (1 галлон) горячей воды, и оставить сохнуть. Затем приготовьте раствор из 240 мл (1 чашка) концентрированного лимонного сока, 1 чашки соли и 3,8 литрами (1 галлон) горячей воды. Нанесите этот раствор непосредственно на зараженные участки, чтобы смыть раствор Lysol™. Оставьте высохнуть полностью. Эти действия остановят рост плесени и помогут устранить запах, однако они могут не удалить пятна полностью.
- Избегайте чрезмерного нахождения навеса на солнце, чтобы продлить срок службы ткани. Со временем ультрафиолетовые лучи могут разрушать ткань и гидроизоляционное покрытие. Если материал навеса от дождя начнет портиться в результате эксплуатации и воздействия внешних факторов, рекомендуем постирать ткань мягким моющим средством и водой, после чего обработать водоотталкивающим средством, например, 303 Fabric Guard™. Обратитесь в местный магазин туристических товаров за консультацией касательно других средств по уходу за туристическими тканями и используйте их согласно с указаниями.

PORTUGUÊS

NOTA: A versão do lado esquerdo é apresentada ao longo desta instrução.

CONTEÚDO

1 saco de estacas (1X)	2 estaca (7X)	3 OverNOut 180 (1X)
4 suporte (2X)	5 parafuso de cabeça sextavada (4X)	6 parafuso oval com sextavado interior (4X)
7 porca (4X)	8 correia tensora (1X)	9 chave Allen sextavada de 13 mm (1X)
10 corda de vento (7X)	11 placa roscada (4X)	12 anilha grossa (4X)
13 anilha fina (4X)	14 chave Allen sextavada de 5 mm (1X)	15 poste de suporte (2X)

 **NOTA:** Antes de iniciar a montagem - abra o fecho do toldo e retire o saco de estacas.

1 RETIRAR OS TAMPÕES.

Levante a aba na extremidade do toldo para expor os tampões de borracha. Retire os tampões e coloque-os de lado.

2 INSTALAR OS PARAFUSOS DE CABEÇA SEXTAVADA DE MONTAGEM.

Introduza 2 parafusos de cabeça sextavada de montagem em cada calha, como mostrado como mostrado.

3 REINSTALAR OS TAMPÕES.

Os tampões foram concebidos para proteger o toldo contra a entrada de água. Volte a instalá-los como mostrado e feche a aba.

4 COLOCAR OS SUPORTES.

Coloque os suportes sobre os parafusos de cabeça sextavada de montagem, como mostrado.

NOTA: Se pretender instalar o toldo por baixo da barra transversal, instale os suportes no ângulo oposto.

5 APERTAR AS PORCAS COM FOLGA.

Utilizando uma chave Allen de 13 mm, aperte ligeiramente as porcas nos parafusos.

 Para instalação no JetStream™, avance para a página 3.

 Para instalação na barra de alta resistência HD Bar, consulte a página 5 para obter instruções especiais sobre como fixar o suporte.

 Para instalação na barra de alta resistência Trim HD Bar™, avance para a página 5. **NOTA:** A barra Trim HD™ está disponível apenas em mercados selecionados.

 Para instalação na plataforma, consulte a página 5 para obter instruções especiais sobre como fixar o suporte e inserir as placas roscadas.

INSTALAÇÃO NO JETSTREAM

1 APERTAR AS PLACAS ROSCADAS COM FOLGA.

Utilizando uma chave Allen sextavada de 5 mm, fixe as placas roscadas com 2 parafusos ovais com sextavado interior, 2 anilhas finas e 2 anilhas grossas, como mostrado, para cada suporte.

2 MEDIR A DISTÂNCIA ENTRE AS BARRAS TRANSVERSAIS.

Meça a distância entre as calhas das barras transversais. Esta é a medida M4. Escreva-a aqui.

3 RETIRAR AS TAMPAS DAS EXTREMIDADES.

Prima a patilha na parte inferior das tampas das extremidades e puxe para as retirar.

4 EXPOR O CANAL DA BARRA TRANSVERSAL.

Levante a calafetagem para expor cerca de 17.8 cm (7 pol.) do canal. **NOTA:** Se desejar cortar a calafetagem para que a instalação seja permanente, pode fazê-lo.

5 POSICIONAR OS SUPORTES.

Definir a distância entre o centro dos suportes com a medida M4.

NOTA: Recomenda-se que o par de suportes fique centrado no toldo. Aperte completamente até 6 Nm (4.4 lb-ft).

NOTA: A distância máxima sem suporte entre o suporte e a extremidade do toldo não deve exceder 127 cm (50 pol.).

РУССКИЙ

ПРИМЕЧАНИЕ: В этой инструкции показана левосторонняя версия изделия.

СОДЕРЖИМОЕ

1 мешок для колышков (1 шт.)	2 колышек (7 шт.)	3 OverNOut 180 (1X)
4 кронштейн (2 шт.)	5 болт (4 шт.)	6 винт (4 шт.)
7 гайка (4 шт.)	8 натяжной ремень (1 шт.)	9 гаечный ключ на 13 мм (1 шт.)
10 оттяжка (7 шт.)	11 пластинчатая гайка (4 шт.)	12 толстая шайба (4 шт.)
13 тонкая шайба (4 шт.)	14 шестигранный ключ на 5 мм (1 шт.)	15 опорная стойка (2 шт.)

 **ПРИМЕЧАНИЕ:** Прежде чем приступить к сборке, расстегните навес и выньте мешок с колышками.

1 ВЫНЬТЕ ЗАГЛУШКИ.

Поднимите заслонку в конце навеса для доступа к резиновым заглушкам. Выньте заглушки и отложите их в сторону.

2 УСТАНОВИТЕ БОЛТЫ КРЕПЛЕНИЯ.

Вставьте 2 болта крепления в каждый рейлинг, как показано на иллюстрации.

3 УСТАНОВИТЕ НА МЕСТО ЗАГЛУШКИ.

Конструкция заглушек обеспечивает защиту навеса от попадания воды. Установите их на место, как показано на иллюстрации, и закройте заслонку.

4 УСТАНОВИТЕ КРОНШТЕЙНЫ.

Установите кронштейны на болты крепления, как показано на иллюстрации.

ПРИМЕЧАНИЕ: Если вы хотите смонтировать навес под поперечиной, установите кронштейны под противоположным углом.

5 НЕ ЗАТЯГИВАЯ, НАДЕНЬТЕ ГАЙКИ.

Гаечным ключом на 13 мм установите гайки на болты, не затягивая.

 Для установки изделия на поперечины JetStream™ перейдите к странице 3.

 Для установки изделия на дугу HD Bar перейдите к странице 5 для изучения особых указаний по креплению кронштейна.

 Для установки изделия на дуге Trim HD Bar™ перейдите к странице 5. **ПРИМЕЧАНИЕ.** Дуга Trim HD™ доступна только в некоторых странах.

 Для установки изделия на платформе перейдите к странице 5 для изучения особых указаний по креплению кронштейна и вставке пластинчатых гаек.

УСТАНОВКА НА ПОПЕРЕЧИНЫ JETSTREAM

1 НЕ ЗАТЯГИВАЯ, УСТАНОВИТЕ ПЛАСТИНЧАТЫЕ ГАЙКИ.

Воспользовавшись гаечным ключом на 5 мм, установите пластинчатые гайки с помощью 2 винтов, 2 тонких шайб и 2 толстых шайб для каждого кронштейна, как показано на иллюстрации.

2 ИЗМЕРЬТЕ РАССТОЯНИЕ МЕЖДУ ПОПЕРЕЧИНАМИ.

Измерьте расстояние между рейлингами на поперечинах. Это ваше значение измерения M4. Запишите его здесь.

3 СНИМИТЕ ТОРЦЕВЫЕ ЗАГЛУШКИ.

Нажимайте на язычки в нижней части торцевых заглушек и тяните, чтобы снять их.

4 ОТКРОЙТЕ ПРОРЕЗЬ НА ПОПЕРЕЧИНЕ.

Вытащите влагозащитный уплотнитель, чтобы открыть примерно 7 дюймов прорези. **ПРИМЕЧАНИЕ.** Если нужно обрезать уплотнитель для постоянного монтажа, вы можете это сделать.

PORTUGUÊS

6 FAÇA DESLIZAR AS PLACAS ROSCADAS NOS CANAIS DAS TRAVESSAS.

Com a ajuda de um amigo, levante o toldo e insira cuidadosamente as placas roscadas na ranhura em T das suas barras transversais JetStream™. Em seguida, reinstale as tampas das extremidades.

7 APERTAR AS PLACAS DE ROSCADAS.

Utilizando a chave Allen sextavada, aperte completamente os parafusos ovais com sextavado interior até 6 Nm (4.4 lb-ft).

 Avance para o passo 8 na página 7.

INSTALAÇÃO DE BARRA DE ALTA RESISTÊNCIA HD BAR

NOTA: As anilhas grossas serão colocadas sobre a barra de alta resistência HD Bar para que o suporte em L não entre em contacto com a tampa da extremidade da barra de alta resistência HD Bar. **NOTA:** A distância máxima sem suporte entre o suporte e a extremidade do toldo não deve exceder 127 cm (50 pol.).

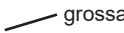
- Para instalação na barra de alta resistência HD Bar, monte os parafusos ovais com sextavado interior e as anilhas pela ordem indicada.
- Avance para o passo 2 na página 3 para medir o M4.
- Salte os passos 3 e 4 da página 3.  fina
- Siga os passos 5, 6 e 7 da página 4.  grossa
- Avance para o passo 8 na página 7.

INSTALAÇÃO DE BARRA DE ALTA RESISTÊNCIA TRIM HD BAR

NOTA: A distância máxima sem suporte entre o suporte e a extremidade do toldo não deve exceder 127 cm (50 pol.).

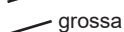
- Para instalação na barra de alta resistência Trim HD Bar, monte os parafusos ovais com sextavado interior e as anilhas pela ordem indicada.
- Avance para o passo 2 na página 3 para medir o M4.
- Salte os passos 3 e 4 da página 3.  fina
- Siga os passos 5, 6 e 7 da página 4.  grossa
- Avance para o passo 8 na página 7.

INSTALAÇÃO DA PLATAFORMA BAR

- Para instalação na Plataforma, monte os parafusos ovais com sextavado interior, as anilhas e as placas roscadas pela ordem indicada.
- Peça ajuda a um amigo para levantar e instalar o toldo.
- Faça deslizar os suportes para os alinhar com a abertura nas ripas.
- Para cada lado, insira uma placa roscada próxima na abertura da ripa, como mostrado. Em seguida, faça deslizar o toldo na direção da borda da plataforma o suficiente para permitir que a segunda placa roscada seja inserida na abertura da ripa. **SUGESTÃO:** A placa roscada deve ser orientada no sentido do comprimento para entrar na abertura das ripas.
- Faça deslizar o toldo com as placas roscadas presas pelas ripas até à borda da plataforma.
- Utilizando as chaves Allen, aperte completamente todas as ferragens até 9 Nm.
- Avance para o passo 8 na página 6.  fina

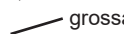
NOTA: A distância máxima sem suporte entre o suporte e a extremidade do toldo não deve exceder 127 cm (50 pol.).  grossa

8 ABRIR O FECHO DE CORRER E VOLTAR A DOBRAR A CAPA.

Abra lentamente o fecho de correr da capa para evitar que o fecho fique preso. Em seguida, volte a dobrar a capa, como mostrado.

NOTA: Ao fechar o toldo, mova os fechos de correr para trás para reduzir o ruído.

9 SOLTAR AS CORREIAS.

Solte as correias de gancho e de laço e permita que o tecido do toldo se desdobre.

10 ABRIR O TOLDO.

Desdobre o toldo orientando-o para fora como indicado.

11 INSTALAR AS CORREIAS TENSORAS.

- Prenda uma extremidade das correias tensoras ao laço em cada canto do toldo, como mostrado.
- Enrole a outra extremidade da correia tensora ao redor da barra transversal na parte interna da torre e prenda-a na correia, como mostrado.
- Puxe a extremidade livre da correia para a apertar até ficar bem apertada.
- Prenda a extremidade livre da correia.

РУССКИЙ

5 РАЗМЕСТИТЕ КРОНШТЕЙНЫ.

Задайте расстояние между центрами кронштейнов согласно вашему измерению M4.

ПРИМЕЧАНИЕ: Рекомендуется удостовериться, что пара кронштейнов находится в центре навеса. Затяните полностью с усилием 6 Нм.

ПРИМЕЧАНИЕ: Максимальное расстояние от кронштейна до края навеса без опоры не должно превышать 127 см (50 дюймов).

6 СДВИНЬТЕ ПЛАСТИНЧАТЫЕ ГАЙКИ В ПРОРЕЗИ ПОПЕРЕЧИН.

Вместе с помощником поднимите навес и осторожно вставьте пластинчатые гайки в Т-образный паз на поперечинах JetStream™. Затем установите на место торцевые заглушки.

7 ЗАТЯНИТЕ ПЛАСТИНЧАТЫЕ ГАЙКИ.

Шестигранным ключом полностью затяните винты с моментом затяжки 6 Нм.

 Перейдите к шагу 8 на странице 7.

УСТАНОВКА НА ДУГЕ HD BAR



ПРИМЕЧАНИЕ. Толстые шайбы будут располагаться сверху на дуге HD Bar таким образом, что L-образный кронштейн не будет соприкасаться с торцевой заглушкой дуги HD Bar.  тонкая

ПРИМЕЧАНИЕ. Максимальное расстояние от кронштейна до края навеса без опоры не должно превышать 127 см (50 дюймов).  толстая

- Для установки на дуге HD Bar соберите винты и шайбы в показанном порядке.
- Перейдите к шагу 2 на странице 3, чтобы измерить M4.
- Пропустите шаги 3 и 4 на странице 3.
- Выполните шаги 5, 6 и 7 на странице 4.
- Перейдите к шагу 8 на странице 7.

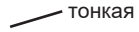

УСТАНОВКА НА ДУГЕ TRIM HD BAR

ПРИМЕЧАНИЕ. Максимальное расстояние от кронштейна до края навеса без опоры не должно превышать 127 см (50 дюймов).

- Для установки на дуге Trim HD Bar соберите винты и шайбы в показанном порядке.
- Перейдите к шагу 2 на странице 3, чтобы измерить M4.
- Пропустите шаги 3 и 4 на странице 3.  тонкая
- Выполните шаги 5, 6 и 7 на странице 4.  толстая
- Перейдите к шагу 8 на странице 7.

УСТАНОВКА НА ПЛАТФОРМЕ

- Для установки на платформе соберите винты, шайбы и пластинчатые гайки в показанном порядке.
- Воспользуйтесь посторонней помощью для поднимания и установки навеса.
- Сдвиньте кронштейны, чтобы совместить их с отверстиями в ламелях.
- С каждой из сторон вставьте кронштейн возле пластинчатой гайки в отверстие в ламели, как показано на иллюстрации. Затем сдвиньте навес к краю платформы – так, чтобы вторая пластинчатая гайка вошла в отверстие ламели. **СОВЕТ.** Для установки в отверстие ламели гайка с покрытием должна быть ориентирована в продольном направлении.

- Установив пластинчатые гайки в ламели, полностью сдвиньте навес к краю платформы.  тонкая
- Гаечными ключами затяните весь крепеж с усилием максимум 9 Нм.  толстая
- Перейдите к шагу 8 на странице 6.

ПРИМЕЧАНИЕ. Максимальное расстояние от кронштейна до края навеса без опоры не должно превышать 127 см (50 дюймов).

8 РАССТЕГНИТЕ И ОТКИНЬТЕ ПОКРЫТИЕ.

Расстегивайте покрытие медленно, чтобы исключить защемление ткани молнией. Затем сложите покрытие, как показано на иллюстрации.

ПРИМЕЧАНИЕ. Закрывая навес, сдвиньте застежки-молнии назад, чтобы уменьшить шум.

9 РАССТЕГНИТЕ РЕМЕШКИ.

Расстегните ремешки с застежками-липучками, чтобы ткань навеса развернулась.

10 РАЗВЕРНИТЕ НАВЕС.

Разверните навес в направлении, показанном на иллюстрации.

PORTUGUÊS

12 ESTENDER AS PERNAS DE SUPORTE.

⚠ Instale as pernas de apoio e as cordas de vento se houver possibilidade de vento ou de rajadas de vento. Não instale o toldo em ambientes extremamente ventosos. O vento pode ser inesperado, por isso nunca deixe o toldo sem vigilância sem que as pernas de suporte e as cordas de vento estejam corretamente colocados.

Alcance o centro do toldo a partir de baixo e rode o braço de suporte para estender a ponta como mostrado.

- Dobre os suportes frontais para baixo. Rode os tubos um quarto de volta para desbloquear e ajustar os comprimentos e, em seguida, rode os tubos um quarto de volta na direção oposta para bloquear o comprimento.
- Coloque o toldo na horizontal num dia de sol ou incline-o ligeiramente para baixo em caso de chuva.

13 FIXAR AS CORDAS DE VENTO.

Espete uma estaca no solo num ângulo de 45 graus a cerca de 30 cm (12 pol.) da base de cada suporte frontal. Prenda a extremidade em laço dos cabos de sustentação à volta das estacas e, em seguida, faça deslizar o tensor para cima até o cabo ficar sob tensão, como mostrado. Repita o procedimento para cada suporte.

14 DOBRAR A CAPA.

Dobre a capa sobre o toldo para evitar a entrada de humidade.

РУССКИЙ

11 УСТАНОВИТЕ НАТЯЖНЫЕ РЕМНИ.

- А. Подсоедините крючок на конце натяжного ремня к петле на каждом из углов навеса, как показано на иллюстрации.
- В. Оберните другой конец каждого натяжного ремня вокруг поперечины в опорном креплении и прикрепите крючок к ремешку, как показано на иллюстрации.
- С. Потяните свободный конец ремня, чтобы затянуть до упора.
- Д. Закрепите свободный конец ремешка.

12 РАЗДВИНЬТЕ ОПОРЫ.

⚠ Установите опоры и используйте оттяжки, если возможен ветер или порывы ветра. Не разворачивайте навес, если в месте установки очень ветрено. Ветер может подниматься неожиданно, ни в коем случае не оставляйте навес без надзора, если опоры и оттяжки не установлены надлежащим образом.

Снизу дотянитесь до центра навеса и поверните поддерживающий кронштейн, чтобы увеличить козырек, как показано на иллюстрации.

- Сложите передние кронштейны. Поверните трубки на четверть оборота для разблокирования и отрегулируйте длину, после чего поверните трубки на четверть в обратном направлении, чтобы зафиксировать длину.
- Устанавливайте навес горизонтально в солнечный день либо немного под углом вниз внешним краем на случай дождя.

13 ПОДСОЕДИНИТЕ ОТТЯЖКИ.

Воткните колышек в землю под углом 45 градусов на расстоянии примерно 30 см (12 дюймов) от основания каждой из передних опор. Оберните концы оттяжек с петлей вокруг колышков, затем потяните натяжное устройство вверх, пока оттяжка не будет натянута, как показано на иллюстрации. Повторите процедуру для каждой опоры.

14 СЛОЖИТЕ ПОКРЫТИЕ.

Сложите покрытие на навесе, чтобы избежать попадания влаги в изделие.

SLOVENČINA

PREŠTUDUJTE SI TIETO VAROVANIA!

- Tento produkt je určený len na montáž do otvorov v tvare písmena T.
- Aby ste predišli zraneniu osôb alebo poškodeniu majetku, nerozkladajte ho v extrémne veternom prostredí, keďže vietor môže byť nevyspytateľný. Ak hrozí obyčajný alebo nárazový vietor, alebo ak má byť prístrešok ponechaný bez dozoru, vždy v týchto situáciách používajte podporné stĺpiky, kotviace laná a háčiky. Tento produkt je navrhnutý na všeobecné použitie za normálnych podmienok.
- Pamätajte na svoju výšku a umiestnenie podporných stĺpikov – neudrite si hlavu.
- Spojovací materiál sa môže časom uvoľniť. Pred každým použitím ho skontrolujte a v prípade potreby dotiahnite.
- Uistite sa, že všetok spojovací materiál je upevnený podľa pokynov. Nevykonanie bezpečnostnej kontroly pred odjazdom môže mať za následok poškodenie majetku, zranenie osôb alebo smrť.
- Balenie s prístreškom a nosiče Yakima Rack pred vstupom do automatizovanej autoumyvárne odstráňte.
- Pod prístreškom nepoužívajte zariadenia na spaľovanie paliva, ktoré spotrebúvajú kyslík. Patria sem: sviečky, plynové svietidlá, petrolejové lampy, variče, zariadenia na varenie a vykurovanie.
- Prístrešok nerozkladajte v blízkosti ohniska alebo iného zdroja plameňa.
- Upevňovací materiál balenia s prístreškom pred odjazdom skontrolujte.

Montáž nosičov

Nesprávne namontované strešné nosiče a balenia s prístreškom sa môžu počas jazdy uvoľniť a spôsobiť vážne nehody! Preto sa montáž, manipulácia a používanie musia vykonávať v súlade s návodom na použitie produktu a strešných nosičov.

Skontrolujte, či upevňovací materiál a náklad tesne priliehajú a fungujú:

- Pred odjazdom.
- Po prejení krátkej vzdialenosti po montáži balenia s prístreškom.
- Pri dlhších cestách v pravidelných intervaloch.
- V zlom teréne každé dve hodiny.

Jazda s vozidlom a predpisy

Rýchlosť jazdy musí byť prispôbená prepravovanému nákladu a oficiálnym povoleným rýchlostiam.

Pri preprave akéhokoľvek nákladu musí rýchlosť vozidla zohľadňovať všetky podmienky, ako je stav cesty, povrch vozovky, dopravné podmienky, vietor atď. Ovládateľnosť vozidla, zatačanie, brzdenie a citlivosť na bočný vietor sa zmenia s pridaním nákladu na strechu.

SVENSKA

LÄS DESSA VARNINGAR!

- Denna produkt är endast avsedd för installationer med T-spår.
- För att undvika person- eller egendomsskador ska du inte använda den i extremt blåsiga förhållanden, då det kan förekomma plötsliga vindbyar. Använd alltid stödben, staglinor och stolpar, om det finns risk för vind, vindbyar eller om markisen lämnas utan uppsikt. Denna produkt är avsedd för allmän användning under normala förhållanden.
- Tänk på din längd och var stödstångerna är placerade – stöt inte dit huvud.
- Över tid kan de fastsatta metalldelarna lossna. Kontrollera och dra åt vid behov före varje användning.
- Se till att alla beslag är säkrade enligt anvisningarna. Om du inte utför säkerhetskontroller innan du kör iväg, kan det leda till skador på egendom, personskador eller dödsfall.
- Ta bort markisen och Yakima Takrücke innan du kör in i en automatiserad biltvätt.
- Använd inte bränsle- eller syreförbrukande apparater under markisen. Detta inkluderar: stearinljus, gaslyktor, fotogenlampor, spisar, matlagings- och värmeapparater.
- Öppna inte markisen i närheten av en lägereld eller någon annan eldkälla.
- Inspektera markisens monteringsbeslag innan du kör iväg.

Installation av Takrücke

Felaktigt monterade takrücken och markiser kan lossna under färd och orsaka allvarliga olyckor! Installation, hantering och användning måste utföras i enlighet med produkt- och Roof-Rack-anvisningarna.

Kontrollera tillbehöret och lasta så att det sitter stramt och fungerar:

- Innan man kör iväg.
- Efter att man har kört en kort sträcka efter montering av markisen.
- Med jämna mellanrum vid längre resor.
- Varannan timme i dålig terräng.

Körning och bestämmelser

Den hastighet som körs måste vara anpassad till den last som transporteras och till allmänna hastighetsbegränsningar.

När en last transporteras måste man vid fordonets hastighet alltid beakta alla förhållanden, t.ex. väglaget, beläggningen, trafikförhållandena och blåsten osv. Vid laster på taket påverkas hantering, kurvtagning och bromsning av fordonet, samt känsligheten för sidoblast.

SLOVENČINA

ÚDRŽBA A STAROSTLIVOST O PRÍSTREŠOK

Prístrešok je navrhnutý tak, aby bol na cestách odolným spoločníkom. Aby bol prístrešok v čo najlepšej kondícii, odporúčame niekoľko jednoduchých krokov starostlivosti a údržby, ktoré pomôžu predĺžiť jeho životnosť.

- Pred každým použitím skontrolujte upevňovací materiál prístrešku. V prípade potreby materiál vyčistite roztokom jemného čistiaceho prostriedku a vody. Pravidelne mažte závit na upevňovacom materiáli ľahkým syntetickým mazivom na bicykle, aby ste zachovali kvalitu.
- Pred zatvorením do balenia prístrešok poriadne vysušte. Ak ho pred zatvorením do balenia nemôžete poriadne vysušiť, rozložte a vysušte ho pri najbližšej príležitosti. Nesprávne vysušenie prístreška môže viesť k rastu plesní a húb, ktoré môžu materiál prístreška znehodnotiť a spôsobiť zmenu farby a nepríjemný zápach. Na rast plesní a húb sa záruka na prístrešok nevzťahuje.
- Správne skladovanie prístreška v čase, keď sa nepoužíva, predĺži jeho životnosť. Pred uskladnením sa uistite, že je úplne suchý, a skladujte ho na chladnom a suchom mieste bez priameho slnečného žiarenia.
- Zipsy by sa mali ťahať rovnomerne a šetrným spôsobom. Zips nikdy neotvárajte ani nezatvárajte silou, pretože by mohlo dôjsť k jeho poškodeniu. Chráňte zipsy pred prachom a nečistotami a pravidelne nanášajte na zuby zipsov nevoňavý včelí vosk ako mazivo. To životnosť zipsov predĺži.
- Zvislé podpery by sa mali pred uložením prístreška očistiť od všetkých nečistôt alebo prachu. Hliníkové zvislé podpery prístrešku pravidelne čistíte silikónovým sprejom a handričkou.
- Na čistenie prístrešku použite jemný čistiaci prostriedok a teplú vodu jemne nanesenú špongiou. Opláchnite čistou vlhkou špongiou a nechajte dôkladne vyschnúť.
- Ak na prístrešku začali rásť plesne a/alebo huby, odporúčame postihnutú textíliu vyčistiť nanesením roztoku 1 pohára Lysolu™ zmiešaného v 3,8 litroch horúcej vody a nechať uschnúť. Následne si pripravte roztok z 1 pohára koncentrovanej citrónovej šťavy a 1 pohára soli v 3,8 litroch horúcej vody. Postihnuté oblasti vyčistite nanesením roztoku Lysolu™ priamo na ne. Nechajte úplne vyschnúť na vzduchu. Tieto kroky zastavia rast plesní a pomôžu odstrániť zápach, nemusia však úplne odstrániť škvrny.
- Vyhnite sa nadmernému vystaveniu prístrešku slnku, aby ste predĺžili životnosť textílie, z ktorej je vyrobený. UV žiarenie môže časom textíliu prístrešku a vodotesné nátery znehodnotiť. Ak sa materiál vášho prístrešku začne vplyvom vystavenia poveternostným vplyvom a používania poškodzovať, odporúčame textíliu vyprať jemným pracím prostriedkom a vodou a následne ju ošetriť prípravkom odpudzujúcim vodu, ako je napríklad 303 Fabric Guard™. O ďalších výrobkoch na starostlivosť o textílie sa informujte vo vašej miestnej predajni a používajte ich podľa obdržaných pokynov.

SVENSKA

SKÖTSEL OCH UNDERHÅLL AV MARKISER

Din markis är utformad för att vara en hållbar följeslagare på dina äventyr. För att den ska fungera optimalt rekommenderar vi några enkla skötsel- och underhållsåtgärder som hjälper dig att förlänga markisens livslängd.

- Kontrollera markisens fästnanordningar före varje användning. Vid behov, rengör med en lösning av mildt rengöringsmedel och vatten. Smörj regelbundet gångorna på dina beslag med ett lätt syntetiskt cykelsmörjmedel för att bibehålla prestandan.
- Torka markisen ordentligt innan du stänger den. Om du inte har möjlighet att torka markisen ordentligt före stängning, öppna den och lufttorka den vid följande tillfälle. Att inte torka din markis ordentligt kan leda till mögel- och mögeltillväxt, vilket kan försämra materialet på markisen, orsaka missfärgning och dålig lukt. Växt av mögel och mögelsvamp täcks inte garantin för din markis.
- Korrekt förvaring av markisen när den inte används förlänger markisens livslängd. Se till att den är helt torr före förvaring och förvara den på en sval och torr plats utan direkt solljus.
- Blixtlås ska dras med jämn kraft och på ett skonsamt sätt. Tvinga aldrig ett blixtlås att öppnas eller stängas, eftersom det kan skada blixtlåset. Håll blixtlåsen fria från damm och smuts och applicera regelbundet oparfymrat bivax på blixtlåsändarna som smörjmedel. Detta kommer att förlänga livslängden på dina blixtlås.
- De vertikala stöden ska torkas av från smuts och damm innan markisen ställs undan. Torka regelbundet av de vertikala aluminiumstöden på markisen med silikonspray och en trasa.
- Rengör markisen med ett mildt rengöringsmedel och varmt vatten som försiktigt appliceras med en svamp. Skölj med en ren, våt svamp och låt torka ordentligt.
- Om det har börjat växa mögel på din markis rekommenderar vi att du rengör den drabbade duken genom att svampa på en lösning med 1 dl Lysol™ blandat i 1 gallon (3,8 l) varmt vatten och låt torka. Därefter bereder du en lösning av 1 kopp citronsaftkoncentrat och 1 kopp salt i 1 gallon (3,8 l) varmt vatten. Svabba in denna lösning direkt på de drabbade områdena för att skölja ur Lysol™-lösningen. Låt lufttorka helt och hållet. Dessa åtgärder stoppar tillväxten av mögel och hjälper till att eliminera lukt, men det är inte säkert att fläckarna försvinner helt.
- Undvik att utsätta markisen för alltför mycket sol för att förlänga tygets livslängd. Med tiden kan UV-strålar bryta ned markisväven och de vattentäta beläggningarna. Om ditt regnmarkismaterial börjar brytas ner på grund av exponering och användning, föreslår vi att du tvättar tyget med mildt rengöringsmedel och vatten följt av en behandling med vattenavvisande medel som 303 Fabric Guard™. Kontakta din lokala sport-och friluftsboutik för andra vårdprodukter för utomhustyg och använd dem enligt anvisningarna.

SLOVENČINA

POZNÁMKA: V tomto návode na montáž je zobrazená verzia produktu s použitím na ľavej strane.

OBSAH

1 vrečko na háčiky (1x)	2 háčik (7x)	3 OverNOut 180 (1X)
4 konzola (2x)	5 upevňovacia skrutka (4x)	6 skrutka (4x)
7 matica (4x)	8 napínací popruh (1x)	9 13 mm maticový kľúč (1x)
10 kotviace lano (7x)	11 závitová doska (4x)	12 hrubá podložka (4x)
13 tenká podložka (4x)	14 5 mm imbusový kľúč (1x)	15 podporný stĺpik (2x)

 **POZNÁMKA:** Pred začiatkom montáže – rozopnite balenie s prístreškom a vyberte vrečko na háčiky.

1 ODSTRÁŇTE ŠTUPLÍKY.

Na odkrytie gumových štuplíkov zdvihnite príklopku na koncovej strane balenia s prístreškom. Štuplíky vyberte a odložte ich bokom.

2 NAMONTUJTE UPEVNŔOVACIE SKRUTKY.

Do každej drážky zasuňte 2 upevňovacie skrutky, ako je znázornené na obrázku.

3 ŠTUPLÍKY ZNOVU NADAŠTE.

Štuplíky slúžia na to, aby zabránili vniknutiu vody do balenia s prístreškom. Znovu ich nasadte, ako je znázornené na obrázku, a zatvorte príklopku.

4 UMIESTNITE KONZOLY.

Umiestnite konzoly na upevňovacie skrutky, ako je znázornené na obrázku.

POZNÁMKA: Ak chcete prístrešok namontovať pod nosič, konzoly namontujte v opačnom uhle.

5 NAVOLNO NASKRUTKUJTE MATICE.

Pomocou 13 mm maticového kľúča na upevňovacie skrutky navolno naskrutkujte matice.

 Pre návod na montáž na nosiče JetStream™ prejdite na stranu 3.

 Pre návod na montáž na nosiče HD Bar prejdite na stranu 5, kde nájdete osobitné pokyny na upevnenie konzoly.

 Pre návod na montáž na nosiče Trim HD Bar™ prejdite na stranu 5. **POZNÁMKA:** Nosiče Trim HD™ sú dostupné len vo vybraných krajinách.

 Pre návod na montáž na Platformu prejdite na stranu 5, kde nájdete osobitné pokyny na upevnenie konzoly a vloženie závitových dosiek.

MONTÁŽ NA NOSIČE JETSTREAM

1 NAVOLNO NASKRUTKUJTE ZÁVITOVÉ DOSKY.

Použite 2 skrutky, 2 tenké podložky a 2 hrubé podložky, ako je znázornené na obrázku, a pomocou 5 mm imbusového kľúča na ne do každej konzoly upevnite závitové dosky.

2 ODMERAJTE VZDIALENOSŤ MEDZI NOSIČMI.

Odmerajte vzdialenosť medzi osami nosičov. Tento rozmer má pomenovanie M4. Zapište si ho sem.

3 ODSTRÁŇTE KONCOVÉ KRYTKY.

Stlačte výstupok v spodnej časti koncových krytiel a vytiahnite ich.

4 ODKRYTE DRÁŽKU NOSIČA.

Odstráňte tesniacu lištu tak, aby ste odkryli zhruba 18 cm (7") drážky v hornej časti nosiča.

POZNÁMKA: Naskytá sa aj možnosť zastrihnúť tesniacu lištu pre prípad trvalej montáže.

5 NASTAVTE POLOHU KONZOL.

Nastavte vzdialenosť medzi stredovými osami konzol podľa rozmeru M4.

POZNÁMKA: Odporúčame uistiť sa, že obe konzoly sú pri upevňovaní na balenie s prístreškom vycentrované. Úplne dotiahnite na 6 Nm (4.4 lb-ft).

POZNÁMKA: Maximálna vzdialenosť nepodopretej časti balenia s prístreškom od konzoly ku koncu balenia nesmie presiahnuť 127 cm (50").

SVENSKA

OBS: Den vänsterhänta versionen visas genom hela denna instruktion.

INNEHÅLL

1 påse med stolpar (1X)	2 stolpe (7X)	3 OverNOut 180 (1X)
4 fäste (2X)	5 bult (4X)	6 skruv (4X)
7 mutter(4X)	8 spänd lina (1X)	9 13 mm skruvnyckel (1X)
10 stöttlina (7X)	11 mutterplatta (4X)	12 tjock bricka (4X)
13 tunn bricka (4X)	14 5 mm insexnyckel (1X)	15 stöd Stolpe (2X)

 **OBS:** Innan du påbörjar monteringen – öppna markisen och ta bort påsen med stolparna.

1 TA BORT PLUGGARNAS.

Lift upp fliken på markisen för att ta fram gummipropparna. Ta bort pluggarna och lägg dem åt sidan.

2 INSTALLERA MONTERINGSBULTARNA.

Skjut in 2 monteringsbultar i varje skena enligt bilden.

3 SÄTT TILLBAKA PLUGGARNAS.

Pluggarna är utformade för att skydda markisen från vatteninträng. Sätt tillbaka dem enligt bilden och stäng sedan fliken.

4 PLACERA UT FÄSTENA.

Placera fästena över monteringsbultarna enligt bilden.

OBS: Om du önskar installera markisen under tvärstängens, installera fästena i motsatt vinkel.

5 MONTERA MUTTRARNA LÖST.

Montera muttrarna löst på bultarna med hjälp av en 13 mm nyckel.

 För installation på JetStream™ fortsätt till sida 3.

 För installation på HD Bar, se sidan 5 för särskilda anvisningar om hur fästet ska monteras.

 För installation på Trim HD Bar™, fortsätt till sidan 5. **OBS:** Trim HD™ är endast tillgänglig på utvalda marknadsområden.

 För installation på Platform, se sidan 5 för särskilda instruktioner om hur fästet monteras och hur man sätter i mutterplattorna.

JETSTREAM-INSTALLATION

1 MONTERA MUTTERPLATTORNA LÖST.

Använd en 5 mm insexnyckel för att fästa mutterplattorna med 2 skruvar, 2 tunna brickor och 2 tjocka brickor enligt bilden för varje fäste.

2 MÄT AVSTÅNDET MELLAN DINA TVÄRSTÄNGER.

Mät avståndet mellan spåren på dina tvärstänger. Detta är ditt M4-mått. Skriv ner det här.

3 TA BORT ÄNDLOCKEN.

Tryck på fliken längst ned på gavlarna och dra för att ta bort dem.

4 EXPONERA TVÄRSTÄNGSKANALEN.

Bryt upp väderskyddet för att exponera ca 7 tum av kanalen. **OBS:** Om du vill trimma väderskyddet till en permanent installation kan du göra det.

5 PLACERA UT FÄSTENA.

Ställ in avståndet mellan fästernas centrum och ditt M4-mått.

OBS: Vi uppmanar dig att se till att paret med fästena är i mitten av markisen. Dra fullständigt åt till 6 Nm (4.4 lb-ft).

OBS: Det maximala avståndet utan stöd från fästet till ändan av markisen får inte överstiga 127 cm (50").

SLOVENČINA

6 ZASUŠITE ZÁVITOVÉ DOSKY DO DRÁŽOK NA NOSIČOCH.

Za pomoci priateľa nadvihnite balenie s prístreškom a opatrne zasušite závitové dosky do otvorov v tvare písmena T na vašich nosičoch JetStream™. Následne nasadte koncové krytky naspäť.

7 ZÁVITOVÉ DOSKY DOTIAHNITE.

Pomocou maticového kľúča úplne dotiahnite skrutky na 6 Nm (4.4 lb-ft).

 Pokračujte krokom 8 na strane 7.

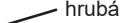

MONTÁŽ NA NOSIČE HD BAR

POZNÁMKA: Hrubé podložky budú umiestnené na vrchu nosičov HD Bar tak, aby konzola v tvare písmena L neprichádzala do kontaktu s koncovou krytkou nosičov. **POZNÁMKA:** Maximálna vzdialenosť nepodopretej časti balenia s prístreškom od konzoly ku koncu balenia nesmie presiahnuť 127 cm (50").

- Pre montáž na nosiče HD Bar zmontujte skrutky a podložky podľa postupu na obrázku.
- Pokračujte krokom 2 na strane 3 a odmerajte si rozmer M4.  tenká
- Kroky 3 a 4 na strane 3 preskočte.
- Postupujte podľa krokov 5, 6 a 7 na strane 4.  hrubá
- Pokračujte krokom 8 na strane 7.

MONTÁŽ NA NOSIČE TRIM HD BAR

POZNÁMKA: Maximálna vzdialenosť nepodopretej časti balenia s prístreškom od konzoly ku koncu balenia nesmie presiahnuť 127 cm (50").

- Pre montáž na nosiče Trim HD Bar zmontujte skrutky a podložky podľa poradia na obrázku.
- Pokračujte krokom 2 na strane 3 a odmerajte si rozmer M4.  tenká
- Kroky 3 a 4 na strane 3 preskočte.
- Postupujte podľa krokov 5, 6 a 7 na strane 4.  hrubá
- Pokračujte krokom 8 na strane 7.

MONTÁŽ NA PLATFORMU

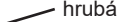
- Pre inštaláciu na Platformu navoľno zmontujte skrutky, podložky a závitové dosky podľa postupu na obrázku.
- Za pomoci priateľa nadvihnite a namontujte balenie s prístreškom.
- Posuňte konzoly tak, aby boli zarovnané s otvormi na líštach platformy.
- Na každej strane vložte jednu najbližšiu závitovú dosku do otvoru na lište, ako je znázornené na obrázku. Následne posuňte balenie s prístreškom k okraju Platformy tak, aby bolo možné do otvoru na lište vložiť aj druhú závitovú dosku. TIP: Na to, aby bolo možné závitové dosky vložiť do otvoru na lište, musí byť orientované pozdĺžne.  tenká
- Po uchytení závitových dosiek do líšt posuňte balenie s prístreškom úplne na kraj Platformy.  hrubá
- Pomocou kľúčov dotiahnite všetok spojovací materiál na 9 Nm.
- Pokračujte krokom 8 na strane 6.

POZNÁMKA: Maximálna vzdialenosť nepodopretej časti balenia s prístreškom od konzoly ku koncu balenia nesmie presiahnuť 127 cm (50").

8 ROZOPNITE BALENIE A ODKLOPTE KRYT.

Balenie pomaly rozopnite, aby sa zips nezasekol. Následne odklopte kryt, ako je znázornené na obrázku.

POZNÁMKA: Pri zatváraní prístreška do balenia posuňte zipsy dozadu, aby ste znížili ich hlučnosť.

9 UVOĽNITE POPRUHY.

Uvoľnite popruhy s háčikmi a slučkami, aby sa mohla textília prístreška rozvinúť.

10 ROZLOŽTE PRÍSTREŠOK.

Rozložte prístrešok tak, že ho natiahnete, ako je znázornené na obrázku.

11 NAMONTUJTE NAPÍNACIE POPRUHY.

- A. Jeden koniec napínacieho popruhu zaháknite za slučku v každom rohu prístrešku, ako je znázornené na obrázku.
- B. Druhý koniec napínacieho popruhu omotajte okolo nosiča na vnútornej strane a zaháknite ho na popruh, ako je znázornené na obrázku.
- C. Vofný koniec popruhu dotiahnite tak, aby bol úplne napnutý.
- D. Vofný koniec popruhu zaistite.

SVENSKA

6 SKJUT IN MUTTERPLATTORNA I TVÄRSTÄNGERNAS KANALER.

Lyft markisen med hjälp av en vän, och för försiktigt in mutterplattorna i T-spåret på JetStream™-tvärstängerna. Montera sedan tillbaka ändlocken.

7 DRA ÅT MUTTERPLATTORNA.



Dra åt skruvarna helt till 6 Nm (4.4 lb-ft) med hjälp av en insexnyckel.

 Fortsätt till steg 8 på sidan 7.

INSTALLATION AV HD-BAR



OBS: De tjocka brickorna kommer att sitta ovanpå HD BAR /stängens så att L-fästet inte kommer i kontakt med ändan av HD-stängens lock.

OBS: Det maximala avståndet utan stöd från fästet till ändan av markisen får inte överstiga 127 cm (50").



- För montering på HD Bar, montera skruvarna och brickorna i den ordning som visas.
- Fortsätt till steg 2 på sidan 3 för att mäta din M4.  tunn
- Hoppa över steg 3 och 4 på sidan 3.
- Följ steg 5, 6 och 7 på sidan 4.  tjock
- Fortsätt till steg 8 på sidan 7.

TRIMMA HD BAR-INSTALLATIONEN

OBS: Det maximala avståndet utan stöd från fästet till ändan av markisen får inte överstiga 127 cm (50").

- För montering på Trim HD Bar, montera skruvarna och brickorna i den ordning som visas.
- Fortsätt till steg 2 på sidan 3 för att mäta din M4.
- Hoppa över steg 3 och 4 på sidan 3.
- Följ steg 5, 6 och 7 på sidan 4.  tunn
- Fortsätt till steg 8 på sidan 7.  tjock

INSTALLATION AV PLATFORM

- För montering av Platform, montera skruvar, brickor och mutterplattor löst i den ordning som visas.
- Be om hjälp av en vän för att lyfta och montera markisen.
- Skjut fästena så att de är i linje med öppningen på lamellerna.  tunn
- För varje sida, sätt in en mutterplatta i öppningen på lamellen enligt bilden. Skjut sedan markisen mot plattformens kant så långt att den andra mutterplattan kan föras in i öppningen på lamellen. **TIPS:** Plattan med muttern måste placeras i längdriktningen för att passa in i öppningen på lamellerna.  tjock
- Skjut markisen med mutterplattorna fångade av lamellerna hela vägen till plattformens kant.
- Dra åt alla beslag till 9 Nm med hjälp av skiftnycklarna.
- Fortsätt till steg 8 på sidan 6.

OBS: Det maximala avståndet utan stöd från fästet till ändan av markisen får inte överstiga 127 cm (50").

8 DRA UPP BLIXTLÅSET OCH VIK TILLBAKA LOCKET.

Dra upp blixtlåset långsamt för att undvika att det hakar upp sig. Vik sedan tillbaka locket enligt bilden.

OBS: När du stänger markisen flyttar du blixtlåsen bakåt för att minska buller.

9 LOSSA REMMARNÄ.

Släpp ut krok- och fästremmarna och låt markisens tyg rullas ut.

10 FÄLL UT MARKISEN.

Fäll ut markisen genom att skjuta ut den enligt bilden.

11 INSTALLERA DE SPÄNDA LINORNA.

- A. Haka fast ena änden av de spända linorna i öglan i varje hörn av markisen enligt bilden.
- B. Vira den andra änden av den dragna linan runt tvärstången innanför tornet och haka fast den i remmen enligt bilden.
- C. Dra i bandets fria ände för att dra åt det tills det sitter fast ordentligt.
- D. Fäst den fria änden av bandet.

SLOVENČINA

12 ROZLOŽTE PODPORNÉ STĹPIKY.

⚠ Podporné stĺpiky a kotviace laná rozložte, ak hrozí obyčajný alebo nárazový vietor. Prístrešok nerozkladajte v extrémne veterných prostrediach. Vietor môže byť nevyspytateľný, preto prístrešok nikdy nenechajte bez dozoru, ak nie sú správne rozložené podporné stĺpiky a kotviace laná.

Načiahnite sa do stredu prístrešku zospodu a otočte podporné rameno, aby ste vysunuli vrcholec, ako je znázornené na obrázku.

- Podporné stĺpiky rozložte nadol. Otočte stĺpiky o štvrt' otáčky, aby sa odblokovali, a nastavte ich dĺžku, potom ich otočte o štvrt' otáčky v opačnom smere, aby sa dĺžka zafixovala.
- Prístrešok počas slnečného dňa nastavte tak, aby bol v rovine, alebo ho v prípade dažďa mierne nakloňte smerom nadol.

13 PRIPOJTE KOTVIACE LANÁ.

Zapichnete do zeme háčik pod uhlom 45 stupňov vo vzdialenosti asi 30 cm (12") od základne každej prednej podpery. Zaháknite koniec kotviaceho lana za háčiky, a potom posuňte napínač nahor, kým lano nebude napnuté, ako je znázornené na obrázku. Zopakujte pre každú podperu.

14 PRELOŽTE KRYT.

Preložte cez prístrešok kryt, aby ste zabránili vnikaniu vlhkosti.

SVENSKA

12 FÖRLÄNG STÖDBENEN.

⚠ Fäll ut stödbenen och staglinorna om det finns risk för hård vind eller vindbyar. Fäll inte ut markisen i extremt blåsiga förhållanden. Det kan blåsa oväntat, lämna aldrig markisen utan uppsikt utan att stödben och staglinor är korrekt monterade.

Sträck dig upp till markisens mitt från undersidan och vrid stödarmen för att förlänga toppen enligt bilden.

- Fäll ner de främre stöden. Vrid slangarna ett kvarts varv för att låsa upp och justera längden och vrid sedan slangarna ett kvarts varv i motsatt riktning för att låsa in längden.
- Ställ in markisen under en solig dag så att den står plant, eller vinkla den något nedåt vid regn.

13 FÄST STAGLINORNA.

Slå ner en stolpe i marken i 45 graders vinkel ca 30 cm (12") från basen på varje främre stöd. Haka fast den öglade änden av staglinorna runt stolparna och skjut sedan spännaren uppåt tills repet är spänt enligt bilden. Upprepa för varje stöd.

14 VIK ÖVER LOCKET.

Vik över skyddet på markisen för att förhindra att fukt tränger in.

УКРАЇНСЬКА

ПРОЧИТАЙТЕ ЦІ ПОПЕРЕДЖЕННЯ!

- Конструкція даного виробу передбачає його встановлення тільки в Т-подібну щілину.
- Щоб запобігти травмуванню чи матеріальним збиткам не розгортайте навіс, якщо в місці встановлення дуже вітряно, оскільки пориви вітру можуть бути несподіваними. Обов'язково використовуйте опори, кілочки та відтяжки, якщо має місце будь-яка вірогідність вітру чи поривів вітру, а також якщо навіс залишатиметься без нагляду. Конструкція даного виробу передбачає його експлуатацію в нормальних умовах.
- Враховуйте свій зріст і положення опорних планок – не вдартеся головою.
- Деталі кріплення можуть із часом ослабнути. Перевіряйте і за необхідності затягуйте їх перед кожним використанням.
- Пересвідчіться, що все обладнання закріплено відповідно до інструкції. Невиконання перевірок безпеки перед від'їздом може призвести до матеріальних збитків або травмування чи смерті.
- Знімайте навіс і багажник Yakima Rack, перш ніж скористатися автоматичною мийкою для автомобілів.
- Не використовуйте під навісом пристрої для спалення палива, що споживають кисень. Це, наприклад, свічки, газові ліхтарі, газові лампи, плити, кухонні та опалювальні прилади.
- Не розгортайте навіс біля вогнища чи іншого джерела вогню.
- Перед від'їздом перевіряйте кріпильне обладнання навісу.

Установка багажника

Неправильно встановлені багажники і навіси можуть ослабнути під час поїздки і призвести до серйозних нещасних випадків! Установлення, навантаження й експлуатацію слід проводити згідно з інструкціями до виробу та багажника на даху.

Перевіряйте деталі кріплення і вантаж щодо щільної фіксації та функціонування:

- Перед від'їздом.
- Після поїздки на коротку відстань після встановлення навісу.
- Із регулярними інтервалами під час тривалих поїздок.
- Щодві години на бездоріжжі.

Водіння автомобіля й нормативні вимоги

Швидкість руху має відповідати вантажу, що перевозиться, а також офіційним обмеженням швидкості.

Під час транспортування будь-якого вантажу швидкість автомобіля має відповідати всім умовам, таким як стан дороги, поверхня дорожнього полотна, умови руху, вітер тощо. Керованість автомобіля, поведінка на поворотах, гальмування й чутливість до бічного вітру міняються після додавання вантажу на дах автомобіля.

УКРАЇНСЬКА

ДОГЛЯД І ОБСЛУГОВУВАННЯ НАВІСУ

Завдяки своїй конструкції цей навіс є надійним супутником ваших пригод. Для забезпечення максимальної функціональності виробу радимо виконувати низку простих дій із догляду та обслуговування, які можуть збільшити термін його служби.

- Перед кожним використанням перевіряйте кріпильне обладнання навісу. За необхідності чистіть виріб розчином м'якого засобу для миття і води. Регулярно змащуйте різьбу обладнання легким синтетичним мастилом для велосипедів для підтримання її експлуатаційних властивостей.
- Перш ніж складати навіс, висушіть його. Якщо перед складанням неможливо повністю висушити навіс, відкрийте і висушіть його на повітрі за першої ж можливості. Відсутність належного сушіння може призвести до росту плісняви та грибка, здатних руйнувати матеріал навісу, змінювати його колір і спричиняти неприємний запах. Гарантія на ваш навіс не поширюється на появу плісняви та грибка.
- Збільште зберігання невикористовуваного навісу збільшити термін його служби. Перед зберіганням пересвідчіться, що навіс повністю сухий, і зберігайте його в прохолодному сухому місці подалі від сонячних променів.
- Застібки-блискавки слід тягнути з рівномірним зусиллям та обережно. У жодному разі не застосовуйте силу під час розстібання чи застібання блискавки, оскільки це може пошкодити її. Уникайте потрапляння в блискавки пилу й бруду та періодично наносьте на зубці блискавок бджолиний віск як мастило. Це збільшить термін їх служби.
- Перед складанням навісу вертикальні опори слід протирати від бруду й пилу. Періодично протирайте алюмінієві вертикальні опори навісу, використовуючи силіконовий спрей і тканину.
- Для чищення навісу використовуйте м'який засіб для миття і теплу воду, обережно очищуючи тканину губкою. Змийте засіб чистою вологою губкою і залишіть навіс сохнути.
- Якщо на навісі з'явиться пліснява та (або) грибок, радимо очистити заражену тканину губкою з розчином 240 мл (1 чашка) засобу Lysol™, змішаного з 3,8 літра (1 галон) гарячої води, і залишіть сохнути. Потім приготуйте розчин із 240 мл (1 чашка) концентрованого лимонного соку, 1 чашки солі й 3,8 літра (1 галон) гарячої води. Нанесіть цей розчин безпосередньо на заражені ділянки, щоб змити розчин Lysol™. Залишіть висохнути повністю. Ці дії зупинять ріст плісняви і допоможуть усунути запах, але вони можуть не усунути плями повністю.
- Щоб збільшити термін служби тканини, уникайте надмірної дії сонячних променів на навіс. Із часом ультрафіолетове проміння може руйнувати тканину та гідроізоляційне покриття. Якщо матеріал навісу, що захищає від дощу, почне псуватися в результаті експлуатації та зовнішніх факторів, радимо випрати тканину м'яким засобом для миття й водою, після чого обробити водовідштовхувальним засобом, наприклад, 303 Fabric Guard™. Зверніться в місцевий магазин туристичних товарів за консультацією щодо інших засобів для догляду за туристичними тканинами і використовуйте їх згідно зі вказівками.

УКРАЇНСЬКА

ПРИМІТКА. У цій інструкції показана лівобічна версія виробу.

ВМІСТ

1 мішок для кілочків (1 шт.)	2 кілочок (7 шт.)	3 OverNOut 180 (1X)
4 кронштейн (2 шт.)	5 болт (4 шт.)	6 гвинт (4 шт.)
7 гайка (4 шт.)	8 натяжний ремінь (1 шт.)	9 гайковий ключ на 13 мм (1 шт.)
10 відтяжка (7 шт.)	11 пластинчаста гайка (4 шт.)	12 товста шайба (4 шт.)
13 тонка шайба (4 шт.)	14 шестигранний ключ на 5 мм (1 шт.)	15 опорна стійка (2 шт.)

ПРИМІТКА. Перш ніж розпочати збирання, розстебніть навіс і витягніть мішок із кілочками.

1 ВИТЯГНІТЬ ЗАГЛУШКИ.

Підніміть заслінку в кінці навісу для доступу до гумових заглушок. Витягніть заглушки і відкладіть убік.

2 УСТАНОВІТЬ БОЛТИ КРІПЛЕННЯ.

Вставте 2 болти кріплення у кожен рейлінг, як показано на ілюстрації.

3 УСТАНОВІТЬ НА МІСЦЕ ЗАГЛУШКИ.

Конструкція заглушок забезпечує захист навісу від потрапання води. Установіть їх на місце, як показано на ілюстрації, і закрийте заслінку.

4 УСТАНОВІТЬ КРОНШТЕЙНИ.

Встановіть кронштейни на болти кріплення, як показано на ілюстрації.

ПРИМІТКА. Якщо ви хочете змонтувати навіс під поперечиною, встановіть кронштейни під протилежним кутом.

5 НЕ ЗАТЯГУЮЧИ, НАДЯГНІТЬ ГАЙКИ.

Гайковим ключем на 13 мм встановіть гайки на болти, не затягуючи.

ПРИМІТКА. Для встановлення виробу на поперечини JetStream™ перейдіть до сторінки 3.

ПРИМІТКА. Для встановлення виробу на дугу HD Bar перейдіть до сторінки 5 для вивчення спеціальних вказівок щодо кріплення кронштейна.

ПРИМІТКА. Для встановлення виробу на дузі Trim HD Bar™ перейдіть до сторінки 5.

ПРИМІТКА. Дуга Trim HD™ доступна лише в деяких країнах. Для встановлення виробу на платформі перейдіть до сторінки 5 для отримання спеціальних вказівок щодо кріплення кронштейна і встановлення пластинчастих гайок.

УСТАНОВКА НА ПОПЕРЕЧИНИ JETSTREAM

1 НЕ ЗАТЯГУЮЧИ, ВСТАНОВІТЬ ПЛАСТИНЧАСТІ ГАЙКИ.

Скориставшись гайковим ключем на 5 мм, установіть пластинчасті гайки за допомогою 2 гвинтів, 2 тонких шайб і 2 товстих шайб для кожного кронштейна, як показано на ілюстрації.

2 ВИМІРЯЙТЕ ВІДСТАНЬ МІЖ ПОПЕРЕЧИНАМИ.

Виміряйте відстань між рейлінгами на поперечинах. Це ваше значення вимірювання M4. Запишіть його тут.

3 ЗНІМІТЬ ТОРЦЕВІ ЗАГЛУШКИ.

Натискайте на язички в нижній частині торцевих заглушок і тягніть, щоб зняти їх.

4 ВІДКРИЙТЕ ПРОРІЗ НА ПОПЕРЕЧИНІ.

Витягніть вологозахисний ущільнювач, щоб відкрити приблизно 7 дюймів прорізу.

ПРИМІТКА. Якщо потрібно обрізати ущільнювач для постійного монтажу, ви можете це зробити.

5 РОЗТАШУЙТЕ КРОНШТЕЙНИ.

Установіть відстань між центрами кронштейнів відповідно до вашого вимірювання M4.

ПРИМІТКА. Радимо пересвідчитися, що пара кронштейнів розташована в центрі навісу. Затягніть повністю із зусиллям 6 Нм.

ПРИМІТКА. Максимальна відстань від кронштейна до краю навісу без опори не має перевищувати 127 см (50 дюймів).

УКРАЇНСЬКА

6 ЗСУНЬТЕ ПЛАСТИНЧАСТІ ГАЙКИ У ПРОРІЗИ ПОПЕРЕЧИН.

З допомогою помічника підніміть навіс і обережно вставте пластинчасті гайки в T-подібну щілину на поперечинах JetStream™. Потім встановіть на місце торцеві заглушки.

7 ЗАТЯГНІТЬ ПЛАСТИНЧАСТІ ГАЙКИ.

Шестигранним ключем повністю затягніть гвинти з моментом затяжки 6 Нм.

ПРИМІТКА. Перейдіть до кроку 8 на сторінці 7.

ВСТАНОВЛЕННЯ НА ДУЗІ HD BAR

ПРИМІТКА. Товсті шайби будуть розташовуватися зверху на дузі HD Bar таким чином, що L-подібний кронштейн не буде контактувати з торцевою заглушкою дуги HD Bar. **ПРИМІТКА.** Максимальна відстань від кронштейна до краю навісу без опори не має перевищувати 127 см (50 дюймів).

- Для встановлення дуги HD Bar зберіть гвинти і шайби в показаному порядку.
- Перейдіть до кроку 2 на сторінці 3, щоб виміряти значення M4.
- Пропустіть кроки 3 і 4 на сторінці 3.
- Виконайте кроки 5, 6 і 7 на сторінці 4.
- Перейдіть до кроку 8 на сторінці 7.

ВСТАНОВЛЕННЯ НА ДУЗІ TRIM HD BAR

ПРИМІТКА. Максимальна відстань від кронштейна до краю навісу без опори не має перевищувати 127 см (50 дюймів).

- Для встановлення на дузі Trim HD Bar зберіть гвинти і шайби в показаному порядку.
- Перейдіть до кроку 2 на сторінці 3, щоб виміряти значення M4.
- Пропустіть кроки 3 і 4 на сторінці 3.
- Виконайте кроки 5, 6 і 7 на сторінці 4.
- Перейдіть до кроку 8 на сторінці 7.

ВСТАНОВЛЕННЯ НА ПЛАТФОРМІ

- Для встановлення на платформі, зберіть гвинти і шайби в показаному порядку, не затягуючи.
- Скористайтеся сторонньою допомогою для піднімання та встановлення навісу.
- Посуňte кронштейни, щоб сумістити їх з отворами в ламелях.
- З кожного боку вставте кронштейн біля пластинчастої гайки в отвір у ламелі, як показано на ілюстрації. Потім посуňte навіс до краю платформи – таким чином, щоб друга пластинчаста гайка увійшла в отвір ламелі. **ПОРАДА.** Для встановлення в отвір ламелі гайку з покриттям має бути орієнтовано в поздовжньому напрямку.
- Встановивши пластинчасті гайки в ламелі, повністю зсуньте навіс до краю платформи.
- Гайковими ключами затягніть всі кріплення із зусиллям 9 Нм.
- Перейдіть до кроку 8 на сторінці 6.

ПРИМІТКА. Максимальна відстань від кронштейна до краю навісу без опори не має перевищувати 127 см (50 дюймів).

8 РОЗСТЕБНІТЬ І ВІДКИНЬТЕ ПОКРИТТЯ.

Розстібайте покриття повільно, щоб не защемити тканину блискавкою. Потім відгорніть покриття, як показано на ілюстрації.

ПРИМІТКА. Закриваючи навіс, зсувайте застібки-блискавки назад, щоб зменшити шум.

9 РОЗСТЕБНІТЬ РЕМІНЦІ.

Розстебніть ремінці із застібками-липучками, щоб розгорнути тканину навісу.

10 РОЗГОРНІТЬ НАВІС.

Розгорніть навіс у напрямку, показаному на ілюстрації.

11 УСТАНОВІТЬ НАТЯЖНІ РЕМЕНІ.

- Під'єднайте гачок на кінці натяжного ремня до петлі на кожному з кутів навісу, як показано на ілюстрації.
- Обгорніть інший кінець кожного натяжного ремня навколо поперечини в опорному кріпленні і прикріпіть гачок до ремінця, як показано на ілюстрації.
- Потягніть вільний кінець ремня, щоб щільно затягнути.
- Закріпіть вільний кінець ремня.

12 РОЗСУНЬТЕ ОПОРИ.

⚠ Установіть опори й використовуйте відтяжки, якщо можливий вітер чи пориви вітру. Не розгортайте навіс, якщо в місці встановлення дуже вітряно. Вітер може підніматися неочікувано, у жодному разі не залишайте навіс без нагляду, якщо опори і відтяжки не змонтовано належним чином.

Знизу дотягніться до центру навісу і поверніть підтримувальний кронштейн, щоб збільшити козирок, як показано на ілюстрації.

- Складіть передні кронштейни. Поверніть трубки на чверть оберта для розблокування і відрегулюйте довжину, після чого поверніть трубки на чверть у зворотному напрямку, щоб зафіксувати довжину.
- Установлюйте навіс горизонтально в сонячний день чи трохи під кутом зовнішнім краєм униз на випадок дощу.

13 ПІД'ЄДНАЙТЕ ВІДТЯЖКИ.

Вставте кілочок у землю під кутом 45 градусів на відстані приблизно 30 см (12 дюймів) від основи кожної з передніх опор. Обгорніть кінці відтяжок з петлею навколо кілочків, потім потягніть натяжний пристрій угору, поки відтяжку не буде натягнуто, як показано на ілюстрації. Повторіть процедуру для кожної опори.

14 СКЛАДІТЬ ПОКРИТТЯ.

Складіть покриття на навісі, щоб уникнути потрапляння вологи у виріб.

IMPORTANT WARNINGS

Rack Installation

Inadequately secured loads and incorrectly mounted roof racks and accessory racks can come loose during travel and cause serious accidents! Therefore, installation, handling and use must be carried out in accordance with product and vehicle instructions.

In addition to these instructions, review the mounting instructions for the roof rack and the operating instructions of the vehicle.

These instructions should be kept together with the vehicle's operating instructions and carried in the vehicle when in use and en route.

For your own safety, you should only use roof racks that are authorized for use with your vehicle.

For roof racks that do not specify the distance between the front and rear cross-bars, the distance shall be at least 700 mm or as large as possible. Please note that changes (e.g. additional drill holes) to the accessory rack's attachment system are not permissible.

Check attachment hardware and load for tight fit and function:

- Before the start of any journey.
- After driving a short distance following rack or load install.
- At regular intervals on longer journeys.
- More frequently on rough terrain.
- After interruption of a journey during which the vehicle was left unsupervised (check for damage due to outside intervention).

Rack Loading

Do not exceed the maximum load specified for the roof rack, accessory rack or the maximum load recommended by the vehicle manufacturer.

Max Roof Load = weight of roof rack + weight of accessory racks + weight of load.

Load shall be uniformly distributed with the lowest possible center of gravity.

Load should not substantially extend beyond the loading surface of the roof rack.

Vehicle Driving and Regulations

The speed driven must be suited to the load transported and to official speed limits. In the absence of any speed limits, we recommend a maximum speed of 80 mph (130 km/h).

When transporting any load, the speed of the vehicle must take into account all conditions such as the state of the road, the surface of the road, traffic conditions, wind, etc. Vehicle handling, cornering, braking and sensitivity to side winds will change with the addition of roof top loads.

If this product is off-road certified, it is designed and intended to be used on forest service roads, access roads or other non-technical terrains at moderate speeds. It is not to be used while rock-crawling, jumping, bogging, or other technical off-road terrains. When using off-road certified products with non-off-road certified products, always follow the warnings and restrictions stated in the non-off-road certified product instructions.

Maintenance

The accessory rack should be carefully cleaned and maintained, particularly during the winter months. Use only a solution of water and standard car wash liquid without any alcohol, bleach or ammonium additives.

For reasons of fuel economy and the safety of other road users, the accessory rack and roof rack should be removed when not in use.

Periodically inspect accessory rack for damage. Replace lost, damaged or worn parts. Use only original spare parts obtained from a stocking specialist, dealer or manufacturer.

Any changes made to the roof racks and accessory racks as well as the use of spare parts or accessories other than those supplied by the manufacturer will lead to the lapsing of the manufacturer's warranty and liability for any material damage or accidents. You should observe these instructions to the letter and only use the original parts supplied.

In order to replace any lost or defective keys, note the lock and key numbers below and register them at www.yakima.com.

AVERTISSEMENTS IMPORTANTS

Pose du porte-bagage

Une charge mal arrimée, un porte-bagage de toit, ou encore un de ses accessoires, qui seraient mal installés pourraient se libérer en cours de trajet et provoquer un grave accident ! C'est pourquoi la pose, la manutention et l'utilisation de ce produit doivent être conformes aux instructions visant le produit et le véhicule.

En plus d'observer les présentes instructions, vérifier les instructions visant la pose du porte-bagage et les instructions visant le véhicule.

Les présentes instructions devraient être jointes au manuel d'utilisation du véhicule et conservées à bord lors du déplacement.

Par sécurité, on ne devrait utiliser que des porte-bagages qui sont approuvés pour le véhicule.

Dans le cas des porte-bagages dont la distance entre les barres transversales avant et arrière n'est pas spécifiée, cette distance doit être la plus grande possible, mais d'au moins 700 mm. Prière de noter qu'il est interdit d'apporter des modifications au système de montage de l'accessoire (en perçant des trous supplémentaires, par exemple).

Vérifier la solidité des dispositifs de fixation et l'arrimage de la charge :

- avant de prendre la route ;
- peu de temps après le départ si l'on a posé le porte-bagage ou si on l'a chargé ;
- à intervalles réguliers sur les longs trajets ;
- plus fréquemment sur routes cahoteuses ;
- après tout arrêt durant lequel le véhicule a été laissé sans surveillance (confirmer l'absence de dommages provoqués par des tiers).

Chargement du porte-bagage

Ne pas dépasser la charge maximale spécifiée pour le porte-bagage, l'accessoire de transport ou la charge maximale recommandée par le constructeur du véhicule. Charge maximale sur le toit = poids du porte-bagage + poids de l'accessoire de transport + poids de la charge.

La charge doit être répartie de manière uniforme et son centre de gravité doit être le plus bas possible.

La charge ne doit pas dépasser significativement de la surface de charge du porte-bagage.

Conduite du véhicule et réglementation

La vitesse à laquelle on roule doit tenir compte de la charge transportée et des limitations de vitesse. En l'absence de limitation de vitesse, nous recommandons de ne pas dépasser 130 km/h.

Quand on transporte n'importe quelle charge, la vitesse à laquelle on roule doit aussi tenir compte des conditions ambiantes comme l'état de la route, la surface de la route, les conditions de la circulation, le vent, etc. Le comportement du véhicule, sa tenue en virage, son freinage et sa sensibilité aux vents latéraux seront modifiés par l'addition de charges sur le toit.

Si ce produit est approuvé pour la conduite hors-route, il est destiné à servir sur des chemins forestiers, des routes d'accès et d'autres terrains peu accidentés à vitesse modérée. On ne doit pas l'utiliser si le véhicule sert à franchir de gros rochers, à sauter, à rouler dans la boue profonde ou à circuler sur des terrains très accidentés. Quand on se sert de produits approuvés pour la conduite hors-route en conjonction avec d'autres qui ne le sont pas, il faut toujours respecter les avertissements et les limitations stipulés dans les instructions des produits qui ne sont pas approuvés pour la conduite hors-route.

Entretien

L'accessoire de transport doit être nettoyé et entretenu avec soin, particulièrement durant l'hiver. Pour le nettoyage, n'employer que du savon liquide normal pour automobile et de l'eau, sans ajouter d'alcool, d'eau de Javel ou d'ammonium.

Pour économiser du carburant et par sécurité pour les autres usagers de la route, il est recommandé d'enlever l'accessoire de transport et le porte-bagage quand ils ne servent pas.

Inspecter l'accessoire de transport régulièrement. Remplacer les pièces perdues, endommagées ou usées. N'employer que des pièces d'origine, que l'on peut se procurer auprès d'un détaillant ou du fabricant.

Toute modification apportée au porte-bagage ou à l'accessoire de transport, ainsi que l'emploi de pièces ou d'accessoires autres que ceux fournis par le fabricant, annulerait la garantie et la responsabilité du fabricant en cas de dommages matériels ou d'accident. L'utilisateur doit donc respecter les présentes instructions à la lettre et n'employer que les pièces d'origine fournies.

Afin de pouvoir remplacer des clés perdues ou défectueuses, prendre note du numéro de la serrure et des clés ci-dessous et les enregistrer à www.yakima.com.

ADVERTENCIAS IMPORTANTES

Instalación del portaequipaje

¡Si las cargas no están aseguradas de manera adecuada y si los portaequipajes para techo y los accesorios de transporte están montados incorrectamente, se pueden aflojar durante un viaje y causar accidentes serios! Por lo tanto, la instalación, manipulación y uso se deben realizar respetando las instrucciones del producto y del vehículo.

Además de estas instrucciones, lea las instrucciones de montaje del portaequipaje para techo y las instrucciones de operación del vehículo.

Estas instrucciones se deben guardar junto con las instrucciones de operación del vehículo y llevar dentro del coche cuando este producto está instalado.

Para su propia seguridad, usted debe instalar solamente portaequipajes para techo aprobados para su vehículo.

Para los portaequipajes de techo que no especifican la distancia entre las barras transversales delantera y trasera, la separación debe ser de por lo menos 700 mm, o lo más grande que sea posible. Por favor tenga en cuenta que no está permitido realizar ningún cambio en el sistema de fijación de los portaequipajes (p. ej.: agujeros adicionales).

Verifique los accesorios de fijación y la carga para asegurarse de que estén bien ajustados y en buenas condiciones:

- Antes de salir de viaje.
- Una vez recorrida una corta distancia después de instalar el portaequipaje o la carga.
- A intervalos regulares durante los viajes más largos.
- Con más frecuencia en terrenos irregulares.
- Después de cada parada durante un viaje, en la que el vehículo quedó sin vigilancia (comprobación de daños debido a la posible acción de terceros).

Carga del portaequipaje

No exceda la carga máxima que corresponde al portaequipaje para techo, los accesorios de transporte o la carga máxima recomendada por el fabricante del vehículo.

Carga máxima del techo = peso del portaequipaje para techo + peso de los accesorios de transporte + peso de la carga.

La carga debe estar uniformemente distribuida con el centro de gravedad lo más bajo posible.

La carga no debe sobrepasar sustancialmente la superficie de carga del portaequipaje para techo.

Manejo del vehículo y reglamentaciones

Se debe conducir a una velocidad que tenga en cuenta la carga transportada y que respete los límites de velocidad reglamentarios. En caso de que el límite de velocidad no esté indicado, recomendamos no superar los 130 km/h.

Cuando se transportan cargas sobre el techo, se debe circular a una velocidad que tenga en cuenta todas las condiciones circundantes, como el estado de la ruta, la superficie del camino, las condiciones del tráfico, el viento, etc. El manejo del vehículo, así como el frenado, agarre en las curvas y la influencia de los vientos de costado, cambian cuando se adicionan cargas sobre el techo. Cuando se transporta todo tipo de carga, se debe circular a una velocidad que tenga en cuenta todas las condiciones circundantes, como el estado de la ruta, la superficie del camino, las condiciones del tráfico, el viento, etc. El manejo del vehículo, así como el frenado, agarre en las curvas y la influencia de los vientos de costado, cambian cuando se adicionan cargas sobre el techo.

Si este producto está certificado para usar fuera de la carretera, significa que está diseñado y adaptado para emplearse en caminos de servicio forestales, rutas de acceso u otros terrenos poco accidentados a velocidad moderada. No se debe utilizar si el vehículo se emplea para trepar entre rocas, saltar, circular en pantanos o en otros terrenos muy accidentados. Cuando se utilizan productos certificados para usar fuera de la carretera conjuntamente con otros que no lo son, respete siempre las advertencias y restricciones establecidas en las instrucciones de los productos que no están certificados para usar fuera de la carretera.

Mantenimiento

Los accesorios de transporte se deben limpiar con cuidado y mantenerlos de manera adecuada, especialmente durante los meses de invierno. Para esto, utilice solamente una solución de agua y líquido lavacoches estándar, sin ningún añadido de alcohol, blanqueador o amoníaco.

Por razones de economía de combustible y de seguridad para otros usuarios de la carretera, el portaequipaje para techo y los accesorios de transporte se deben desinstalar cuando no se utilizan.

Verifique periódicamente los accesorios de transporte por si están dañados. Reemplace las piezas perdidas, rotas o gastadas. Utilice solamente repuestos de fábrica provenientes de un especialista, distribuidor o fabricante.

La modificación de los portaequipajes para techo y de los accesorios de transporte, así como el uso de otras piezas de repuesto o accesorios diferentes de los provistos por el fabricante, harán caducar la garantía y la responsabilidad del fabricante por daños materiales o accidentes. Usted debe respetar al pie de la letra estas instrucciones de uso y utilizar solamente las piezas de origen provistas.

Para reemplazar una llave perdida o defectuosa, anote más abajo los números de la ceradura y de la llave y regístrelos en www.yakima.com.

DÚLEŽITÁ UPOZORNĚNÍ

Instalace nosiče

Nedostatečně zajištěný náklad a nesprávně namontované střešní nosiče a nosiče příslušenství se mohou během jízdy uvolnit a způsobit vážné nehody! Instalace, manipulace a používání musí být proto prováděny v souladu s návodem k produktu a vozidlu.

Kromě tohoto návodu si prostudujte montážní návod ke střešnímu nosiči a návod k obsluze vozidla.

Tento návod byste měli uchovávat pohromadě s návodem k obsluze vozidla a oba by měly být ve vozidle při jeho používání a na cestách.

Pro vaši vlastní bezpečnost byste měli používat pouze střešní nosiče, které jsou schváleny pro použití na vašem vozidle.

V případě střešních nosičů, u nichž není stanovena vzdálenost mezi přední a zadní příčkou, musí být tato vzdálenost alespoň 700 mm nebo co největší. Mějte prosím na paměti, že změny (např. dodatečné vyvrtání otvorů) na upevňovacím systému nosiče příslušenství nejsou přípustné.

Zkontrolujte upevňovací prvky, zda plní svou funkci, a náklad, zda je pevně usazen:

- Před začátkem jakékoli cesty.
- Po ujetí krátké vzdálenosti po instalaci nosiče nebo nákladu.
- V pravidelných intervalech na delších cestách.
- Častěji v nerovném terénu.
- Po přerušení jízdy, při kterém bylo vozidlo ponecháno bez dozoru (zkontrolujte, zda nedošlo k poškození v důsledku vnějšího zásahu).

Nakládání nosiče

Nepřekračujte maximální zatížení stanovené pro střešní nosič, nosič příslušenství nebo maximální zatížení doporučené výrobcem vozidla.

Maximální zatížení střechy = hmotnost střešního nosiče + hmotnost nosičů příslušenství + hmotnost nákladu.

Náklad musí být rozložen rovnoměrně tak, aby jeho těžiště bylo co nejnižší.

Náklad by neměl výrazně přesahovat ložnou plochu střešního nosiče.

Řízení vozidla a předpisy

Rychlost jízdy musí být přizpůsobena přepravovanému nákladu a oficiálním omezením rychlosti. Pokud neexistují žádná omezení rychlosti, doporučujeme maximální rychlost 130 km/h (80 mph).

Při přepravě jakéhokoliv nákladu musí rychlost vozidla zohledňovat veškeré podmínky, jako je stav vozovky, povrch vozovky, dopravní podmínky, vítr atd. Ovládatelnost vozidla, zatáčení, brzdění a citlivost na boční vítr se s přidáním nákladu na střechu mění.

Pokud je tento produkt certifikován pro jízdu v terénu, je navržen a určen pro použití na lesních obslužných cestách, příjezdových cestách nebo jiných ne-technických terénech při nízké rychlosti. Nesmí se používat k jízdě po skalách, skákání, jízdě v blátě nebo na jiných technických terénech mimo vozovku. Při používání produktů certifikovaných pro jízdu v terénu s produkty, které pro jízdu v terénu certifikovány nejsou, vždy dodržujte varování a omezení uvedená v návodu k produktu, který pro jízdu v terénu není certifikován.

Údržba

Nosič příslušenství byste měli pečlivě čistit a udržovat, zejména v zimních měsících. Používejte pouze roztok vody a standardní kapaliny na mytí aut bez alkoholu, bělidel nebo amonických přísad.

Když nosič příslušenství a střešní nosič nepoužíváte, měli byste je z důvodů úspory paliva a bezpečnosti ostatních účastníků silničního provozu sundat.

Nosič příslušenství pravidelně kontrolujte, zda není poškozený. Ztracené, poškozené nebo opotřebené díly vyměňte. Používejte pouze originální náhradní díly získané od specializovaného skladu, prodejce nebo výrobce.

Jakékoli změny na střešních nosičích a nosičích příslušenství, jakož i použití jiných náhradních dílů nebo příslušenství než těch, které dodává výrobce, povedou ze strany výrobce k zániku záruky a odpovědnosti za jakékoli materiální škody či nehody. Přesně dodržujte tyto pokyny a používejte pouze dodané originální díly.

Chcete-li nahradit případně ztracené nebo vadné klíče, poznamenejte si níže uvedená čísla zámku a klíčů a zaregistrujte je na www.yakima.com.

VIGTIGE ADVARSLER

Montering af bagagebærer

Utilstrækkeligt fastgjort last og forkert monterede tagbagagebærere og tilbehørsholdere kan gå løs under kørslen og forårsage alvorlige ulykker! Derfor skal montering, håndtering og brug udføres i overensstemmelse med instruktionerne til produktet og køretøjet.

Foruden disse instruktioner skal du læse monteringsvejledningen til tagbagagebæreren og køretøjets instruktionsbog.

Disse instruktioner skal opbevares sammen med køretøjets instruktionsbog og befinde sig i køretøjet, når det er i brug og på vejen. Af hensyn til din egen sikkerhed bør du kun bruge tagbagagebærere, som er autoriseret til brug med dit køretøj.

For tagbagagebærere, som ikke angiver afstanden mellem de forreste og bageste tværbjælker, skal afstanden være mindst 700 mm eller så stor som muligt. Bemærk, at ændringer (f.eks. ekstra borehuller) i tilbehørsholderens fastgørelsessystem ikke er tilladt.

Tjek fastgørelseshardwaren og lasten for korrekt montering og funktion:

- Før start på alle køreture.
- Efter at have kørt en kort strækning efter montering af bagagebærer eller last.
- Med jævne mellemrum på længere ture.
- Hyppigere i ujævnt terræn.
- Efter afbrydelse af en køretur, hvor køretøjet var uden opsyn (tjek for skader på grund af udefrakommende indgreb).

Læsning af bagagebæreren

Overstig ikke den maksimale last specificeret for tagbagagebæreren og tilbehørsholderen eller den maksimale last anbefalet af køretøjsproducenten.

Maks. last på taget = vægt af tagbagagebærer + vægt af tilbehørsholder + vægt af last.

Lasten skal fordeles jævnt med det lavest mulige tyngdepunkt.

Lasten skal ikke væsentligt rage ud over tagbagagebærerens lastflade.

Kørsel og køretøjsforskrifter

Kørehastigheden skal passe til den transporterede vægt og de officielle fartgrænser. Hvis der ikke er nogen fartgrænse, anbefales en maksimal hastighed på 130 km/t (80 mph).

Ved al transport af last skal kørehastigheden tage højde for alle forhold, f.eks. vejens tilstand, vejoverfladen, trafikforholdene og vind. Køreegenskaber, svingning, bremsning og følsomhed over for sidevind ændrer sig, når der er last på biltaget.

Hvis dette produkt er offroad-certificeret, er det designet og beregnet til brug på skovvæsenveje, adgangsveje eller andet ikke-teknisk terræn ved moderate hastigheder. Det må ikke anvendes ved kørsel over klippegrund, med spring, i mudder eller andet teknisk offroad-terræn. Når man anvender offroad-certificerede produkter med ikke-offroad-certificerede produkter, skal man altid overholde de advarsler og begrænsninger, som er angivet i instruktionerne til det ikke-offroad-certificerede produkt.

Vedligeholdelse

Tilbehørsholderen skal rengøres og vedligeholdes omhyggeligt, især i vintermånederne. Brug kun en opløsning af vand og standardbilvaskemiddel uden alkohol, blegemiddel eller ammoniumtilsætningsstoffer.

Af hensyn til brændstoføkonomi og andre trafikanters sikkerhed skal tilbehørsholderen og bagagebæreren afmonteres, når de ikke er i brug. Efterse jævnlige tilbehørsholderen for skader. Udskift mistede, beskadigede eller slidte dele. Brug kun originale reservedele købt hos en lagerspecialist, forhandler eller producent.

Enhver ændring af bagagebærere og tilbehørsholdere samt brugen af reservedele eller tilbehør, som ikke er leveret af producenten, vil føre til ugyldiggørelse af producentens garanti og erstatningsansvar for alle materielle skader eller uheld. Disse instruktioner skal overholdes til punkt og prikke, og kun de originale leverede dele må anvendes.

For at erstatte eventuelle bortkomne eller defekte nøgler bedes du notere de nedenstående numre for låse og nøgler og registrere dem på www.yakima.com.

BELANGRIJKE WAARSCHUWINGEN

Installatie van de dakdrager

Onvoldoende vastgezette ladingen en verkeerd gemonteerde dakdragers en accessoirerekken kunnen tijdens het rijden losraken en ernstige ongelukken veroorzaken! Daarom moeten montage, behandeling en gebruik worden uitgevoerd in overeenstemming met de instructies van het product en het voertuig.

Lees naast deze instructies ook de montage-instructies voor de dakdrager en de gebruiksaanwijzing van het voertuig.

Deze instructies moeten samen met de bedieningsinstructies van het voertuig worden bewaard en tijdens het gebruik en onderweg in het voertuig worden meegenomen.

Voor uw eigen veiligheid mag u alleen dakdragers gebruiken die voor gebruik met uw voertuig zijn goedgekeurd.

Voor dakdragers waarvoor de afstand tussen de dwarsstangen voor en achter niet wordt gespecificeerd, moet de afstand minstens 700 mm of zo groot mogelijk zijn. Aanpassingen aan het bevestigingssysteem van het accessoirerek (bijv. extra boorgaten) zijn niet toegestaan.

Controleer of de bevestigingsmiddelen en de lading stevig vastzitten en goed werken:

- Voor het begin van elke reis.
- Na een korte afstand rijden na het monteren van een rek of aanbrengen van lading.
- Met regelmatige tussenpozen op langere reizen.
- Vaker bij rijden over ruw terrein.
- Na onderbreking van een reis waarbij het voertuig onbewaakt is achtergelaten (controle op schade door manipulatie van buitenaf).

Beladen van de dakdrager

Overschrijd de maximale belasting die voor de dakdrager of het accessoirerek is gespecificeerd, of de maximale belasting die door de autofabrikant wordt aanbevolen, niet.

Max. dakbelasting = gewicht van de dakdrager + gewicht van het accessoirerek + gewicht van de lading.

De belasting moet gelijkmatig worden verdeeld met een zo laag mogelijk zwaartepunt.

De lading mag niet ver buiten het laadoppervlak van de dakdrager uitsteken.

Autorijden en voorschriften

Pas de snelheid aan de vervoerde lading en aan de officiële snelheidslimieten aan. Als er geen snelheidslimieten zijn, adviseren we een maximumsnelheid van 130 km/u (80 mph).

Bij het vervoeren van elke lading moet bij de snelheid van het voertuig rekening gehouden worden met alle omstandigheden, zoals de toestand van de weg, het type wegdek, de verkeersomstandigheden, wind, enz. De besturing van het voertuig, het rijgedrag in de bochten, het remmen en de gevoeligheid voor zijwind veranderen met lading op het dak van een voertuig.

Als dit product voor off-roadgebruik gecertificeerd is, is het ontworpen en bedoeld voor gebruik op boswegen, toegangswegen of andere niet-technische terreinen, waar met gematigde snelheden wordt gereden. Het is niet bedoeld voor gebruik bij extreme activiteiten als rock crawling, jumping, bogging of op andere technische off-road terreinen. Volg, als voor off-roadgebruik gecertificeerde producten samen met niet voor off-roadgebruik gecertificeerde producten worden gebruikt, altijd de waarschuwingen en beperkingen op die vermeld staan in de instructies van het niet voor off-roadgebruik gecertificeerde product.

Onderhoud

Het accessoirerek moet zorgvuldig worden gereinigd en onderhouden, vooral tijdens de wintermaanden. Gebruik alleen een oplossing van water en een standaard autowasmiddel zonder alcohol-, bleek- of ammoniumhoudende additieven.

Om redenen van brandstofbesparing en de veiligheid van andere weggebruikers moeten het accessoirerek en de dakdrager worden verwijderd als ze niet worden gebruikt.

Inspecteer het accessoirerek regelmatig op beschadigingen. Vervang verloren, beschadigde of versleten onderdelen. Gebruik alleen originele reserveonderdelen die verkrijgbaar zijn bij een specialist, dealer of de fabrikant. Het aanpassen van de dakdragers en accessoirekken en het gebruik van reserveonderdelen of accessoires die niet door de fabrikant zijn geleverd, hebben tot gevolg dat de garantie van de fabrikant vervalt en deze ook niet aansprakelijk kan worden gesteld voor eventuele materiële schade of ongevallen. Volg deze instructies nauwkeurig op en gebruik alleen de originele onderdelen.

Noteer de slot- en sleutelnummers hieronder en registreer ze op www.yakima.com om verloren of defecte sleutels te kunnen vervangen.

TÄRKEITÄ VAROITUKSIA

Telineiden asennus

Puutteellisesti kiinnitetyt kuormat ja virheellisesti asennetut katto- ja taakkatelineet voivat irrota matkan aikana ja aiheuttaa vakavia onnettomuuksia! Asennuksessa, käsittelyssä ja käytössä tulee noudattaa tuotteen ja ajoneuvon ohjeita.

Tutustu näiden ohjeiden lisäksi kattotelineen asennusohjeisiin ja ajoneuvon käyttöohjeisiin.

Nämä ohjeet tulee säilyttää yhdessä ajoneuvon käyttöohjeiden kanssa ajoneuvossa sen käytön ja ajon aikana.

Käytä turvallisuussyistä ainoastaan sellaisia kattotelineitä, jotka on hyväksytty käytettäväksi ajoneuvosi kanssa.

Jos kattotelineiden etu- ja takapölkkipalkkien välistä etäisyyttä ei ole määritetty, etäisyyden on oltava vähintään 700 mm tai mahdollisimman suuri. Huomaa, että taakkatelineen kiinnitysjärjestelmään ei saa tehdä muutoksia (kuten uusia porausreikiä).

Tarkista kiinnikkeiden ja kuorman kiinnitys

- ennen ajon alkamista
- ajettuasi lyhyen matkan telineen tai kuorman asennuksen jälkeen
- säännöllisin välein pidemmillä matkoilla
- useammin haastavissa maastoissa
- kun matka on keskeytynyt, minkä aikana ajoneuvo on jätetty valvomatta (tarkista, ettei kukaan ulkopuolinen ole vahingoittanut ajoneuvoa).

Telineen kuormaus

Älä ylitä kattotelineelle tai taakkatelineelle määriteltyä enimmäiskuormitusta tai ajoneuvon valmistajan suosittelemaa enimmäiskuormitusta.

Katon enimmäiskuormitus = kattotelineen paino + taakkatelineen paino + kuorman paino.

Kuorman on jakauduttava tasaisesti ja painopisteen on oltava mahdollisimman alhaalla.

Kuorma ei saa ulottua huomattavasti kattotelineen kuormausalueen ulkopuolelle.

Ajoneuvon ajaminen ja määräykset

Ajoneuvuden tulee soveltua kuljetettavalle kuormalle sekä vastata virallisia nopeusrajoituksia. Jos nopeusrajoitusta ei ole määritetty, suositus enimmäisnopeudeksi on 130 km/h (80 mph).

Kuormaa kuljetettaessa ajoneuvossa on otettava huomioon kaikki olosuhteet, kuten tien kunto, tien pinta, liikenneolosuhteet, tuuli jne. Kuorma vaikuttaa ajoneuvon käsiteltävyyteen, kaarreajoon, jarrutukseen ja herkkyyteen sivutuulelle.

Jos tämä tuote on hyväksytty maastoajoon, se on suunniteltu ja tarkoitettu käytettäväksi metsäautoteillä, hiekkateillä tai muissa epäteknisissä maastoissa kohtuullisella nopeudella. Sitä ei tule käyttää kalliokiipeilyyn, hyppelyyn ja muta-ajon yhteydessä tai muissa teknisissä maastoissa. Kun käytät maastoajoon hyväksytyjä tuotteita muiden kuin maastoajoon hyväksytyjen tuotteiden kanssa, noudata aina muiden kuin maastoajoon hyväksytyjen tuotteiden ohjeissa mainittuja varoituksia ja rajoituksia.

Kunnossapito

Taakkateline on puhdistettava ja huollettava huolellisesti erityisesti talvikuukausina. Käytä ainoastaan vettä ja tavallista autonpesunestettä, jossa ei ole alkoholia, valkaisuaineita tai ammoniumlisäaineita.

Taakka- ja kattoteline on irrotettava, kun niitä ei käytetä, polttoaineen säästämiseksi ja muiden tienkäyttäjien turvallisuuden varmistamiseksi.

Tarkista säännöllisesti, onko taakkatelineessä vaurioita. Vaihda kadonneet, vaurioituneet tai kuluneet osat. Käytä ainoastaan alan asiantuntijoilta, jälleenmyyjältä tai valmistajalta hankittuja alkuperäisiä varaosia.

Katto- ja taakkatelineisiin tehdyt muutokset sekä muiden kuin valmistajalta hankittujen varaosien tai lisävarusteiden käyttö mitätöivät valmistajan takuun ja vastuun mahdollisista aineellisista vahingoista tai onnettomuuksista. Noudata näitä ohjeita tarkasti, ja käytä vain mukana toimitettuja alkuperäisiä osia.

Jos haluat hankkia uudet avaimet kadonneiden tai vialliset avaimien tilalle, rekisteröi jäljempänä ilmoitetut lukkojen ja avainten numerot osoitteessa www.yakima.com.

AVERTISSEMENTS IMPORTANTS

Installation d'une galerie de toit

Des charges mal arrimées et des galeries de toit et porte-accessoires mal montés peuvent se détacher en cours de route et provoquer des accidents graves ! Par conséquent, l'installation, la manipulation et l'utilisation doivent être effectuées conformément aux instructions relatives au produit et au véhicule.

En plus de ces instructions, lisez les instructions de montage de la galerie de toit et les instructions d'utilisation du véhicule.

Ces instructions doivent être conservées avec les instructions d'utilisation du véhicule et se trouver dans le véhicule lors de l'utilisation et des trajets.

Pour votre propre sécurité, n'utilisez que des galeries de toit testées (par exemple testées GS) dont l'utilisation est autorisée avec votre véhicule.

Pour les barres de toit qui ne précisent pas la distance entre les barres transversales avant et arrière, la distance doit être d'au moins 700 mm ou aussi grande que possible. Veuillez noter qu'il n'est pas possible de modifier le système de fixation du porte-accessoires (par exemple en y ajoutant des trous).

Vérifiez l'ajustement et le fonctionnement du matériel de fixation et la charge :

- Avant le début de tout trajet.
- Après avoir roulé sur une courte distance après l'installation d'une barre de toit ou d'une charge.
- À intervalles réguliers sur les longs trajets.
- Plus fréquemment sur des terrains accidentés.
- Après l'interruption d'un voyage au cours duquel le véhicule a été laissé sans surveillance (vérification de dommages éventuels dus à une intervention extérieure).

Chargement des barres de toit

Ne dépassez pas la charge maximale spécifiée pour les barres de toit, la galerie d'accessoires ou la charge maximale recommandée par le constructeur du véhicule. Charge maximale sur le toit = poids de la galerie de toit + poids des porte-accessoires + poids de la charge.

La charge doit être uniformément répartie avec un centre de gravité le plus bas possible.

La charge ne doit pas dépasser sensiblement la surface de chargement des barres de toit.

Conduite des véhicules et réglementation

La vitesse pratiquée doit être adaptée à la charge transportée et aux limitations de vitesse officielles. En l'absence de toute limitation de vitesse, nous recommandons une vitesse maximale de 130 km/h (80 mph).

Lors du transport d'une charge quelconque, la vitesse du véhicule doit tenir compte de toutes les conditions telles que l'état de la route, le revêtement de la route, les conditions de circulation, le vent, etc. La maniabilité du véhicule, les virages, le freinage et la sensibilité aux vents latéraux changent avec l'ajout de charges sur le toit.

Si ce produit est certifié tout-terrain, il est conçu et destiné à être utilisé sur des chemins forestiers, des routes d'accès ou d'autres terrains non techniques à des vitesses modérées. Il ne doit pas être utilisé pour le franchissement de rochers, sauts, bourbiers, ou autres terrains tout-terrain techniques. Lors de l'utilisation de produits certifiés tout-terrain avec des produits non certifiés tout-terrain, il convient de toujours respecter les avertissements et les restrictions figurant dans les instructions du produit non certifié non routier.

Maintenance

Le porte-accessoires doit être soigneusement nettoyé et entretenu, en particulier pendant les mois d'hiver. N'utilisez qu'une solution d'eau et de liquide de lavage standard sans alcool, agent de blanchiment ou additif à base d'ammonium.

Pour des raisons d'efficacité énergétique et la sécurité usagers de la route, le porte-accessoires et les barres de toit doivent être retirés lorsqu'ils ne sont pas utilisés.

Inspectez périodiquement le porte-accessoires pour vérifier qu'il n'est pas endommagé. Remplacez les pièces perdues, endommagées ou usées. N'utilisez que des pièces de rechange d'origine obtenues auprès d'un spécialiste automobile, d'un revendeur ou du fabricant.

Toute modification apportée aux barres de toit et aux porte-accessoires ainsi que l'utilisation de pièces de rechange ou d'accessoires autres que ceux fournis par le fabricant entraînent l'annulation de la garantie du fabricant et de sa responsabilité en cas de dommages matériels ou d'accidents. Vous devez respecter ces instructions à la lettre et n'utiliser que les pièces d'origine fournies.

Afin de remplacer les clés perdues ou défectueuses, notez les numéros de serrure et de clé ci-dessous et enregistrez-les à l'adresse www.yakima.com.

WICHTIGE WARNHINWEISE

Trägereinbau

Unzureichend gesicherte Ladung und falsch montierte Dachträger und Zubehörträger können sich während der Fahrt lösen und schwere Unfälle verursachen! Daher müssen Einbau, Handhabung und Verwendung in Übereinstimmung mit den Produkt- und Fahrzeuganweisungen durchgeführt werden.

Lesen Sie neben dieser Anleitung die Montageanleitung des Dachträgers und die Betriebsanleitung des Fahrzeugs.

Diese Anleitung sollte zusammen mit der Betriebsanleitung des Fahrzeugs aufbewahrt und bei der Benutzung und während der Fahrt im Fahrzeug mitgeführt werden.

Zu Ihrer eigenen Sicherheit verwenden Sie nur Dachträger, die für die Verwendung mit Ihrem Fahrzeug zugelassen sind.

Bei Dachträgern, deren Abstand zwischen den vorderen und hinteren Querträgern nicht angegeben ist, muss der Abstand mindestens 700 mm oder möglichst groß sein. Beachten Sie, dass Veränderungen (z. B. zusätzliche Bohrungen) am Befestigungssystem des Zubehörträgers nicht zulässig sind.

Prüfen Sie die Befestigungsteile und die Last auf festen Sitz und Funktion:

- Vor dem Beginn einer Fahrt.
- Nach einer kurzen Strecke nach der Installation des Regals oder der Ladung.
- Auf längeren Strecken in regelmäßigen Abständen.
- In unwegsamem Gelände öfter.
- Nach einer Fahrtunterbrechung, bei der das Fahrzeug unbeaufsichtigt war (Überprüfung auf Schäden durch Fremdeinwirkung).

Beladung des Trägers

Überschreiten Sie nicht die für den Dachträger oder den Zubehörträger angegebene oder die vom Fahrzeughersteller empfohlene Höchstlast.

Maximale Dachlast = Gewicht des Dachträgers + Gewicht der Zubehörträger + Gewicht der Ladung.

Die Last muss gleichmäßig verteilt sein und einen möglichst niedrigen Schwerpunkt aufweisen.

Die Last sollte nicht weit über die Ladefläche des Dachträgers hinausragen.

Fahrzeugführung und Vorschriften

Die gefahrene Geschwindigkeit muss der beförderten Last und den offiziellen Geschwindigkeitsbegrenzungen angepasst sein. Wenn keine Geschwindigkeitsbegrenzungen vorliegen, empfehlen wir eine Höchstgeschwindigkeit von 130 km/h (80 mph).

Beim Transport von Lasten aller Arten muss die Geschwindigkeit des Fahrzeugs alle Bedingungen wie Straßenzustand, Straßenoberfläche, Verkehrsbedingungen, Wind usw. berücksichtigen. Das Fahrverhalten, die Kurvenlage, das Bremsverhalten und die Seitenwindempfindlichkeit des Fahrzeugs ändern sich, wenn zusätzliche Lasten auf dem Dach transportiert werden.

Wenn das Produkt zum Einsatz im Gelände zugelassen ist, ist es für die Verwendung auf Forststraßen, Zufahrtsstraßen oder anderen nichttechnischen Geländen bei mäßiger Geschwindigkeit konzipiert und vorgesehen. Es darf nicht auf Felsen, zum Springen, Moorfahren oder in anderen technischen Geländesituationen verwendet werden. Wenn Sie für den Einsatz im Gelände zertifizierte Produkte zusammen mit nicht für den Einsatz im Gelände zertifizierten Produkten verwenden, halten Sie jederzeit die in den Anweisungen für das nicht für den Einsatz im Gelände zertifizierte Produkt angegebenen Warnhinweise und Einschränkungen ein.

Wartung

Der Zubehörträger sollte insbesondere in den Wintermonaten sorgfältig gereinigt und gepflegt werden. Verwenden Sie ausschließlich eine Lösung aus Wasser und handelsüblicher Autowaschflüssigkeit ohne Alkohol, Bleichmittel oder Ammoniumzusätze.

Aus Gründen des Kraftstoffverbrauchs und der Sicherheit anderer Verkehrsteilnehmer sollten der Zubehörträger und der Dachträger abgenommen werden, wenn sie nicht benutzt werden.

Prüfen Sie den Zubehörträger regelmäßig auf Schäden. Ersetzen Sie verlorene, beschädigte oder abgenutzte Teile. Verwenden Sie nur Original-Ersatzteile von einem Fachhändler, Händler oder vom Hersteller.

Alle Veränderungen an den Dach- und Zubehörträgern sowie die Verwendung von anderen als den vom Hersteller gelieferten Ersatzteilen oder Zubehörtteilen führen zum Erlöschen der Herstellergarantie und der Haftung für Sachschäden oder Unfälle. Beachten Sie diese Hinweise genau und verwenden Sie nur die gelieferten Originalteile.

Um verlorene oder defekte Schlüssel zu ersetzen, notieren Sie sich die nachstehenden Schloss- und Schlüsselnummern und registrieren Sie sie unter www.yakima.com.

AVVERTENZE IMPORTANTI

Installazione del rack

Carichi non adeguatamente fissati e portapacchi e porta-accessori montati in modo non corretto possono staccarsi durante il viaggio e causare gravi incidenti! Pertanto, l'installazione, la manipolazione e l'uso devono essere eseguiti in conformità alle istruzioni del prodotto e del veicolo.

Oltre a queste istruzioni, consultare le istruzioni di montaggio del portapacchi e le istruzioni per l'uso del veicolo.

Queste istruzioni devono essere conservate insieme alle istruzioni per l'uso del veicolo e portate con sé durante l'uso e il viaggio.

Per la propria sicurezza, utilizzare solo portapacchi autorizzati per l'uso con il proprio veicolo.

Per i portapacchi che non specificano la distanza fra le traverse anteriori e posteriori, la distanza deve essere di almeno 700 mm o la più ampia possibile. Non sono ammesse modifiche (ad es. fori aggiuntivi) al sistema di fissaggio del porta-accessori.

Controllare che l'hardware di fissaggio e il carico siano ben fissati e funzionanti:

- Prima dell'inizio di qualsiasi viaggio.
- Dopo aver percorso un breve tratto dopo l'installazione del rack o del carico.
- A intervalli regolari nei viaggi più lunghi.
- Più spesso su terreni accidentati.
- Dopo l'interruzione di un viaggio durante il quale il veicolo è stato lasciato senza sorveglianza (verifica di eventuali danni dovuti a interventi esterni).

Caricamento del rack

Non superare il carico massimo specificato per il portapacchi, il porta-accessori o il carico massimo raccomandato dal costruttore del veicolo.

Carico massimo sul tetto = peso del portapacchi + peso dei porta-accessori + peso del carico.

Il carico deve essere distribuito uniformemente con il baricentro più basso possibile.

Il carico non deve superare in modo sostanziale la superficie di carico del portapacchi.

Guida e regolamenti dei veicoli

La velocità di marcia deve essere adeguata al carico trasportato e ai limiti di velocità ufficiali. In assenza di limiti di velocità, si consiglia una velocità massima di 80 mph (130 km/h).

Quando si trasporta un carico, la velocità del veicolo deve tenere conto di tutte le condizioni, come lo stato della strada, il manto stradale, le condizioni del traffico, il vento, ecc. La maneggevolezza del veicolo, le curve, la frenata e la sensibilità ai venti laterali cambieranno con l'aggiunta di carichi sul tetto.

Se questo prodotto è certificato come fuoristrada, è progettato e destinato all'uso su strade forestali, strade di accesso o altri terreni non tecnici a velocità moderate. Non deve essere utilizzato durante le arrampicate su roccia, i salti, il bogging o altri terreni tecnici fuoristrada. Quando si utilizzano prodotti certificati fuoristrada con prodotti non certificati fuoristrada, seguire sempre le avvertenze e le restrizioni indicate nelle istruzioni del prodotto non certificato fuoristrada.

Manutenzione

Il porta-accessori deve essere pulito e mantenuto con cura, specialmente nei mesi invernali. Utilizzare solo una soluzione di acqua e liquido di lavaggio standard per auto, senza alcool, candeggina o additivi di ammonio.

Per motivi di risparmio di carburante e di sicurezza degli altri utenti della strada, il portapacchi e il porta-accessori devono essere rimossi quando non vengono utilizzati.

Ispezionare periodicamente il porta-accessori per verificare che non vi siano danni. Sostituire le parti perse, danneggiate o usurate. Utilizzare esclusivamente ricambi originali reperiti presso uno specialista di stoccaggio, un rivenditore o un produttore.

Qualsiasi modifica apportata ai portapacchi e ai porta-accessori, nonché l'utilizzo di ricambi o accessori diversi da quelli forniti dal produttore, comporterà la decadenza della garanzia del produttore e la responsabilità di eventuali danni materiali o incidenti. È necessario attenersi scrupolosamente a queste istruzioni e utilizzare solo le parti originali fornite.

Per sostituire le chiavi smarrite o difettose, annotare i numeri di serratura e di chiave qui sotto e registrarli sul sito www.yakima.com.

VIKTIGE ADVARSLER

Stativinstallasjon

Utilstrekkelig sikret last og feilmonterte takstativer og tilbehørsstativer kan løsne under kjøring og forårsake en alvorlig ulykke! Derfor må installasjon, håndtering og bruk utføres i henhold til produkt- og kjøretøyansvisningene.

I tillegg til disse instruksjonene må du se gjennom monteringsanvisningen for takstativet og bruksanvisningen for kjøretøyet.

Disse instruksjonene skal oppbevares sammen med kjøretøyet bruksanvisning og være i kjøretøyet når det er i bruk og under transport.

For din egen sikkerhet må du kun bruke takstativ som er godkjent for bruk med kjøretøyet ditt.

For takstativer som ikke spesifiserer avstand mellom fremre og bakre tverrstang, skal avstanden være minst 700 mm eller så stor som mulig. Vær oppmerksom på at endringer (som ekstra borehull) på tilbehørsstativets feste-system ikke er tillatt.

Sjekk at festeutstyr og last sitter godt og fungerer som tiltenkt:

- Før starten av alle turer.
- Etter å ha kjørt en kort avstand etter installasjon av stativ eller last.
- Med jevne mellomrom på lengre reiser.
- Ofte i ulendt terreng.
- Etter avbrudd i en reise der kjøretøyet ble forlatt uten tilsyn (sjekk for skader på grunn av inngrep utenfra).

Stativlastning

Ikke overskrid den maksimale lasten som er spesifisert for takstativet, tilbehørsstativet eller den maksimale lasten anbefalt av kjøretøyproduzenten. Maks. taklast = vekten av takstativet + vekten av tilbehørsstativer + vekten av lasten.

Last skal være jevnt fordelt med lavest mulig tyngdepunkt.

Lasten skal ikke strekke seg vesentlig utover takstativets lasteflate.

Kjøring og forskrifter

Kjørehastigheten må være tilpasset lasten som transporteres, og offisielle fartsgrenser. Ved fravær av fartsgrenser anbefaler vi en maksimal hastighet på 130 km/t.

Ved transport av last må kjøretøyet hastighet ta hensyn til alle forhold, som veiens tilstand, veibanen, trafikkforhold, vind osv. Kjøretøyet håndtering, svinging, bremsing og følsomhet for sidevind endres ved bruk med taklast.

Hvis dette produktet er terrengsertifisert, er det designet og beregnet for bruk på skogsveier, adkomstveier eller andre ikke-tekniske terreng i moderate hastigheter. Det skal ikke brukes til rock-crawling, hopping, gjørmekjøring eller andre tekniske terreng. Når du bruker terrengsertifiserte produkter med ikke-terrengsertifiserte produkter, må du alltid følge advarslene og restriksjonene som er angitt i instruksjonene for ikke-terrengsertifiserte produkter.

Vedlikehold

Tilbehørsstativet skal rengjøres og vedlikeholdes nøye, spesielt i vintermånedene. Bruk kun en løsning av vann og standard bilvaskemiddel uten alkohol, blekemiddel eller ammoniumtilsetninger.

Av hensyn til drivstofføkonomi og andre trafikanters sikkerhet skal tilbehørsstativet og takstativet fjernes når det ikke er i bruk.

Inspiser tilbehørsstativet for skader med jevne mellomrom. Erstatt tapte, skadde eller slitte deler. Bruk kun originale reservedeler fra en lagerspesialist, forhandler eller produsent.

Endringer som gjøres på takstativene og tilbehørsstativene, samt bruk av andre reservedeler eller tilbehør enn det som er levert av produsenten, vil føre til bortfall av produsentens garanti og ansvar for materielle skader eller ulykker. Følg disse instruksjonene nøye, og bruk kun de originale delene som medfølger.

For å kunne erstatte tapte eller defekte nøkler ber vi dere notere lås- og nøkelnumrene nedenfor og registrere dem på www.yakima.com.

WAŻNE OSTRZEŻENIA

Montaż stelaża

Niewłaściwie zabezpieczone ładunki i nieprawidłowo zamontowane bagażniki dachowe czy akcesoria bagażników mogą poluzować się podczas podróży i spowodować poważne wypadki! Dlatego też montaż, obsługa i eksploatacja muszą być wykonane zgodnie z instrukcjami produktu i pojazdu.

Oprócz wymienionych instrukcji należy zapoznać się z instrukcjami montażu bagażnika dachowego oraz instrukcją obsługi pojazdu.

Instrukcje te należy przechowywać wraz z instrukcją obsługi pojazdu i przewożone w pojeździe podczas podróży.

Dla własnego bezpieczeństwa należy używać bagażników dachowych dopuszczonych do używania z danym pojazdem.

W przypadku bagażników dachowych, dla których nie określono odległości pomiędzy przednią a tylną poprzeczką, odległość ta powinna wynosić co najmniej 700 mm lub powinna być tak duża, jak to możliwe. Należy pamiętać, że zmiany (np. dodatkowe otwory) systemu montażu akcesoriów bagażnika nie są dopuszczalne.

Należy sprawdzić osprzęt montażowy i ładunek pod kątem precyzyjnego dopasowania i funkcjonalności:

- Przed rozpoczęciem dowolnej podróży.
- Po przejechaniu niewielkiej odległości po zamontowaniu bagażnika lub ładunku.
- W regularnych odstępach czasu w przypadku dłuższych podróży.
- Częściej podczas jazdy w nierównym terenie.
- Po przerwie w podróży, w trakcie której pojazd został pozostawiony bez nadzoru (należy sprawdzić pod kątem uszkodzeń spowodowanych działaniami zewnętrznymi).

Ładunek bagażnika

Nie wolno przekraczać maksymalnego obciążenia określonego dla bagażnika dachowego, bagażnika na akcesoria, ani maksymalnego obciążenia zalecane przez producenta pojazdu.

Maks. obciążenia dachu = masa bagażnika dachowego + masa bagażników na akcesoria + masa ładunku

Ładunek powinien być równo rozłożony z zachowaniem możliwie najniższego środka ciężkości.

Ładunek nie powinien znacząco wystawać poza powierzchnię ładunkową bagażnika dachowego.

Jada pojazdem i przepisy

Prędkość jazdy powinna być dostosowana do przewożonego ładunku i oficjalnych ograniczeń prędkości. W przypadku braku jakichkolwiek ograniczeń, zalecamy ograniczenie maksymalnej prędkości do 80 mph (130 km/h).

Podczas transportowania jakiegokolwiek ładunku w prędkości pojazdu należy uwzględnić wszelkie warunki, takie jak stan drogi, nawierzchnię, ruch uliczny, wiatr itp. Prowadzenie pojazdu, zakręty, hamowanie i podatność na boczny wiatr zmieniają się po umieszczeniu ładunku na bagażniku.

Jeśli ten produkt posiada certyfikat do jazdy w terenie, został zaprojektowany i przeznaczony jest do użytku na drogach leśnych, drogach dojazdowych lub innych niż techniczny teren przy umiarkowanych prędkościach. Nie jest przeznaczony do jazdy po skałach, skoków, jazdy po bagnach, czy innych technicznych odcinków jazdy terenowej. Podczas korzystania z produktów certyfikowanych do jazdy w terenie z produktami nieposiadającymi certyfikatu do jazdy terenowej należy zawsze przestrzegać ostrzeżeń i ograniczeń określonych w instrukcjach produktów bez certyfikatu do jazdy terenowej.

Konserwacja

Bagażnik na akcesoria należy dokładnie czyścić i konserwować, zwłaszcza w trakcie miesięcy zimowych. Używać tylko roztworu wody i standardowego płynu do mycia samochodu bez dodatku alkoholu, wybielaczy czy dodatków amonu.

Z uwagi na oszczędność paliwa i bezpieczeństwo innych użytkowników dróg bagażniki na akcesoria i dachowy powinny być demontowane, gdy nie są używane.

Okresowo sprawdzać bagażnik na akcesoria pod kątem uszkodzeń. Wymienić zgubione, uszkodzone lub zużyte części. Używać tylko oryginalnych części zamiennych pozyskiwanych w specjalistycznych sklepach, u dealerów czy u producenta.

Wszelkie zmiany wprowadzone w bagażnikach dachowych i na akcesoria, jak również wykorzystywanie części zamiennych lub akcesoriów innych niż dostarczone przez producenta spowoduje wygaśnięcie gwarancji producenta i poniesienie odpowiedzialności za wszelkie szkody materialne i wypadki. Należy przestrzegać niniejszych instrukcji w każdym szczególe i używać tylko oryginalnych dostarczonych części.

W celu wymiany jakichkolwiek zgubionych lub wadliwych kluczy, należy zapisać poniższe numery zamków oraz kluczy i zarejestrować je na stronie www.yakima.com.

ADVERTÊNCIAS IMPORTANTES

Instalação de barras

Cargas mal acondicionadas, barras de tejadilho e barras de acessórios incorretamente montadas podem soltar-se durante a viagem e causar acidentes graves! Por conseguinte, a instalação, o manuseamento e a utilização devem ser efetuados de acordo com as instruções do produto e do veículo.

Para além destas instruções, é necessário consultar as instruções de montagem das barras de tejadilho e o manual de instruções do veículo.

Estas instruções devem ser guardadas juntamente com o manual de instruções do veículo e transportadas no veículo quando este estiver a ser utilizado e em viagem.

Para sua própria segurança, só deve utilizar as barras de tejadilho autorizadas para o seu veículo.

Para as barras de tejadilho que não especificuem a distância entre as barras transversais dianteiras e traseiras, a distância deve ser de, pelo menos, 700 mm ou tão grande quanto possível. Não são permitidas alterações (por exemplo, furos adicionais) no sistema de fixação da barra de acessórios.

Verifique se as ferragens de fixação e a carga estão bem ajustadas e o seu funcionamento:

- Antes de iniciar uma viagem.
- Depois de percorrer uma curta distância após a instalação das barras ou da carga.
- Regularmente em viagens mais longas.
- Com maior frequência em terrenos acidentados.
- Após a interrupção de uma viagem durante a qual o veículo foi deixado sem vigilância (verifique se existem danos devidos a intervenção externa).

Colocação de carga nas barras

Não exceda a carga máxima especificada para a barra de tejadilho, barra de acessórios ou a carga máxima recomendada pelo fabricante do veículo.

Carga máxima no tejadilho = peso das barras de tejadilho + peso das barras de acessórios + peso da carga.

A carga deve ser distribuída uniformemente com o centro de gravidade mais baixo possível.

A carga não deve ultrapassar substancialmente a superfície de carga das barras de tejadilho.

Condução do veículo e regulamentos

A velocidade de condução deve ser adequada à carga transportada e aos limites de velocidade oficiais. Na ausência de quaisquer limites de velocidade, recomendamos uma velocidade máxima de 130 km/h (80 mph).

Ao transportar qualquer carga, a velocidade do veículo deve ter em conta todas as condições, tais como o estado da estrada, a superfície da estrada, as condições de tráfego, o vento, etc. O comportamento do veículo, as curvas, a travagem e a sensibilidade aos ventos laterais alteram-se com a adição de cargas no tejadilho.

Se este produto tiver certificação todo-o-terreno, foi concebido e destina-se a ser utilizado em estradas florestais, estradas de acesso ou outros terrenos não técnicos a velocidades moderadas. Não deve ser utilizado em atividades de "rock-crawling", "jumping", "bogging" ou outros terrenos técnicos para atividades todo-o-terreno. Quando utilizar produtos com certificação todo-o-terreno com produtos sem certificação todo-o-terreno, siga sempre os avisos e restrições indicados nas instruções do produto sem certificação todo-o-terreno.

Manutenção

A barra de acessórios deve ser cuidadosamente limpa e mantida, especialmente durante os meses de inverno. Utilize apenas uma solução de água e líquido normal de lavagem de automóveis sem qualquer álcool, lixívia ou aditivos de amónio.

Por razões de economia de combustível e de segurança dos outros utilizadores da estrada, a barra de acessórios e a barra de tejadilho devem ser retiradas quando não estiverem a ser utilizadas.

Inspeccione periodicamente a barra de acessórios quanto a danos. Substitua as peças perdidas, danificadas ou gastas. Utilize apenas peças de substituição originais obtidas junto de um especialista, concessionário ou fabricante.

Quaisquer alterações efetuadas nas barras de tejadilho e barras de acessórios, bem como a utilização de peças de substituição ou acessórios diferentes dos fornecidos pelo fabricante, implicam a anulação da garantia do fabricante e a responsabilidade por quaisquer danos materiais ou acidentes. Estas instruções devem ser escrupulosamente respeitadas e só devem ser utilizadas as peças originais fornecidas.

Para substituir as chaves perdidas ou defeituosas, tome nota dos números de fechadura e de chave abaixo e registe-os em www.yakima.com.

ВАЖНЫЕ ПРЕДУПРЕЖДЕНИЯ

Установка багажника

Плохо закрепленный груз и неправильно установленные багажники и принадлежности на крыше могут ослабнуть во время поездки и стать причиной серьезных происшествий! Поэтому установка, погрузка и использование должны выполняться в соответствии с инструкциями на изделии и автомобиле.

В дополнение к этим инструкциям просмотрите инструкции по монтажу багажника на крыше, а также инструкции по эксплуатации автомобиля.

Эти инструкции следует хранить вместе с инструкциями по эксплуатации транспортного средства и возить в автомобиле при использовании и в дороге.

В целях вашей собственной безопасности следует использовать на крыше только багажники, разрешенные к применению с вашим автомобилем.

Для багажников на крыше, у которых не указано расстояние между передней и задней поперечинами, расстояние должно составлять не менее 700 мм или быть как можно большим. Просим учесть, что вносить изменения в систему крепления багажника (например, сверление дополнительных отверстий) запрещено.

Проверьте детали крепежа и груз на предмет плотного крепления и функционирования:

- Перед началом любой поездки.
- После поездки на короткое расстояние после установки багажника или груза.
- С регулярными интервалами при длительных поездках.
- Чаше проверять на неровной местности.
- После перерыва в поездке, в течение которого автомобиль оставался без присмотра (проверить повреждение вследствие вмешательства извне).

Нагрузка на багажник

Не превышайте максимальную нагрузку, указанную для багажника на крыше, а также максимальную нагрузку, рекомендованную производителем автомобиля. Максимальная нагрузка на крыше = вес багажника на крыше + вес дополнительных приспособлений + вес груза.

Груз должен быть равномерно распределен с как можно более низко расположенным центром тяжести.

Груз не должен значительно выступать за пределы несущей поверхности на крыше.

Вождение автомобиля и правила

Скорость движения должна соответствовать перевозимому грузу и официальным ограничениям скорости. В отсутствие ограничений скорости мы рекомендуем двигаться с максимальной скоростью 80 миль в час (130 км/ч).

При перевозке любого груза при выборе скорости автомобиля следует учитывать все условия, такие как состояние дороги, поверхность дорожного полотна, условия движения, ветер и т.д. Управляемость автомобиля, поведение на поворотах, торможение и чувствительность к боковому ветру изменяются при добавлении груза на крышу машины.

Если данный продукт сертифицирован для внедорожного применения, он рассчитан и предназначен для использования на лесных дорогах, подъездных путях и иных не технических участках местности с умеренной скоростью. Его не следует использовать в автомобильных соревнованиях на сильно пересеченной каменистой почве (рок-кроулинг), для преодоления препятствий, в болотистой местности и на прочих технических участках бездорожья. При использовании продуктов, сертифицированных для внедорожного движения с не сертифицированными для бездорожья изделиями, всегда соблюдайте требования предупреждений и ограничений, указанных в инструкциях для не сертифицированных для бездорожья изделий.

Обслуживание

Дополнительные приспособления для багажа следует тщательно чистить и обслуживать, особенно в зимние месяцы. Используйте только водный раствор стандартных жидкостей для мойки автомобилей, не содержащих спирта, добавок для отбеливания или аммония.

Из соображений экономии топлива и безопасности других участников дорожного движения следует снимать багажник и приспособления с крыши, когда они не используются.

Периодически осматривайте рейлинги на предмет повреждений. Заменяйте утерянные, поврежденные или изношенные детали. Используйте только оригинальные запасные части от складского специалиста, дилера или производителя.

Внесение любых изменений в багажники и дополнительные рейлинги, а также использование запасных частей и принадлежностей, кроме поставляемых производителем, ведет к аннулированию гарантии и ответственности производителя за материальный ущерб или несчастные случаи. Вам следует неукоснительно соблюдать эти инструкции и использовать только оригинальные запасные части.

Для замены утерянных или дефектных ключей запишите ниже номера замка и ключа, а также зарегистрируйте их по адресу www.yakima.com.

DÔLEŽITÉ UPOZORNENIA

Montáž nosiča

Nedostatočne zaistený náklad a nesprávne namontované strešné nosiče a nosiče príslušenstva sa môžu počas jazdy uvoľniť a spôsobiť vážne nehody! Preto sa montáž, manipulácia a používanie musia vykonávať v súlade s návodom na použitie výrobku a vozidla.

Okrem týchto pokynov si prečítajte návod na montáž strešného nosiča a návod na obsluhu vozidla.

Tieto pokyny by sa mali uchovávať spolu s návodom na obsluhu vozidla a mali by byť uchovávané vo vozidle počas používania a na ceste.

V záujme vlastnej bezpečnosti by ste mali používať len strešné nosiče, ktoré sú povolené na použitie v vašim vozidlom.

V prípade strešných nosičov, ktoré neuvádzajú vzdialenosť medzi prednými a zadnými priečnikmi, musí byť vzdialenosť minimálne 700 mm alebo čo najväčšia. Upozorňujeme, že zmeny (napr. dodatočné vŕtanie otvorov) v systéme upevnenia nosiča príslušenstva nie sú prípustné.

Skontrolujte, či upevňovacie kovanie a záťaž tesne priliehajú a fungujú:

- Pred začiatkom každej cesty.
- Po prejení krátkej vzdialenosti po montáži nosiča alebo nákladu.
- Pri dlhších cestách v pravidelných intervaloch.
- Častejšie na nerovnom teréne.
- Po prerušení jazdy, počas ktorej bolo vozidlo ponechané bez dozoru (skontrolujte, či nedošlo k poškodeniu spôsobenému vonkajším zásahom).

Zaťaženie nosičov

Neprekračujte maximálne zaťaženie určené pre strešný nosič, nosič príslušenstva alebo maximálne zaťaženie odporúčané výrobcom vozidla.

Maximálne zaťaženie strechy = hmotnosť strešného nosiča + hmotnosť nosičov príslušenstva + hmotnosť nákladu.

Zaťaženie musí byť rovnomerne rozložené s čo najnižším ťažiskom.

Náklad by nemal podstatne presahovať ložnú plochu strešného nosiča.

Jazda vozidlom a predpisy

Rýchlosť jazdy musí byť prispôbená prepravovanému nákladu a oficiálnym povoleným rýchlostiam. Ak neexistujú žiadne obmedzenia povolenej rýchlosti, odporúčame maximálnu rýchlosť 130 km/h (80 mph).

Pri preprave akéhokoľvek nákladu musí rýchlosť vozidla zohľadňovať všetky podmienky, ako je stav cesty, povrch vozovky, dopravné podmienky, vietor atď. Ovládateľnosť vozidla, zatáčanie, brzdenie a citlivosť na bočný vietor sa zmenia s pridaním nákladu na strechu.

Ak je tento výrobok certifikovaný pre terénne použitie, je navrhnutý a určený na používanie na lesných obslužných cestách, prístupových cestách alebo iných netechnických terénoch pri miernej rýchlosti. Nemá sa používať pri lezení po skalách, skákaní, v močiaroch alebo v iných technických terénoch. Pri používaní výrobkov certifikovaných pre terénne použitie s výrobkami necertifikovanými pre terénne použitie vždy dodržiavajte upozornenia a obmedzenia uvedené v návode na použitie výrobku necertifikovaného pre terénne použitie.

Údržba

Nosič príslušenstva by sa mal starostlivo čistiť a udržiavať, najmä počas zimných mesiacov. Používajte iba roztok vody a štandardného umývacieho prostriedku pre automobily bez alkoholu, bielidla alebo amónnych prísad.

Z dôvodu úspory paliva a bezpečnosti ostatných účastníkov cestnej premávky by sa mal nosič príslušenstva a strešný nosič odstrániť, keď sa nepoužíva.

Pravidelne kontrolujte, či nie je nosič príslušenstva poškodený. Vymeňte stratené, poškodené alebo opotrebované diely. Používajte len originálne náhradné diely získané od odborníka, predajcu alebo výrobcu.

Akéhokoľvek zmeny vykonané na strešných nosičoch a nosičoch príslušenstva, ako aj použitie iných náhradných dielov alebo príslušenstva, ako sú dodané výrobcom, vedú k zániku záruky výrobcu a zodpovednosti za akéhokoľvek materiálne škody alebo nehody. Tieto pokyny by ste mali presne dodržiavať a používať len dodané originálne diely.

Ak chcete vymeniť stratené alebo poškodené kľúče, zapíšte si nižšie uvedené čísla zámkov a kľúčov a zaregistrujte ich na adrese www.yakima.com.

ADVERTENCIAS IMPORTANTES

Instalación del portaequipaje

¡Si las cargas no están aseguradas de manera adecuada y si los portaequipajes para techo y los accesorios de transporte están montados incorrectamente, se pueden aflojar durante un viaje y causar accidentes serios! Por lo tanto, la instalación, manipulación y uso se deben realizar respetando las instrucciones del producto y del vehículo.

Además de estas instrucciones, lea las instrucciones de montaje del portaequipaje para techo y las instrucciones de operación del vehículo.

Estas instrucciones se deben guardar junto con las instrucciones de operación del vehículo y llevar dentro del coche cuando este producto está instalado.

Para su propia seguridad, usted debe instalar solamente portaequipajes para techo aprobados para su vehículo.

Para los portaequipajes de techo que no especifican la distancia entre las barras transversales delantera y trasera, la separación debe ser de por lo menos 700 mm, o lo más grande que sea posible. Por favor tenga en cuenta que no está permitido realizar ningún cambio en el sistema de fijación de los portaequipajes (p.ej.: agujeros adicionales).

Verifique los accesorios de fijación y la carga para asegurarse de que estén bien ajustados y en buenas condiciones:

- Antes de salir de viaje.
- Una vez recorrida una corta distancia después de instalar el portaequipaje o la carga.
- A intervalos regulares durante los viajes más largos.
- Con más frecuencia en terrenos irregulares.
- Después de cada parada durante un viaje, en la que el vehículo quedó sin vigilancia (comprobación de daños debido a la posible acción de terceros).

Carga del portaequipaje

No exceda la carga máxima que corresponde al portaequipaje para techo, los accesorios de transporte o la carga máxima recomendada por el fabricante del vehículo. Carga máxima del techo = peso del portaequipaje para techo + peso de los accesorios de transporte + peso de la carga.

La carga debe estar uniformemente distribuida con el centro de gravedad lo más bajo posible.

La carga no debe sobrepasar sustancialmente la superficie de carga del portaequipaje para techo.

Manejo del vehículo y reglamentaciones

Se debe conducir a una velocidad que tenga en cuenta la carga transportada y que respete los límites de velocidad reglamentarios. En caso de que el límite de velocidad no esté indicado, recomendamos no superar los 130 km/h.

Quando se transportan cargas sobre el techo, se debe circular a una velocidad que tenga en cuenta todas las condiciones circundantes, como el estado de la ruta, la superficie del camino, las condiciones del tráfico, el viento, etc. El manejo del vehículo, así como el frenado, agarre en las curvas y la influencia de los vientos de costado, cambian cuando se adicionan cargas sobre el techo.

Si este producto está certificado para usar fuera de la carretera, significa que está diseñado y adaptado para emplearse en caminos de servicio forestales, rutas de acceso u otros terrenos poco accidentados a velocidad moderada. No se debe utilizar si el vehículo se emplea para trepar entre rocas, saltar, circular en pantanos o en otros terrenos muy accidentados. Cuando se utilizan productos certificados para usar fuera de la carretera conjuntamente con otros que no lo son, respete siempre las advertencias y restricciones establecidas en las instrucciones de los productos que no estén certificados para usar fuera de la carretera.

Mantenimiento

Los accesorios de transporte se deben limpiar con cuidado y mantenerlos de manera adecuada, especialmente durante los meses de invierno. Para esto, utilice solamente una solución de agua y líquido lavacoche estándar, sin ningún añadido de alcohol, blanqueador o amoníaco.

Por razones de economía de combustible y de seguridad para otros usuarios de la carretera, el portaequipaje para techo y los accesorios de transporte se deben desinstalar cuando no se utilizan.

Verifique periódicamente los accesorios de transporte por si están dañados. Reemplace las piezas perdidas, rotas o gastadas. Utilice solamente repuestos de fábrica provenientes de un especialista, distribuidor o fabricante.

La modificación de los portaequipajes para techo y de los accesorios de transporte, así como el uso de otras piezas de repuesto o accesorios diferentes de los provistos por el fabricante, harán caducar la garantía y la responsabilidad del fabricante por daños materiales o accidentes. Usted debe respetar al pie de la letra estas instrucciones de uso y utilizar solamente las piezas de origen provistas.

Para reemplazar una llave perdida o defectuosa, anote más abajo los números de la cerradura y de la llave y regístrelas en www.yakima.com.

VIKTIGA VARNINGAR

Montering av räcken

Laster som inte har säkrats tillräckligt väl och takskenor eller tillbehörsskenor som inte har monterats på ett korrekt sätt kan lossna under resans gång och orsaka allvarliga olyckor! Av den anledningen måste installationen, hanteringen och användningen utföras enligt produkt- och fordonsanvisningarna.

Gå även igenom monteringsanvisningarna för takracket och driftsanvisningarna för fordonet.

Dessa anvisningar ska förvaras tillsammans med fordonets driftsanvisningar och finnas med i fordonet när det används och du är på väg.

Med tanke på din egen säkerhet ska du endast använda takskenor som är godkända att användas på ditt fordon.

När det gäller takracket som inte har någon specifikation om avståndet mellan det främre och bakre tvärstaget ska avståndet uppgå till minst 700 mm eller längre om möjligt. Observera att det inte är tillåtet att ändra på (t.ex. extra borrhål) tillbehörsrackets monteringsystem.

Kontrollera tillbehöret och lasta så att det sitter stramt och fungerar:

- Innan du åker iväg.
- När du har kört en kort sträcka efter installationen av skenor eller last.
- I regelbundna intervall under längre resor.
- Oftare vid tuff terräng.
- När en resa då fordonet har varit oövervakat har avbrutits (är det viktigt att kontrollera att det inte finns några skador som har uppstått på grund av yttre påverkan.

Lasta räckena

Överskrid inte den maxlast som är specificerad för takracket, tillbehörsracket eller den maxlast som rekommenderas av fordonstillverkaren.

Max. taklast = takrackets vikt + tillbehörsräckenas vikt + lastens vikt.

Lasten ska vara fördelad på ett enhetligt sätt med lägsta möjliga tyngdpunkt.

Lasten ska inte i någon större mån skjutas ut utanför takrackets lastyta.

Körning av fordonet och bestämmelser

Den hastighet som körs måste vara anpassad till den last som transporteras och till allmänna hastighetsbegränsningar. Om det inte finns några hastighetsbegränsningar rekommenderas en maxhastighet på 130 km/h (80 mph).

När en last transporteras måste man vid fastställande av fordonets hastighet alltid beakta alla förhållanden, t.ex. väglaget, beläggningen, trafikförhållandena och vinden osv. Vid taklast påverkas hanteringen, kurvtagningen och bromsningen av fordonet samt känsligheten för sidovindar.

Om den här produkten även får användas vid terrängkörning är den utformad och avsedd att framföras på skogsvägar, tillfartsvägar eller i någon annan icke-teknisk terräng i måttlig hastighet. Den ska inte användas vid rock-crawling, hopp, körning i lera eller i några andra typer av icke-teknisk terräng. Följ alltid de varningar och begränsningar som finns angivna i anvisningarna för den certifierade terrängkörningsprodukten, då certifierade terrängkörningsprodukter används tillsammans med certifierade produkter som inte är avsedda för terrängkörning.

Underhåll

Tillbehörsracket ska rengöras och underhållas varsamt och särskilt under vintermånaderna. Använd endast en vattenbaserad lösning och standard-biltvättmedel utan alkohol, bleknings- eller ammoniak tillsatser.

Med tanke på lägre förbrukning av bränsle och andra vägtrafikanter säkerhet ska tillbehörsracket och takracket tas bort när dessa inte används.

Kontrollera periodvis att tillbehörsskenan inte är skadad. Byt ut förlorade, skadade eller slitna delar. Använd endast originalreservdelar från en lagerspecialist, återförsäljare eller tillverkare.

Ändringar som har gjorts med takracket och tillbehörsracket samt användning av reservdelar eller tillbehör som inte tillhandahålls av tillverkaren orsakar att tillverkarens garanti och ansvarsskyldighet för materiella skador eller olyckor förloras sin giltighet. Du ska följa dessa anvisningar bokstavligen och endast använda de medföljande originalreservdelarna.

Anteckna läs- och nyckelnummer nedan och registrera dessa på www.yakima.com för att kunna byta förlorade eller defekta nycklar.

ВАЖЛИВІ ПОПЕРЕДЖЕННЯ

Установка багажника

Погано закріплені вантажі і неправильно встановлені багажники і приладдя на даху можуть ослабнути під час поїздки і призвести до серйозних нещасних випадків! Тому встановлення, навантаження і експлуатацію слід проводити у відповідності до інструкцій до виробу та автомобіля.

У доповнення до цих інструкцій прочитайте інструкції з монтажу багажника на даху, а також інструкцію з експлуатації автомобіля.

Ці інструкції слід зберігати разом із інструкціями з експлуатації транспортного засобу й везти в автомобілі під час використання та в дорозі.

Із міркувань вашої власної безпеки слід використовувати на даху винятково багажники, схвалені до застосування із вашим автомобілем.

Для багажників на даху, у яких не зазначена відстань між передньою й задньою поперечинами, відстань має становити не менше 700 мм чи має бути якомога більшою. Беріть до уваги заборону вносити зміни в систему кріплення багажника (наприклад, свердління додаткових отворів).

Перевіряйте деталі кріплення і вантаж щодо щільної фіксації та функціонування:

- Перед початком будь-якої поїздки.
- Після поїздки на коротку відстань після встановлення багажника чи кріплення вантажу.
- Із регулярними інтервалами під час тривалих поїздок.
- Перевіряти частіше у нерівній місцевості.
- Після перерви у поїздки, під час якої автомобіль залишався без нагляду (перевіряти на пошкодження в результаті зовнішнього втручання).

Навантаження на багажник

Не перевищуйте максимальне навантаження, зазначене для багажника на даху, а також максимальне навантаження, рекомендоване виробником автомобіля. Максимальне навантаження на даху = вага багажника на даху + вага додаткового приладдя + вага вантажу.

Вантаж слід розподілити рівномірно з якомога нижче розташованим центром ваги.

Вантаж не має суттєво виступати за межі тримальної поверхні на даху.

Водіння автомобіля і нормативні вимоги

Швидкість руху має відповідати вантажу, що перевозиться, а також офіційним обмеженням швидкості. За відсутності обмежень швидкості ми радимо рухатися з максимальною швидкістю 80 миль на годину (130 км/г).

Під час транспортування будь-якого вантажу швидкість автомобіля має відповідати всім умовам, таким як стан дороги, поверхня дорожнього полотна, умови руху, вітер тощо. Керуваність автомобіля, поведінка на поворотах, гальмування й чутливість до бічного вітру міняються після додавання вантажу на дах автомобіля.

Якщо даний продукт сертифіковано для позашляхової експлуатації, він розрахований і призначений для використання на лісових дорогах, під'їзних шляхах та інших не технічних ділянках місцевості з помірною швидкістю. Його не слід використовувати в автомобільних змаганнях на суттєво кам'янистому бездоріжжі (рок-кроулінг), для подолання перешкод, у болотистій місцевості та на інших технічних ділянках бездоріжжя. Під час експлуатації продуктів, сертифікованих для позашляхового руху з не сертифікованими для бездоріжжя виробами, завжди дотримуйтеся вимог у попередженнях і обмеженнях, зазначених в інструкціях для не сертифікованих для бездоріжжя виробів.

Технічне обслуговування

Додаткове приладдя для багажу слід старанно чистити й обслуговувати, особливо в зимові місяці. Використовуйте тільки водний розчин стандартних рідин для миття автомобілів, що не містять спирт, добавки для відбілювання чи аміак.

Із міркувань економії палива і безпеки інших учасників дорожнього руху слід знімати багажник і приладдя з даху, коли вони не використовуються.

Періодично оглядайте рейлінги на предмет пошкоджень. Міняйте втрачені, пошкоджені чи зношені деталі. Використовуйте тільки оригінальні запчастини від складського спеціаліста, дилера чи виробника.

Внесення будь-яких змін у багажники і додаткові рейлінги, а також використання запчастин і приладдя, окрім тих, що постачає виробник, призведе до анулювання гарантії й відповідальності виробника за матеріальні збитки чи нещасні випадки. Вам слід неухильно дотримуватися цих інструкцій і використовувати винятково оригінальні запчастини.

Для заміни втрачених або дефектних ключів запишіть нижче номери замка і ключа, а також зареєструйте їх за адресою www.yakima.com.



www.yakima.com

YAKIMA PRODUCTS, INC.

4101 KRUSE WAY
LAKE OSWEGO, OR
97035-2541
USA
888.925.4621
yakima.com/support

YAKIMA AUSTRALIA PTY. LTD

17 Hinkler Court
Brendale
QLD 4500
Australia
1800-143-548
www.yakima.com.au
www.yakima.co.nz
www.yakima.eu