

## CONTENTS • CONTENU • CONTENIDO

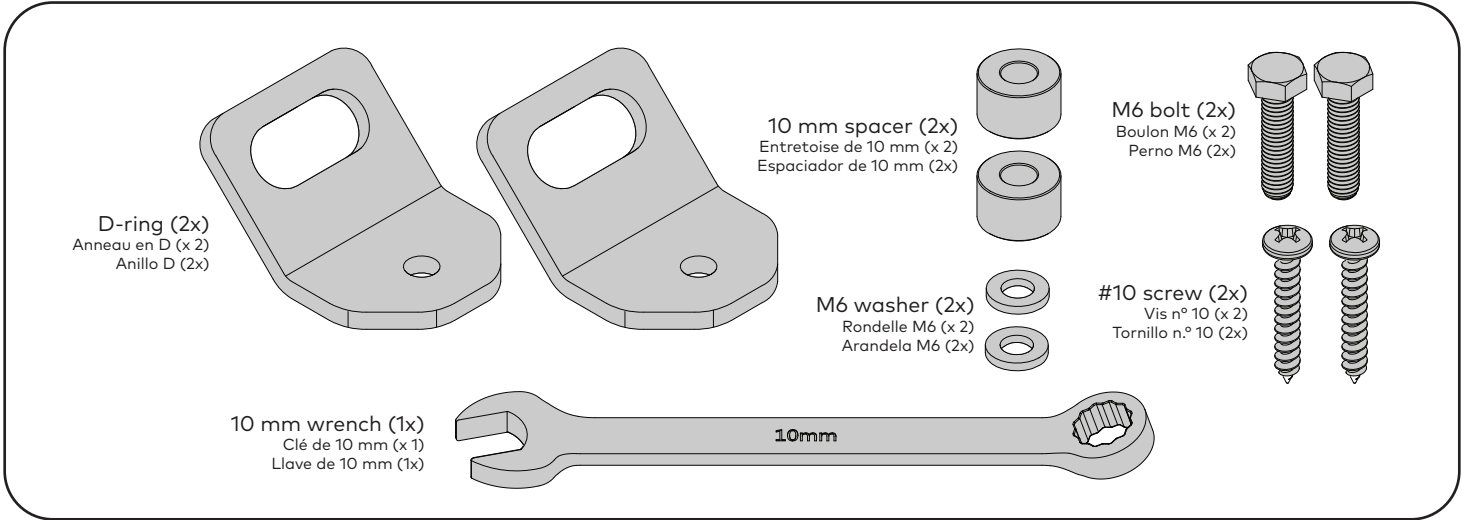

**1 REFER TO THE CHART.** Refer to the chart on next page and find your vehicle then identify which hardware your vehicle needs and which tie-downs are effected.

**2 REMOVE THE FACTORY TIE-DOWN POINTS AND HARDWARE.**

Using a screwdriver, remove the tie-down point.

OR

Using the 10 mm wrench (or 10 mm socket), remove the plastic D-ring.

**3 INSTALL THE REPLACEMENT HARDWARE FROM THIS KIT.**

Using a Phillips head screwdriver, install the metal #10 screw to secure the D-ring with spacer and washer, as shown.

OR

Using the 10 mm wrench, install the spacer, metal D-ring, M6 washer, and M6 bolt. Tighten completely to 5 Nm.

**VEHICLE TIE-DOWN CHART**  
**TABLEAU DES DISPOSITIFS D'ARRIMAGE DES VÉHICULES • GRÁFICA DE AMARRÉS DEL VEHÍCULO**

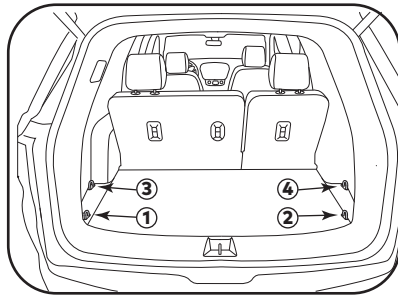

Tie-Downs Chart  
 Tableau des arrimages  
 Gráfica de amarres

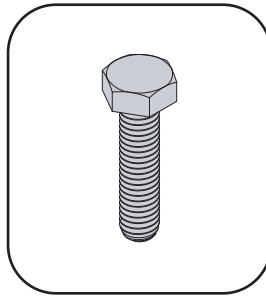

M6 bolt  
 Boulon M6  
 Perno M6

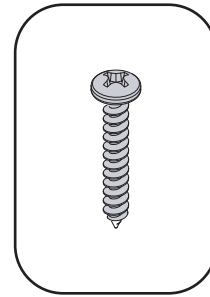

#10 screw  
 Vis n° 10  
 Tornillo n.º 10

| <b>HYUNDAI</b> |             |  |   |   |
|----------------|-------------|--|---|---|
| Santa Fe       | 2019 - 2023 | (All tie-downs 1, 2, 3, 4)<br>(Tous les points d'arrimage 1, 2, 3, 4)<br>(Todos los amarres 1, 2, 3 y 4) | Requires 2X MOD Fit Kit 1's<br>Nécessite 2x Kits MOD Fit n° 1<br>Requiere 2 kits 1 de adaptadores MOD | M6 bolt<br>Boulon M6<br>Perno M6          |
| <b>MAZDA</b>   |             |  |   |   |
| CX-50          | 2023+       | (All tie-downs 1, 2, 3, 4)<br>(Tous les points d'arrimage 1, 2, 3, 4)<br>(Todos los amarres 1, 2, 3 y 4) | Requires 2X MOD Fit Kit 1's<br>Nécessite 2x Kits MOD Fit n° 1<br>Requiere 2 kits 1 de adaptadores MOD | M6 bolt<br>Boulon M6<br>Perno M6          |
| <b>SUBARU</b>  |             |  |   |   |
| Crosstrek      | 2018 - 2023 | (Tie-downs 1 & 2)<br>(Points d'arrimage 1 et 2)<br>(Amarres 1 y 2)                                       |   | #10 screw<br>Vis n° 10<br>Tornillo n.º 10 |
| Crosstrek      | 2024+       | (Tie-downs 1 & 2)<br>(Points d'arrimage 1 et 2)<br>(Amarres 1 y 2)                                       |   | #10 screw<br>Vis n° 10<br>Tornillo n.º 10 |
| Impreza 5dr    | 2017 - 2023 | (Tie-downs 1 & 2)<br>(Points d'arrimage 1 et 2)<br>(Amarres 1 y 2)                                       |   | #10 screw<br>Vis n° 10<br>Tornillo n.º 10 |

Don't see your vehicle here? Go to [Yakimatech.com](http://Yakimatech.com) and lookup your MOD fit for the most current information.

Vous ne voyez pas votre véhicule ici? Allez sur le site [Yakimatech.com](http://Yakimatech.com) et recherchez votre MOD pour obtenir les informations les plus récentes.

¿No ve su vehículo aquí? Vaya a [Yakimatech.com](http://Yakimatech.com) y busque la información más actualizada de compatibilidad de su MOD.

**FRANÇAIS**

**1 CONSULTÉZ LE TABLEAU.**

Identifiez votre véhicule sur le tableau de la page suivante, puis identifiez le matériel dont vous avez besoin et les dispositifs d'arrimage concernés.

**2 RETIREZ LES POINTS D'ARRIMAGE ET LA QUINCAILLERIE D'ORIGINE.**

À l'aide d'un tournevis, retirez le point d'arrimage. \_\_\_\_\_ **OU** \_\_\_\_\_

À l'aide de la clé de 10 mm (ou d'une douille de 10 mm), retirez l'anneau en D en plastique.

**3 INSTALLEZ LE MATÉRIEL DE REMPLACEMENT DE CE KIT.**

À l'aide d'un tournevis à tête cruciforme, installez la vis métallique n° 10 pour fixer l'anneau en D avec l'entretoise et la rondelle, comme illustré. \_\_\_\_\_ **OU** \_\_\_\_\_

À l'aide de la clé de 10 mm, installez l'entretoise, l'anneau métallique en D, la rondelle M6 et le boulon M6. Serrez complètement à 5 Nm.

**ESPAÑOL**

**1 VEA LA GRÁFICA.**

Vea la gráfica en la siguiente página y encuentre su vehículo. Luego identifique los accesorios que necesita su vehículo y los amarres que haya.

**2 quite los puntos de amarre y los accesorios de fábrica.**

Utilizando un desarmador, quite el punto de amarre. \_\_\_\_\_ **O BIEN** \_\_\_\_\_

Utilizando la llave de 10 mm (o llave de cubo de 10 mm), quite el anillo D de plástico.

**3 INSTALE EL ACCESORIO DE REEMPLAZO DE ESTE KIT.**

Utilizando un desarmador de cabeza Phillips, instale el tornillo metálico n.º 10 para asegurar el anillo D con el espaciador y la arandela, como se muestra. \_\_\_\_\_ **O BIEN** \_\_\_\_\_

Utilizando la llave de 10 mm, instale el espaciador, anillo D metálico, arandela M6 y perno M6. Apriete bien a 5 Nm.

# **YAKIMA**

[www.yakima.com](http://www.yakima.com)

**YAKIMA PRODUCTS, INC.**

4101 KRUSE WAY  
LAKE OSWEGO, OR  
97035-2541  
USA  
888.925.4621  
[yakima.com/support](http://yakima.com/support)

**YAKIMA AUSTRALIA PTY LTD**

17 Hinkler Court  
Brendale, QLD 4500  
Australia  
1800 143 548  
[www.yakima.com.au](http://www.yakima.com.au)  
[www.yakima.co.nz](http://www.yakima.co.nz)  
[www.yakima.eu](http://www.yakima.eu)