

YAKIMA

FAROUT

MULTIPURPOSE TRAVEL PACK

US



Do not install this product unless your vehicle has crossbars or side-rails. (Pack sits on the roof and requires crossbars or side-rails for attachment.)

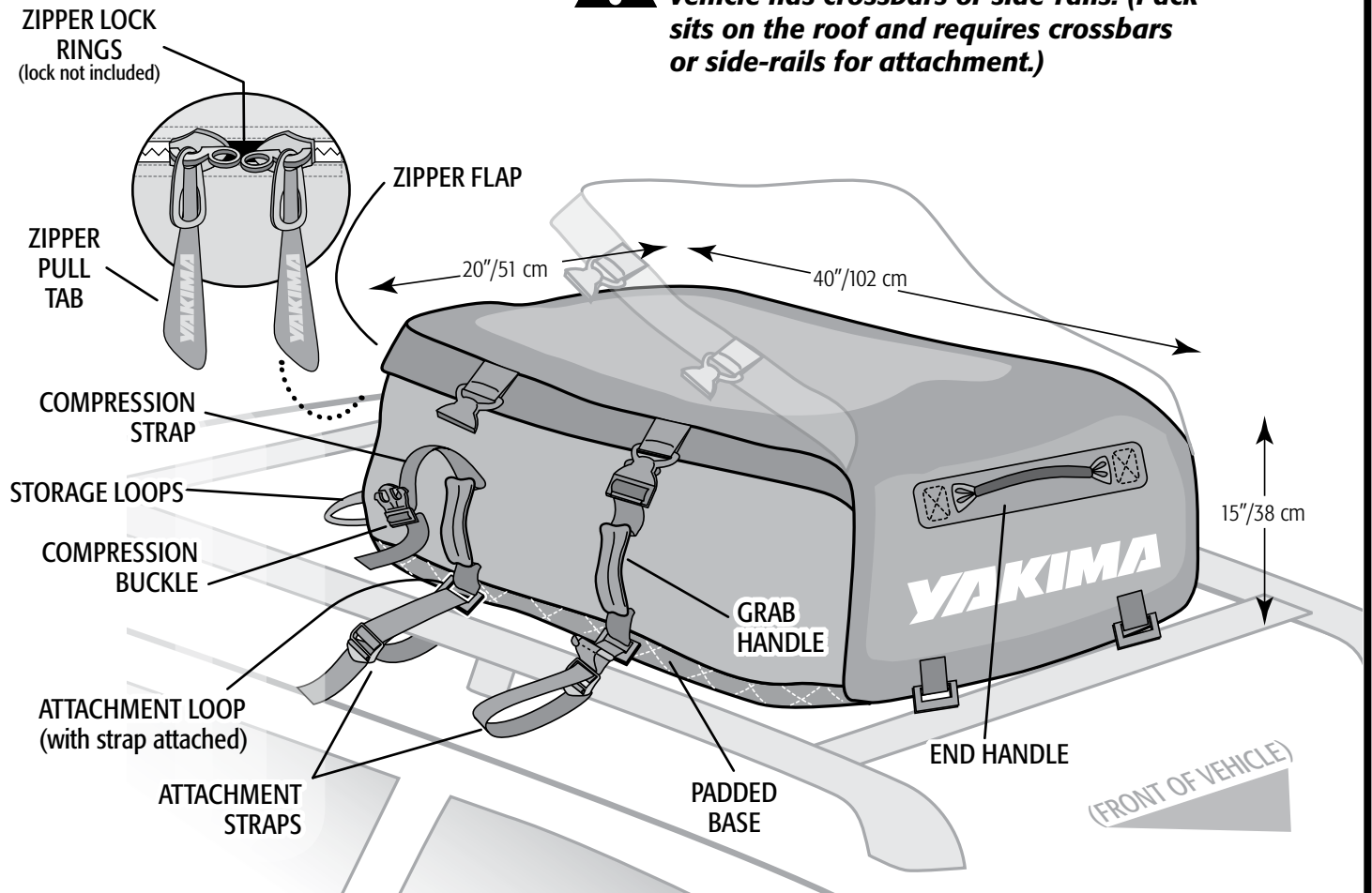

ATTACHMENT STRAP (4X)

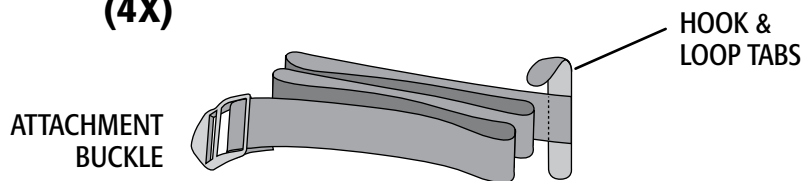

DIVIDER (2X)

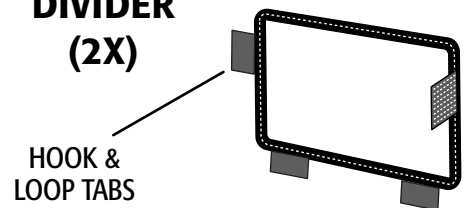

IMPORTANT WARNING!

IT IS CRITICAL THAT ALL YAKIMA RACKS AND ACCESSORIES BE PROPERLY AND SECURELY ATTACHED TO YOUR VEHICLE. IMPROPER ATTACHMENT COULD RESULT IN AN AUTOMOBILE ACCIDENT, AND COULD CAUSE SERIOUS BODILY INJURY OR DEATH TO YOU OR TO OTHERS. YOU ARE RESPONSIBLE FOR SECURING THE RACKS AND ACCESSORIES TO YOUR CAR, CHECKING THE ATTACHMENTS PRIOR TO USE, AND PERIODICALLY INSPECTING THE PRODUCTS FOR ADJUSTMENT, WEAR, AND DAMAGE. THEREFORE, YOU MUST READ AND UNDERSTAND ALL OF THE INSTRUCTIONS AND CAUTIONS SUPPLIED WITH YOUR YAKIMA PRODUCT PRIOR TO INSTALLATION OR USE. IF YOU DO NOT UNDERSTAND ALL OF THE INSTRUCTIONS AND CAUTIONS, OR IF YOU HAVE NO MECHANICAL EXPERIENCE AND ARE NOT THOROUGHLY FAMILIAR WITH THE INSTALLATION PROCEDURES, YOU SHOULD HAVE THE PRODUCT INSTALLED BY A PROFESSIONAL INSTALLER SUCH AS A QUALIFIED GARAGE OR AUTO BODY SHOP.

Part #1033387 Rev. A

This multipurpose travel pack is designed to serve you in three ways.



HAULING CARGO

Attach to racks on roof for top of car cargo space.

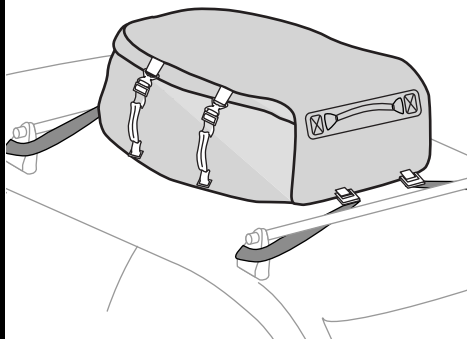

- Pack sits on the roof and requires crossbars or side-rails for attachment.
- Strap attachment depends upon your rack style.
- Follow these attachment and installation instructions carefully.



LUGGAGE/TRAVEL

Use built-in shoulder straps to carry as luggage.

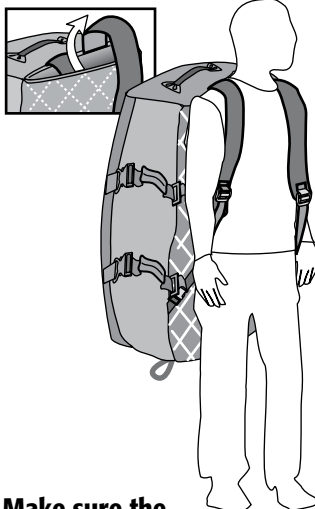

- Make sure the zipper is closed completely.
- Pull out the shoulder straps from inside the pack base.
- Attach each strap to the clip on each side of the packs.



STORAGE SPACE

Hang vertically from the red storage loops.

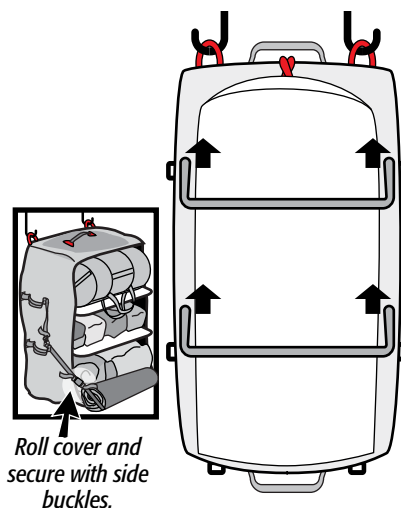

Roll cover and secure with side buckles.

- Make sure the hook and loop tabs on the dividers are toward the storage loops.
- Make sure that pack weight can be supported before hanging with gear inside.

1 UNFOLD THE PACK

Completely unzip the zipper in both directions.

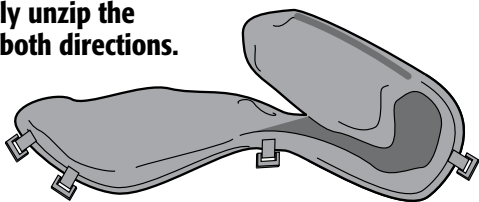

2 OPEN THE PACK

Fold back the unzipped top to expose the interior.

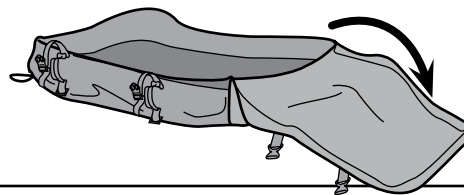

3 INSTALL INTERNAL DIVIDERS

- Fold the hook and loop tabs toward the storage loops.
- Apply pressure to secure the tabs to the fuzzy strips inside the pack.

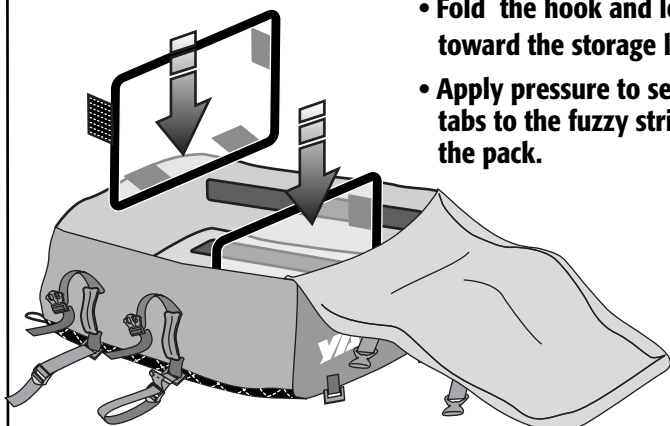

4 LOAD YOUR GEAR

Distribute the contents evenly among the divided sections.
DO NOT OVER-STUFF THE PACK!

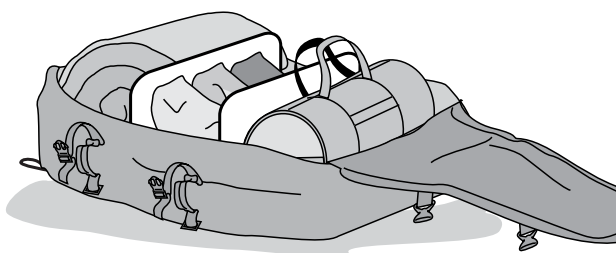

5 CLOSE THE BAG

- Replace the top cover flap
- Close the zipper completely.

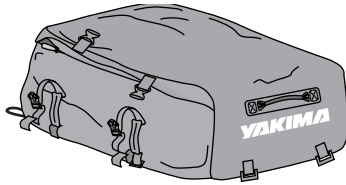

If there is any resistance, check for overstuffing.

- Align zipper tabs at the center-back.
- Attach a lock or zip tie through zipper lock rings if desired.

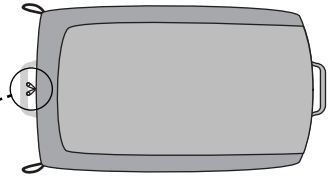
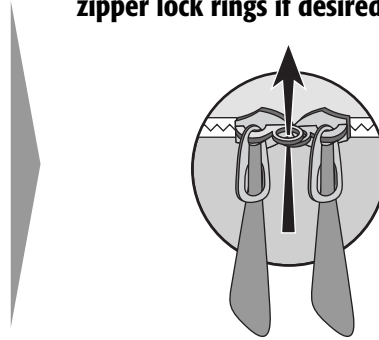

Use caution when cutting a zip tie; do not allow cutting tool to contact bag!

6 LUGGAGE OR HAULING CARGO?



Pull out shoulder straps and attach to sides, pull strap ends to tighten.

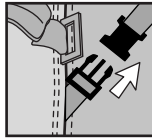

OR...

Clear away dirt and debris from car's roof.



7 LIFT WITH END HANDLES TO LOAD ONTO VEHICLE ROOF



Do not exceed the strength or capacity of your vehicle's roof.

Refer to your vehicle owner's manual for limitations.

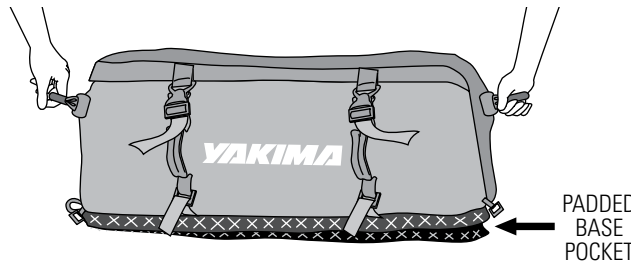

- **BACK PACKING STRAPS:** Insert flattened straps into the padded base pocket before loading onto roof.
- Get a friend to help you load the pack onto your vehicle, or fill it partially, load it, and then finish packing.

8 SELECT CORRECT PACK POSITION ON YOUR CAR'S ROOF

CROSSBARS:

All 4 straps should be attached to the crossbars or towers (2 front, 2 rear).

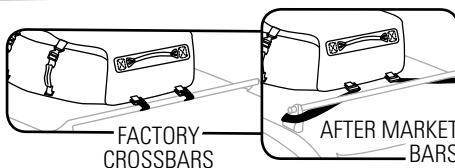
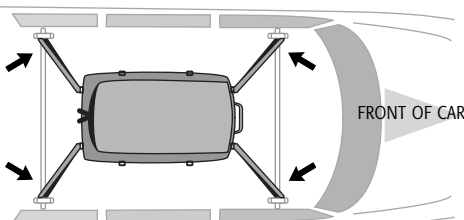

SIDE-RAILS:

Straps attach to either side of the center post.

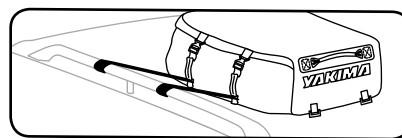
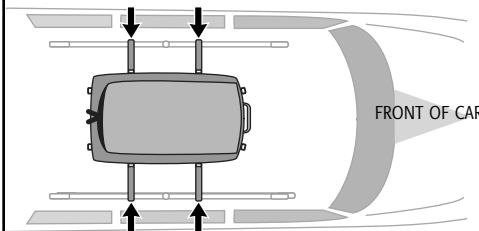

IN A BASKET:

Install front straps to front of basket, and rear straps to rear of basket.

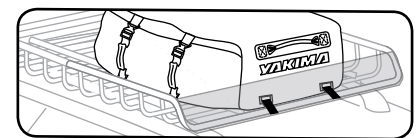
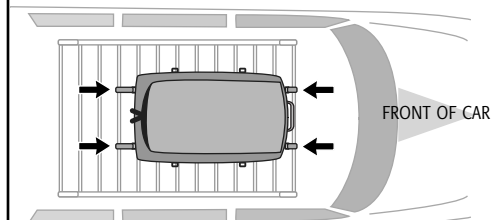

INSTALL THE PACK BETWEEN THE RAILS OR BARS, NOT ABOVE THE BARS!

IMPORTANT! NEVER INSTALL PACK SIDWAYS on vehicle—AND— the top flap must UNFOLD towards the front of the vehicle!

9 INSTALL ALL FOUR ATTACHMENT STRAPS TO THE PACK

Insert tab-ends at an angle, through the correct attachment loops for your rack.

- Pass ends through buckles again.
- Pull to tighten.

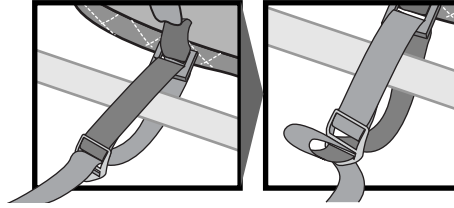
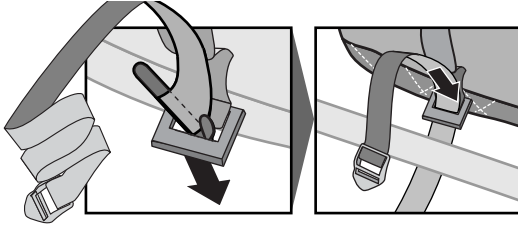

AFTERMARKET CROSSBARS:
If straps are still loose, loop straps around towers instead of bars.

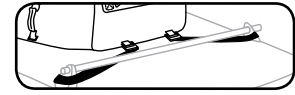

10 SECURE EACH STRAP TO THE RACKS

- PULL THE STRAP ENDS TO TIGHTEN THE PACK TO THE RACKS.
- Tuck the end of the strap back into the buckle to prevent the strap from loosening.
- Secure strap ends with tabs.

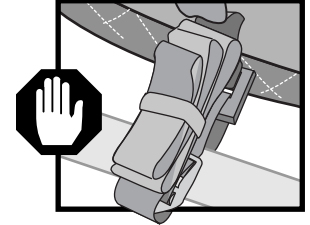
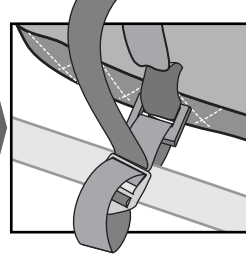
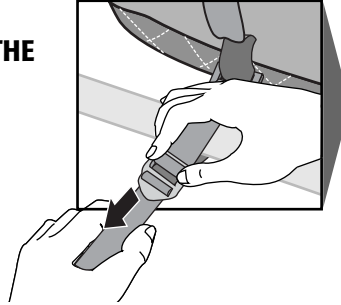

Always use the hook and loop tabs to secure surplus strap.

11

CONNECT COMPRESSION STRAP BUCKLES

- TIGHTEN ALL FOUR COMPRESSION STRAPS.
- Pull strap ends against bag contents.

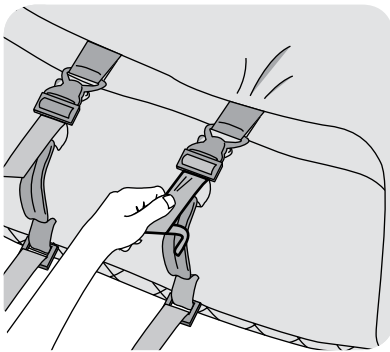

12

SECURE EXCESS STRAP

Use hook and loop tabs.

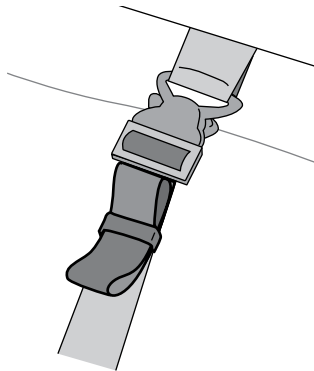

13

CHECK THE LOAD!

Pull and push the loaded pack.



- If there is movement, tighten where needed.
- Check the straps as you travel and tighten if necessary!



WARNING USE CARE WHEN MOVING FILLED PACK FROM A CAR'S ROOF.

To avoid personal injury or damage to the vehicle, get a friend to help you lift the pack from the car; or empty it partially before unload the pack.

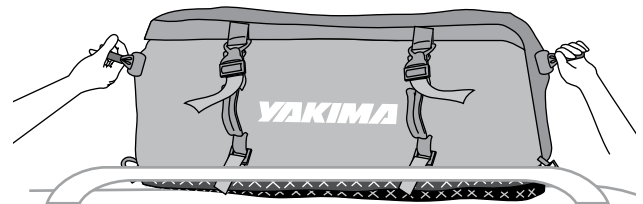

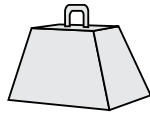

WEIGHT LIMIT

Maximum weight allowable
is 100 lbs./45 kg
or the capacity of your roof as
stated by the vehicle manufacturer.

ROAD TRAVEL RESTRICTIONS

- Do not drive off-road.
- Do not install onto trailers, campers, RVs unless a rack is installed.
- Although this product has padding, it will not prevent dents caused by over loading, under securing, or off-road driving.
- Replace any straps that appear worn or frayed.
- Remove pack before entering an automatic car wash.

BEFORE DRIVING AWAY

- Pack must be closed and attached to crossbars or siderails.
- Check straps, buckles, and zipper before traveling.
- Keep straps and pack from making contact with sharp metal edges.



STRAP WARNING:

Tighten all straps after extended travel, and periodically during travel.

Failure to check straps before and during travel could result in property damage, personal injury or death.

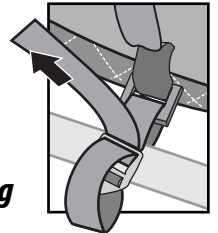

**DO NOT LEAVE YOUR LOADED PACK ON THE VEHICLE UNATTENDED.
A CLOSED, SECURED ZIPPER IS NOT THEFT-PROOF.**



LUGGAGE

- Keep the load manageable. An over loaded pack can cause you to lose your balance, especially on stairs.
- Make sure the zipper is closed completely.
- When moving pack to car top use, detach and insert flattened straps into the padded base pocket.
- **AIRPORT:** This bag may be considered "over-sized" Check with your airline before traveling.

STORAGE AND MAINTENANCE

- Do not leave the empty bag mounted to the vehicle.
- Driving with an empty bag attached to the roof could damage the vehicle
- Always clean the bag after travel using a damp sponge with mild detergent containing no additives (such as alcohol, chlorine or ammonia) and air dry completely.
- Once bag is dry, it can be rolled and stored.

Use a damp sponge with mild detergent containing no additives (such as alcohol, chlorine or ammonia) to clean your bag. Air dry completely.

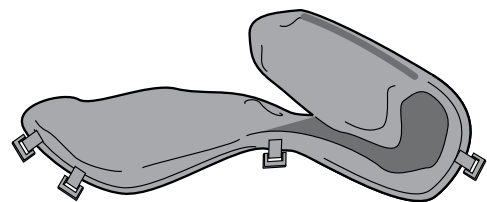

WEATHER RESISTANCE

- Always encase anything that must remain dry inside water-proof material before loading into the pack.
- Keep zipper flap flat during travel.



This product is covered by YAKIMA's
"Love It Till You Leave It" Limited
Lifetime Warranty

To obtain a copy of this warranty, go online to www.yakima.com
or email us at yakwarranty@yakima.com or call (888) 925-4621

TECHNICAL ASSISTANCE OR REPLACEMENT PARTS

Contact your dealer or call
(888) 925-4621
Monday through Friday,
7:00 AM to 5:00 PM, PST

KEEP THESE INSTRUCTIONS!



Ne pas installer ce produit à moins que le véhicule ne soit muni de barres transversales ou de longerons. (Le sac repose sur le toit et doit être arrimé à des barres transversales ou des longerons.)

ANNEAUX DE
VERROUILLAGE DE
LA GLISSIÈRE
(cadenas non compris)

TIRETTE
DE LA
GLISSIÈRE

RABAT DE
GLISSIÈRE

20"/51 cm

40"/102 cm

SANGLE DE
COMPRESSION

ANNEAUX DE
SUSPENSION

BOUCLE DE
COMPRESSION

ANNEAU D'ARRIMAGE
(sangle installée)

SANGLE
D'ARRIMAGE

POIGNÉE

15"/38 cm

FOND
REMBOURRÉ

POIGNÉE DE
BOUT

(AVANT DE VÉHICULE)

SANGLE D'ARRIMAGE (X 4)

BOUCLE
D'ARRIMAGE

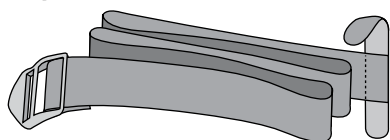

PATTES
VELCRO

CLOISONS (X 2)

PATTES VELCRO

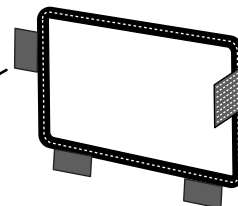

AVERTISSEMENT IMPORTANT

IL EST IMPÉRATIF QUE LES PORTE-BAGAGES ET LES ACCESSOIRES YAKIMA SOIENT CORRECTEMENT ET SOLIDEMENT FIXÉS AU VÉHICULE. UN MONTAGE MAL RÉALISÉ POURRAIT PROVOQUER UN ACCIDENT D'AUTOMOBILE, QUI POURRAIT ENTRAÎNER DES BLESSURES GRAVES OU MÊME LA MORT, À VOUS OU À D'AUTRES PERSONNES. VOUS ÊTES RESPONSABLE DE L'INSTALLATION DU PORTE-BAGAGES ET DES ACCESSOIRES SUR VOTRE VÉHICULE, D'EN VÉRIFIER LA SOLIDITÉ AVANT DE PRENDRE LA ROUTE ET DE LES INSPECTER RÉGULIÈREMENT POUR EN CONTRÔLER L'ÉTAT, L'AJUSTEMENT ET L'USURE. VOUS DEVEZ DONC LIRE ATTENTIVEMENT TOUTES LES INSTRUCTIONS ET TOUTS LES AVERTISSEMENTS ACCOMPAGNANT VOTRE PRODUIT YAKIMA AVANT DE L'INSTALLER ET DE L'UTILISER. SI VOUS NE COMPRENEZ PAS TOUTES LES INSTRUCTIONS ET TOUTS LES AVERTISSEMENTS, OU SI VOUS N'AVEZ PAS DE COMPÉTENCES EN MÉCANIQUE ET NE COMPRENEZ PAS PARFAITEMENT LA MÉTHODE DE MONTAGE, VOUS DEVRIEZ FAIRE INSTALLER LE PRODUIT PAR UN PROFESSIONNEL, COMME UN MÉCANICIEN OU UN CARROSSIER COMPÉTENT.

Ce sac de voyage polyvalent peut servir à trois usages.



SAC DE TRANSPORT

Arrimer le sac à un porte-bagages pour transporter des bagages sur le toit.

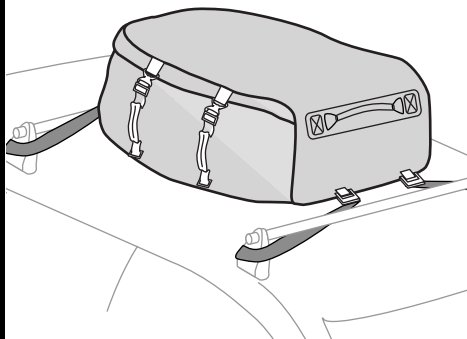

- Le sac repose sur le toit et doit être arrimé à des barres transversales ou des longerons.
- L'arrimage des sangles dépend du style de porte-bagages.
- Suivre soigneusement ces instructions d'arrimage et de pose.



SAC À DOS / DE VOYAGE

Employer les bretelles incorporées pour le porter comme un sac à dos.

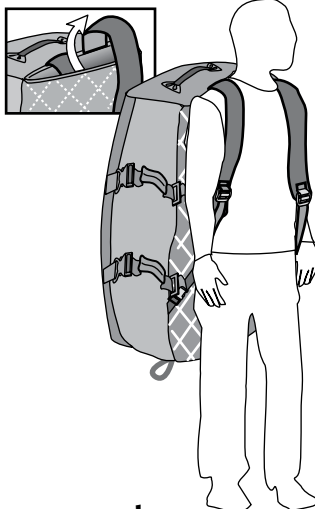

- S'assurer que la glissière est complètement fermée.
- Sortir les bretelles se trouvant dans le fond du sac.
- Fixer chaque bretelle à une boucle sur le côté du sac.



SAC DE RANGEMENT

Suspendre le sac verticalement grâce aux anneaux de suspension rouges.

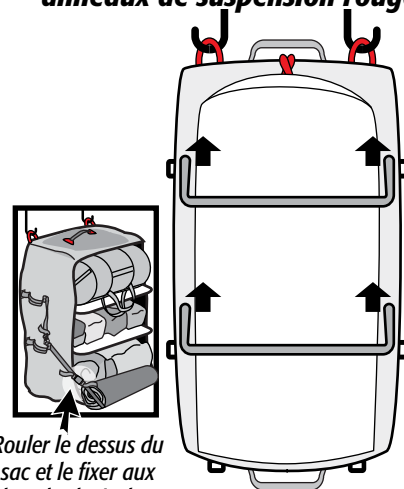

Rouler le dessus du sac et le fixer aux boucles latérales.

- S'assurer que les pattes velcro des cloisons sont placées vers les anneaux de suspension.
- Vérifier que les points d'accrochage sont assez forts pour soutenir le sac chargé.

1 DÉROULER LE SAC

Ouvrir la glissière complètement dans les deux sens.

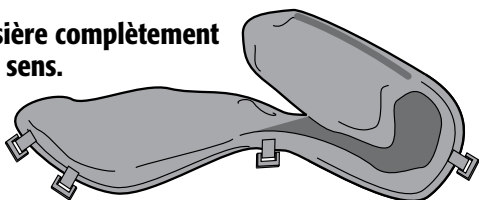

2 OUVRIR LE SAC

Rabattre le dessus du sac pour avoir accès à l'intérieur.

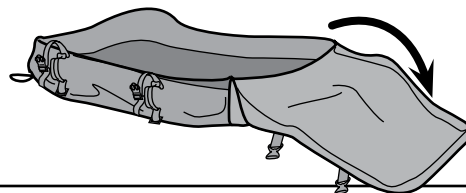

3 METTRE LES CLOISONS EN PLACE

- Tourner les pattes velcro vers les anneaux de suspension.
- Appuyer les pattes pour les coller aux bandes de tissu doux à l'intérieur du sac.

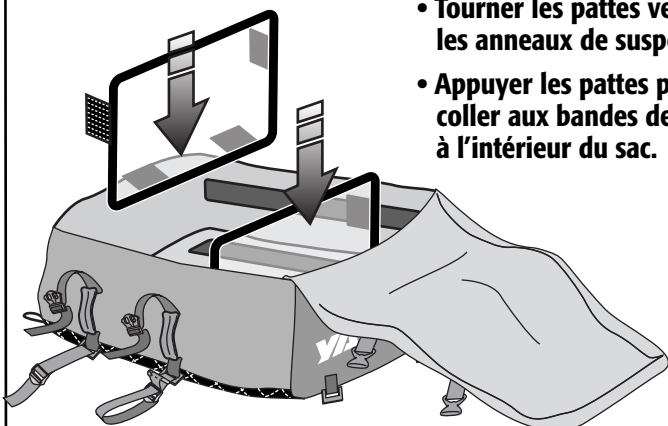

4 CHARGER LE MATÉRIEL

Répartir les objets également dans les compartiments.

NE PAS TROP REMPLIR LE SAC !

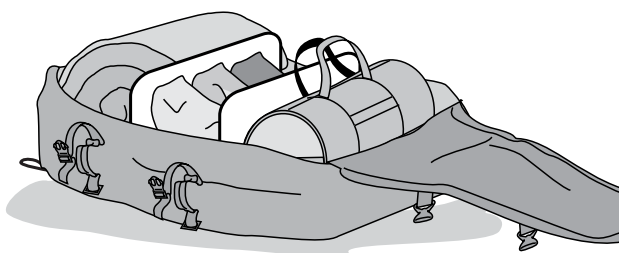

5 REFERMER LE SAC

- Rabattre le dessus du sac.
- Fermer la glissière complètement.

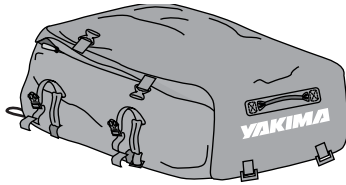

S'il y a de la résistance, vérifier que le sac n'est pas trop rempli.

- Aligner les curseurs de la glissière à l'arrière, au centre.
- On peut verrouiller la glissière en enfilant un cadenas ou une attache de plastique crantée dans les anneaux des curseurs.

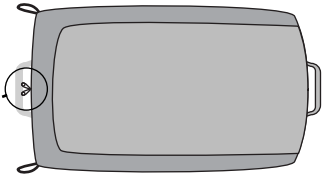
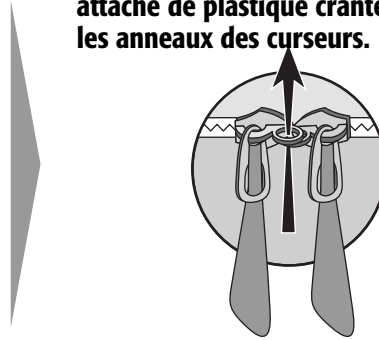

Faire attention en coupant une attache de plastique de ne pas endommager le sac !

6 SAC À DOS OU SAC DE TRANSPORT ?

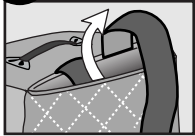

Sortir les bretelles et les fixer aux côtés ; tirer sur le bout des bretelles pour les serrer.

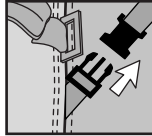

OU...

Bien essuyer le toit du véhicule.



7 SOULEVER LE SAC PAR LES POIGNÉES DE BOUT POUR LE CHARGER SUR LE TOIT



Ne pas dépasser la capacité du toit du véhicule.

Consulter le manuel du véhicule pour connaître cette capacité.

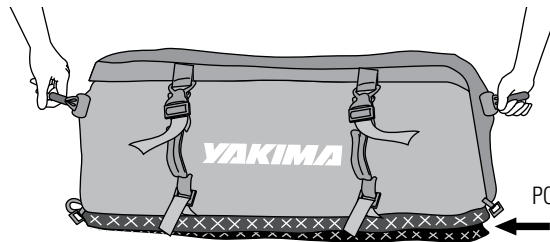

- **BRETelles** : Ranger les bretelles à plat dans la poche du fond rembourré avant de charger le sac sur le toit.
- Obtenir de l'aide pour charger le sac sur le toit, ou le remplir partiellement, le charger et finir ensuite de le remplir.

8 CHOISIR LA POSITION DU SAC CONVENANT AU TOIT DU VÉHICULE

BARRES TRANSVERSALES :

Arrimer les 4 sangles aux barres transversales ou à leurs pieds (2 devant, 2 derrière)

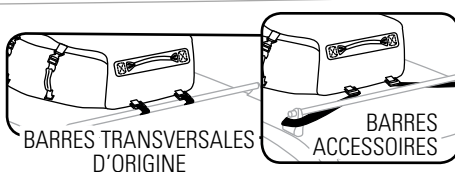
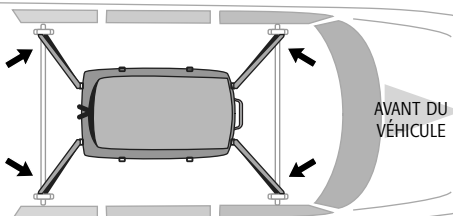

LONGERONS :

Arrimer les sangles de part et d'autre du support central.

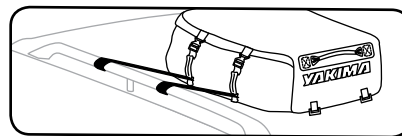
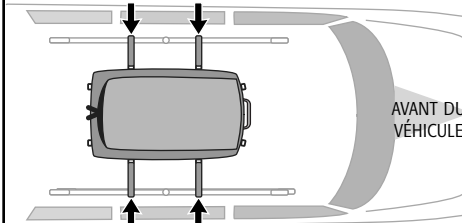

DANS UN PANIER :

Arrimer les sangles avant à l'avant du panier et les sangles arrière à l'arrière du panier.

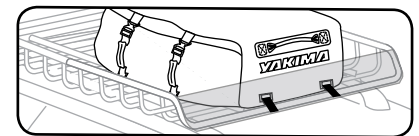
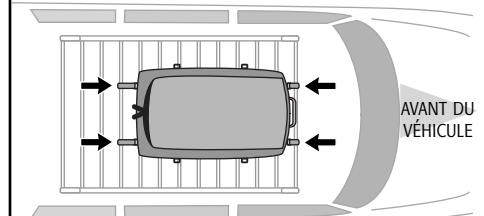

CENTRER LE SAC ENTRE LES LONGERONS OU LES BARRES, PAS PAR-DESSUS LES BARRES !

**IMPORTANT ! NE JAMAIS MONTER LE SAC EN TRAVERS du véhicule—
ET : le dessus du sac doit se RABATTRE vers l'avant du véhicule !**

9 POSER LES QUATRE SANGLES D'ARRIMAGE SUR LE SAC

Insérer les bandes velcro de biais dans les anneaux d'arrimage convenant au véhicule.

- Repasser le bout dans la boucle.
- Tirer pour tendre.

BARRES ACCESSOIRES :
S'il n'est pas possible de tendre les sangles, les passer autour des pieds plutôt que des barres.

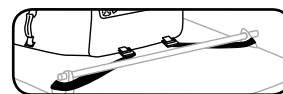
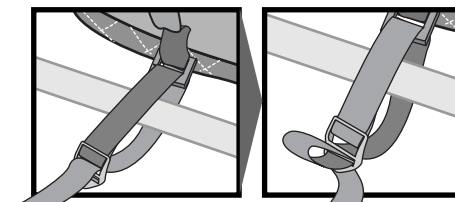
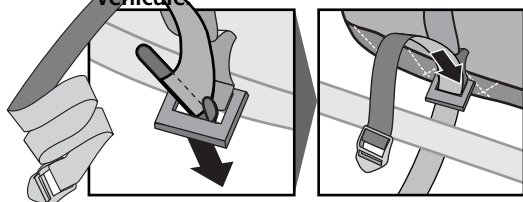

10 ARRIMER CHAQUE SANGLE AUX BARRES

- TIRER SUR LE BOUT DES SANGLES POUR SERRER LE SAC CONTRE LES BARRES.
- Ramener le bout des sangles dans leur boucle pour empêcher les sangles de se détendre.
- Attacher l'excédent avec les bandes velcro.

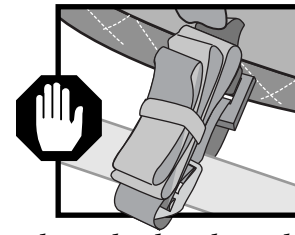
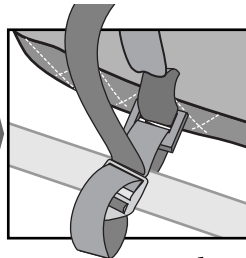
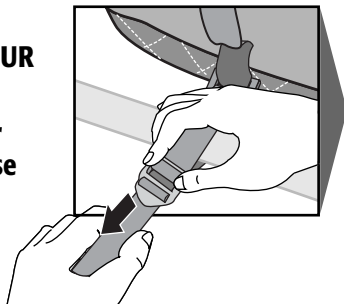

Toujours employer les bandes velcro pour ranger l'excédent des sangles.

11

RACCORDER LES SANGLES DE COMPRESSION À LEUR BOUCLE

- SERRER LES QUATRE SANGLES DE COMPRESSION.
- Tendre le bout des sangles contre le contenu du sac.

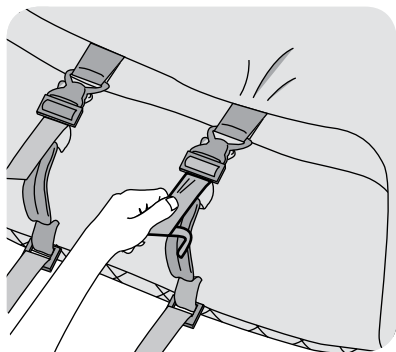

12

ATTACHER L'EXCÉDENT DES SANGLES

Employer les bandes velcro.

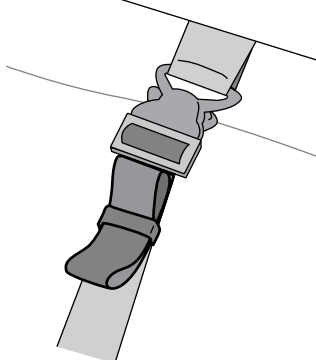

13

VÉRIFIER LE CHARGEMENT !

Tirer et pousser sur le sac une fois chargé.



- S'il y a du jeu, serrer les sangles voulues.
- Vérifier les sangles en cours de route et les resserrer au besoin.



AVERTISSEMENT FAIRE ATTENTION EN DÉCHARGEANT LE SAC REMPLI DU TOIT DU VÉHICULE.

Pour éviter les blessures ou les dommages au véhicule, obtenir de l'aide pour décharger le sac du toit, ou le vider partiellement avant de le décharger.

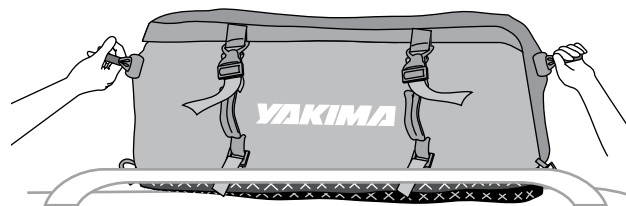



LIMITE DE POIDS :

La limite de chargement admissible est de 45 kg (100 lb) ou la capacité du toit indiquée par le fabricant du véhicule.

LIMITATIONS DE CONDUITE

- Ne pas conduire hors-route.
- Ne pas installer sur une remorque, une autocaravane, un véhicule récréatif à moins qu'il n'y ait un porte-bagages.
- Même si ce sac est rembourré, il n'empêchera pas les dommages provoqués par la surcharge, un mauvais arrimage ou la conduite hors-route.
- Remplacer les sangles qui sembleraient usées ou élimées.
- Enlever le sac avant d'entrer dans un lave-auto automatique.

AVANT DE PRENDRE LA ROUTE

- Le sac doit être fermé et arrimé aux barres transversales ou aux longerons.
- Vérifier les sangles, les boucles et la glissière avant de partir.
- Empêcher les sangles et le sac d'entrer en contact avec des arêtes métalliques vives.



AVERTISSEMENT :

Il faut obligatoirement serrer les sangles avant de faire une longue route, et périodiquement au cours du trajet, sous peine de risquer de provoquer des dommages, des blessures ou même la mort.

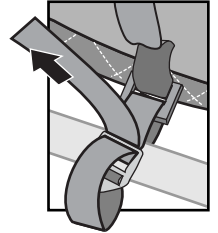

NE PAS LAISSER LE SAC CHARGÉ SUR LE VÉHICULE SANS SURVEILLANCE. UNE GLISSIÈRE FERMÉE, MÊME CADENASSÉE, N'EST PAS À L'ÉPREUVE DU VOL.



UTILISATION EN SAC À DOS

- Ne pas trop charger le sac. Si le sac était trop lourd, on pourrait perdre l'équilibre, surtout dans un escalier.
- S'assurer que la glissière est complètement fermée.
- Avant de charger le sac sur le toit du véhicule, détacher et ranger les bretelles à plat dans la poche du fond rembourré.
- À L'AÉROPORT : ce sac sera peut-être jugé trop grand. Vérifier auprès de la compagnie aérienne à l'avance.

ENTREPOSAGE ET ENTRETIEN

- Ne pas laisser le sac vide monté sur le véhicule.
- Si l'on roulait avec le sac vide monté sur le toit, on pourrait endommager le véhicule.
- Toujours nettoyer le sac après usage avec une éponge humide et un savon doux ne renfermant pas d'additifs comme de l'alcool, du chlore ou de l'ammoniaque, et le laisser sécher à l'air complètement.
- Une fois le sac bien sec, on peut le rouler et l'entreposer.

Nettoyer le sac avec une éponge humide et un savon doux ne renfermant pas d'additifs comme de l'alcool, du chlore ou de l'ammoniaque, et le laisser sécher à l'air complètement.

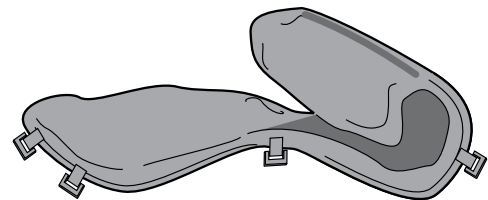

RÉSISTANCE AUX INTEMPÉRIES

- Si un objet doit impérativement rester au sec, toujours l'emballer dans un matériau imperméable avant de le charger dans le sac.
- Garder le rabat de la glissière à plat lors des déplacements.



Ce produit est couvert par la garantie limitée « Tant que durera notre histoire d'amour » YAKIMA.

Pour se procurer une copie de cette garantie, aller en ligne à www.yakima.com ou nous envoyer un courriel à yakwarranty@yakima.com ou appeler au (888) 925-4621.

RENSEIGNEMENTS TECHNIQUES OU PIÈCES DE RECHANGE - Prière de contacter votre dépositaire ou appeler au (888) 925-4621, du lundi au vendredi entre 7h et 17h, heure du Pacifique.

CONSERVER CES INSTRUCTIONS !



¡No instale este producto si su vehículo no cuenta con barras transversales o rieles laterales. (La maleta se acomoda en el techo y requiere de barras transversales o rieles laterales para sujetarse)!

ANILLOS PARA CIERRE DE CREMALLERA PARA CANDADO O SIMILAR (no incluido)

ASIDERO PARA CIERRE DE CREMALLERA

SOLAPA PARA CIERRE DE CREMALLERA

20"/51 cm

40"/102 cm

CORREA DE COMPRESIÓN

BUCLES DE CARGA

HEBILLA DE COMPRESIÓN

BUCLE DE SUJECCIÓN (con correa)

CORREAS DE SUJECCIÓN

ASA LATERAL

15"/38 cm

ASA DEL EXTREMO

BASE ACOLCHADA

(PARTE FRONTAL DEL VEHÍCULO)

CORREAS DE SUJECCIÓN (4)

HEBILLA DE SUJECCIÓN

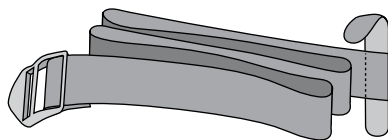

LENGÜETAS CON CIERRES "VELCRO"

DIVISIONES (2)

LENGÜETAS CON CIERRES "VELCRO"

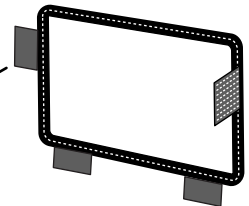

AVISO IMPORTANTE!

ES FUNDAMENTAL QUE TODAS LAS PARRILLAS Y ACCESORIOS YAKIMA ESTÉN BIEN COLOCADOS Y ASEGURADOS AL VEHÍCULO. UNA INSTALACIÓN DEFICIENTE PODRÍA RESULTAR EN ACCIDENTE AUTOMOVILÍSTICO Y PROVOCAR HERIDAS GRAVES O MUERTE A USTED O A TERCEROS. USTED ES RESPONSABLE DE ASEGURAR LAS PARRILLAS Y ACCESORIOS AL VEHÍCULO, VERIFICANDO UNIONES Y AMARRES ANTES DE USAR E INSPECCIONANDO EL AJUSTE DE LOS PRODUCTOS, SU DESGASTE Y POSIBLES DAÑOS. POR ELLO DEBE LEER Y COMPRENDER TODAS LAS INSTRUCCIONES Y ADVERTENCIAS QUE VIENEN CON LOS PRODUCTOS YAKIMA ANTES DE INSTALARLOS O USARLOS. SI NO ENTIENDE TODAS LAS INSTRUCCIONES Y ADVERTENCIAS, O NO TIENE EXPERIENCIA EN MECÁNICA O NO ESTÁ FAMILIARIZADO CON LOS PROCEDIMIENTOS DE INSTALACIÓN, HAGA INSTALAR EL PRODUCTO POR UN PROFESIONAL EN UN GARAGE CONOCIDO O EN UN TALLER DE CARROCERÍA.

Esta maleta de viaje multiuso está diseñada para usarse de tres maneras.



PARA COLOCARLA EN EL PORTAEQUIPAJES

Sujete la maleta a los rieles del techo de su vehículo para colocar la carga.

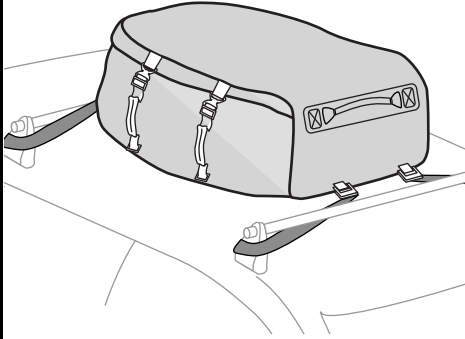

- La maleta se acomoda en el techo y requiere de barras transversales o rieles laterales para sujetarse.
- La sujeción de las correas depende del estilo de rieles de su vehículo.
- Siga cuidadosamente estas instrucciones de sujeción e instalación.



COMO EQUIPAJE PARA VIAJES

Use las correas de mochila incorporadas para cargar la maleta como equipaje.

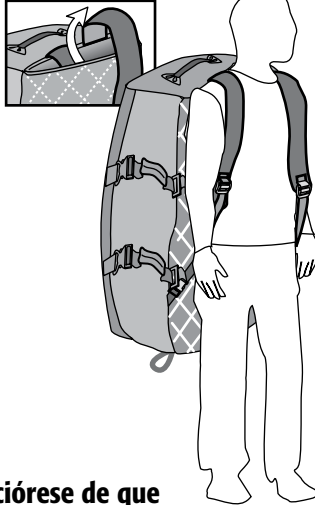

- Cerciórese de que el cierre de cremallera esté completamente cerrado.
- Saque las correas de mochila del interior de la base de la maleta.
- Sujete cada correa a cada presilla lateral de la maleta.



PARA ALMACENAMIENTO

Cuelgue la maleta verticalmente de los bucles rojos.

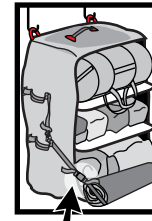

Enrolle la cubierta y asegure con las hebillas laterales.

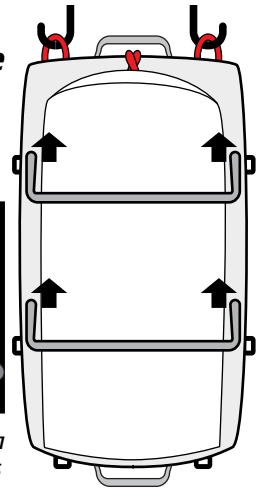

- Cerciórese de que las lengüetas con cierres "Velcro" en las divisiones estén hacia los bucles de carga.
- Verifique que el peso de la maleta pueda sostenerse antes de colgar la maleta con la carga.

1

EXTIENDA LA MALETA

Abra completamente el cierre de cremallera en ambas direcciones.

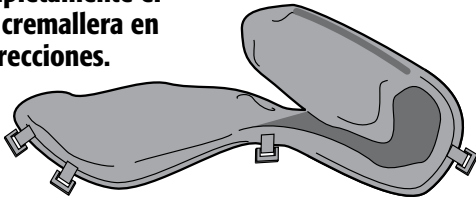

2

ABRA LA MALETA

Extienda la cubierta superior abierta de la maleta para dejar expuesto el interior.

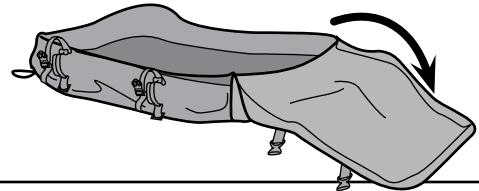

3

INSTALE LAS DIVISIONES INTERNAS

- Doble las lengüetas con cierres "Velcro" hacia los bucles de carga.
- Presione para asegurar las lengüetas a sus correas respectivas dentro de la maleta.

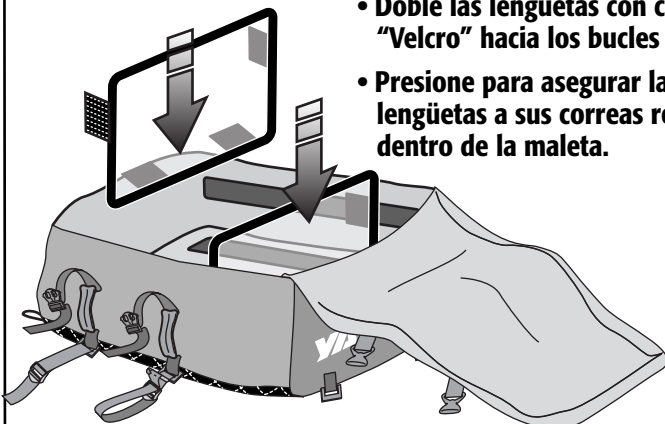

4

CARGUE SU EQUIPAJE

Distribuya el contenido uniformemente entre las secciones divididas.

¡NO SOBRECARGUE LA MALETA!

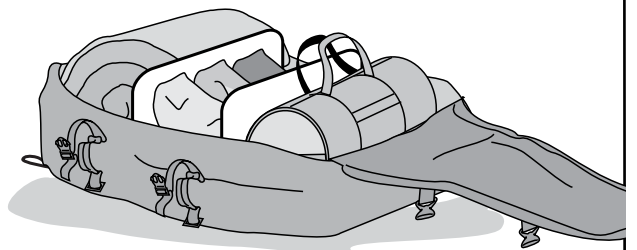

5 CIERRE LA MALETA

- Vuelva a colocar la cubierta superior de la maleta.
- Cierre la maleta completamente.

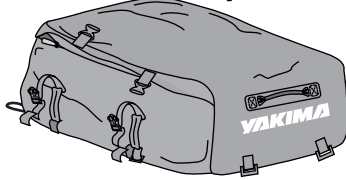

Si el cierre se resiste, verifique que la maleta no esté sobrecargada.

- Alinee lo asideros para cierre al centro, en la parte posterior de la maleta.
- Coloque, si desea, un candado o similar o un precinto para cierres, uniendo los anillos.

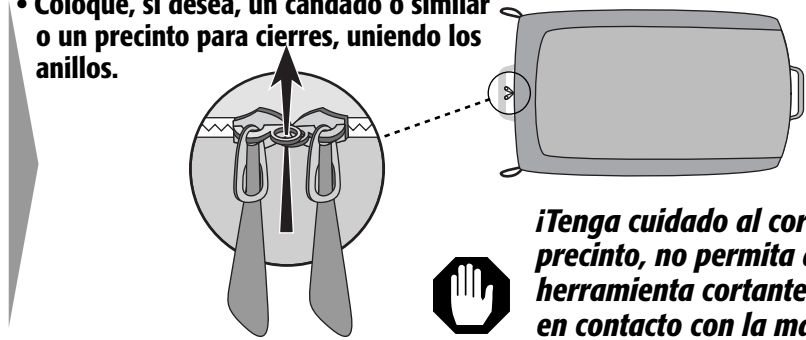

¡Tenga cuidado al cortar el precinto, no permita que la herramienta cortante entre en contacto con la maleta!



6 ¿COMO EQUIPAJE O PAR A COLOCAR LA MALETA COMO PORTAEQUIPAJES?

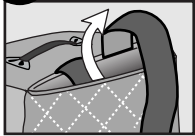

Saque las correas de mochila, sujételas a los lados y jale de sus extremos para ajustarlas.

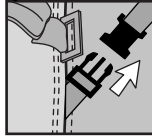

O...

Limpie la suciedad o posibles desechos del techo del vehículo.



7 LEVANTE LA MALETA POR LAS ASAS DEL EXTREMO PARA COLOCARLA SOBRE EL TECHO DEL VEHÍCULO



¡No exceda la resistencia o capacidad de carga de su vehículo!

Remítase al manual del propietario del vehículo para informarse sobre los límites de carga.

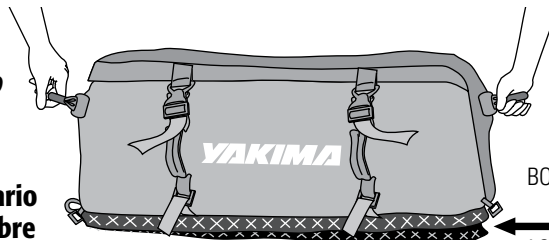

BOLSILLO DE LA BASE ACOLCHADA.

- **CORREAS DE MOCHILA:** Meta las correas llanas en el bolsillo de la base acolchada, antes de colocar la maleta sobre el techo.
- Pida ayuda para levantar la maleta sobre el vehículo o desempáquela parcialmente, levántela y luego coloque el resto de su equipaje.

8 ESCOJA LA UBICACIÓN CORRECTA PARA LA MALETA EN EL TECHO DE SU VEHÍCULO

BARRAS TRANSVERSALES:

Las 4 correas deberán sujetarse a las barras transversales o torres (2 adelante y 2 atrás).

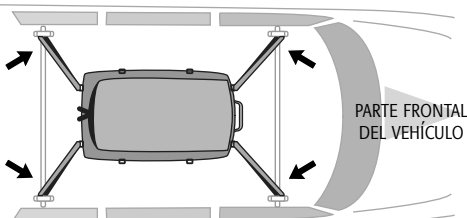

PARTE FRONTAL DEL VEHÍCULO

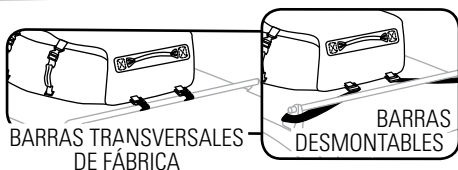

BARRAS TRANSVERSALES DE FÁBRICA

BARRAS DESMONTABLES

RIELES LATERALES:

Las correas se sujetan a cada lado del puntal central.

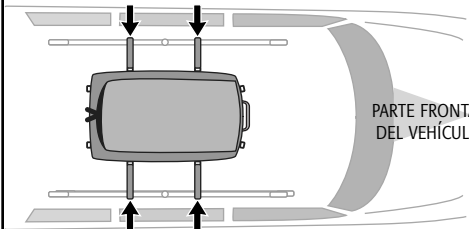

PARTE FRONTAL DEL VEHÍCULO

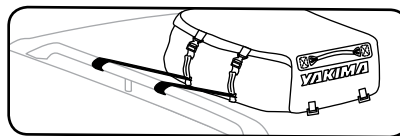

EN UNA CANASTA:

Instale las correas delanteras en la parte frontal de la canasta y las traseras en la parte posterior.

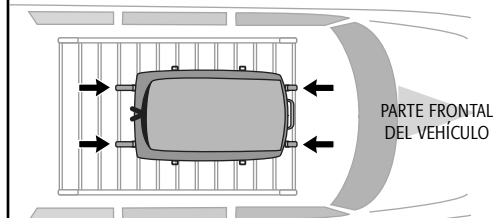

PARTE FRONTAL DEL VEHÍCULO

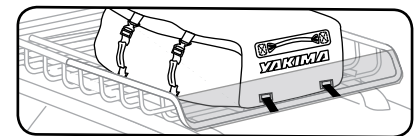

INSTALE LA MALETA ENTRE LOS RIELES O LAS BARRAS, NO ENCIMA DE LAS BARRAS.
¡¡IMPORTANTE! NUNCA INSTALE LA MALETA A UN LADO del vehículo. ¡La cubierta superior debe EXTENDERSE hacia la parte frontal del vehículo!

9 INSTALE LAS CUATRO CORREAS DE SUJECIÓN A LA MALETA

Inserte los extremos de las lengüetas en ángulo, a través de los anillos de sujeción correctos.

- Pase nuevamente los extremos por las hebillas.
- Jale para ajustar.

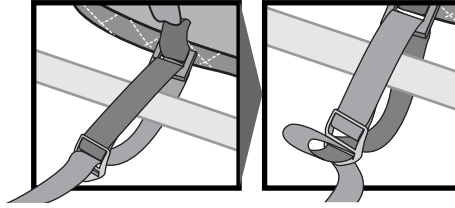
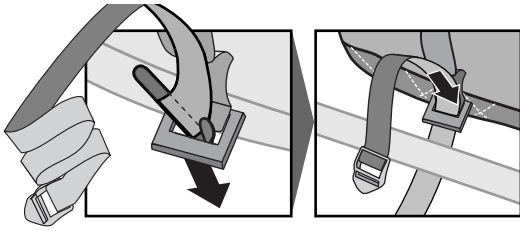

BARRAS TRANSVERSALES DESMONTABLES: Si las correas siguen flojas, páselas alrededor de las torres en lugar de las barras.

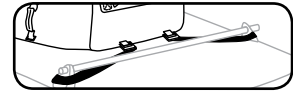

10 ASEGURE CADA CORREA A LAS BARRAS

- TIRE DE LOS EXTREMOS DE LAS CORREAS PARA AJUSTAR LA MALETA A LAS BARRAS.
- Meta nuevamente el extremo de las correas en las hebillas, para evitar que se aflojen.
- Asegure los extremos de las correas con las lengüetas.

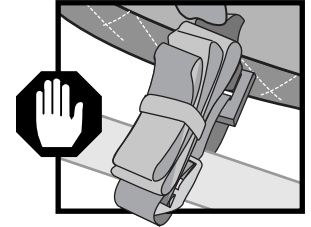
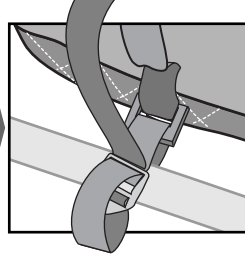
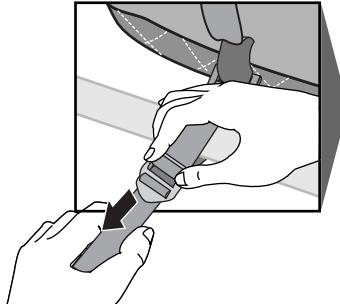

Siempre use las lengüetas "Velcro" para asegurar las correas sobrantes

11

UNA LAS CORREAS DE COMPRESIÓN CON LAS HEBILLAS

- ASEGURE LAS CUATRO CORREAS DE COMPRESIÓN.
- Tire de los extremos de las correas contra la maleta.

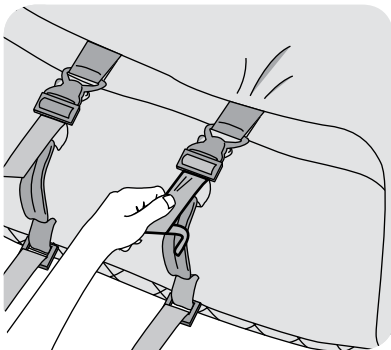

12

ASEGURE LAS CORREAS SOBRAINTES

Utilice las lengüetas con cierres "Velcro".

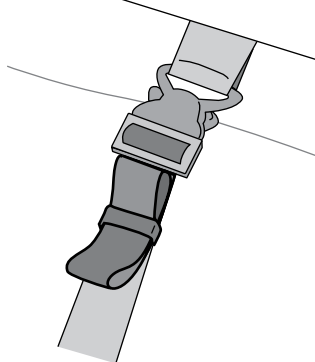

13

¡VERIFIQUE LA CARGA!

Jale y empuje la maleta cargada.



- Si hay movimiento, ajuste donde sea necesario.
- Verifique las correas durante su viaje y asegúrelas si es necesario.



ADVERTENCIA

TOME LAS PRECAUCIONES NECESARIAS CUANDO MUEVA UNA MALETA LLENA DESDE EL TECHO DE SU VEHÍCULO

Para evitar cualquier lesión o daño a su vehículo, solicite ayuda para levantar la maleta del vehículo o despáquela parcialmente, descárguela y luego levántela del techo.

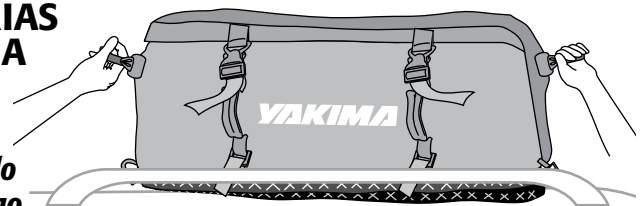

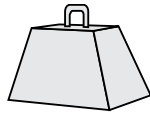

PESO LÍMITE:

El peso máximo permitido es de 100 libras / 45 kg o el equivalente a la capacidad del techo del vehículo, según indicaciones de su fabricante.

RESTRICCIONES PARA EL VIAJE:

- No maneje en todo terreno.
- No coloque la maleta en remolques, cámpers y vehículos recreativos a menos que tengan un bastidor instalado.
- Si bien el producto tiene almohadillas de protección, éstas no protegen contra las abolladuras causadas por sobrecargar la maleta, asegurarla deficientemente o manejar en todo terreno.
- Reemplace todas las correas desgastadas o deshilachadas.
- Retire la maleta antes de entrar en un establecimiento para lavado automático de vehículos.

ANTES DE SALIR DE VIAJE:

- La maleta deberá estar cerrada y sujeta a las barras transversales o a los rieles laterales.
- Antes de viajar, revise las correas, las hebillas y los cierres.
- Mantenga las correas y la maleta lejos de bordes de metal cortantes.



ADVERTENCIA CON LAS CORREAS:

Asegure todas las correas después de un viaje prolongado y periódicamente durante el viaje.

No verificar las correas antes y durante el viaje puede ocasionar daños a la propiedad, lesiones o incluso la muerte.

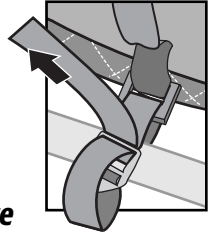

NO DESCUIDE SU MALETA CON EQUIPAJE. UN CIERRE ASEGURADO CON CANDADO O PRECINTO NO GARANTIZA LA PROTECCIÓN CONTRA ROBOS.

EQUIPAJE:



- Mantenga la maleta manejable. Una maleta sobrecargada puede ocasionarle pérdida de equilibrio, especialmente en gradas.
- Cerciórese de que el cierre de cremallera esté cerrado completamente.
- Cuando coloque la maleta sobre el vehículo, quite e introduzca las correas llanas en el bolsillo de la base acolchada.
- **AEROPUERTO:** Esta maleta puede considerarse con "más grande de lo normal". Verifique esta información con su aerolínea antes de viajar.

GUARDAR LA MALETA Y SU MANTENIMIENTO:

- No deje la maleta vacía, instalada al vehículo.
- Una maleta vacía sobre un vehículo en movimiento, podría causar daños al techo.
- Límpiela siempre, luego de cada viaje, con una esponja húmeda y detergente suave sin aditivos (alcohol, cloro o amoníaco) y séquela completamente al aire.
- Una vez seca, podrá enrollarla y guardarla.

Utilice una esponja húmeda y detergente suave sin aditivos (alcohol, cloro o amoníaco) para limpiar la maleta. Séquela completamente al aire.

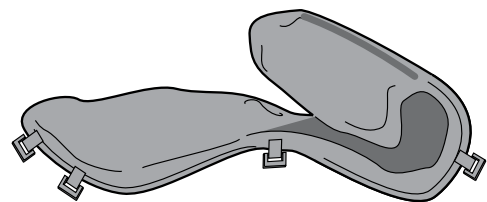

RESISTENCIA AL CLIMA



- Cubra siempre, con material impermeable, todo objeto que necesite mantenerse seco, antes de colocarlo dentro de la maleta.
- Mantenga extendida la solapa para cierre durante el viaje.



Este producto está cubierto por la garantía limitada a vida "mientras dure el romance" de Yakima.

Para obtener una copia de esta garantía, visítenos en www.yakima.com, envíenos un correo electrónico a yakwarranty@yakima.com o llámenos al (888) 925-4621.

ASISTENCIA TÉCNICA O PIEZAS DE REPUESTO

Comuníquese con su distribuidor o llame al (888) 925-4621, de lunes a viernes, de 7:00 a 17:00 horas, hora estándar del Pacífico.

CONSERVE ESTAS INSTRUCCIONES