

# YAKIMA

# LOADRANGER 16S, 17, 20

US

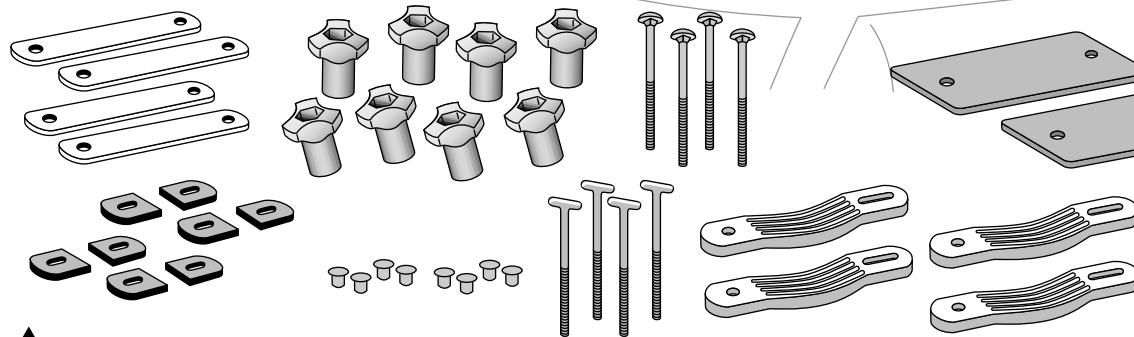
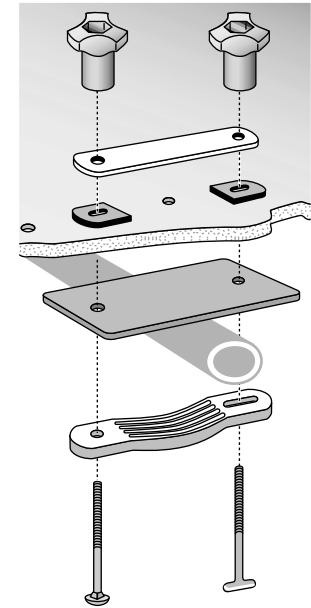
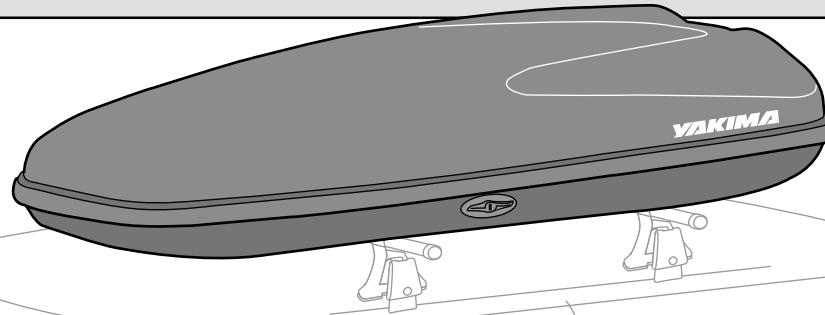
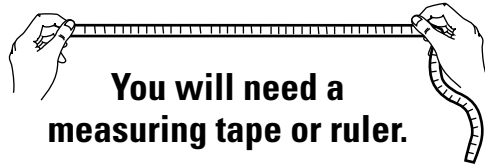

CURVED BRACKETS

## MAXIMUM LOAD LIMITS:

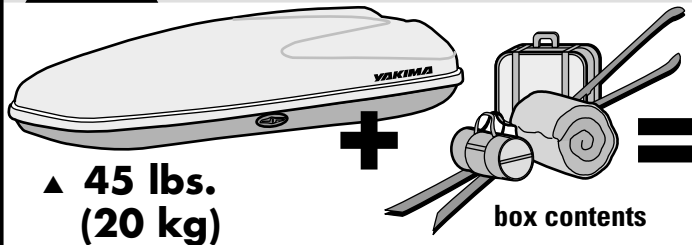

**DO NOT EXCEED  
YOUR RACK'S WEIGHT LIMIT!**  
Check your owner's manual.

**DO NOT EXCEED  
BOX CONTENT  
WEIGHT LIMIT:  
110 LBS. (50 KG)**

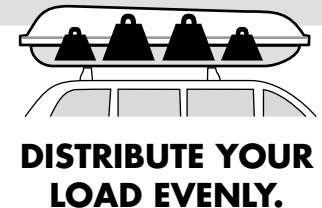

## IMPORTANT WARNING!

IT IS CRITICAL THAT ALL YAKIMA RACKS AND ACCESSORIES BE PROPERLY AND SECURELY ATTACHED TO YOUR VEHICLE. IMPROPER ATTACHMENT COULD RESULT IN AN AUTOMOBILE ACCIDENT, AND COULD CAUSE SERIOUS BODILY INJURY OR DEATH TO YOU OR TO OTHERS. YOU ARE RESPONSIBLE FOR SECURING THE RACKS AND ACCESSORIES TO YOUR CAR, CHECKING THE ATTACHMENTS PRIOR TO USE, AND PERIODICALLY INSPECTING THE PRODUCTS FOR ADJUSTMENT, WEAR, AND DAMAGE. THEREFORE, YOU MUST READ AND UNDERSTAND ALL OF THE INSTRUCTIONS AND CAUTIONS SUPPLIED WITH YOUR YAKIMA PRODUCT PRIOR TO INSTALLATION OR USE. IF YOU DO NOT UNDERSTAND ALL OF THE INSTRUCTIONS AND CAUTIONS, OR IF YOU HAVE NO MECHANICAL EXPERIENCE AND ARE NOT THOROUGHLY FAMILIAR WITH THE INSTALLATION PROCEDURES, YOU SHOULD HAVE THE PRODUCT INSTALLED BY A PROFESSIONAL INSTALLER SUCH AS A QUALIFIED GARAGE OR AUTO BODY SHOP.

**1**

**DO NOT LOAD THE BOX ONTO THE CAR YET.  
MEASURE THE DISTANCE BETWEEN THE CROSSBARS ON YOUR RACKS.**

**FOR BARS THAT CAN'T MOVE:  
(INCLUDING Q TOWERS)**

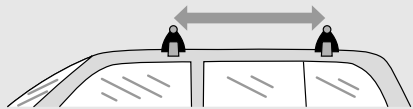

Measure from bar to bar to determine which sets of holes your box will use.

**Q TOWER NOTE:  
NEVER REPOSITION  
THE TOWERS!**

**FOR BARS  
THAT MOVE OR SLIDE:**

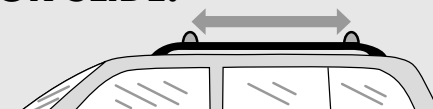

Bars should be positioned at 30" to 36" apart.

**TIGHTEN YOUR  
CROSSBARS IF YOU  
LOOSENED THEM.**



**DO NOT DRILL  
ADDITIONAL HOLES.**

**2**

**INSIDE THE BOX:**

Push plugs into unused holes.

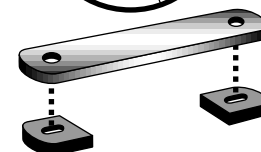
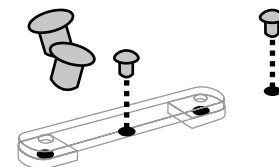

**Attach adhesive pads  
to metallic plates.**

**3**

**ON THE OUTSIDE OF THE BOX:**

• **CARRIAGE BOLT:**  
Insert through curved bracket,  
then through large plate.

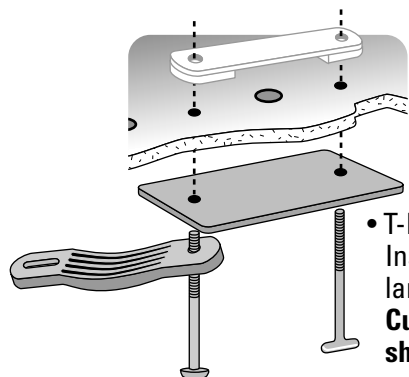

• **T-BOLT:**  
Insert through  
large plate only.  
**Curved bracket  
should swing freely.**

**4**

**INSIDE OF BOX:**

Set metallic plate  
onto bolts.

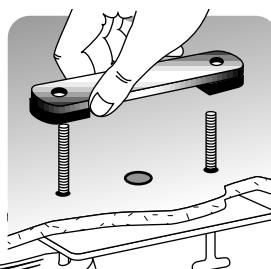

**5**

**ATTACH KNOBS:**

Engage the threads of the bolts  
with one slight turn—no more.

**The knobs must be very loose.**

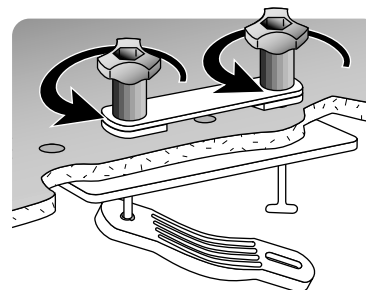

**6**

**LOAD BOX ONTO  
RACKS.**

Curved brackets should  
swing freely.

Be sure the brackets are  
not interfering when box  
is positioned on the bars.

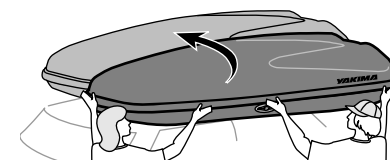

**A friend could help  
with this part.**

## 7 SECURE THE BOX TO THE BARS:

Swing brackets into position under bars.  
Attach brackets to T-bolts.

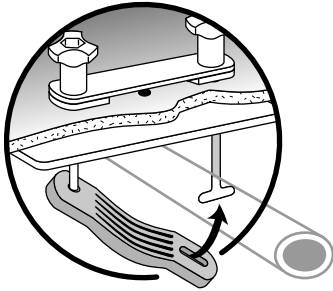

### LOCK T-BOLTS:

T-bolt is locked when "T" is parallel to the crossbars.

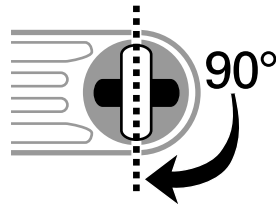

## 8 TIGHTEN THE KNOBS.

Tighten the knobs until the box cannot slide on the bars.

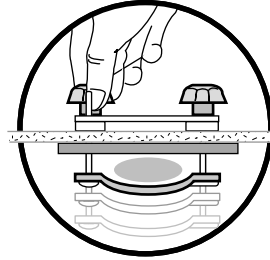

**DO NOT OVERTIGHTEN!**

REMEMBER...

**NEVER REPOSITION YOUR YAKIMA Q TOWERS!**



## 9

### TO CLOSE YOUR BOX:

Grab the lid and pull down.



## 10

### CLOSE LID COMPLETELY:

ALL THREE LATCHES must produce an audible "click" before the box lid is secure.

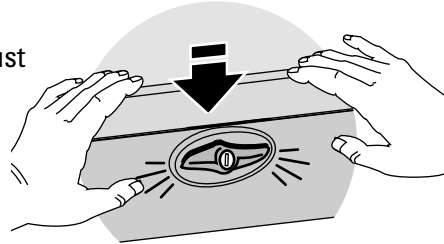

## 11

### TO LOCK:

- Insert key
- Push knob in and turn key

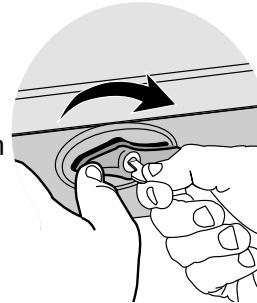

**Caution:**  
When installing or removing SKS cores, handle must be in unlocked position. Do not press handle while installing or removing cores.

## 12 PERFORM SAFETY CHECKS:

### ✓ CHECK ALL 3 LATCHES

Push up on the lid at each latch.  
**CAUTION: Overstuffing the box will prevent a secure closure.**

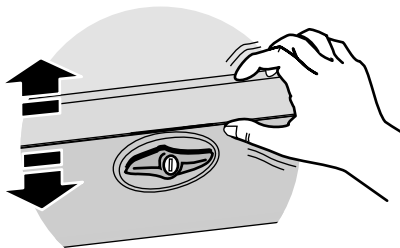

### ✓ CHECK INSTALLATION:

Make sure installation is secure by tugging at box.  
The box should NOT SLIDE on the bars.  
Open the box and tighten knobs if necessary.

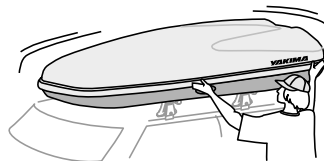

### TO OPEN THE BOX:

- UNLOCK. Handle will pop out.
- TURN KNOB CLOCKWISE.

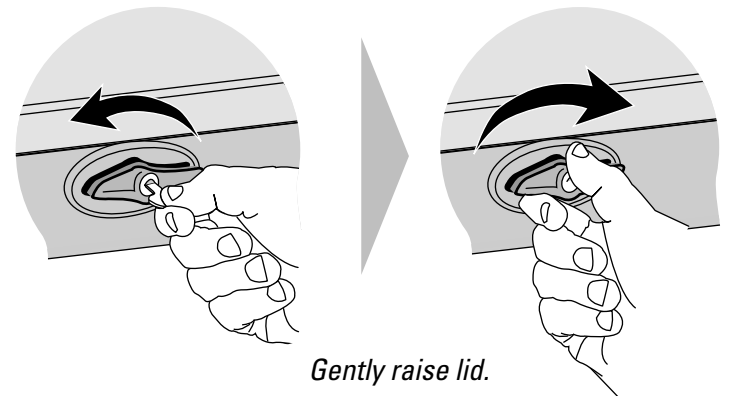

Gently raise lid.

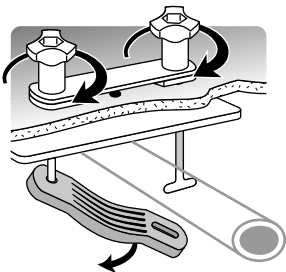

**TO REMOVE THE BOX, DO NOT DISASSEMBLE THE HARDWARE.**

- Loosen the knobs until barely attached.
- Unlock the T-bolts and let curved brackets swing freely.
- Remove box.

**READ THESE WARNINGS!**

**Periodically check the knobs inside the box and tighten if necessary.**

**ATTACHMENT HARDWARE CAN LOOSEN OVER TIME.  
CHECK AND TIGHTEN IF NECESSARY, BEFORE EACH USE.**

**IF YOUR VEHICLE HAS A REAR HATCH:**

On some vehicles, hatch interference is unavoidable.

Use caution when opening your hatch.

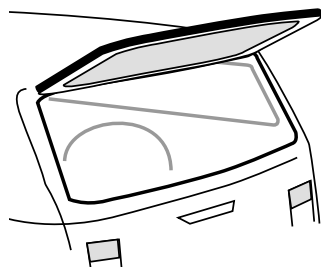

**BEFORE DRIVING AWAY:**

**Be sure all hardware is secured according to instructions.  
Failure to perform safety checks before driving away can  
result in property damage, personal injury, or death.**

**KEEP THESE INSTRUCTIONS!**

**IF YOU NEED FURTHER  
TECHNICAL ASSISTANCE OR  
REPLACEMENT PARTS:  
Please contact your dealer or  
call us at (888) 925-4621 or  
(707) 826-8000, Monday  
through Friday, 8:00am to  
5:00pm Pacific time.**

**LIMITED WARRANTY**

Yakima Products ("Yakima") will repair or replace merchandise which proves defective in materials and/or workmanship. The limited warranty is effective for three years from the date of purchase. The limited warranty is applicable only if the Fit List and instructions are followed and the products are used properly. If a customer believes that a Yakima product is defective, the customer must return it to an authorized Yakima dealer with proof of purchase. Yakima will then issue authorization to the dealer for the return of these products. If an article is found to be defective upon inspection by Yakima, Yakima will repair or replace the defective article at its discretion without charge. The customer will pay freight to Yakima, and Yakima will pay any applicable return freight. Unauthorized returns will not be accepted. Normal wear and tear of Yakima products or damage resulting from misuse, accidents, or alterations are not covered by this Limited Warranty. The purchaser acknowledges that Yakima has no control over the attachment of its products to vehicles or the attachment of items to the Yakima products. Accordingly, Yakima cannot assume responsibility for any damage to any property arising out of the improper attachment or use of its products. In addition, this Limited Warranty applies only to Yakima products and not to other products used in conjunction with Yakima products. This Limited Warranty is in lieu of all other warranties, expressed or implied, and does not cover consequential damages of any kind that may arise from the use or misuse of any Yakima product.

# YAKIMA LOADRANGER 16S, 17, 20

FR

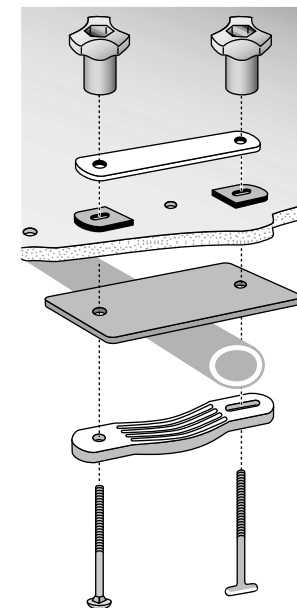
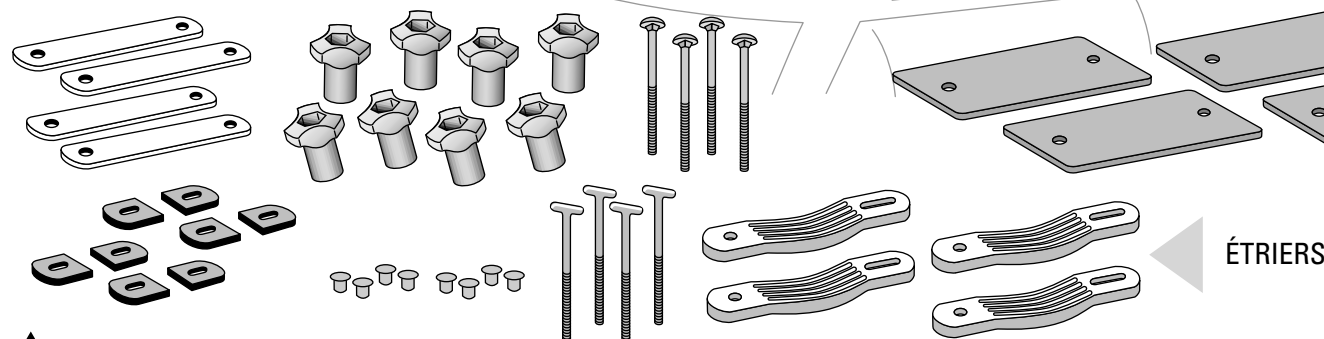
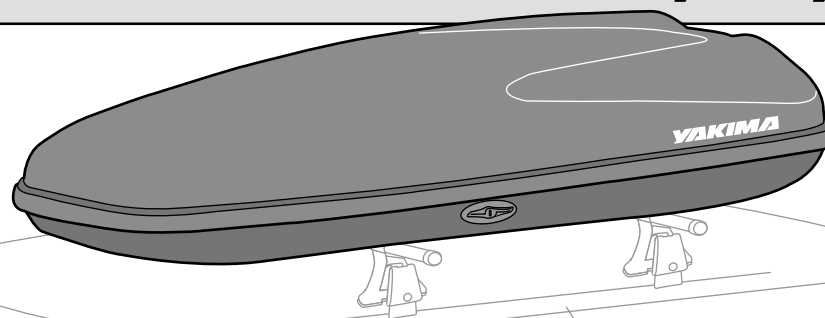
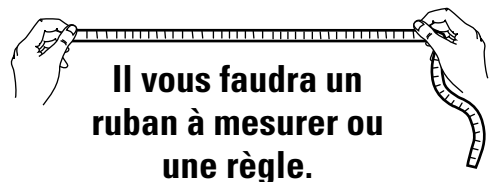

## CHARGE MAXIMALE:

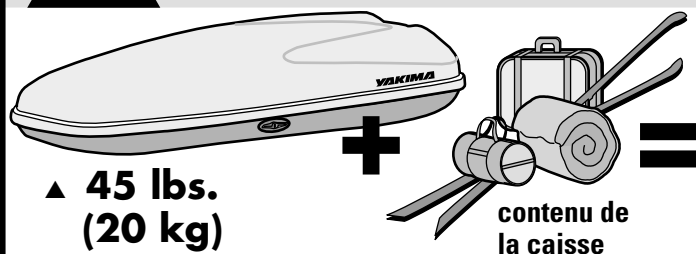

NE PAS DÉPASSER  
LA CHARGE ADMISSIBLE  
SUR LE PORTE-BAGAGES!  
Consulter le manuel du véhicule.

LA CAISSE NE  
DOIT PAS  
CONTENIR PLUS DE  
50 KG (110 LB)



## AVERTISSEMENT IMPORTANT!

IL EST IMPÉRATIF QUE LES PORTE-BAGAGES ET LES ACCESSOIRES YAKIMA SOIENT CORRECTEMENT ET SOLIDEMENT FIXÉS AU VÉHICULE. UN MONTAGE MAL RÉALISÉ POURRAIT PROVOQUER UN ACCIDENT D'AUTOMOBILE, QUI POURRAIT ENTRAÎNER DES BLESSURES GRAVES OU MÊME LA MORT, À VOUS OU À D'AUTRES PERSONNES. VOUS ÊTES RESPONSABLE DE L'INSTALLATION DU PORTE-BAGAGES ET DES ACCESSOIRES SUR VOTRE VÉHICULE, D'EN VÉRIFIER LA SOLIDITÉ AVANT DE PRENDRE LA ROUTE ET DE LES INSPECTER RÉGULIÈREMENT POUR EN CONTRÔLER L'ÉTAT, L'AJUSTEMENT ET L'USURE. VOUS DEVEZ DONC LIRE ATTENTIVEMENT TOUTES LES INSTRUCTIONS ET TOUS LES AVERTISSEMENTS ACCOMPAGNANT VOTRE PRODUIT YAKIMA AVANT DE L'INSTALLER ET DE L'UTILISER. SI VOUS NE COMPRENEZ PAS TOUTES LES INSTRUCTIONS ET TOUS LES AVERTISSEMENTS, OU SI VOUS N'AVEZ PAS DE COMPÉTENCES EN MÉCANIQUE ET NE COMPRENEZ PAS PARFAITEMENT LA MÉTHODE DE MONTAGE, VOUS DEVRIEZ FAIRE INSTALLER LE PRODUIT PAR UN PROFESSIONNEL, COMME UN MÉCANICIEN OU UN CARROSSIER COMPÉTENT.

**1**

**NE PAS PLACER LA CAISSE SUR LA VOITURE TOUT DE SUITE.  
MESURER LA DISTANCE ENTRE LES BARRES TRANSVERSALES DE VOTRE  
PORTE-BAGAGES**

**POUR LES BARRES FIXES:  
(Y COMPRIS LES PIEDS Q)**

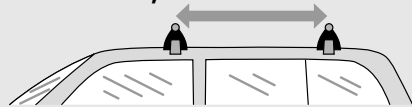

Mesurer la distance  
entre les barres pour  
déterminer quels  
trous utiliser.

**REMARQUE POUR LES  
PIEDS Q: NE JAMAIS  
DÉPLACER LES PIEDS**

**POUR LES BARRES  
QUI SE DÉPLACENT  
OU QUI COULISSENT:**

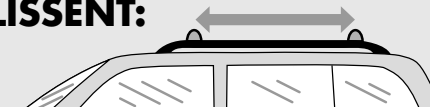

Placer les barres entre  
735 et 882 mm l'une de  
l'autre (entre 30 et 32  
pouces).

**NE PAS OUBLIER DE  
RESSERRER LES BARRES  
SI ON LES A DESSERRÉES.**

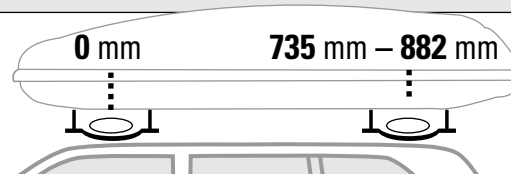

**NE PAS PERÇER DE TROUS  
SUPPLÉMENTAIRES.**

**2**

**À L'INTÉRIEUR DE  
LA CAISSE:**

Enfoncer des bouchons dans  
les trous qui ne serviront pas.

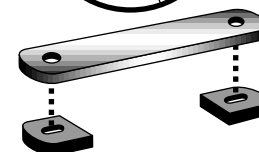
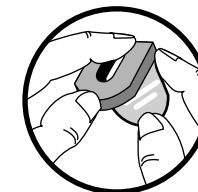
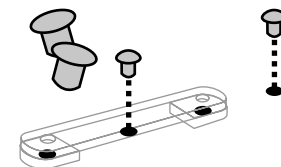

Coller les rondelles  
élastiques sur les  
plaquettes métallique.

**3**

**À L'EXTÉRIEUR DE LA CAISSE:**

- **BOULON À TÊTE BOMBÉE:**  
Le glisser dans l'étrier, puis à  
travers la plaque.

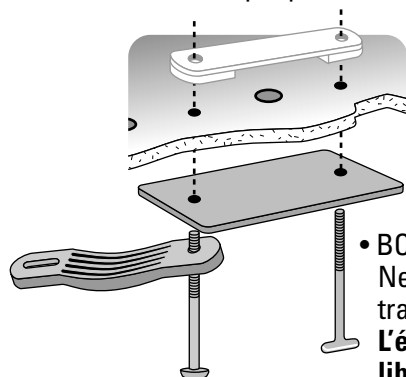

- **BOULON À TÊTE EN T:**  
Ne le glisser qu'à  
travers la plaque  
L'étrier doit tourner  
librement.

**4**

**À L'INTÉRIEUR  
DE LA CAISSE:**

Enfiler la plaquette  
métallique sur les  
boulons.

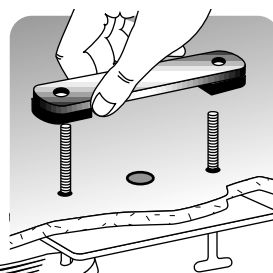
**5**

**POSER LES ÉCROUS:**

Engager les écrous sur le bout  
des boulons, d'un tour, sans plus.

**Les écrous doivent laisser  
beaucoup de jeu aux boulons.**

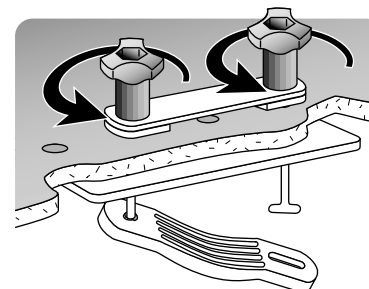
**6**

**POSER LA CAISSE SUR  
LE PORTE-BAGAGES:**

Les étriers doivent avoir  
beaucoup de jeu.

Attention de ne pas les  
coincer.

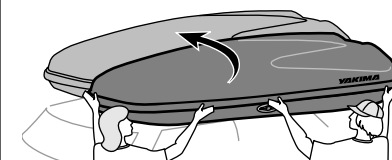

**Cette opération est plus  
facile à deux personnes.**

## 7 FIXER LA CAISSE AUX BARRES:

Amener les étriers en place sous les barres.  
Enfiler les boulons à tête en T dans les étriers.

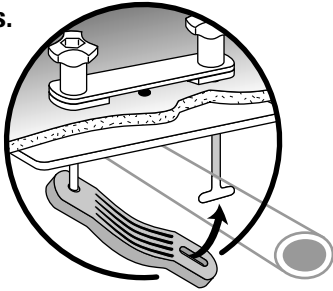

## VERROUILLER LES BOULONS À TÊTE EN T:

Le boulon à tête en T est verrouillé quand sa tête est parallèle à la barre.

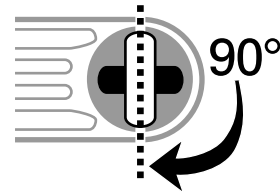

## 8 SERRER LES ÉCROUS:

Serrer les écrous jusqu'à ce que la caisse ne glisse plus sur les barres.

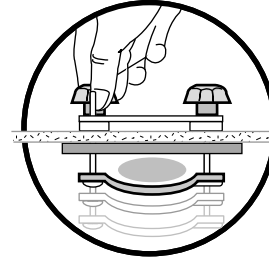

NE PAS TROP SERRER.

RAPPEL...

**NE JAMAIS DÉPLACER LES PIEDS Q YAKIMA!**

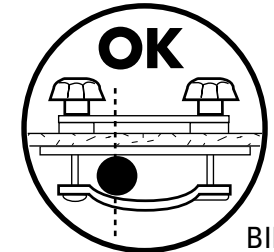

## 9

### POUR FERMER LA CAISSE:

Abaisser le couvercle à l'aide de la sangle



## 10

### REFERMER LE COUVERCLE COMPLÈTEMENT:

LES TROIS FERMOIRS doivent faire un "clic" audible pour que la caisse soit bien fermée.

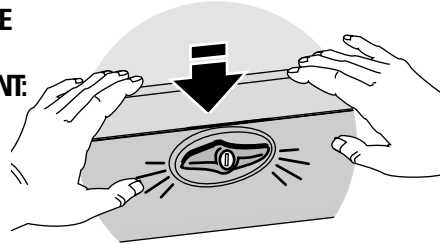

## 11

### POUR VERROUILLER:

- Insérer la clé.
- Enfoncer le bouton et tourner la clé.

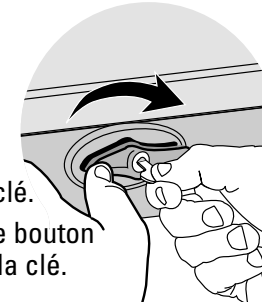

**Attention: quand on pose ou enlève les serrures SKS, la poignée doit être en position déverrouillée. Ne pas appuyer sur la poignée quand on pose ou enlève les serrures.**

## 12 INSPECTION FINALE:

### ✓ VÉRIFIER LES 3 FERMOIRS

Essayer de soulever le couvercle.  
**ATTENTION: Si la caisse est trop remplie, elle fermera mal.**

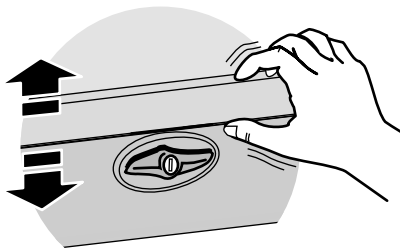

### ✓ VÉRIFIER LE MONTAGE:

Vérifier la solidité du montage en essayant de bouger la caisse.  
La caisse ne doit PAS GLISSER sur les barres.  
Au besoin, ouvrir la caisse et serrer les écrous.

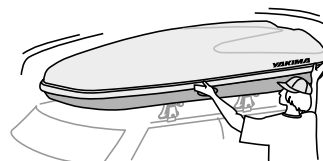

### POUR OUVRIR LA CAISSE:

- DÉVERROUILLER.  
La poignée sort d'elle-même.

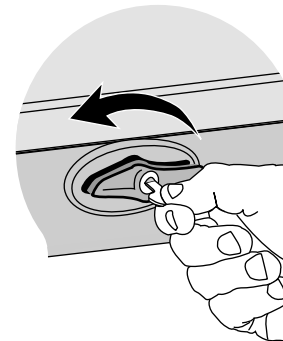

- TOURNER LA POIGNÉE VERS LA DROITE

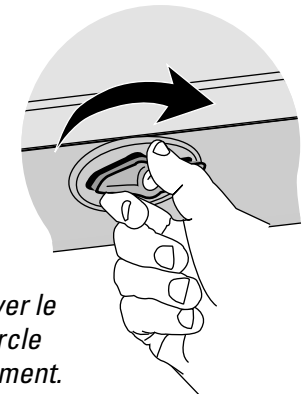

Soulever le couvercle doucement.

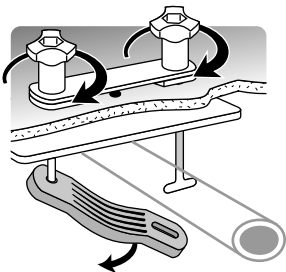

**POUR ENLEVER LA CAISSE, NE PAS DÉMONTER LA QUINCAILLERIE.**

- Desserrer les écrous au maximum, mais sans les enlever.
- Décrocher les boulons à tête en T et laisser les étrier pendre librement.
- Enlever la caisse.

**LIRE CES AVERTISSEMENTS!**

**Verifier de temps à autre les écrous à l'intérieur de la boîte et les resserrer au besoin.**

**LES DISPOSITIFS DE FIXATION PEUVENT SE DESSERRER À LA LONGUE. LES INSPECTER ET LES RESSERRER AU BESOIN, ET AVANT CHAQUE UTILISATION.**

**SI LE VÉHICULE EST DOTÉ D'UN HAYON:**

Sur certain véhicules, le hayon risque de toucher à la caisse quand il est relevé.

Ouvrir le hayon avec soin.

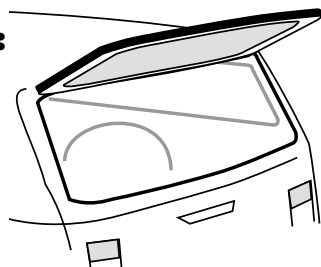

**AVANT DE PRENDRE LA ROUTE!**

**Si l'on effectue par ces vérifications de sécurité avant de prendre la route, on risque de provoquer des dommages, des blessures ou même la mort.**

**CON SERVER CES INSTRUCTIONS!**

**SI VOUS AVEZ BESOIN DE RENSEIGNEMENTS TECHNIQUES COMPLÉMENTAIRES OU DE PIÈCES DE RECHANGE: prière de contacter votre dépositaire ou appelez-nous au (888) 925-4621 ou au (707) 826-8000, du lundi au vendredi, entre 8 heures et 17 heures, heure du Pacifique.**

**GARANTIE LIMITÉE**

Yakima Products ("Yakima") s'engage à réparer ou à remplacer les produits qui présenteraient des vices de matériau ou de fabrication. Cette garantie limitée a une durée de trois ans à partir de la date d'achat. Cette garantie limitée ne s'applique que si les instructions et la liste de compatibilité ("Fit List") ont été respectées et si les produits ont été utilisés normalement. Si le client estime qu'un produit Yakima est défectueux, le client doit le retourner à un dépositaire Yakima autorisé, accompagné de la preuve d'achat. Yakima autorisera alors le dépositaire à retourner le produit. Si, après inspection, Yakima juge le produit défectueux, Yakima réparera ou remplacera le produit, à sa discrétion et sans frais. Le client devra assumer les frais de transport jusqu'à Yakima et Yakima assumera les frais de retour au client. Les retours non autorisés ne seront pas acceptés. Cette garantie limitée ne couvre pas l'usure normale ou les dommages résultant d'un usage abusif, d'un accident ou de modifications aux produits Yakima. L'acheteur reconnaît que Yakima n'a aucun contrôle sur la façon dont ses produits sont fixés aux véhicules, ou dont les articles transportés sont fixés aux produits Yakima. Il s'ensuit que Yakima ne peut assumer de responsabilité pour des dommages matériels consécutifs au mauvais montage ou au mauvais emploi de ses produits. De plus, la présente garantie limitée ne s'applique qu'aux produits Yakima et non à d'autres produits utilisés conjointement aux produits Yakima. Cette garantie limitée remplace toute autre garantie, expresse ou tacite, et ne couvre pas d'éventuels dommages indirects pouvant survenir par suite de l'emploi, correct ou non, des produits Yakima.



# YAKIMA

# LOADRANGER 16S, 17, 20

ES

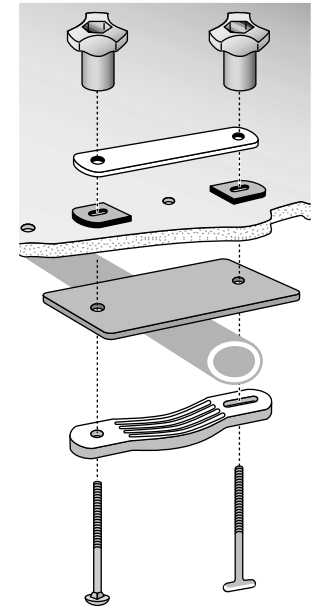
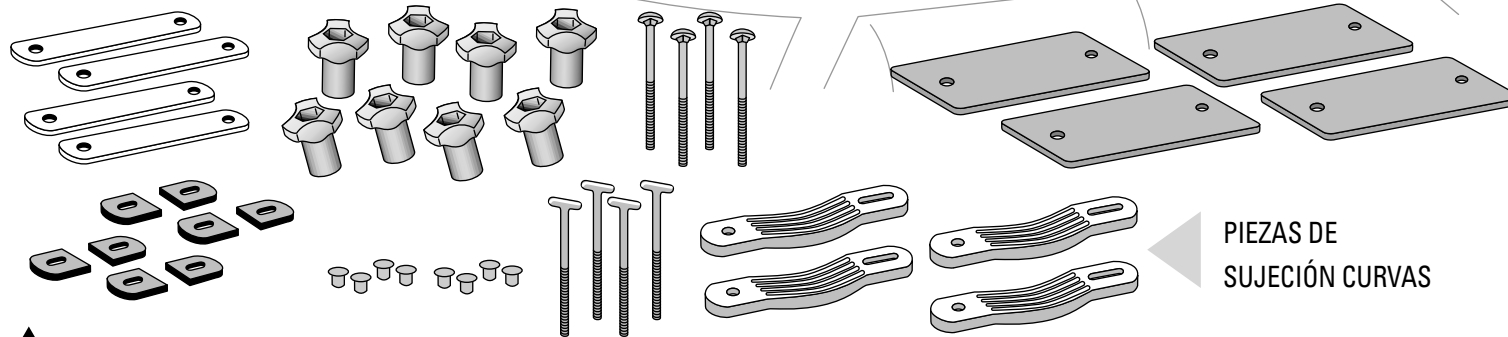
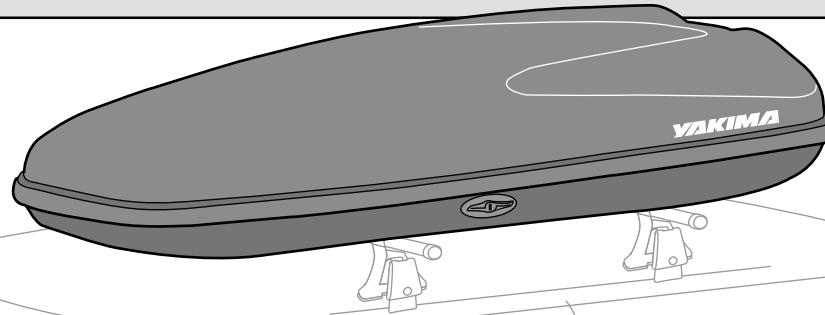
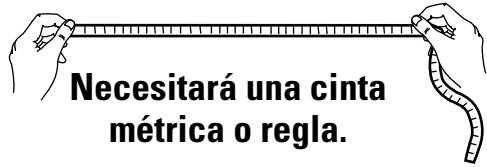

## LIMITES MAXIMOS DE CARGA:

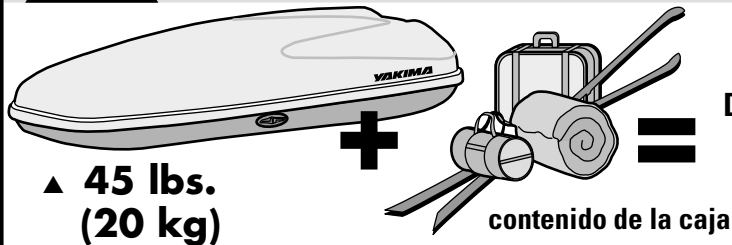

¡NO EXCEDA EL LÍMITE DE PESO DE SU PARRILLA!  
Búsquelo en el manual del propietario.

**NO EXCEDA EL LÍMITE DE PESO DEL CONTENIDO DE LA CAJA: 110 LBS. (50 KG)**



## AVISO IMPORTANTE!

ES FUNDAMENTAL QUE TODAS LAS PARRILLAS Y ACCESORIOS YAKIMA ESTÉN BIEN COLOCADOS Y ASEGURADOS AL VEHÍCULO. UNA INSTALACIÓN DEFICIENTE PODRÍA RESULTAR EN ACCIDENTE AUTOMOVILÍSTICO Y PROVOCAR HERIDAS GRAVES O MUERTE A USTED O A TERCEROS. USTED ES RESPONSABLE DE ASEGURAR LAS PARRILLAS Y ACCESORIOS AL VEHÍCULO, VERIFICANDO UNIONES Y AMARRES ANTES DE USAR E INSPECCIONANDO EL AJUSTE DE LOS PRODUCTOS, SU DESGASTE Y POSIBLES DAÑOS. POR ELLO DEBE LEER Y COMPRENDER TODAS LAS INSTRUCCIONES Y ADVERTENCIAS QUE VIENEN CON LOS PRODUCTOS YAKIMA ANTES DE INSTALARLOS O USARLOS. SI NO ENTIENDE TODAS LAS INSTRUCCIONES Y ADVERTENCIAS, O NO TIENE EXPERIENCIA EN MECÁNICA O NO ESTÁ FAMILIARIZADO CON LOS PROCEDIMIENTOS DE INSTALACIÓN, HAGA INSTALAR EL PRODUCTO POR UN PROFESIONAL EN UN GARAGE RECONOCIDO O UN TALLER DE CARROCERÍA.

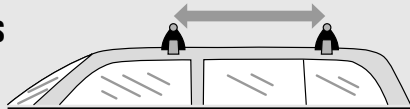
**1****NO COLOQUE LA CAJA SOBRE EL VEHÍCULO TODAVÍA.  
MIDA LA DISTANCIA ENTRE LOS TRAVESAÑOS DE LA PARRILLA.****PARA TRAVESAÑOS QUE NO PUEDEN MOVERSE:****(INCLUYENDO SOPORTES Q-TOWERS)**

Mida la distancia entre los travesaños para determinar qué juego de agujeros utilizará su caja.

**NOTA PARA Q-TOWER:  
¡NUNCA CAMBIE DE LUGAR LOS SOPORTES!**

**NO PERFORE MÁS AGUJEROS.****PARA TRAVESAÑOS QUE SE MUEVEN O DESLIZAN:**

La separación entre travesaños debe ser de 30" (74 mm) o 36" (88 mm).

**¡AJUSTE LOS TRAVESAÑOS SI SE HAN AFLOJADO!**

**2****DENTRO DE LA CAJA:**

Coloque los tacos en los agujeros que no utilice.

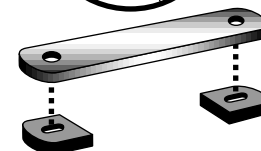
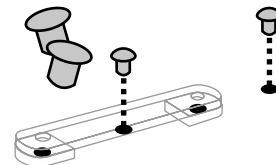

Coloque las almohadillas adhesivas en las placas metálica

**3****FUERA DE LA CAJA:**

• **TORNILLO COMÚN:**  
Insértelo a través de la pieza curva y de la placa grande.

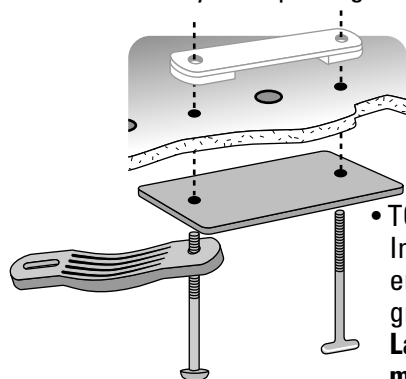

• **TORNILLO-T:**  
Insértelo solamente en la placa grande.  
**La pieza curva debe moverse libremente.**

**4****DENTRO DE LA CAJA:**

Coloque la placa metálica en los tornillos.

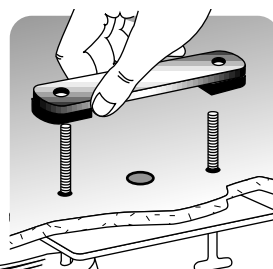
**5****COLOQUE LAS PERILLAS:**

Déles solo una ligera vuelta en los tornillos — no más.

**Las perillas deben estar muy flojas.**

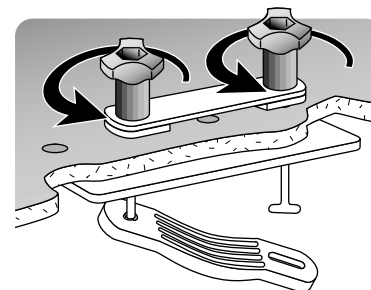
**6****COLOQUE LA CAJA EN LA PARRILLA.**

Las piezas curvas deben moverse libremente cuando cargue la caja.

Asegúrese de que no interfieren.

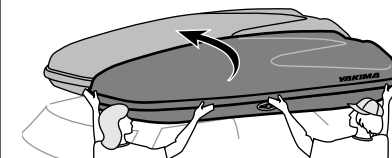

*Un amigo podría ayudar aquí.*

## 7 ASEGURE LA CAJA A LOS TRAVESAÑOS:

Coloque las piezas curvas bajo los travesaños y en los tornillos T.

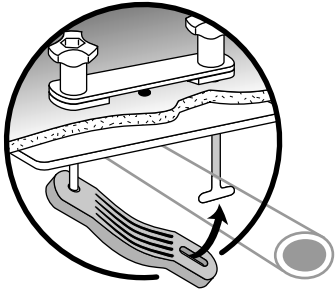

## AJUSTE LOS TORNILLOS-T:

El tornillo queda ajustado cuando la "T" está paralela al travesaño.

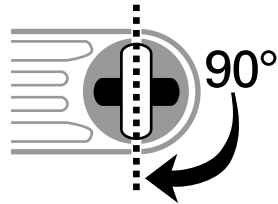

## 8 AJUSTE LAS PERILLAS:

Ajuste las perillas hasta que la caja no pueda deslizarse sobre los travesaños.

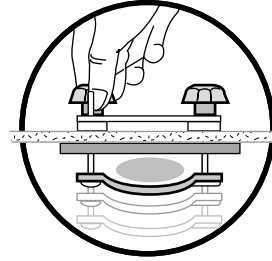

¡NO ajuste de más!

RECUERDE...

¡NUNCA CAMBIE DE POSICIÓN LOS SOPORTES Q TOWERS YAKIMA!



## 9 PARA CERRAR LA CAJA:

Agarre la cinta de la tapa y tire hacia abajo hasta que pueda alcanzar la tapa con las manos.



## 10 CIERRE LA TAPA COMPLETAMENTE:

LOS TRES CIERRES deben hacer un clic sonoro para que la tapa quede asegurada.

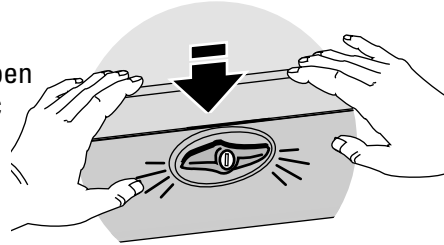

## 11 PARA CERRAR CON LLAVE:

- Inserte la llave
- Oprima la perilla y gire la llave



**Atención: Al instalar o quitar los cerrojos SKS, la manija debe estar destrabada. No oprima la manija al instalar o quitar los cerrojos.**

## 12 PRUEBA DE SEGURIDAD:

### ✓ VERIFIQUE LOS 3 CIERRES

Trate de levantar la tapa.  
ATENCIÓN: Si la caja está demasiado llena el cierre puede ser inseguro.

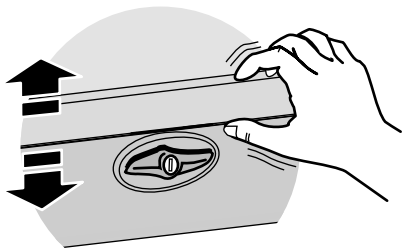

### ✓ VERIFIQUE LA INSTALACIÓN:

Asegúrese de que la instalación está firme sacudiendo la caja.  
La caja NO DEBE deslizarse sobre los travesaños.  
Abra la caja y ajuste las perillas si es necesario.

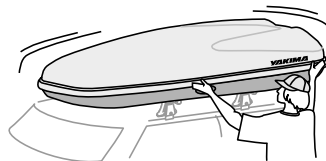

## PARA ABRIR LA CAJA:

- ABRA LA LLAVE. La manija saldrá hacia afuera.

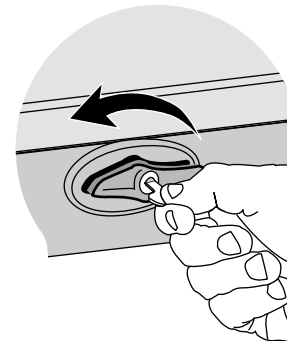

- GIRE LA PERILLA EN SENTIDO HORARIO

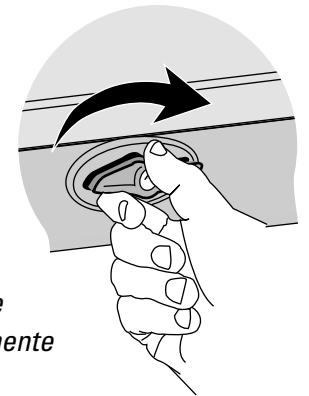

Levante suavemente la tapa.

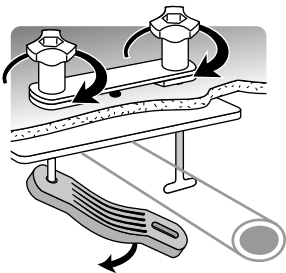

**PARA QUITAR LA CAJA NO DESARME LAS PIEZAS.**

- Afloje las perillas lo más posible.
- Afloje los tornillos T y deje que las piezas curvas se muevan libremente.
- Quite la caja.

**¡LEA ESTAS ADVERTENCIAS!**

***Periódicamente verifique las perillas dentro de la caja y ajústelas si es necesario.***

**LAS UNIONES Y PIEZAS DE MONTAJE PUEDEN AFLOJARSE CON EL TIEMPO. VERIFIQUE Y AJUSTE SI ES NECESARIO Y ANTES DE CADA USO.**

**SI EL VEHÍCULO TIENE SEMIPUERTA TRASERA:**

En algunos vehículos es inevitable la interferencia de la semipuerta.

Abra la semipuerta con cautela.

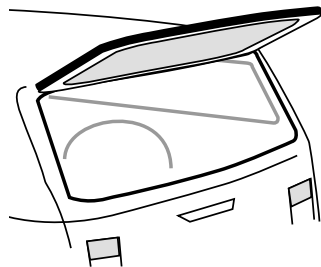

**¡ANTES DE PARTIR!**

***Si no verifica la seguridad antes de partir podrían producirse daños a la propiedad, heridas corporales o muerte.***

**¡CONSERVE ESTAS INSTRUCCIONES!**

**SI NECESITA MÁS ASISTENCIA TÉCNICA O REPUESTOS:  
comuníquese con su concesionario o llámenos al (888) 925-4621 o al (707) 826-8000, de lunes a viernes de 8:00 am a 5:00 pm, hora del Pacífico.**

**GARANTÍA LIMITADA**

Yakima Products ("Yakima") se compromete a reparar o reemplazar la mercancía que presente defectos en materiales o en elaboración. Esta garantía limitada es válida por tres años contado desde la fecha de compra. La garantía limitada es aplicable solamente si se han cumplido con los requisitos de la Lista de Compatibilidad (Fit List) y si el producto se ha usado en la forma debida. Si un cliente cree que un producto Yakima es defectuoso, el cliente debe devolver dicho producto a un representante autorizado de Yakima, adjuntando prueba de compra. Entonces Yakima dará autorización a dicho representante para devolver el producto. Si al inspeccionar el producto Yakima encuentra que es en realidad defectuoso, Yakima reparará o reemplazará el artículo defectuoso a su discreción, sin cargo alguno para el cliente. El cliente se compromete a pagar por el flete para enviar el producto a Yakima y Yakima pagará el flete que corresponda para devolver dicho producto al cliente. No se aceptarán devoluciones no autorizadas. Esta garantía limitada no cubre el desgaste normal de los productos Yakima, ni daños resultantes de uso inadecuado, accidentes o alteraciones. El comprador reconoce que Yakima no tiene ningún control sobre la forma en que sus productos han sido afianzados a los vehículos o sobre la fijación de otros artículos a los productos Yakima, por lo tanto, Yakima no asume responsabilidad alguna por daños a la propiedad resultantes de una fijación mal hecha del uso de sus productos. Además, esta garantía limitada es aplicable únicamente a los productos Yakima y no a otros productos usados en conjunto con los productos Yakima. Esta garantía limitada reemplaza cualquier otra garantía, explícita o implícita, y no cubre daños consecuentes de ninguna clase que puedan resultar del uso correcto o incorrecto de cualquier producto Yakima.