



LOAD RATING

MAXIMUM PRODUCT LOAD RATINGS

 L x W	8005076	8005077	8005078	8005079	8005080	8005081	8005083	8005084	8005085	8005086
	Platform 1530 x 1250 mm	Platform 1530 x 1390 mm	Platform 1930 x 1390 mm	Platform 2130 x 1250 mm	Platform 1390 x 1250 mm	Platform 1390 x 1390 mm	Platform 2130 x 1390 mm	Platform 1530 x 1495 mm	Platform 2130 x 1580 mm	Platform 2130 x 1495 mm
DYNAMIC	100 kg 220 lbs	100kg 220 lbs	150 kg 330 lbs	150 kg 330 lbs	100 kg 220 lbs	100 kg 220 lbs	150 kg 330 lbs	100 kg 220 lbs	150 kg 330 lbs	150 kg 330 lbs
STATIC	272 kg 600 lbs	272 kg 600 lbs	408 kg 900 lbs	408 kg 900 lbs	272 kg 600 lbs	272 kg 600 lbs	408 kg 900 lbs	272 kg 600 lbs	408 kg 900 lbs	408 kg 900 lbs

- **LOAD = WEIGHT OF PLATFORM or BARS + MOUNTING SYSTEM + ACCESSORIES + CARGO**
- **PLEASE REFER TO VEHICLE MANUFACTURER SPECIFICATIONS FOR MAX ROOF LOAD CAPACITY OF VEHICLE. THE LOWEST LOAD RATING APPLIES.**
- **OFFROAD RATING: SCAN QR CODE FOR LOCKNLOAD LOAD RATING GUIDE. REDUCTIONS MAY APPLY.**



FIRST TIME INSTALLATION

- Always refer to our website for the latest version of instructions.
- Please read instructions carefully before installation.
- Check the contents of kit. Contact your YAKIMA dealer if any parts appear missing or damaged.
- Clean your vehicle roof prior to fitting the LockNLoad Platform.
- Images throughout show a 7 Slat Platform. Please note other Platforms will have differing amounts of slats and hardware.
- Place these instructions in the vehicle's glove box after installation is complete.

Deutsch.....P23
Español.....P23
Français.....P29

Norsk.....P29
Português.....P35
Русский.....P35

Italiano.....P41
Polski.....P41
Čeština.....P47

Slovenčina.....P47
Nederlands.....P53
Svenska.....P53

Dansk.....P59
Українська.....P59
Suomi.....P65

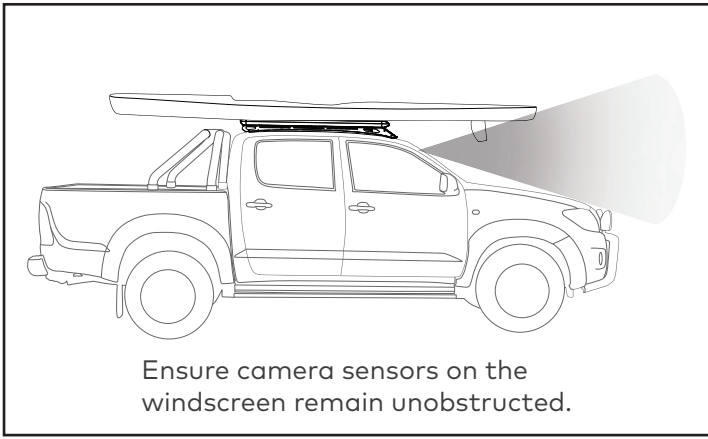

Ensure camera sensors on the windscreen remain unobstructed.

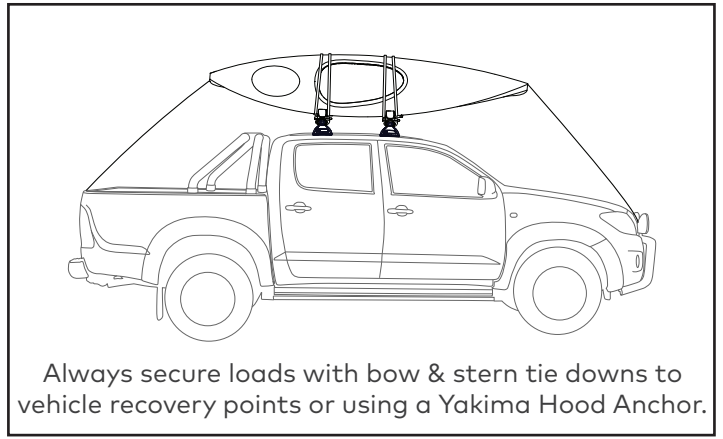

Always secure loads with bow & stern tie downs to vehicle recovery points or using a Yakima Hood Anchor.

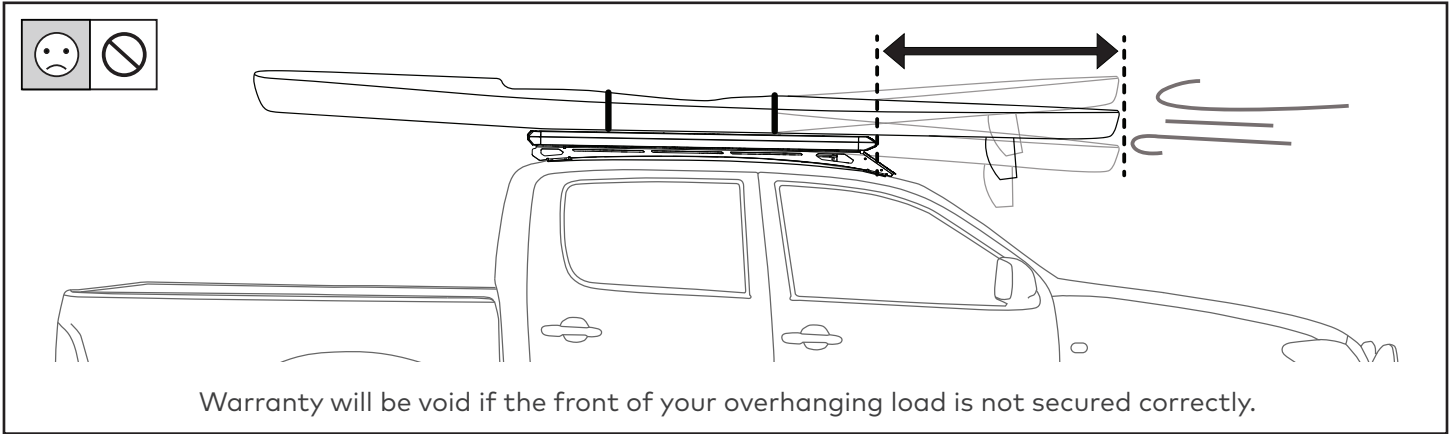

Warranty will be void if the front of your overhanging load is not secured correctly.

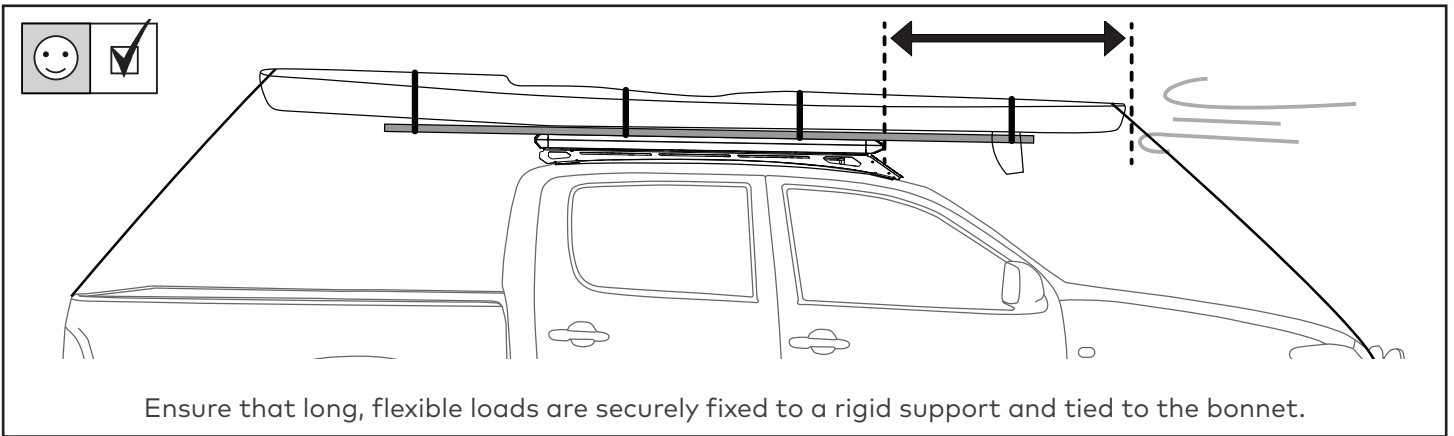

Ensure that long, flexible loads are securely fixed to a rigid support and tied to the bonnet.

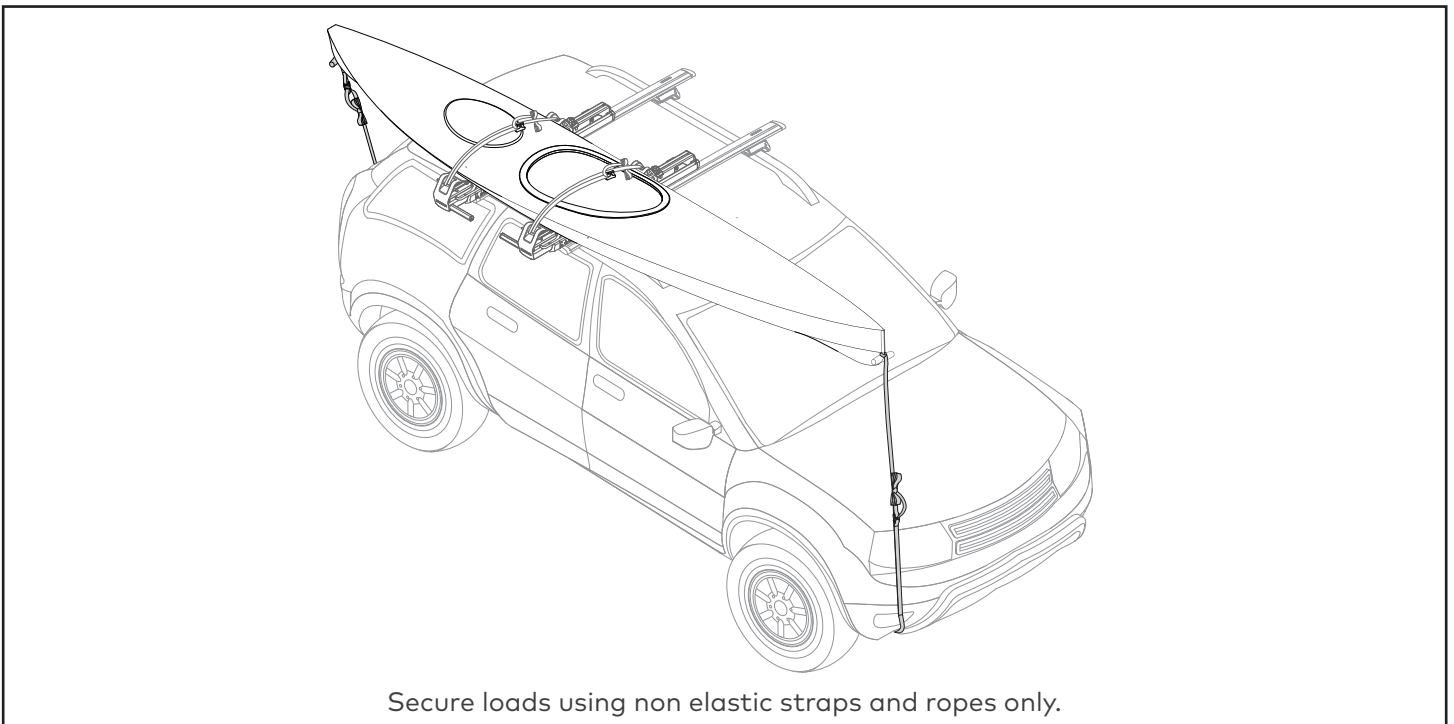

Secure loads using non elastic straps and ropes only.

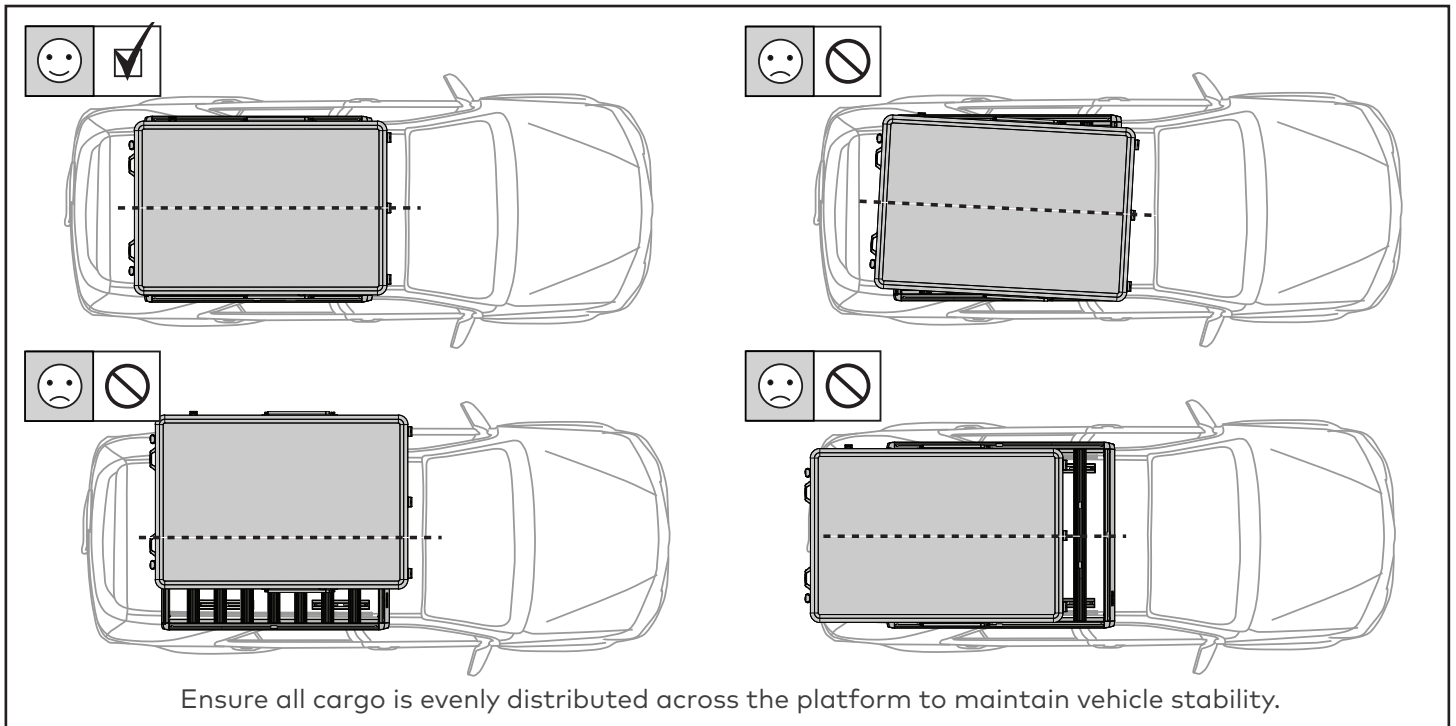
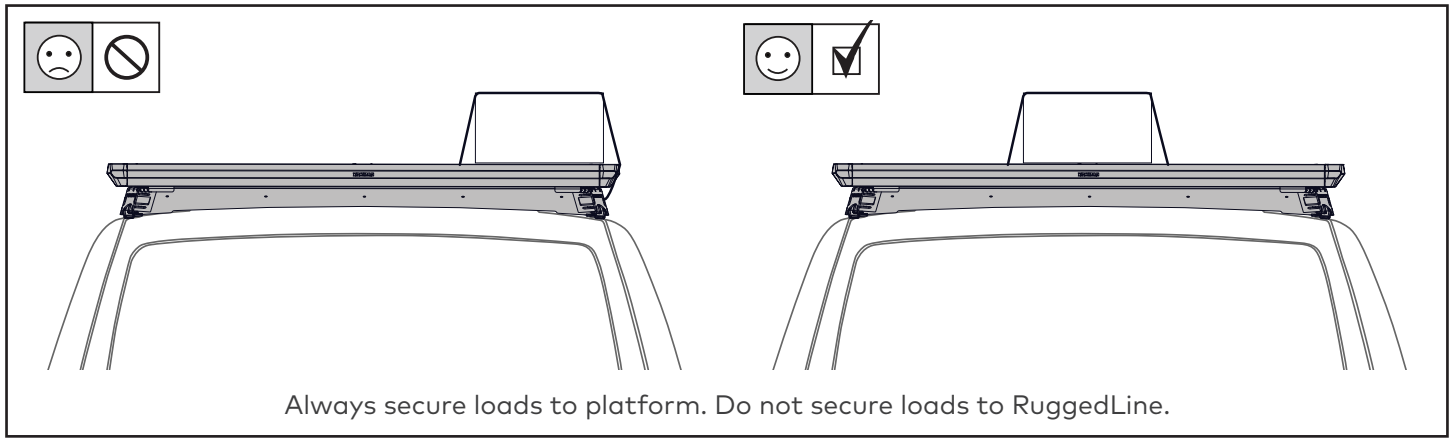

MAINTENANCE AND SAFETY CHECKS

Check attachment hardware and load for tight fit and function:

- Before the start of any journey.
- After driving a short distance (50 km or 30 min) following rack or load install.
- At regular intervals on longer journeys.
- After re-fitment.
- Every two hours on bad terrain.
- After interruption of a journey during which the vehicle was left unsupervised (check for damage due to outside intervention).

Always ensure your vehicle's total GVM (Gross Vehicle Mass) and axle load limits stay within the manufacturer's specifications (refer to your owner's manual).

KIT CONTENTS



TOOLS REQUIRED:

- Torque Wrench
- 10 mm Socket Wrench or Spanner
- 13 mm Socket Wrench or Spanner

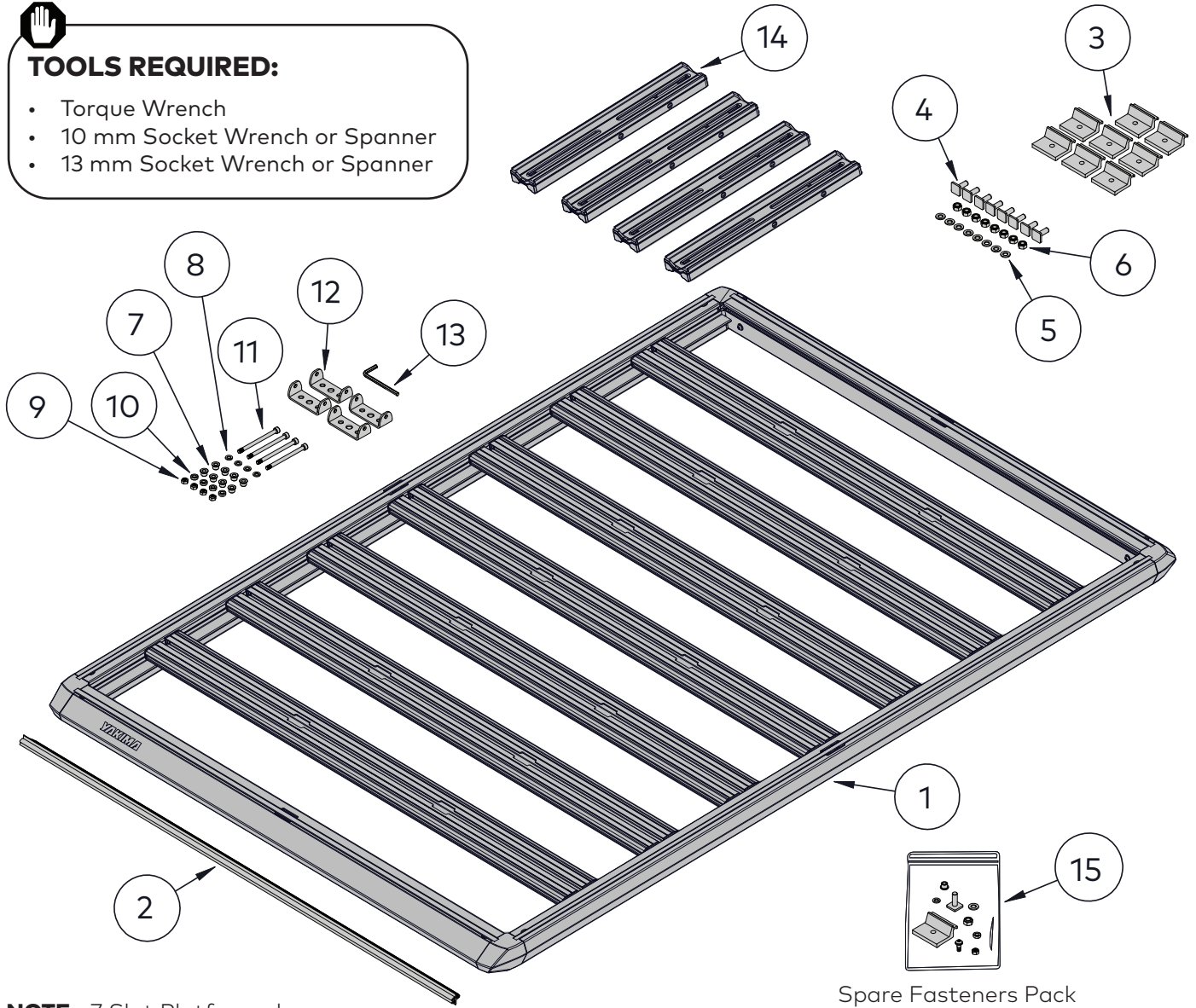

NOTE - 7 Slat Platform shown

Spare Fasteners Pack

PART #	8005076 Platform 1530 x 1250 mm	8005077 Platform 1530 x 1390 mm	8005078 Platform 1930 x 1390 mm	8005079 Platform 2130 x 1250 mm	8005080 Platform 1390 x 1250 mm	8005081 Platform 1390 x 1390 mm	8005083 Platform 2130 x 1390 mm	8005084 Platform 1530 x 1495 mm	8005085 Platform 2130 x 1580 mm	8005086 Platform 2130 x 1495 mm
1.	x1	x1	x1	x1	x1	x1	x1	x1	x1	x1
2.	x1	x1	x1	x1	x1	x1	x1	x1	x1	x1
3.	x8	x8	x12	x12	x8	x8	x12	x8	x12	x12
4.	x8	x8	x12	x12	x8	x8	x12	x8	x12	x12
5.	x8	x8	x12	x12	x8	x8	x12	x8	x12	x12
6.	x8	x8	x12	x12	x8	x8	x12	x8	x12	x12
7.	x8	x8	x12	x12	x8	x8	x12	x8	x12	x12
8.	x4	x4	x6	x6	x4	x4	x6	x4	x6	x6
9.	x4	x4	x6	x6	x4	x4	x6	x4	x6	x6
10.	x4	x4	x6	x6	x4	x4	x6	x4	x6	x6
11.	x4	x4	x6	x6	x4	x4	x6	x4	x6	x6
12.	x4	x4	x6	x6	x4	x4	x6	x4	x6	x6
13.	x1	x1	x1	x1	x1	x1	x1	x1	x1	x1
14.	x4	x4	x6	x6	x4	x4	x6	x4	x6	x6
15.	x1	x1	x1	x1	x1	x1	x1	x1	x1	x1

INSTALL WIND DEFLECTOR

- 1 CAREFULLY FLIP ASSEMBLED PLATFORM PERIMETER UPSIDE DOWN ON A PROTECTED SURFACE.**

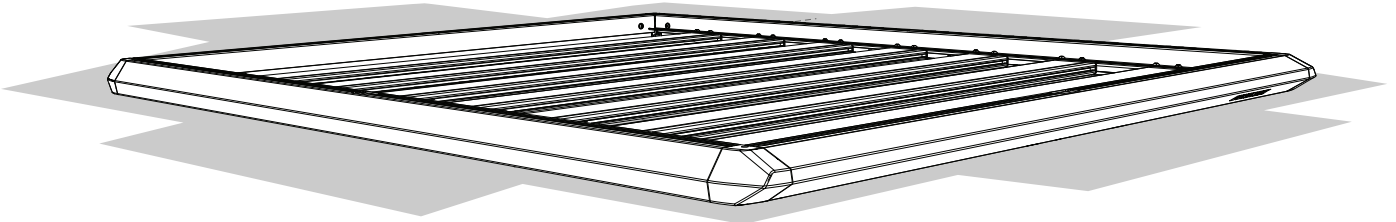

- 2 CENTER AND PUSH WIND DEFLECTOR INTO UNDERSIDE OF FRONT PLATFORM CHANNEL.**

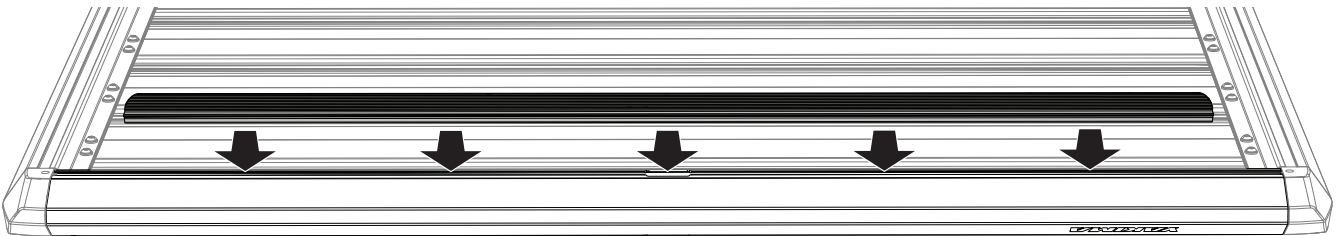

NOTE: Wind deflector can be removed to suit certain anchors/accessories to be used with the front of the platform.

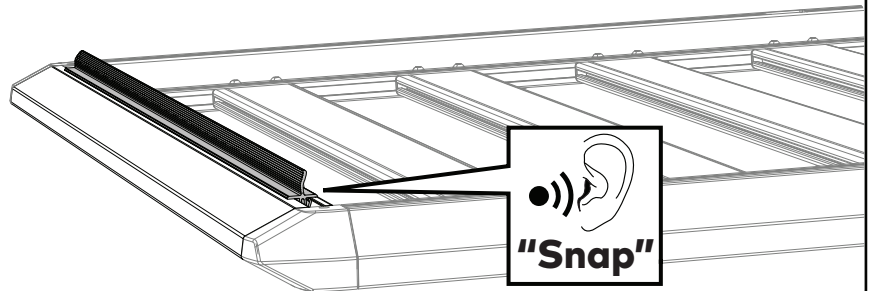

- 3 CAREFULLY FLIP PLATFORM FACING UP.**

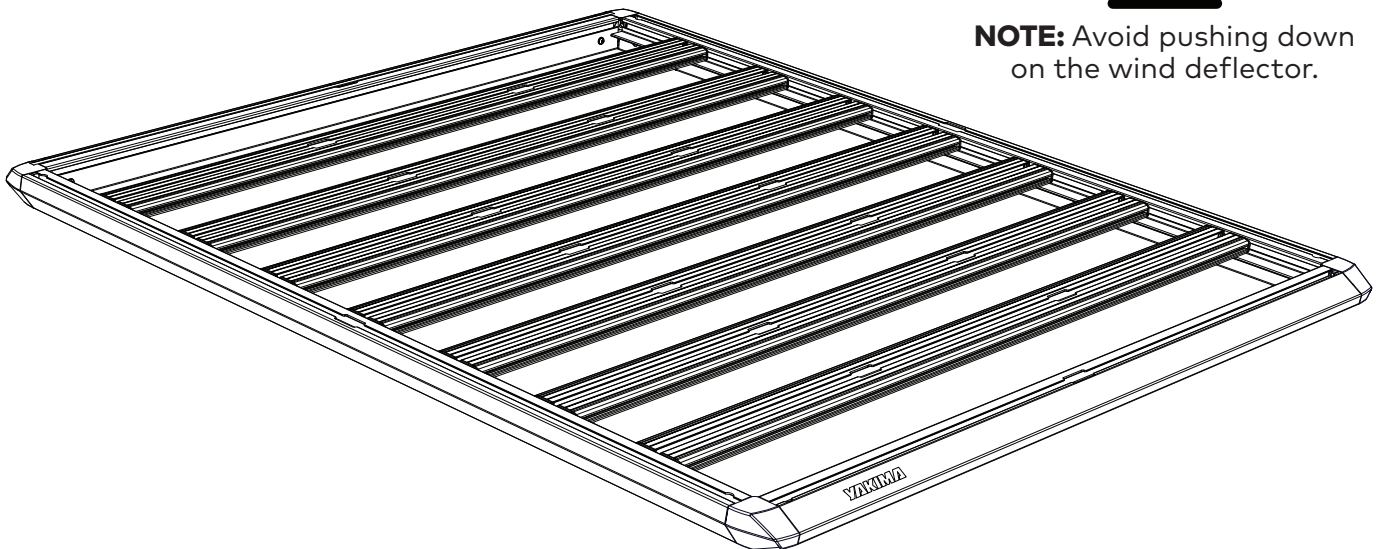

NOTE: Avoid pushing down on the wind deflector.

PLEASE REFER TO THE SPECIAL NOTE AND; TO THE RELEVANT PAGE NUMBERS AND STEPS INDICATED IN THE TABLE BELOW:



SPECIAL NOTE:

If extra clearance is needed due to platform-to-roof fitment needs, the offset holes can be used.

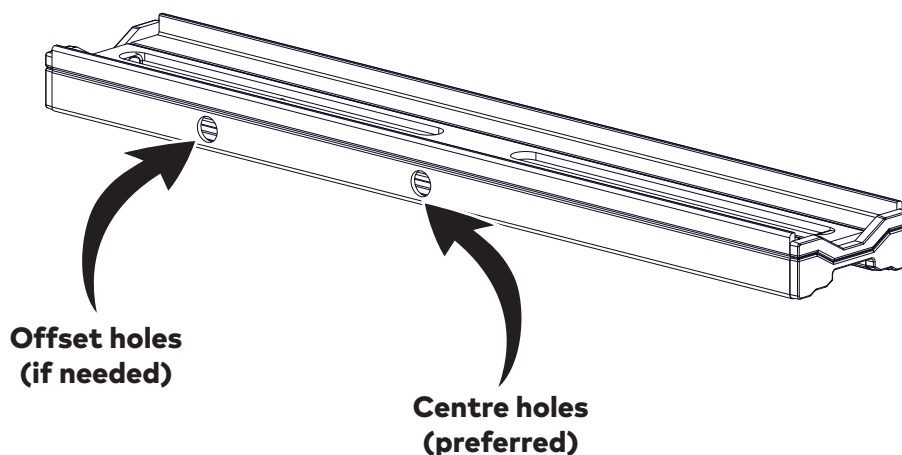

NAME	IMAGE	LEG PACK PART NUMBERS	PAGE	STEPS
RuggedLine		VARIOUS	7	Special Note + 1 to 4
RuggedLine HD		VARIOUS	9	Special Note + 1 to 4
SkyLine, TrackTower or TimberLine with LNL Platform Adapter		9813024, 8000199 OR 9813064 WITH 8005042 ADAPTER	11	Special Note + Page 11
Fixed & Track Mount Mk1		8000142 / 8000143 / 8000144	12	Special Note + 1 to 3
Gutter Mount		8000350 / 8000351 / 8000352	12	Special Note + 1 to 3
Flush Rail		8002001 / 9831005 / 9812119	13	Special Note + 1 to 3

3 ASSEMBLE ALL PIVOT BRACKETS TO RUGGEDLINE.

M8 x 20 mm socket head cap screw

M8 washer

M8 washer

M8 nyloc nut

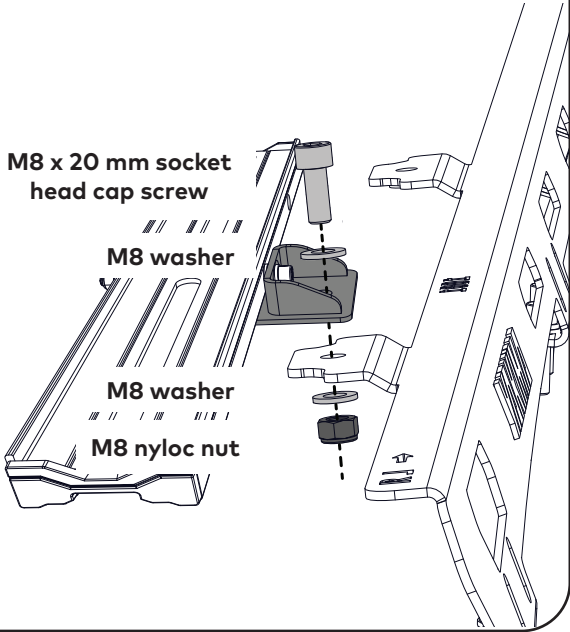

4 SECURE PIVOT BRACKET ASSEMBLIES.

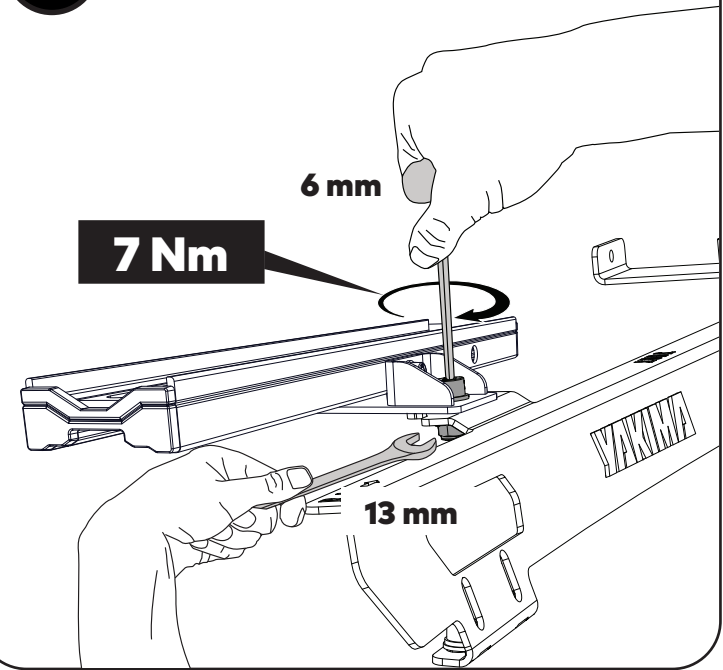

PLEASE PROCEED TO PAGE 15 FOR PLATFORM MOUNTING INSTRUCTIONS.

RUGGEDLINE HD MOUNTING INSTRUCTIONS

1 MOUNT RUGGEDLINE HD TO VEHICLE AS PER VEHICLE SPECIFIC INSTRUCTIONS (SOLD SEPARATELY).

Vehicle specific instructions can be viewed and downloaded at our website.

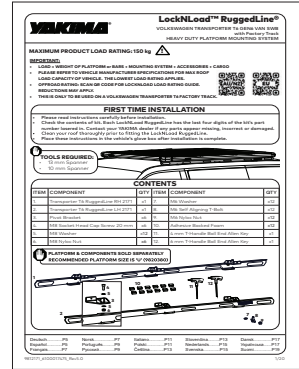

2 PIVOT MOUNT INSTALL.

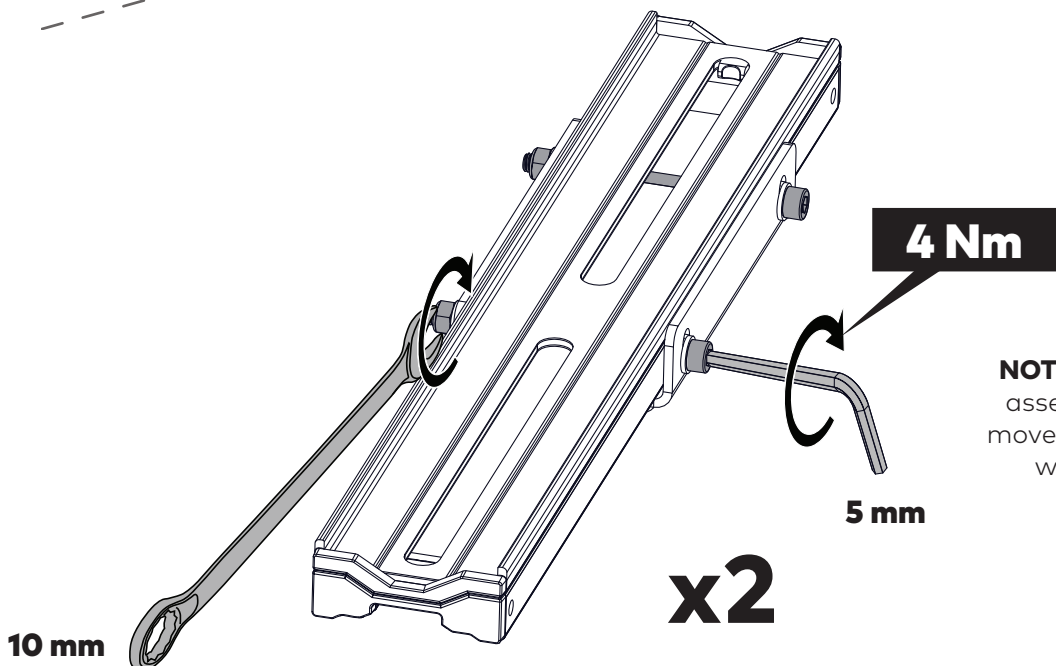
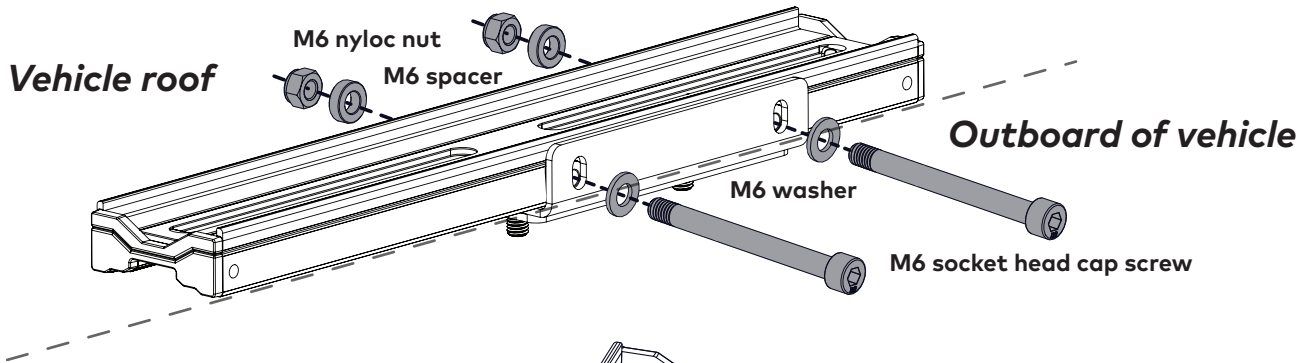
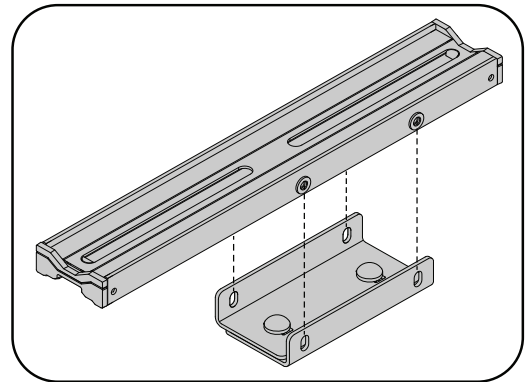
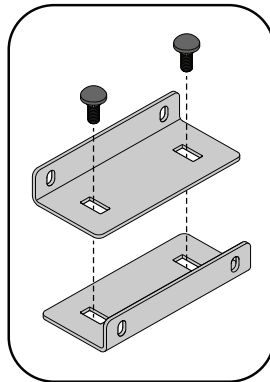
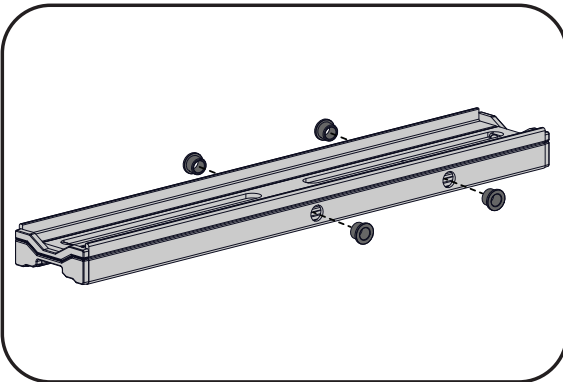

NOTE: The pivot mount assembly will still have movement after securing which is intended.

3

PLACE ALL PIVOT MOUNT ASSEMBLIES ON RUGGEDLINE HD.

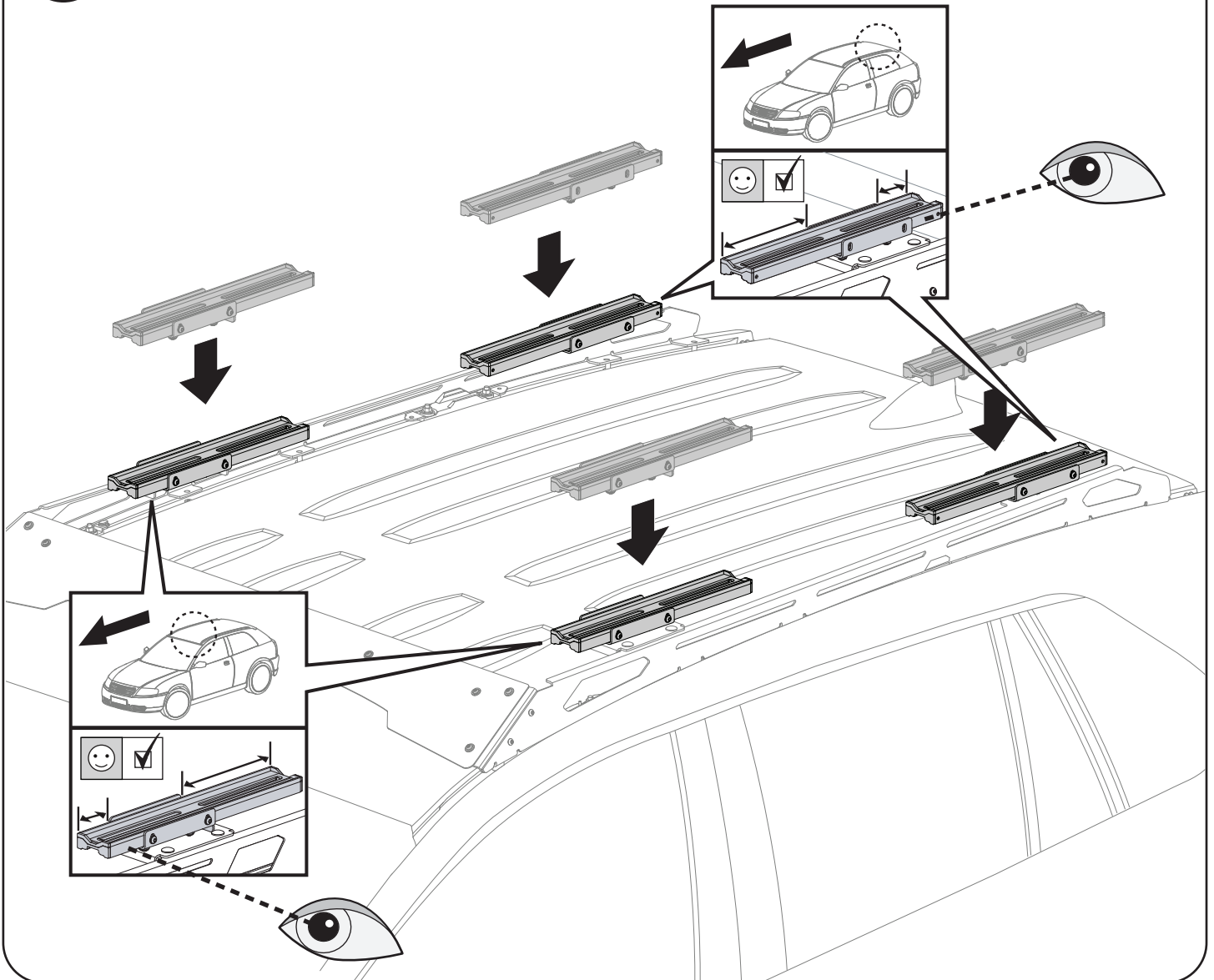

4

SECURE PIVOT MOUNTS TO RUGGEDLINE HD.

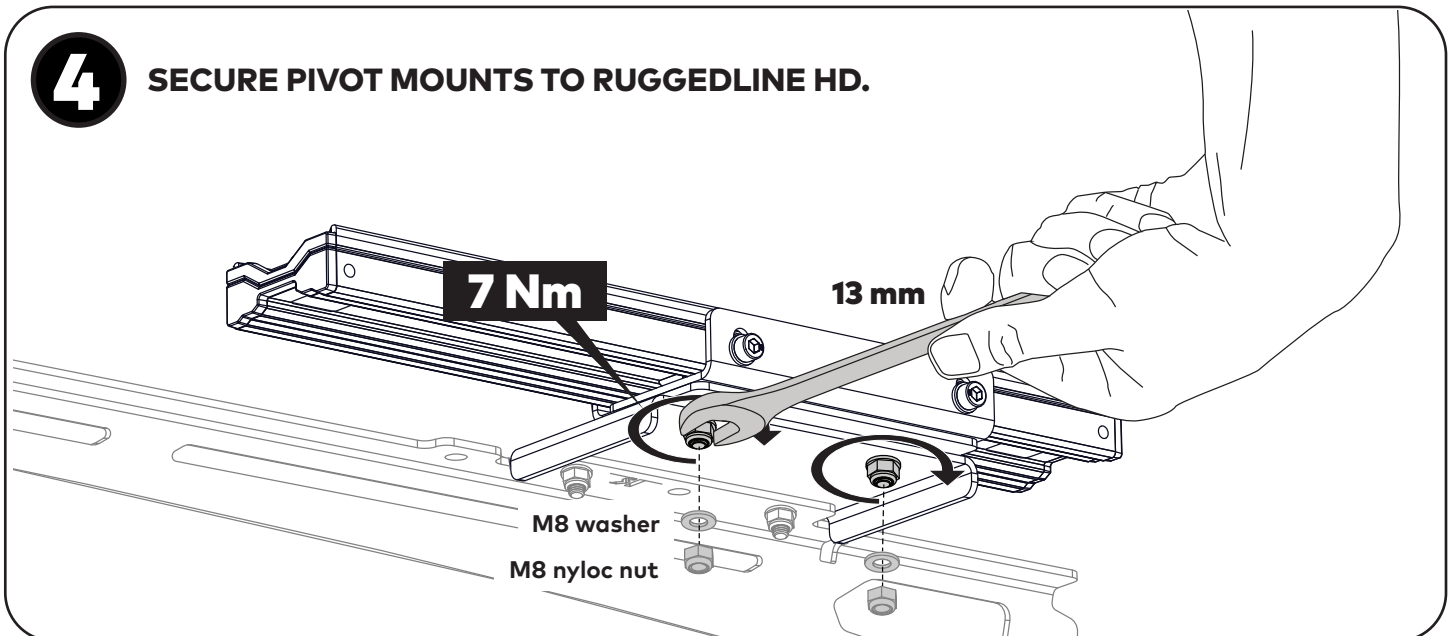

PLEASE PROCEED TO PAGE 15 FOR PLATFORM MOUNTING INSTRUCTIONS.

LEG MOUNTING INSTRUCTIONS FOR SKYLINE & TIMBERLINE LEGS WITH LNL PLATFORM ADAPTER 8005042

NOTE: Follow LNL Platform Adapter instructions for complete hardware installation procedure.

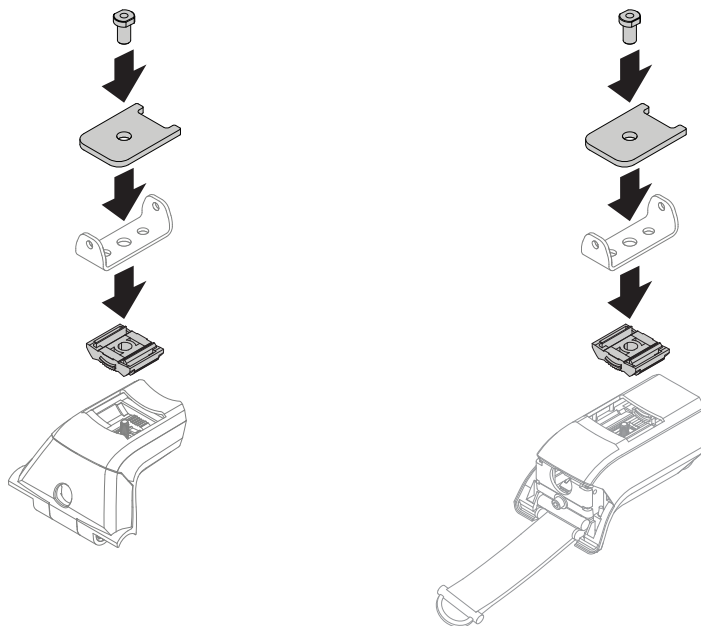

PLEASE PROCEED TO PIVOT MOUNT INSTALL STEP a ON PAGE 14.

LEG MOUNTING INSTRUCTIONS FOR TRACKTOWER LEGS WITH LNL PLATFORM ADAPTER 8005042

NOTE: Follow TrackTower instructions for complete hardware installation procedure.

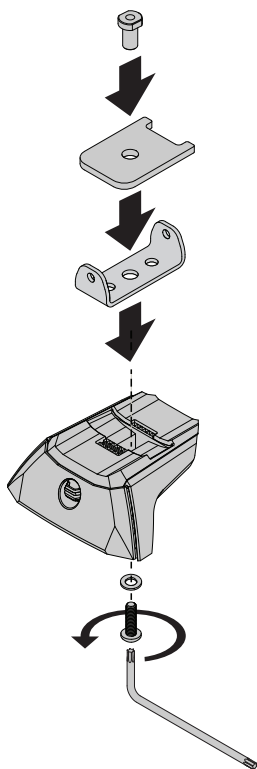

PLEASE PROCEED TO PIVOT MOUNT INSTALL STEP a ON PAGE 14.

LEG MOUNTING INSTRUCTIONS FOR GUTTER MOUNT & MK1 LEGS

- 1** ASSEMBLE SCREWS AND WASHERS FROM LEG KIT.

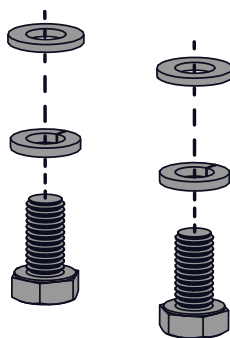

- 2** INSTALL MOUNTING BRACKETS ONTO LEGS.

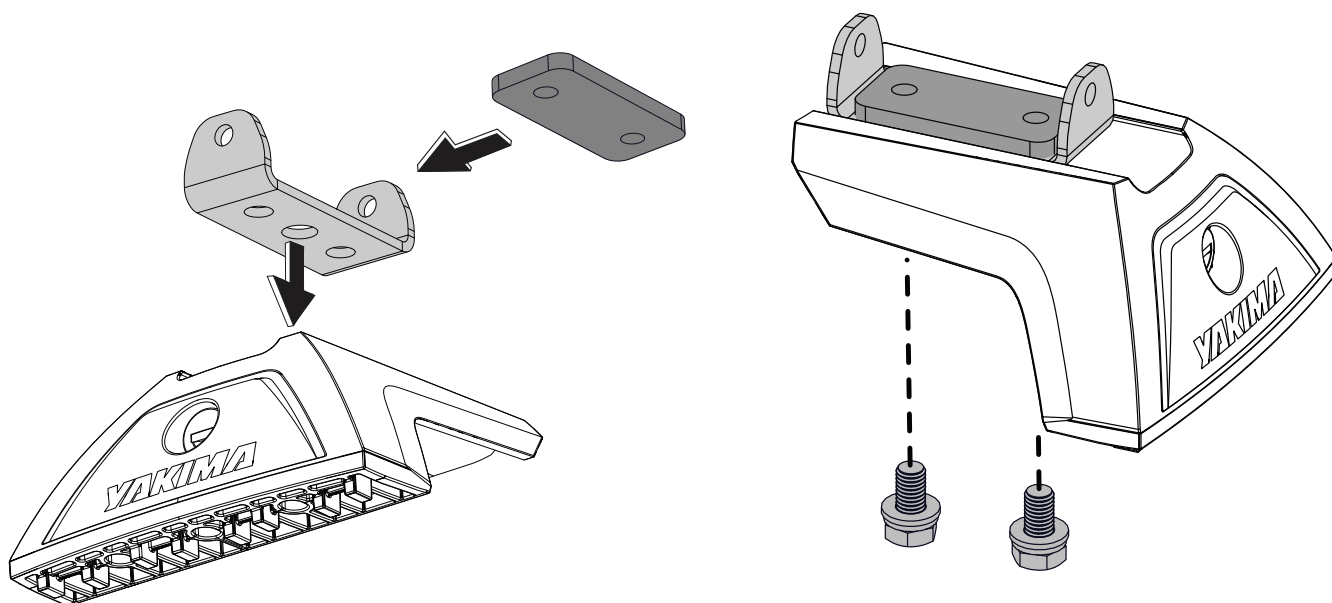

- 3** TIGHTEN PIVOT MOUNT BRACKETS TO LEGS.

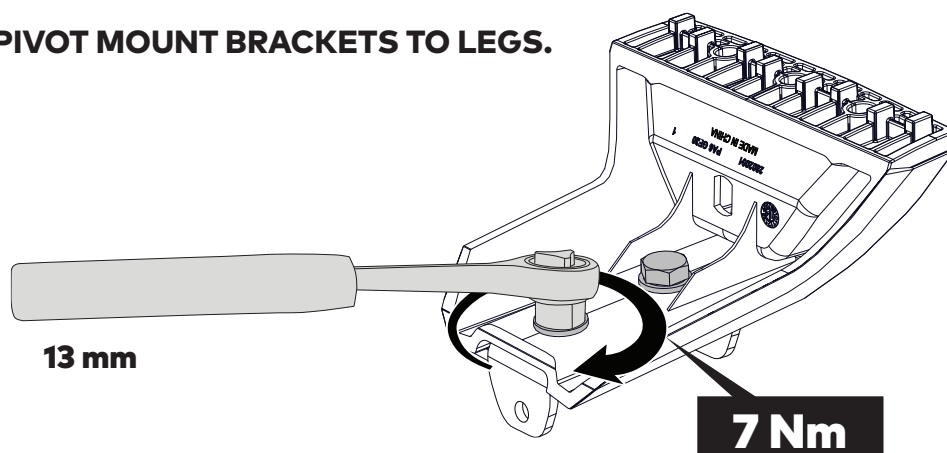

PLEASE PROCEED TO PIVOT MOUNT INSTALL STEP α ON PAGE 14.

LEG MOUNTING INSTRUCTIONS FOR FLUSH RAIL LEGS

1 REMOVE LEG COVERS.

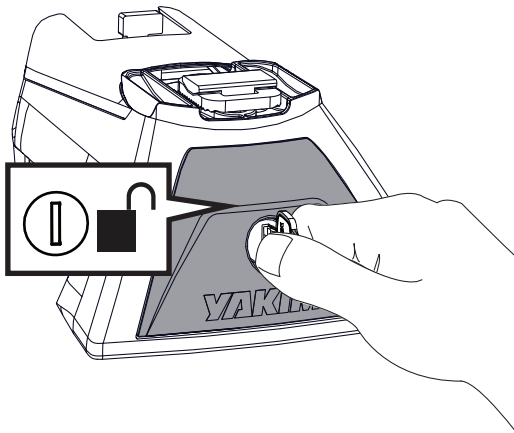

2 DISASSEMBLE LEG HARDWARE.

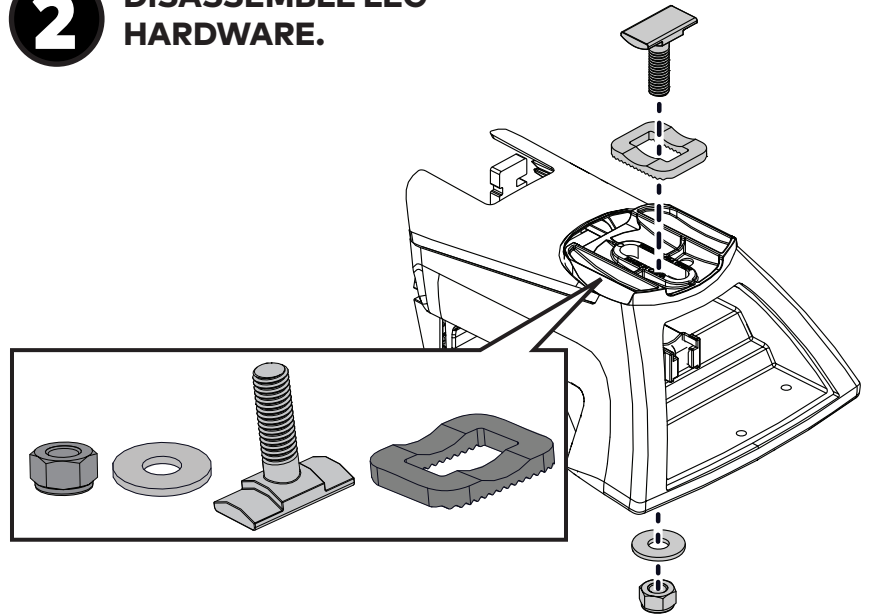

3 ASSEMBLE LEGS.

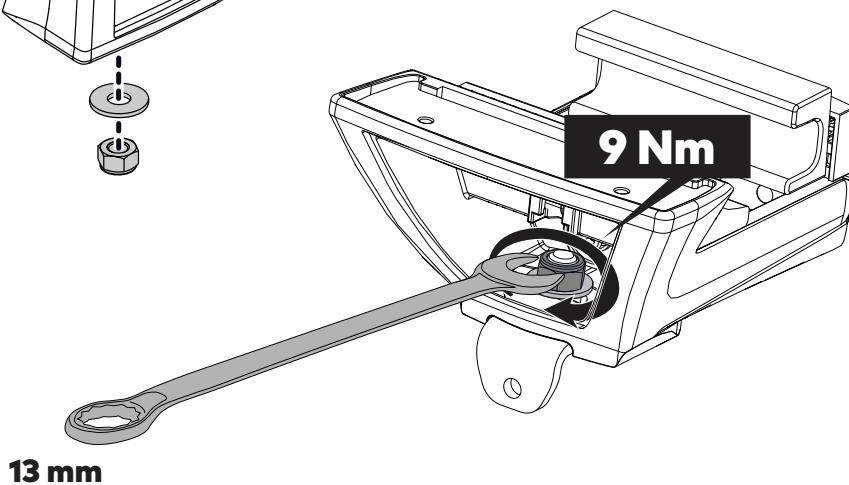
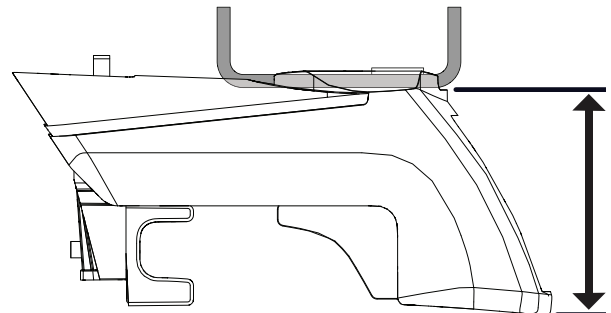
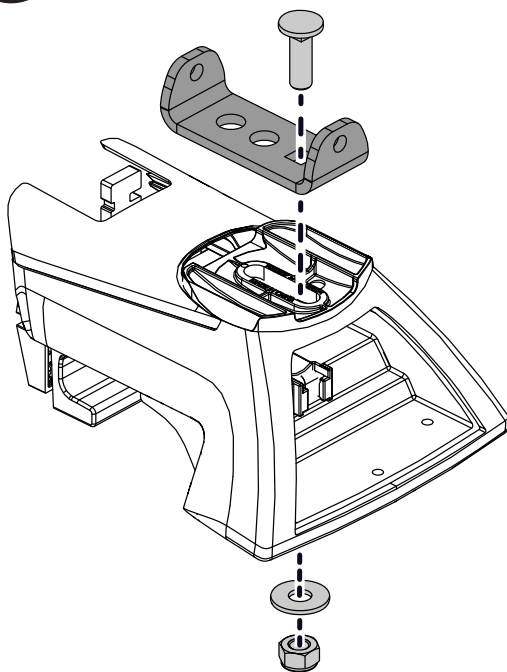

PLEASE PROCEED TO PIVOT MOUNT INSTALL STEP a ON PAGE 14.

PIVOT MOUNT INSTALL

a INSTALL PIVOT MOUNT TO LEG.

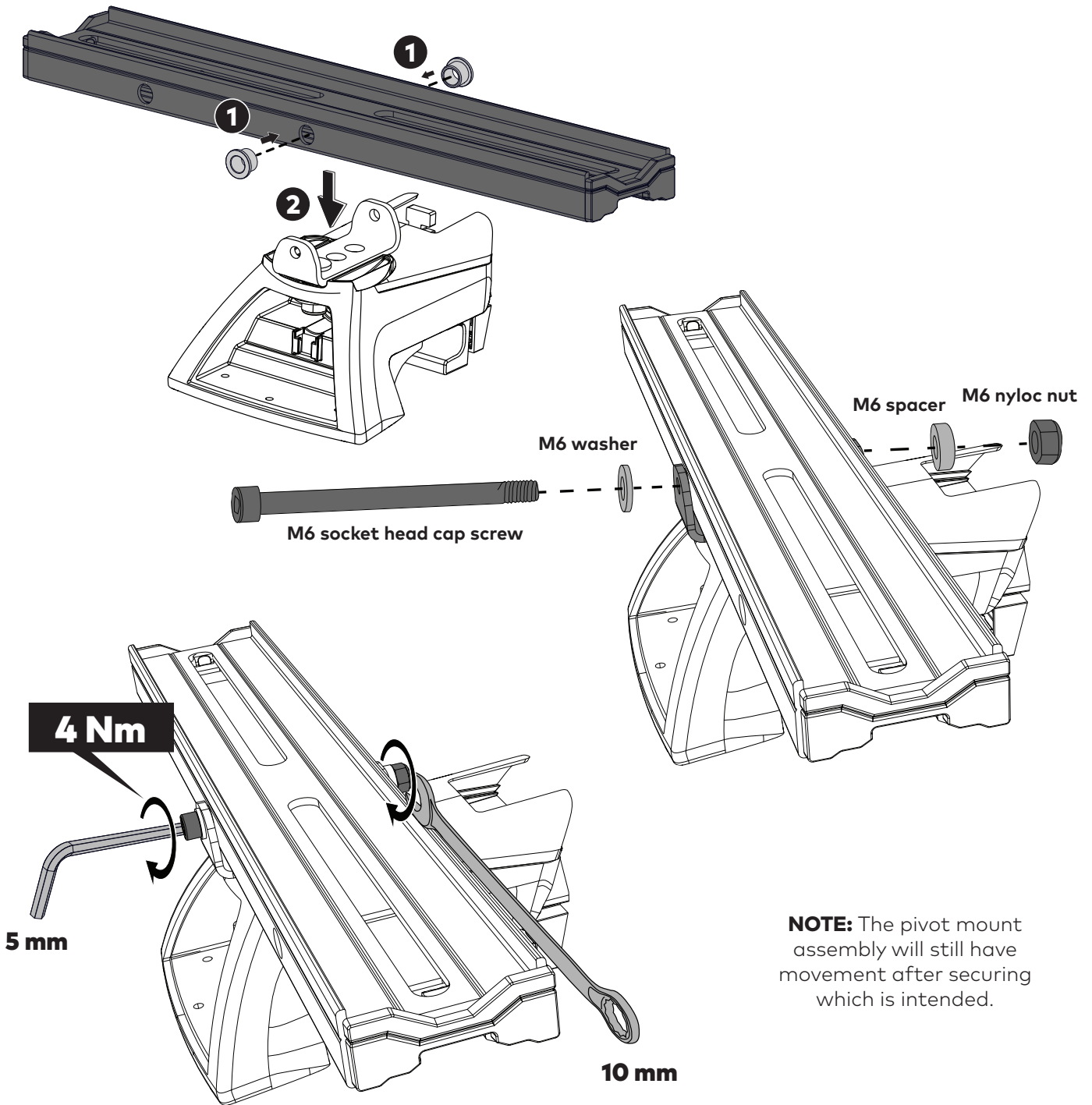

b MOUNT LEGS TO VEHICLE AS PER VEHICLE SPECIFIC MOUNTING KITS (SOLD SEPARATELY).

Vehicle specific instructions can be viewed and downloaded at our website.

NOTE: Bars are not required to install platform.

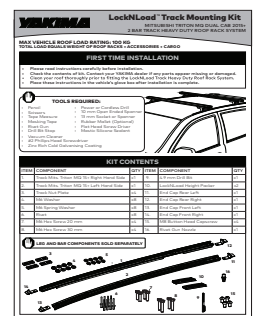

PLEASE PROCEED TO PAGE 15 FOR PLATFORM MOUNTING INSTRUCTIONS.

PLATFORM MOUNTING INSTRUCTIONS

- 1** INSERT 1X T-BOLT INTO EACH SIDE OF PIVOT MOUNTS AND SLIDE ACROSS.

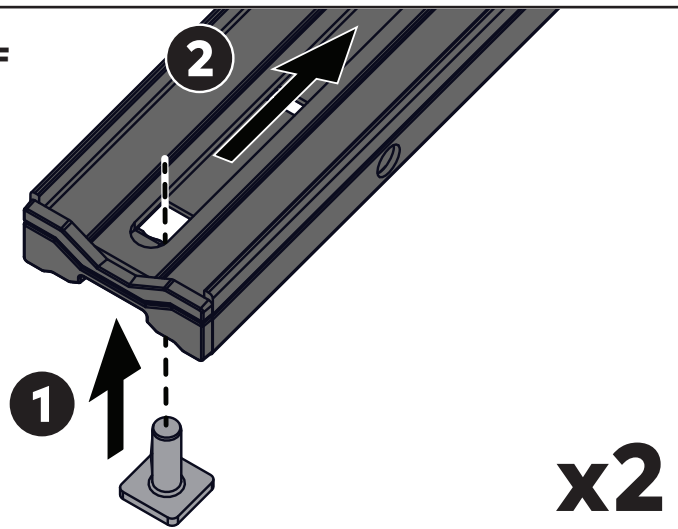

- 2** WITH ASSISTANCE, CAREFULLY LIFT PLATFORM ONTO PIVOT MOUNTS ON VEHICLE ROOF.

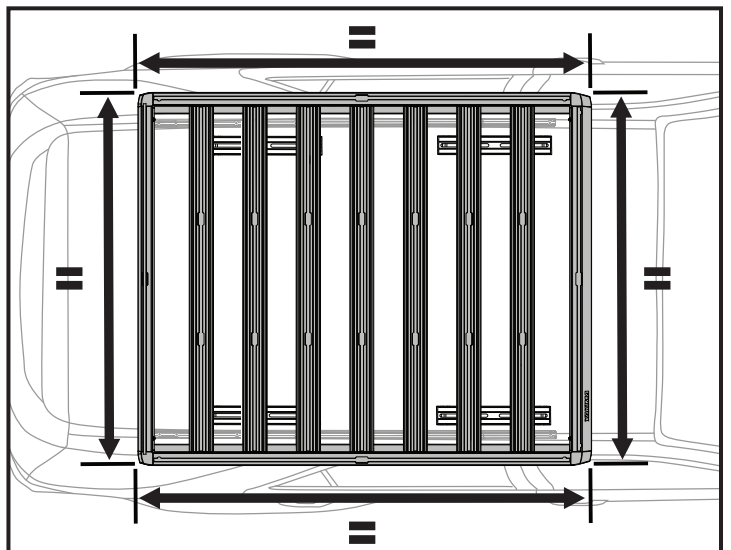
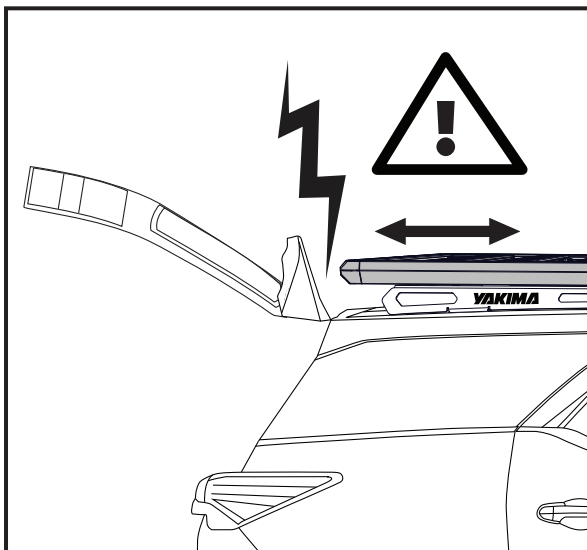
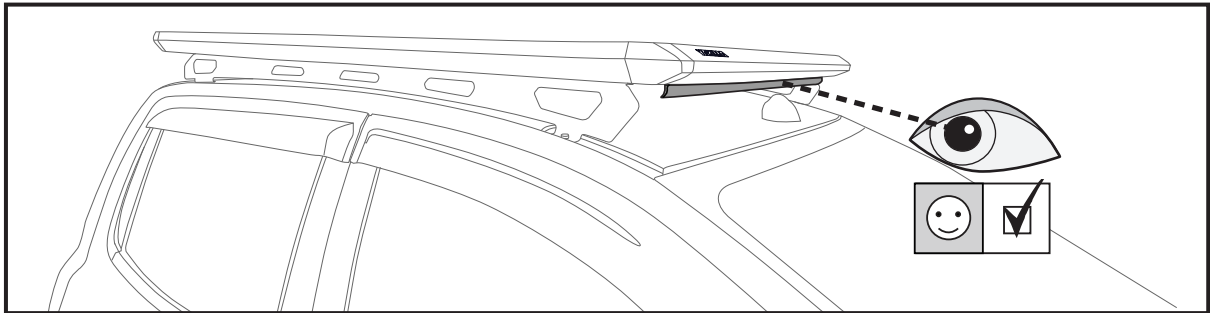
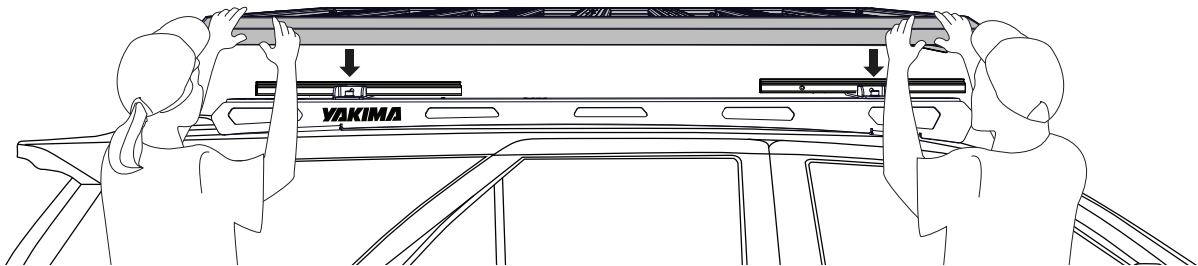



THE MAXIMUM UNSUPPORTED DISTANCE FROM PIVOT MOUNT IS ONE SLAT ON EITHER END.

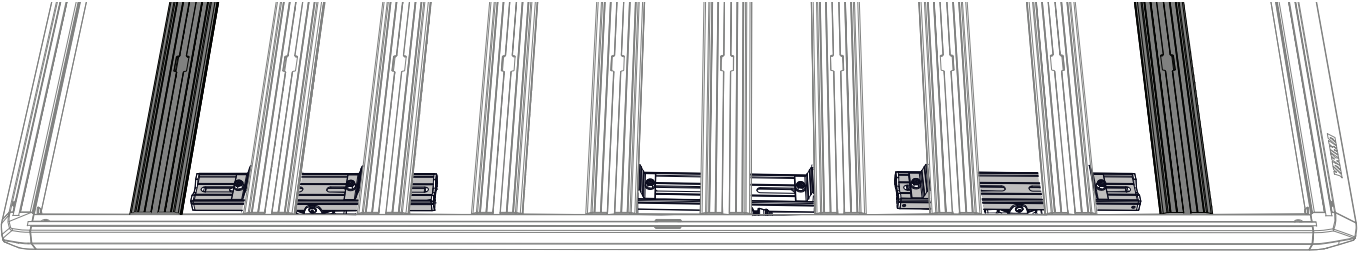

THE LARGER THE DISTANCE BETWEEN EACH PAIR OF T-BOLTS THE BETTER. SEE BELOW FOR T-BOLT CONFIGURATION OPTIONS:

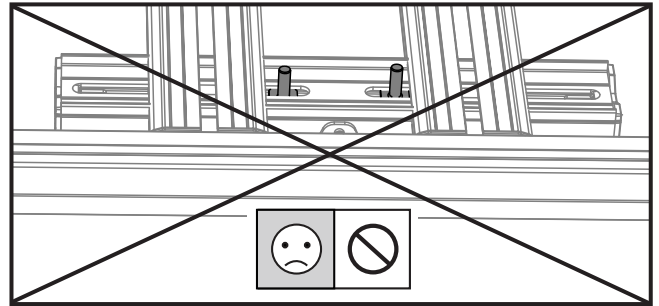
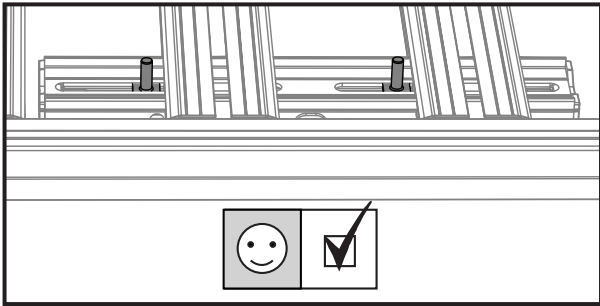
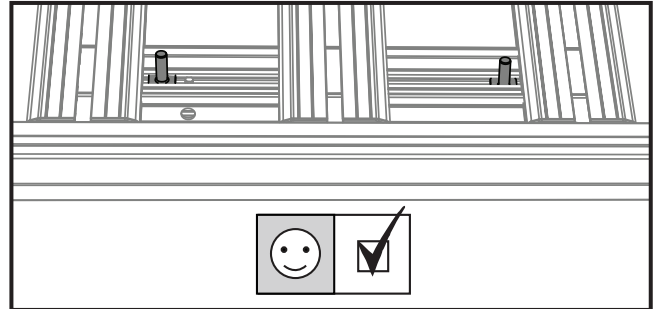
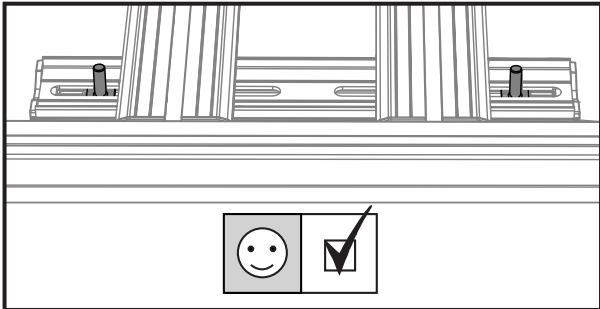

ASSEMBLE SLAT CLAMP HARDWARE.

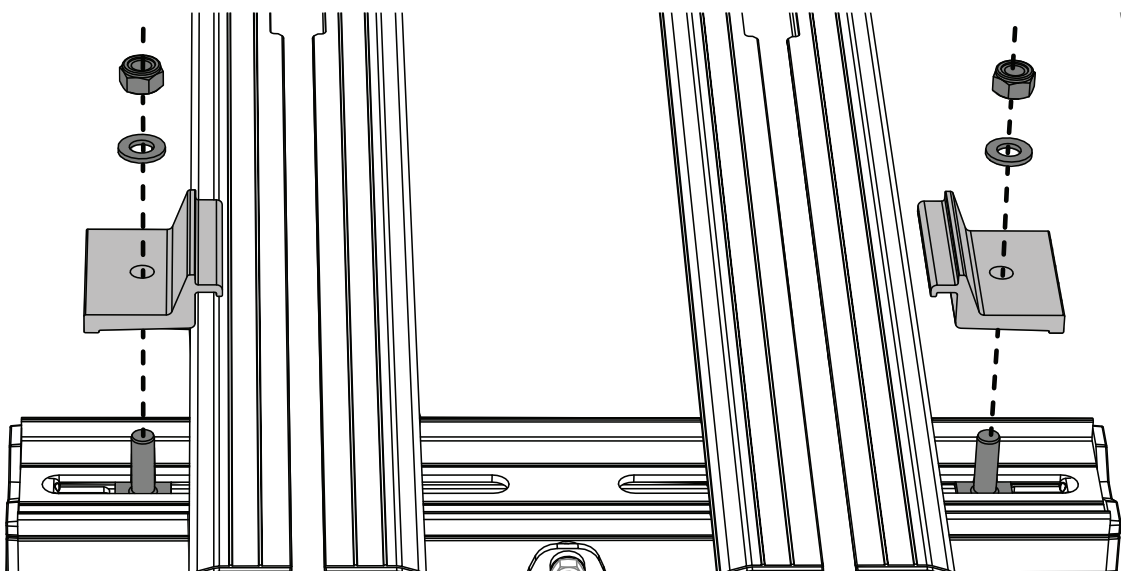

4 SECURE SLAT CLAMP HARDWARE.

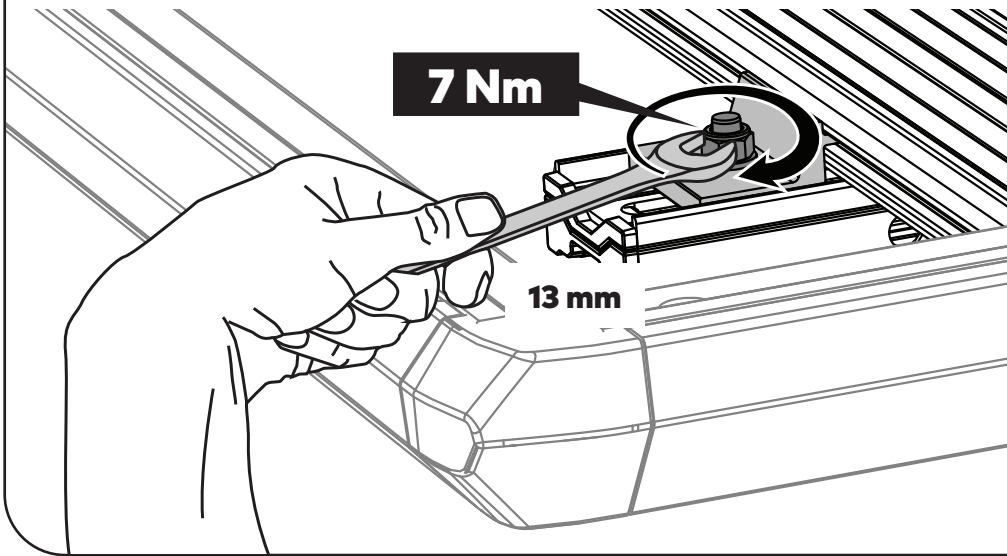
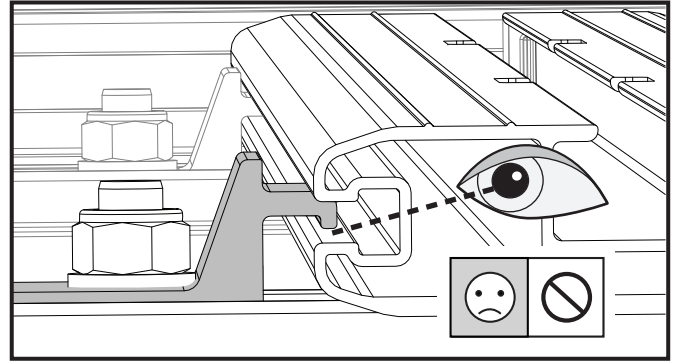
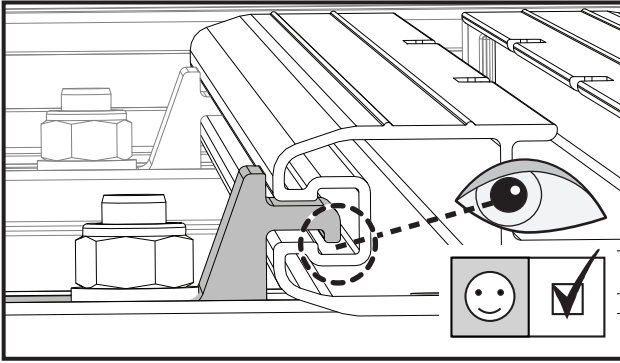

NOTE: Do not to over tighten slat clamps past 7 Nm as this may reduce clamping force.

5 PLATFORM MOUNTING COMPLETE. CHECK PLATFORM IS ASSEMBLED CORRECTLY.

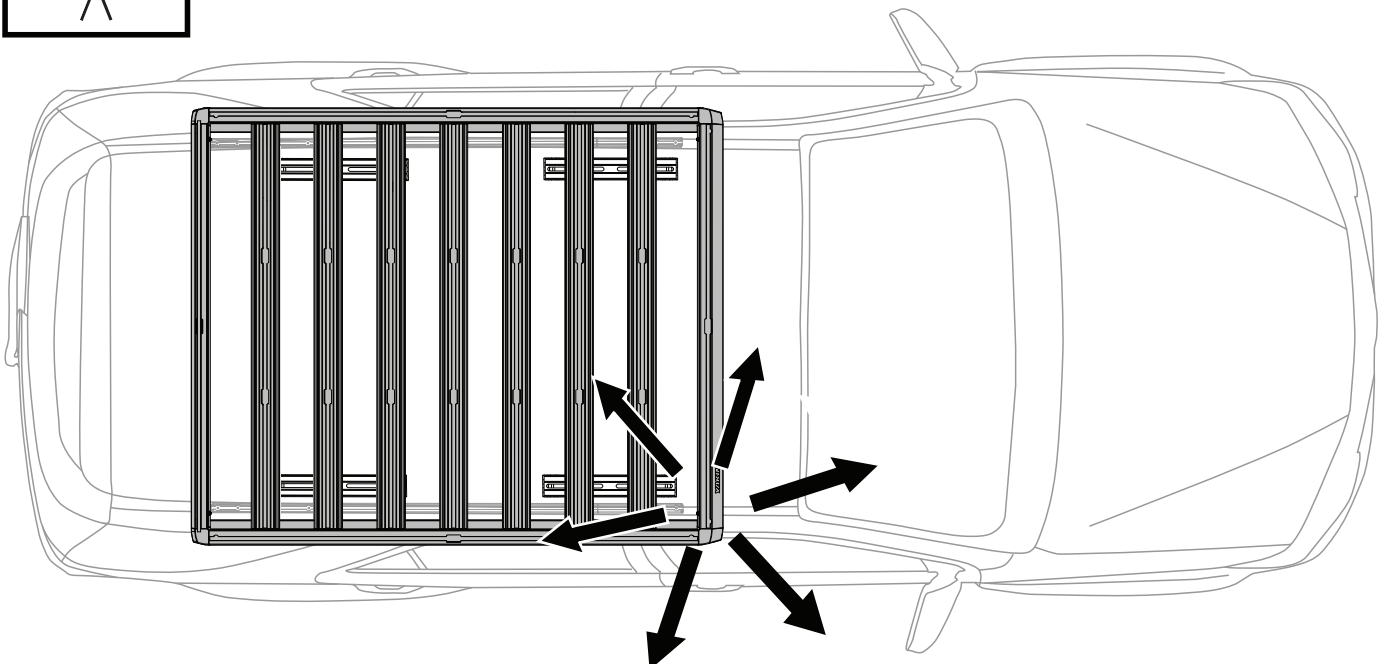

CABLE ROUTING INSTRUCTIONS

A

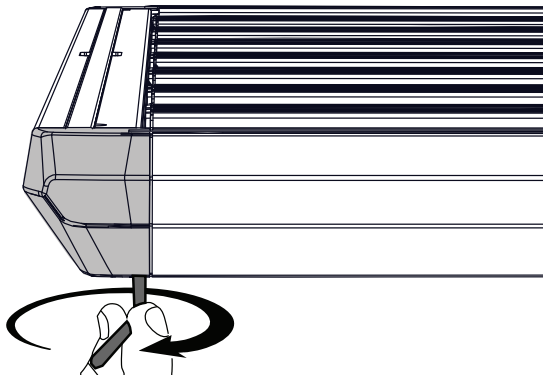

4 mm

B

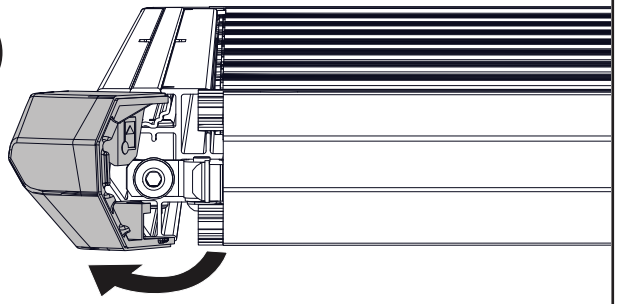

C

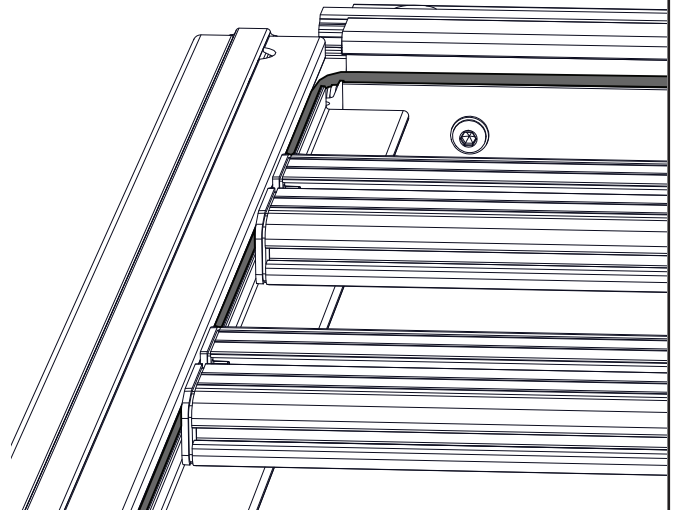
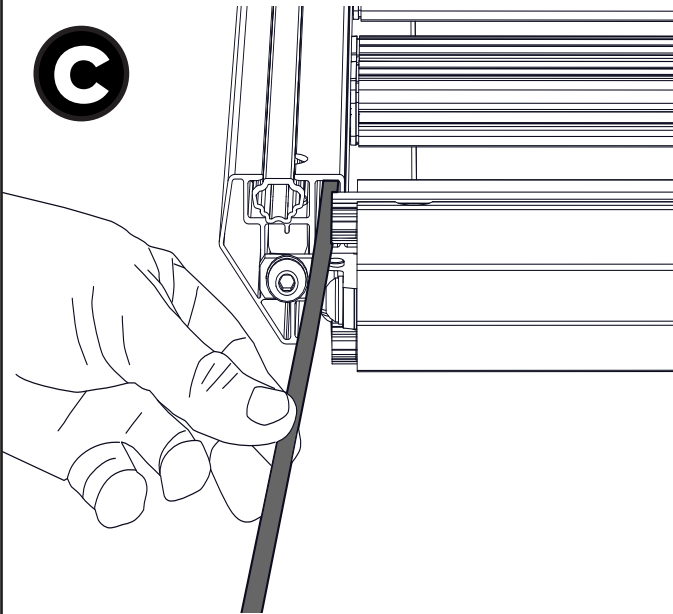

D

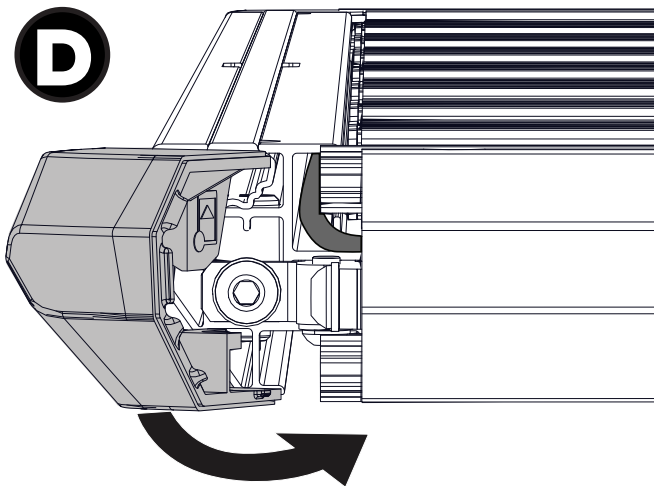

E



4 mm

DEUTSCH

LockNLoad Plattform

TRAGFÄHIGKEIT

MAXIMALE TRAGFÄHIGKEIT DES PRODUKTS



L x W

DYNAMISCH

STATISCH

- **TRAGFÄHIGKEIT = GEWICHT DER PLATTFORM ODER STANGEN + MONTAGESYSTEM + ZUBEHÖR + LADUNG**
- **BITTE BEACHTEN SIE DIE ANGABEN DES FAHRZEUGHERSTELLERS ZUR MAXIMALEN TRAGFÄHIGKEIT DES FAHRZEUGDACHS. ES GILT DIE NIEDRIGSTE TRAGFÄHIGKEIT.**
- **GELÄNDETAUGLICHKEIT: SCANNEN SIE DEN QR-CODE FÜR INFORMATIONEN ZUR GELÄNDETAUGLICHKEIT DES LOCKNLOAD. MÖGLICHERWEISE GELTEN EINSCHRÄNKUNGEN.**

ERSTINSTALLATION

- Besuchen sie immer unsere websites, um die neueste version der anweisungen zu erhalten.
- Bitte lesen Sie die Anweisungen vor der Installation sorgfältig durch.
- Überprüfen Sie den Inhalt des Bausatzes. Wenden Sie sich an Ihren YAKIMA-Händler, falls Sie den Eindruck haben, dass Teile fehlen oder beschädigt sind.
- Reinigen Sie das Dach Ihres Fahrzeugs vor der Montage der LockNLoad-Plattform.
- Die nachfolgenden Bilder zeigen eine Plattform mit 7 Latten. Bitte beachten Sie, dass andere Plattformen möglicherweise über eine abweichende Anzahl von Latten und Teilen verfügen.
- Legen Sie diese Anleitung nach Abschluss der Installation in das Handschuhfach Ihres Fahrzeugs.

Stellen Sie sicher, dass Kamerasensoren auf der Windschutzscheibe nicht behindert werden.

Sichern Sie die Ladung stets mit Spanngurten an den Abschlepppunkten Ihres Fahrzeugs oder verwenden Sie eine Motorhaubenbefestigung von Yakima.

Die Garantie entfällt, wenn Ihre überstehenden Ladung vorne nicht korrekt gesichert ist.

Stellen Sie sicher, dass lange, bewegliche Ladungen sicher an einer unnachgiebigen Stütze und an der Motorhaube befestigt sind.

Sichern Sie die Ladung ausschließlich mit nicht elastischen Gurten und Seilen.

Befestigen Sie die Ladung immer an der Plattform. Befestigen Sie die Ladung nicht an der RuggedLine.

Stellen Sie sicher, dass die gesamte Ladung gleichmäßig auf der Plattform verteilt ist, um die Stabilität des Fahrzeugs zu gewährleisten.

WARTUNGS- UND SICHERHEITSÜBERPRÜFUNGEN

Prüfen Sie die Befestigungselemente und die Ladung auf festen Sitz und Funktion:

- Vor dem Beginn einer Fahrt.
- Nach einer kurzen Fahrt (50 km oder 30 Minuten) nach dem Installieren des Racks oder der Ladung.
- In regelmäßigen Abständen bei längeren Fahrten.
- Nach einer Anpassung.
- Auf schlechtem Gelände alle zwei Stunden.
- Nach einer Fahrtunterbrechung, bei der das Fahrzeug unbeaufsichtigt war (Überprüfung auf Schäden durch Eingriff von außen).

ESPAÑOL

LockNLoad Plataforma

CAPACIDAD DE CARGA

CAPACIDADES MÁXIMAS DE CARGA DEL PRODUCTO



L x W

DINÁMICA

ESTÁTICA

- **CARGA = PESO DE LA PLATAFORMA O BARRAS + SISTEMA DE MONTAJE + ACCESORIOS + PRODUCTOS**
- **CONSULTE LAS ESPECIFICACIONES DEL FABRICANTE DEL VEHÍCULO PARA CONOCER LA CAPACIDAD MÁXIMA DE CARGA DEL TECHO DEL VEHÍCULO. SE APLICA LA CAPACIDAD DE CARGA MÍNIMA.**
- **CAPACIDAD TODOTERRENO: ESCANEE EL CÓDIGO QR PARA OBTENER LA GUÍA DE CAPACIDAD DE CARGA LOCKNLOAD. SE PUEDEN APLICAR REDUCCIONES.**

PRIMERA INSTALACIÓN

- Consulte nuestras páginas web para ver la última versión de las instrucciones.
- Lea las instrucciones con atención antes de instalar el producto.
- Verifique el contenido del conjunto. Cada LockNLoad RuggedLine lleva grabados los cuatro últimos dígitos del número de pieza del conjunto. Póngase en contacto con su distribuidor YAKIMA si detecta que falta alguna pieza, es incorrecta o está dañada.
- Limpie el techo del vehículo antes de colocar la plataforma LockNLoad.
- Las imágenes muestran una plataforma con siete tablillas. Tenga en cuenta que las demás plataformas tendrán otras cantidades de tablillas y un equipo diferente.
- Coloque estas instrucciones en la guantera del vehículo una vez finalizada la instalación.

Asegúrese de que los sensores de la cámara del parabrisas permanecen despejados.

Asegure siempre las cargas con amarres de proa y popa en los puntos de recuperación del vehículo o usando un anclaje de capó de Yakima.

Si la parte frontal de la carga que sobresale no está asegurada de manera adecuada, la garantía quedará anulada.

Asegúrese de que las cargas largas y flexibles están fijadas de manera segura a un soporte rígido y de que están amarradas al capó.

Asegure las cargas utilizando únicamente correas y cuerdas.

Asegure siempre las cargas a la plataforma. No asegure las cargas a RuggedLine.

Asegúrese de que toda la carga está distribuida de manera uniforme por toda la plataforma para mantener la estabilidad del vehículo.

MANTENIMIENTO Y COMPROBACIONES DE SEGURIDAD

Compruebe que el equipo de sujeción funciona correctamente y que la carga está bien sujeta:

- Antes y después de cada viaje.
- Después de instalar un portaequipajes o añadir una carga y conducir una distancia corta (50 km o 30 minutos).
- A intervalos regulares en viajes largos.
- Tras haber realizado un reajuste.
- Cada dos horas en terrenos accidentados.
- Después de una parada en la que el vehículo estuvo sin supervisión (compruebe si existen daños debido a manipulación externa).

DEUTSCH

Stellen Sie stets sicher, dass das zulässige Gesamtgewicht (zGG) Ihres Fahrzeugs und die Achslastgrenzen innerhalb der Spezifikationen des Herstellers liegen (weitere Informationen finden Sie im Handbuch des Herstellers).

INHALT DES BAUSATZES



BENÖTIGTES WERKZEUG:

- Drehmomentschlüssel
- 10-mm-Schraubenschlüssel
- 13-mm-Schraubenschlüssel

Paket mit Ersatzzubehör

HINWEIS - Abbildung einer Plattform mit 7 Latten

TEILENUMMER

WINDABWEISER INSTALLIEREN

- DREHEN SIE DIE ZUSAMMENGEBAUTE PLATTFORMUMFASSUNG VORSICHTIG AUF EINER GLATTEN OBERFLÄCHE UM.**
- RICHTEN SIE DEN WINDABWEISER MITTIG AUS UND SETZEN SIE IHN IN DIE UNTERSEITE DES VORDEREN PLATTFORMKANALS EIN.**
- DREHEN SIE DIE PLATTFORM VORSICHTIG UM, SODASS SIE NACH OBEN ZEIGT.**

HINWEIS: Der Windabweiser kann entfernt werden, um Platz für bestimmte Befestigungselemente/bestimmtes Zubehör an der Vorderseite der Plattform zu schaffen.

HINWEIS: Vermeiden Sie es, Kraft auf den Windabweiser auszuüben.

BEACHTEN SIE DEN SONDERVERMERK UND DIE RELEVANTEN SEITENZAHLEN UND SCHRITTE, DIE IN DER NACHSTEHENDEN TABELLE AUFGEFÜHRT SIND:

- ! SONDERVERMERK:**
Wenn zusätzlicher Freiraum zum Befestigen der Plattform am Dach erforderlich ist, können die versetzten Löcher verwendet werden.

**Versetzte Löcher
(falls erforderlich)**

**Mittige Löcher
(empfohlen)**

NAME	BILD	PAKETTEILENUMMER	SEITE	SCHRITTE
RuggedLine		DIVERSE	7	Sondervermerk + 1 bis 4
RuggedLine HD		DIVERSE	9	Sondervermerk + 1 bis 4
SkyLine, TrackTower oder TimberLine mit LNL-Plattformverbindungsstück		9813024, 8000199 ODER 9813064 MIT 8005042- VERBINDUNGSSTÜCK	11	Sondervermerk + Seite 11
Fixed & Track Schienenhalterung Mk1		8000142 / 8000143 / 8000144	12	Sondervermerk + 1 bis 3
Gutter Mount		8000350 / 8000351 / 8000352	12	Sondervermerk + 1 bis 3
Flush Rail		8002001 / 9831005 / 9812119	13	Sondervermerk + 1 bis 3

ESPAÑOL

Asegúrese siempre de que la masa en carga autorizada y los límites de carga por eje respetan las especificaciones del fabricante (consulte el manual de uso del vehículo).

CONTENIDO DEL KIT



HERRAMIENTAS NECESARIAS:

- Llave de ajuste dinamométrica
- Llave de tubo de 10 mm
- Llave de tubo de 13 mm

Pack de elementos de sujeción de repuesto

NOTA - En la imagen se muestra una plataforma con siete tablillas

N.º PIEZA

INSTALAR DEFLECTOR DE VIENTO

- DÉ LA VUELTA CON CUIDADO A LA ESTRUCTURA EXTERIOR DE LA PLATAFORMA MONTADA Y COLÓQUELA SOBRE UNA SUPERFICIE PROTEGIDA.**
- CENTRE Y EMPUJE EL DEFLECTOR DE VIENTO POR LA PARTE INFERIOR DE LA PARTE FRONTAL DEL CANAL DE LA PLATAFORMA.**
- DÉ LA VUELTA CON CUIDADO A LA PLATAFORMA, DE MODO QUE QUEDE BOCARRIBA.**

NOTA: El deflector de viento se puede extraer para montar determinados sistemas de anclaje o accesorios que se deben utilizar con la parte frontal de la plataforma.

NOTA: No empuje el deflector de viento hacia abajo.

CONSULTE LA NOTA ESPECIAL E PARA VER LOS NÚMEROS DE PÁGINA Y LOS PASOS CORRESPONDIENTES INDICADOS EN LA SIGUIENTE TABLA:

- ! NOTA ESPECIAL:**
Si se necesita un espacio adicional para poder colocar la plataforma en el techo, se pueden utilizar los orificios desplazados.

**Orificios desplazados
(en caso necesario)**

**Orificios centrados
(opción preferida)**

NOMBRE	IMAGEN	NÚMEROS DE LAS PIEZAS DEL PACK DE PATAS	PÁGINA	PASOS
RuggedLine		VIARIOS	7	Nota especial + 1 a 4
RuggedLine HD		VIARIOS	9	Nota especial + 1 a 4
SkyLine, TrackTower o TimberLine con el adaptador para plataforma LNL		9813024, 8000199 O 9813064 CON ADAPTADOR 8005042	11	Nota especial + Pág. 11
Fixed & Track Mount Mk1		8000142 / 8000143 / 8000144	12	Nota especial + 1 a 3
Gutter Mount		8000350 / 8000351 / 8000352	12	Nota especial + 1 a 3
Flush Rail		8002001 / 9831005 / 9812119	13	Nota especial + 1 a 3

DEUTSCH

MONTAGEANLEITUNG FÜR RUGGEDLINE

- 1 MONTIEREN SIE DIE RUGGEDLINE GEMÄSS DER ANLEITUNG FÜR IHR FAHRZEUG AM FAHRZEUG (SEPARAT ERHÄLTlich).**

Die Anleitung für Ihr Fahrzeug kann auf unserer Website angezeigt und heruntergeladen werden.

- 2 BAUEN SIE DIE SCHWENKHALTERUNG ZUSAMMEN.**

M6 – Nyloc-Mutter
Fahrzeugauch M6 – Distanzstück

M6 – Unterlegscheibe

Außenfläche des Fahrzeugs

M6 – Innensechskantschraube

HINWEIS: Die zusammengebaute Schwenkhalterung kann sich nach der Montage immer noch bewegen. Dies ist so vorgesehen.

- 3 MONTIEREN SIE ALLE SCHWENKHALTERUNGEN AN DER RUGGEDLINE.**

M8 x 20 mm –
Innensechskantschraube

M8 – Unterlegscheibe

M8 – Unterlegscheibe
M8 – Nyloc-Mutter

- 4 BEFESTIGEN SIE DIE MONTIERTEN SCHWENKHALTERUNGEN.**

AUF SEITE 15 ERHALTEN SIE INFORMATIONEN ZUR PLATTFORMMONTAGE.

MONTAGEANLEITUNG FÜR RUGGEDLINE HD

- 1 MONTIEREN SIE DIE RUGGEDLINE HD GEMÄSS DER ANLEITUNG FÜR IHR FAHRZEUG AM FAHRZEUG (SEPARAT ERHÄLTlich).**

Die Anleitung für Ihr Fahrzeug kann auf unserer Website angezeigt und heruntergeladen werden.

- 2 BAUEN SIE DIE SCHWENKHALTERUNG ZUSAMMEN.**

M6 – Nyloc-Mutter
Fahrzeugauch M6 – Distanzstück

Außenfläche des Fahrzeugs

M6 – Unterlegscheibe

M6 – Innensechskantschraube

HINWEIS: Die zusammengebaute Schwenkhalterung kann sich nach der Montage immer noch bewegen. Dies ist so vorgesehen.

- 3 POSITIONIEREN SIE ALLE ZUSAMMENGEBAUTEN SCHWENKHALTERUNGEN AUF DER RUGGEDLINE HD.**

ESPAÑOL

INSTRUCCIONES DE MONTAJE DERUGGEDLINE

- 1 MONTE RUGGEDLINE EN EL VEHÍCULO DE ACUERDO CON LAS INSTRUCCIONES ESPECÍFICAS PARA EL VEHÍCULO (SE VENDEN POR SEPARADO).**

Las instrucciones específicas para el vehículo se pueden consultar y descargar en nuestro sitio web.

- 2 INSTALACIÓN DE SOPORTE PIVOTANTE.**

Tuerca Nyloc M6
Techo del vehículo Espaciador M6

Arandela M6

Exterior del coche

Tornillo de cabeza hueca M6

NOTA: El ensamblaje del soporte pivotante seguirá moviéndose después de asegurarlo. Se trata de algo intencionado.

- 3 ENCAJE TODAS LAS ESCUADRAS PIVOTANTES EN RUGGEDLINE.**

Tornillo de cabeza hueca
M8 X 20 mm

Arandela M8

Arandela M8
Tuerca Nyloc M8

- 4 ASEGURE LAS ESCUADRAS PIVOTANTES ENCAJADAS.**

VAYA A LA PÁGINA 15 PARA CONSULTAR LAS INSTRUCCIONES DE MONTAJE DE LA PLATAFORMA.

INSTRUCCIONES DE MONTAJE DERUGGEDLINE HD

- 1 MONTE RUGGEDLINE HD EN EL VEHÍCULO DE ACUERDO CON LAS INSTRUCCIONES ESPECÍFICAS PARA EL VEHÍCULO (SE VENDEN POR SEPARADO).**

Las instrucciones específicas para el vehículo se pueden consultar y descargar en nuestro sitio web.

- 2 INSTALACIÓN DE SOPORTE PIVOTANTE.**

Tuerca Nyloc M6
Techo del vehículo Espaciador M6

Arandela M6

Exterior del coche

Tornillo de cabeza hueca M6

NOTA: El ensamblaje del soporte pivotante seguirá moviéndose después de asegurarlo. Se trata de algo intencionado.

- 3 COLOQUE TODOS LOS SOPORTES PIVOTANTES MONTADOS EN RUGGEDLINE HD.**

DEUTSCH

4 BEFESTIGEN SIE DIE SCHWENKHALTERUNGEN AN DER RUGGEDLINE HD.

M8 - Unterlegscheibe

M8 - Nyloc-Mutter

AUF SEITE 15 ERHALTEN SIE INFORMATIONEN ZUR PLATTFORMMONTAGE.

BEINMONTAGEANLEITUNG FÜR SKYLINE & TIMBERLINE-BEINE MIT LNL-PLATTFORMVERBINDUNGSSTÜCK 8005042

HINWEIS: Eine vollständige Beschreibung der Installation des Zubehörs finden Sie in der Anleitung zum LNL-Plattformverbindungsstücks.

BITTE FAHREN SIE MIT INSTALLATIONSSCHRITT **a** FÜR DIE SCHWENKHALTERUNG AUF SEITE 14 FORT.

BEINMONTAGEANLEITUNG FÜR TRACKTOWER-BEINE MIT LNL-PLATTFORMVERBINDUNGSSTÜCK 8005042

HINWEIS: Eine vollständige Beschreibung der Installation des Zubehörs finden Sie in der TrackTower-Anleitung.

BITTE FAHREN SIE MIT INSTALLATIONSSCHRITT **a** FÜR DIE SCHWENKHALTERUNG AUF SEITE 14 FORT.

BEINMONTAGEANLEITUNG FÜR GUTTER MOUNT & MK1-BEINE

1 SETZEN SIE SCHRAUBEN UND UNTERLEGSCHIEBEN DES BEINBAUSATZES ZUSAMMEN.

2 MONTIEREN SIE DIE MONTAGEHALTERUNGEN AUF DEN BEINEN.

3 ZIEHEN SIE DIE SCHWENKHALTERUNGEN AUF DEN BEINEN FEST.

BITTE FAHREN SIE MIT INSTALLATIONSSCHRITT **a** FÜR DIE SCHWENKHALTERUNG AUF SEITE 14 FORT.

BEINMONTAGEANLEITUNG FÜR BEINE DER FLUSH RAIL

1 ENTFERNEN SIE DIE BEINABDECKUNGEN.

2 NEHMEN SIE DAS BEINZUBEHÖR AUSEINANDER.

3 BAUEN SIE DIE BEINE ZUSAMMEN.

BITTE FAHREN SIE MIT INSTALLATIONSSCHRITT **a** FÜR DIE SCHWENKHALTERUNG AUF SEITE 14 FORT.

BAUEN SIE DIE SCHWENKHALTERUNG ZUSAMMEN.

a MONTIEREN SIE DIE SCHWENKHALTERUNG AM BEIN.

ESPAÑOL

4 ASEGURE LOS SOPORTES PIVOTANTES A RUGGEDLINE HD.

Arandela M8

Tuerca Nyloc M8

VAYA A LA PÁGINA 15 PARA CONSULTAR LAS INSTRUCCIONES DE MONTAJE DE LA PLATAFORMA.

INSTRUCCIONES DE MONTAJE PARA LAS PATAS DE SKYLINE Y TIMBERLINE CON EL ADAPTADOR 8005042 PARA LNL

NOTA: Consulte las instrucciones del adaptador para la plataforma LNL para realizar la instalación completa del equipo.

VAYA AL PASO DE INSTALACIÓN DEL SOPORTE PIVOTANTE EN LA PÁGINA 14.

INSTRUCCIONES DE MONTAJE PARA LAS PATAS DE TRACKTOWER CON EL ADAPTADOR 8005042 PARA LNL

NOTA: Consulte las instrucciones de TrackTower para realizar la instalación completa del equipo.

VAYA AL PASO DE INSTALACIÓN DEL SOPORTE PIVOTANTE EN LA PÁGINA 14.

INSTRUCCIONES DE MONTAJE PARA LAS PATAS DE GUTTER MOUNT Y MK1

1 MONTE LOS TORNILLOS CON LAS TUERCAS QUE SE INCLUYEN EN EL KIT DE PATAS.

2 INSTALE LAS ESCUADRAS DE SUJECIÓN EN LAS PATAS.

3 AJUSTE LAS ESCUADRAS DE SUJECIÓN DEL SOPORTE PIVOTANTE A LAS PATAS.

VAYA AL PASO DE INSTALACIÓN DEL SOPORTE PIVOTANTE EN LA PÁGINA 14.

INSTRUCCIONES DE MONTAJE PARA LAS PATAS DE FLUSH RAIL

1 EXTRAIGA LAS CUBIERTAS DE LAS PATAS.

2 DESMONTE LAS PIEZAS DE LA PATAS.

3 MONTE LAS PATAS.

VAYA AL PASO DE INSTALACIÓN DEL SOPORTE PIVOTANTE EN LA PÁGINA 14.

INSTALACIÓN DE SOPORTE PIVOTANTE

a INSTALE EL SOPORTE PIVOTANTE EN LAS PATAS.

DEUTSCH

M6 – Unterlegscheibe

M6 – Distanzstück

M6 – Nyloc-Mutter

M6 – Innensechskantschraube

HINWEIS: Die zusammengebaute Schwenkhalterung kann sich nach der Montage immer noch bewegen. Dies ist so vorgesehen.

b MONTIEREN SIE DIE BEINE GEMÄSS DER MONTAGEBAUSÄTZE DES FAHRZEUGS (SEPARAT ERHÄLTLICH).

Die Anleitung für Ihr Fahrzeug kann auf unserer Website angezeigt und heruntergeladen werden.

HINWEIS: Für die Installation der Plattform sind keine Balken erforderlich.

AUF SEITE 15 ERHALTEN SIE INFORMATIONEN ZUR PLATTFORMMONTAGE.

MONTAGEANLEITUNG FÜR PLATTFORM

- 1** SETZEN SIE 1 T-NUTENSCHRAUBE IN JEDE SEITE DER SCHWENKHALTERUNG EIN UND SCHIEBEN SIE SIE ZUR SEITE.
- 2** HEBEN SIE DIE PLATTFORM VORSICHTIG MIT EINER ANDEREN PERSON AUF DIE SCHWENKHALTERUNGEN AM FAHRZEUGDACH.
- !** DER MAXIMALE NICHT UNTERSTÜTZTE ABSTAND ZUR SCHWENKHALTERUNG IST EINE LATTE AUF JEDER SEITE.
- !** JE GRÖßER DER ABSTAND ZWISCHEN DEN T-NUTENSCHRAUBEN IST, DESTO BESSER. NACHFOLGEND FINDEN SIE MÖGLICHE KONFIGURATIONEN DER T-NUTENSCHRAUBEN:
- 3** SETZEN SIE DAS ZUBEHÖR DER LATTENKLEMMEN EIN.
- 4** BEFESTIGEN SIE DAS ZUBEHÖR DER LATTENKLEMMEN.
HINWEIS: Ziehen Sie die Lattenklemmen nicht fester als 7 Nm, da dies die Klemmkraft mindern kann.
- 5** DIE PLATTFORMMONTAGE IST ABGESCHLOSSEN. ÜBERPRÜFEN SIE, OB DIE PLATTFORM KORREKT ZUSAMMENGEBAUT IST.

ANLEITUNG FÜR KABELFÜHRUNG

ESPAÑOL

Arandela M6

Espaciador M6

Tuerca Nyloc M6

Tornillo de cabeza hueca M6

NOTA: El ensamblaje del soporte pivotante seguirá moviéndose después de asegurarlo. Se trata de algo intencionado.

b MONTE LAS PATAS EN EL VEHÍCULO DE ACUERDO CON LAS INDICACIONES DE LOS KITS DE MONTAJE ESPECÍFICOS PARA EL VEHÍCULO (SE VENDEN POR SEPARADO).

Las instrucciones específicas para el vehículo se pueden consultar y descargar en nuestro sitio web.

NOTA: No se requieren barras para instalar la plataforma.

VAYA A LA PÁGINA 15 PARA CONSULTAR LAS INSTRUCCIONES DE MONTAJE DE LA PLATAFORMA.

INSTRUCCIONES DE MONTAJE DE LA PLATAFORMA

- 1** INTRODUZCA UN PERNO EN T EN CADA LATERAL DEL SOPORTE PIVOTANTE Y DESLÍCELO.
- 2** CON AYUDA, ELEVE LA PLATAFORMA CON CUIDADO Y COLÓQUELA SOBRE EL SOPORTE PIVOTANTE EN EL TECHO DEL VEHÍCULO.
- !** LA DISTANCIA MÁXIMA SIN SUJECIÓN DESDE EL SOPORTE PIVOTANTE ES DE UNA TABLILLA EN CADA EXTREMO.
- !** CUANTO MAYOR SEA LA DISTANCIA ENTRE CADA PAR DE PERNOS EN T, MEJOR. CONSULTE A CONTINUACIÓN LAS OPCIONES DE CONFIGURACIÓN DE LOS PERNOS EN T:
- 3** MONTE LAS ABRAZADERAS DE LAS TABLILLAS.
- 4** ASEGURE LAS ABRAZADERAS DE LAS TABLILLAS.
NOTA: No ajuste las abrazaderas de las tablillas más de 7 Nm, ya que la fuerza de agarre puede verse afectada.
- 5** EL MONTAJE DE LA PLATAFORMA HA FINALIZADO. COMPRUEBE QUE LA PLATAFORMA SE HA MONTADO CORRECTAMENTE.

INSTRUCCIONES DE CABLEADO

FRANÇAIS

LockNLoad Plateforme

CAPACITÉ DE CHARGE

CAPACITÉ DE CHARGE DU PRODUIT



L x W

DYNAMIQUE

STATIQUE

- **CHARGE = POIDS DE LA PLATEFORME OU DES BARRES + SYSTÈME DE MONTAGE + ACCESSOIRES + CHARGEMENT**
- **CONSULTEZ LES SPÉCIFICATIONS DU FABRICANT DU VÉHICULE POUR CONNAÎTRE LA CAPACITÉ DE CHARGE MAXIMALE DU TOIT DU VÉHICULE. LA CAPACITÉ DE CHARGE MINIMALE S'APPLIQUE.**
- **CAPACITÉ HORS ROUTE : SCANNEZ LE CODE QR POUR OBTENIR LE GUIDE DE CAPACITÉ DE CHARGE DU LOCKNLOAD. DES RÉDUCTIONS PEUVENT S'APPLIQUER.**

PREMIÈRE INSTALLATION

- Référez vous toujours à nos sites internet pour consulter la dernière version des instructions.
- Veuillez lire attentivement les consignes avant installation.
- Vérifiez le contenu du kit. Contactez votre revendeur YAKIMA si certaines pièces semblent manquantes ou endommagées.
- Nettoyez le toit de votre véhicule avant d'installer la plateforme LockNLoad.
- Les images présentées montrent une plateforme à 7 lattes. Veuillez noter que les autres plateformes auront un nombre différent de lattes et de pièces métalliques.
- Placez ces instructions dans la boîte à gants du véhicule une fois l'installation terminée.

Assurez-vous que les capteurs de la caméra installée sur le pare-brise ne sont pas obstrués.

Arrimez toujours les chargements à l'aide de sangles d'arrimage à l'avant et à l'arrière aux points d'ancrage du véhicule ou à l'aide d'un ancrage de capot Yakima.

La garantie sera nulle et non avenue si l'avant de votre chargement en porte-à-faux n'est pas correctement arrimé.

Assurez-vous que les chargements longs et flexibles sont solidement fixés à un support rigide et attachés au capot.

Arrimez les chargements à l'aide de sangles et de cordes non élastiques uniquement.

Arrimez toujours les chargements à la plateforme. Ne fixez pas les chargements au système RuggedLine.

Assurez-vous que toute la cargaison est répartie uniformément sur la plateforme afin de garantir la stabilité du véhicule.

MAINTENANCE ET CONTRÔLES DE SÉCURITÉ

Vérifiez le serrage et le fonctionnement du matériel de fixation et de la charge :

- avant chaque trajet ;
- après avoir parcouru une courte distance (50 km ou 30 min) suite à l'installation du support ou de la charge ;
- à intervalles réguliers lors de plus longs déplacements ;
- après une réinstallation ;
- toutes les deux heures sur un terrain accidenté ;
- après un arrêt au cours duquel le véhicule a été laissé sans surveillance (assurez-vous de l'absence de dommages causés par une intervention extérieure).

Assurez-vous toujours que le poids total en charge (PTC) et les limites de charge par essieu de votre véhicule respectent les spécifications du constructeur (consultez votre manuel du propriétaire).

NORSK

LockNLoad Plattform

LASTEKAPASITET

MAKSIMALE PRODUKTLASTEANGIVELSER



L x W

DYNAMISK

STATISK

- **LAST = VEKT PÅ PLATTFORM ELLER STENGER + MONTERINGSSYSTEM + TILBEHØR + LAST**
- **SE KJØRETØYTLVIRKERENS SPESIFIKASJONER FOR MAKS. TAKLASTKAPASITET FOR KJØRETØY. DEN LAVESTE LASTEANGIVELSE GJELDER.**
- **TERRENGANGIVELSE: SKANN QR-KODE FOR VEILEDNING TIL LOCKNLOAD-LASTEANGIVELSE. REDUKSJONER KAN OGSÅ GJELDE.**

FØRSTEGANGSINSTALLASJON

- Den nyeste versjonen av instruksjonene er alltid tilgjengelig på våre nettsider.
- Les instruksjonene nøye før du monterer.
- Kontroller innholdet i settet. Kontakt din YAKIMA-forhandler hvis deler mangler, er feil eller skadet.
- Rengjør taket på kjøretøyet før montering av LockNLoad-plattformen.
- Bildene viser en plattform med 7 lameller. Vær oppmerksom på at andre plattformer vil ha et annet antall lameller og utstyrskomponenter.
- Plasser disse instruksjonene i kjøretøyets hanskerom etter at installasjonen er fullført.

Sørg for at kamerasensorene på frontruten forblir uhindret.

Fest alltid last med baug- og aktersurring til kjøretøyets redningspunkter eller bruk et Yakima-panserfeste.

Garantien vil bli ugyldig dersom fronten av den overhengende lasten ikke er riktig sikret.

Sørg for at lang, fleksibel last er forsvarlig festet til en stiv støtte og bundet til panseret.

Fest last kun med ikke-elastiske stropper og tau.

Fest alltid lasten til plattformen. Ikke fest lasten til RuggedLine.

Sørg for at all last er jevnt fordelt over plattformen for å opprettholde kjøretøyets stabilitet.

VEDLIKEHOLD OG SIKKERHETSKONTROLLER

Kontroller redskapsmaskinvare og last for stram passform og funksjon:

- Før starten på enhver reise.
- Etter å ha kjørt en kort distanse (50 km eller 30 minutter) etter installering av stativ eller last.
- Med jevne mellomrom på lengre turer.
- Etter etterstramming.
- Annenhver time i dårlig terreng.
- Etter en avbrutt tur der kjøretøyet var uten tilsyn (se etter skade grunnet utvendig intervensjon).

Sørg alltid for at kjøretøyets totale GVM (bruttovekt) og aksellastgrenser holder seg innenfor produsentens spesifikasjoner (se brukerhåndboken).

FRANÇAIS

CONTENU DU KIT



OUTILS REQUIS :

- Clé dynamométrique
- Clé à douille ou clé plate de 10 mm
- Clé à douille ou clé plate de 13 mm

Pack de fixations de rechange

REMARQUE - Plateforme à 7 lattes représentée

N° DE PIÈCE

INSTALLER LE DÉFLECTEUR DE VENT

1 RETOURNEZ DÉLICATEMENT LA PLATEFORME ASSEMBLÉE À L'ENVERS SUR UNE SURFACE PROTÉGÉE.

2 CENTREZ ET ENFONCEZ LE DÉFLECTEUR DE VENT DANS LA PARTIE INFÉRIEURE DE LA RAINURE DE LA PLATEFORME AVANT.

REMARQUE: le déflecteur de vent peut être retiré pour s'adapter à certains ancrages/accessoires à utiliser à l'avant de la plateforme.

3 RETOURNEZ DÉLICATEMENT LA PLATEFORME FACE VERS LE HAUT.

REMARQUE: évitez d'appuyer sur le déflecteur.

VEUILLEZ VOUS RÉFÉRER À LA REMARQUE SPÉCIALE ET AUX NUMÉROS DE PAGES ET ÉTAPES PERTINENTS INDIQUÉS DANS LE TABLEAU CI-DESSOUS :

! REMARQUE SPÉCIALE:
si un espace supplémentaire est nécessaire en raison de besoins d'ajustement entre la plateforme et le toit, les trous décalés peuvent être utilisés.

Trous décalés
(si nécessaire)

Trous centraux
(à utiliser de préférence)

NOM	IMAGE	RÉFÉRENCES DES PIÈCES DU PACK DE PIEDS	PAGE	ÉTAPES
RuggedLine		DIVERS	7	Note spéciale + 1 à 4
RuggedLine HD		DIVERS	9	Note spéciale + 1 à 4
SkyLine, TrackTower ou TimberLine avec adaptateur de plateforme LNL		9813024, 8000199 OU 9813064 AVEC ADAPTEUR 8005042	11	Note spéciale + 11
Fixed & Track Mount Mk1		8000142 / 8000143 8000144	12	Note spéciale + 1 à 3
Gutter Mount		8000350 / 8000351 8000352	12	Note spéciale + 1 à 3
Flush Rail		8002001 / 9831005 9812119	13	Note spéciale + 1 à 3

NORSK

SETTINNHOOLD



NØDVENDIGE VERKTØY:

- Momentnøkkel
- 10 mm pipenøkkel eller skiftenøkkel
- 13 mm pipenøkkel eller skiftenøkkel

Pakke med ekstra fester

MERK - plattform med 7 lameller vises

DELENUMMER

INSTALLER VINDAVLEDER

1 SNU FORSIKTIG DEN MONTERTE PLATTFORMENS OVERFLATE OPP NED PÅ EN BESKYTTET OVERFLATE.

2 SENTRER OG SKYV VINDAVVISEREN INN I UNDERSIDEN AV DEN FREMRE PLATTFORMKANALEN.

MERK: Vindavviseren kan fjernes for å passe til bestemte ankere/tilbehør som skal brukes med fronten av plattformen.

3 SNU FORSIKTIG PLATTFORMEN RIKTIG VEI.

MERK: Unngå å trykke ned på vindavviseren.

SE SPESIELLE MERKNADER OG RELEVANTE SIDETALL OG TRINN SOM ER ANGITT I TABELLEN NEDENFOR:

! SPESIELL MERKNAD:
Hvis det er behov for ekstra klaring på grunn av behov for montering mellom plattform og tak, kan de forskjøvede hullene brukes.

Forskjøvede hull
(om nødvendig)

Sentrerte hull
(foretrukket)

NAVN	BILDE	DELENUMMER FOR BENPAKKE	SIDE	TRINN
RuggedLine		DIVERSE	7	Spesiell merknad + 1 til 4
RuggedLine HD		DIVERSE	9	Spesiell merknad + 1 til 4
SkyLine, TrackTower eller TimberLine med LNL-plattformadapter		9813024, 8000199 ELLER 9813064 MED 8005042 ADAPTER	11	Spesiell merknad + Side 11
Fixed & Track-montering Mk1		8000142 / 8000143 / 8000144	12	Spesiell merknad + 1 til 3
Gutter Mount		8000350 / 8000351 / 8000352	12	Spesiell merknad + 1 til 3
Flush Rail		8002001 / 9831005 / 9812119	13	Spesiell merknad + 1 til 3

FRANÇAIS

INSTRUCTIONS DE MONTAGE RUGGEDLINE

- 1 MONTEZ LE SYSTÈME RUGGEDLINE SUR LE VÉHICULE CONFORMÉMENT AUX INSTRUCTIONS SPÉCIFIQUES AU VÉHICULE (VENDUES SÉPARÉMENT).**

Les instructions spécifiques à chaque véhicule peuvent être consultées et téléchargées sur notre site Web.

- 2 INSTALLEZ LE SUPPORT D'APPUI.**



- 3 ASSEMBLEZ TOUS LES SUPPORTS D'APPUI AU SYSTÈME RUGGEDLINE.**

Vis à tête cylindrique à six pans creux M8 x 20 mm

Rondelle M8

Rondelle M8
Écrou nylstop M8

- 4 FIXEZ LES SUPPORTS D'APPUI.**

VEUILLEZ VOUS RENDRE À LA PAGE 15 POUR CONSULTER LES INSTRUCTIONS DE MONTAGE DE LA PLATEFORME.

NORSK

RUGGEDLINE MONTERINGSANVISNINGER

- 1 MONTER RUGGEDLINE PÅ KJØRETØYET SOM ANVIST I KJØRETØYETS INSTRUKSJONER (SELGES SEPARAT).**

Kjøretøyspesifikke instruksjoner kan sees og lastes ned på nettstedet vårt.

- 2 INSTALLERING AV DREIEPUNKT.**



- 3 MONTER ALLE DREIEBRACKETTER PÅ RUGGEDLINE.**

M8 x 20 mm
sylinderskrue med hull

M8-skive

M8-skive
M8 nylon-mutter

- 4 FEST DREIEBRACKETTENE.**

Å GÅ TIL SIDE 15 FOR INSTRUKSJONER FOR MONTERING PÅ PLATTFORM.

INSTRUCTIONS DE MONTAGE RUGGEDLINE HD

- 1 MONTEZ LE SYSTÈME RUGGEDLINE SUR LE VÉHICULE CONFORMÉMENT AUX INSTRUCTIONS SPÉCIFIQUES AU VÉHICULE (VENDUES SÉPARÉMENT).**

Les instructions spécifiques à chaque véhicule peuvent être consultées et téléchargées sur notre site Web.

- 2 INSTALLEZ LE SUPPORT D'APPUI.**

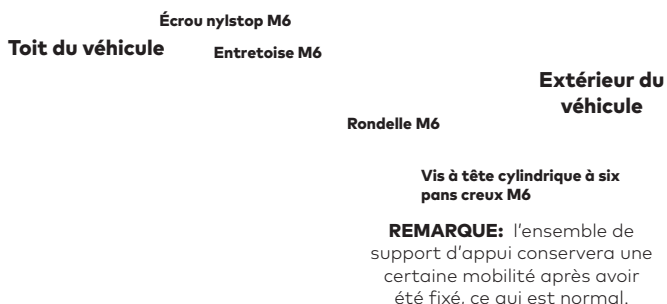

- 3 PLACER TOUS LES ENSEMBLES DE SUPPORTS D'APPUI SUR LE SYSTÈME RUGGEDLINE HD.**

RUGGEDLINE HD MONTERINGSANVISNINGER

- 1 MONTER RUGGEDLINE HD PÅ KJØRETØYET SOM ANVIST I KJØRETØYETS INSTRUKSJONER (SELGES SEPARAT).**

Kjøretøyspesifikke instruksjoner kan sees og lastes ned på nettstedet vårt.

- 2 INSTALLERING AV DREIEPUNKT.**



- 3 Plasser alle dreiefestene på RUGGEDLINE HD.**

FRANÇAIS

4 FIXER TOUS LES SUPPORTS D'APPUI AU SYSTÈME RUGGEDLINE HD.

Rondelle M8

Écrou nylostop M8

VEUILLEZ VOUS RENDRE À LA PAGE 15 POUR CONSULTER LES INSTRUCTIONS DE MONTAGE DE LA PLATEFORME.

INSTRUCTIONS DE MONTAGE DES PIEDS SKYLINE ET TIMBERLINE AVEC ADAPTATEUR DE PLATEFORME LNL 8005042

REMARQUE: suivez les instructions de l'adaptateur DE plateforme LNL pour la procédure complète d'installation du matériel.

VEUILLEZ PASSER À L'ÉTAPE **a** DE L'INSTALLATION DU SUPPORT D'APPUI À LA PAGE 14.

INSTRUCTIONS DE MONTAGE DES PIEDS TRACKTOWER AVEC ADAPTATEUR DE PLATEFORME LNL 8005042

REMARQUE: suivez les instructions de TrackTower pour la procédure complète d'installation du matériel.

VEUILLEZ PASSER À L'ÉTAPE **a** DE L'INSTALLATION DU SUPPORT D'APPUI À LA PAGE 14.

INSTRUCTIONS DE MONTAGE DES PIEDS GUTTER MOUNT ET MK1

- 1** ASSEMBLEZ LES VIS ET LES RONDELLES DU KIT DE PIEDS.
- 2** INSTALLEZ LES SUPPORTS DE FIXATION SUR LES PIEDS.
- 3** SERREZ LES SUPPORTS DE FIXATION D'APPUI SUR LES PIEDS.

VEUILLEZ PASSER À L'ÉTAPE **a** DE L'INSTALLATION DU SUPPORT D'APPUI À LA PAGE 14.

INSTRUCTIONS DE MONTAGE DES PIEDS FLUSH RAIL

- 1** RETIREZ LES CACHES DES PIEDS.
- 2** DÉMONTÉZ LES PIÈCES DES PIEDS.
- 3** ASSEMBLEZ LES PIEDS.

VEUILLEZ PASSER À L'ÉTAPE **a** DE L'INSTALLATION DU SUPPORT D'APPUI À LA PAGE 14.

INSTALLEZ LE SUPPORT D'APPUI

- a** INSTALLEZ LE SUPPORT D'APPUI SUR LE PIED.

NORSK

4 FEST ALLE DREIEFESTENE PÅ RUGGEDLINE HD.

M8-skive

M8 nyloc-mutter

GÅ TIL SIDE 15 FOR INSTRUKSJONER FOR MONTERING PÅ PLATTFORM.

INSTRUKSJONER FOR MONTERING AV BEN FOR SKYLINE OG TIMBERLINE MED LNL-PLATTFORMADAPTER 8005042

MERK: Følg instruksjoner for LNL-plattformadapter for fullstendig prosedyre for installasjon.

FORTSETT TIL INSTALLERING AV DREIEPUNKT TRINN **a** PÅ SIDE 14.

INSTRUKSJONER FOR MONTERING AV BEN FOR TRACKTOWER MED LNL-PLATTFORMADAPTER 8005042

MERK: Følg instruksjoner for TrackTower for fullstendig prosedyre for installasjon.

FORTSETT TIL INSTALLERING AV DREIEPUNKT TRINN **a** PÅ SIDE 14.

INSTRUKSJONER FOR MONTERING AV BEN FOR GUTTER MOUNT OG MK1

- 1** MONTER SKRUER OG SKIVER FRA BENSETTET.
 - 2** MONTER MONTERINGSBRAKETENE PÅ BENA.
 - 3** STRAM DREIEFESTE BRAKETTENE PÅ BENA.
- FORTSETT TIL INSTALLERING AV DREIEPUNKT TRINN **a** PÅ SIDE 14.

INSTRUKSJONER FOR MONTERING AV BEN FOR FLUSH RAIL

- 1** FJERN BENDEKSLENE.
 - 2** DEMONTER BENBESLAG.
 - 3** MONTER BENA.
- FORTSETT TIL INSTALLERING AV DREIEPUNKT TRINN **a** PÅ SIDE 14.

INSTALLERING AV DREIEPUNKT

- a** INSTALLER DREIEFESTET PÅ BENET.

FRANÇAIS

Écrou nylstop M6

Entretoise M6

Rondelle M6

Vis à tête cylindrique à six pans creux M6

REMARQUE: l'ensemble de support d'appui conservera une certaine mobilité après avoir été fixé, ce qui est normal.

b FIXEZ LES PIEDS AU VÉHICULE À L'AIDE DES KITS DE FIXATION SPÉCIFIQUES AU VÉHICULE (VENDUS SÉPARÉMENT).

Les instructions spécifiques à chaque véhicule peuvent être consultées et téléchargées sur notre site Web.

REMARQUE: il n'est pas nécessaire d'installer des barres pour installer la plateforme.

VEUILLEZ VOUS RENDRE À LA PAGE 15 POUR CONSULTER LES INSTRUCTIONS DE MONTAGE DE LA PLATEFORME.

INSTRUCTIONS DE MONTAGE DE LA PLATEFORME

- 1** INSÉREZ UN BOULON EN T D'UN CÔTÉ ET DE L'AUTRE DU SUPPORT D'APPUI ET FAITES-LE COULISSER.
- 2** AVEC L'AIDE D'UNE AUTRE PERSONNE, SOULEVEZ DÉLICATEMENT LA PLATEFORME POUR LA PLACER SUR LES SUPPORTS D'APPUI SUR LE TOIT DU VÉHICULE.
- !** LA DISTANCE MAXIMALE NON SOUTENUE PAR LE SUPPORT D'APPUI EST D'UNE LATTE À CHAQUE EXTRÉMITÉ.
- !** PLUS LA DISTANCE ENTRE CHAQUE PAIRE DE BOULONS EN T EST GRANDE, MIEUX C'EST. VOIR CI-DESSOUS LES OPTIONS DE CONFIGURATION DES BOULONS EN T :
- 3** ASSEMBLEZ LES PIÈCES DE FIXATION DES LATTES.
- 4** FIXEZ LES PIÈCES DE FIXATION DES LATTES.
REMARQUE : ne serrez pas les attaches des lattes à plus de 7 Nm, car cela pourrait réduire la force de serrage.
- 5** LE MONTAGE DE LA PLATEFORME TERMINÉ. VÉRIFIEZ QUE LA PLATEFORME EST CORRECTEMENT ASSEMBLÉE.

INSTRUCTIONS D'ACHEMINEMENT DES CÂBLES

NORSK

M6 nyloc-mutter

M6-avstandsstykke

M6-skive

M6 sylinderskrue med hull

MERK: Dreiepunktfestet vil fortsatt være bevegelig etter at det er festet, som er tiltenkt.

b MONTER BENA PÅ KJØRETØYET SOM ANVIST I KJØRETØYETS FESTESETTINSTRUKSJONER (SELGES SEPARAT).

Kjøretøyspesifikke instruksjoner kan sees og lastes ned på nettstedet vårt.

MERK: Det er ikke nødvendig med stenger for å installere plattformen.

GÅ TIL SIDE 15 FOR INSTRUKSJONER FOR MONTERING PÅ PLATTFORM.

MONTERINGSANVISNINGER FOR PLATTFORM

- 1** SETT INN 1X T-BOLT INN I HVER SIDE AV DREIEFESTENE OG SKYV DEN PÅ TVERS.
- 2** LØFT PLATTFORMEN FORSIKTIG OPP PÅ DREIEFESTENE PÅ KJØRETØYETS TAK MED HJELP.
- !** MAKSIMAL USTØTTET AVSTAND FRA DREIEFESTE ER ÉN LAMELL I HVER ENDE.
- !** JO STØRRE AVSTAND MELLOM HVERT PAR MED T-BOLTER, DESTO BEDRE. SE NEDENFOR FOR KONFIGURASJONSALTERNATIVER FOR T-BOLT:
- 3** MONTER LAMELLKLEMMER.
- 4** FEST LAMELLKLEMMER.
MERK: Ikke stram lamellklemmene for hardt til mer enn 7 Nm, da dette kan redusere klemkraften.
- 5** PLATTFORMMONTERING KOMPLETT. SJEKK AT PLATTFORMEN ER MONTERT RIKTIG.

INSTRUKSJONER FOR KABELFØRING

PORTUGUÊS

LockNLoad Plataforma

CAPACIDADE DE CARGA

CAPACIDADES DE CARGA MÁXIMA DE PRODUTOS



L x W

DINÂMICO

ESTÁTICO

- **CARGA = PESO DA PLATAFORMA OU DAS BARRAS + SISTEMA DE MONTAGEM + ACESSÓRIOS + CARGA**
- **CONSULTE AS ESPECIFICAÇÕES DO FABRICANTE DO VEÍCULO PARA SABER QUAL A CAPACIDADE DE CARGA MÁXIMA DO TEJADILHO DO VEÍCULO. APLICA-SE A CAPACIDADE DE CARGA MAIS BAIXA.**
- **CAPACIDADE TODO-O-TERRENO: LEIA O CÓDIGO QR PARA VISUALIZAR O GUIA DE CAPACIDADE DE CARGA DA PLATAFORMA LOCKNLOAD. PODEM APLICAR-SE REDUÇÕES.**

PRIMEIRA INSTALAÇÃO

- Consulte sempre os nossos websites para obter a mais recente versão das instruções.
- Leia atentamente as instruções antes da instalação.
- Verifique o conteúdo do kit. Se faltarem peças ou estiverem danificadas, contacte o distribuidor YAKIMA.
- Limpe o tejadilho do veículo antes de instalar a plataforma LockNLoad.
- As imagens mostram uma plataforma com 7 travessas. Tenha em atenção que outras plataformas terão quantidades diferentes de travessas e hardware.
- Guarde estas instruções no porta-luvas do veículo após a conclusão da instalação.

Certifique-se de que os sensores da câmara no para-brisas permaneçam desobstruídos.

Prenda sempre as cargas com amarras na proa e na popa aos pontos de recuperação do veículo ou com uma fixação de capô Yakima.

Se a parte dianteira da sua carga saliente não estiver bem presa, a garantia ficará sem efeito.

Certifique-se de que as cargas compridas e flexíveis estejam bem fixadas a um suporte rígido e amarradas ao capô.

Prenda as cargas apenas com correias e cordas não elásticas.

Prenda sempre as cargas à plataforma. Não prenda cargas à RuggedLine.

Certifique-se de que toda a carga esteja distribuída uniformemente pela plataforma para manter a estabilidade do veículo.

MANUTENÇÃO E VERIFICAÇÕES DE SEGURANÇA

Verifique o ajuste apertado e a função da carga e do hardware:

- Antes do início de qualquer viagem.
- Depois de conduzir uma distância curta (50 km ou 30 min), após a instalação da barra ou carga.
- Em intervalos regulares em viagens mais prolongadas.
- Após a reinstalação.
- A cada duas horas em terrenos em más condições.
- Após a interrupção de uma viagem durante a qual o veículo não teve supervisão (verifique se tem danos devido a intervenções externas).

Certifique-se sempre de que o peso bruto total do veículo (PBT) e os limites de carga por eixo respeitam as especificações do fabricante (consulte o manual do proprietário).

РУССКИЙ

LockNLoad Платформа

ДОПУСТИМАЯ НАГРУЗКА

МАКСИМАЛЬНАЯ НАГРУЗКА



L x W

ДИНАМИЧЕСКИЕ

СТАТИЧЕСКИЕ

- **НАГРУЗКА = ВЕС ПЛАТФОРМЫ или ШТАНГ + МОНТАЖНОЙ СИСТЕМЫ + ПРИНАДЛЕЖНОСТЕЙ + ПЕРЕВОЗИМОГО ГРУЗА**
- **МАКСИМАЛЬНУЮ ДОПУСТИМУЮ НАГРУЗКУ НА КРЫШУ АВТОМОБИЛЯ СМ. В РУКОВОДСТВЕ ПО ЭКСПЛУАТАЦИИ АВТОМОБИЛЯ. ПРИМЕНЯЕТСЯ НАИМЕНЬШАЯ ДОПУСТИМАЯ НАГРУЗКА.**
- **ХАРАКТЕРИСТИКИ НА БЕЗДОРОЖЬЕ: ОТСКАНИРУЙТЕ QR-КОД, ЧТОБЫ УЗНАТЬ О ДОПУСТИМОЙ НАГРУЗКЕ LOCKNLOAD. ВОЗМОЖНО СНИЖЕНИЕ ДОПУСТИМОЙ НАГРУЗКИ.**

ПЕРВАЯ УСТАНОВКА

- Актуальная версия инструкции доступна на нашем сайте.
- Перед установкой внимательно ознакомьтесь с инструкциями.
- Проверьте содержимое комплекта. Если в комплекте отсутствуют или повреждены какие-либо детали, обратитесь к вашему дилеру YAKIMA.
- Перед установкой платформы LockNLoad очистите крышу вашего автомобиля.
- На изображениях показана платформа с 7 перекладинами. Обращаем ваше внимание, что на других платформах количество перекладин и фурнитура могут отличаться.
- После завершения установки сохраните эту инструкцию в перчаточном ящике автомобиля.

Убедитесь, что датчики на ветровом стекле не перекрыты.

Всегда закрепляйте груз передними и задними стяжками за точки крепления на автомобиле или с помощью устанавливаемой под крышку капота/багажника петли Yakima.

Гарантия будет аннулирована, если передняя часть нависающего груза не закреплена должным образом.

Убедитесь, что длинные и гибкие грузы надежно закреплены на жесткой опоре и привязаны тросами к капоту.

Закрепляйте грузы только с помощью неэластичных ремней и веревок.

Всегда закрепляйте грузы на платформе. Не крепите грузы к RuggedLine.

Для сохранения устойчивости автомобиля убедитесь, что весь груз равномерно распределен по платформе.

ТЕХНИЧЕСКОЕ ОБСЛУЖИВАНИЕ И ПРОВЕРКА БЕЗОПАСНОСТИ

Проверяйте крепежную фурнитуру и груз на плотность посадки и работоспособность:

- перед началом любого движения;
- проехав небольшое расстояние (50 км или 30 мин) после установки багажника или крепления груза;
- регулярно во время длительных поездок;
- после повторной установки;
- каждые два часа при движении по плохой дороге;
- после остановки по время поездки, во время которой автомобиль оставался без присмотра (необходимо удостовериться в отсутствии повреждений в результате постороннего вмешательства).

Всегда следите за тем, чтобы полная снаряженная масса автомобиля и предельная нагрузка на оси не превышали значения, указанные в спецификации производителя (см. руководство пользователя).

PORTUGUÊS

CONTEÚDO DO KIT



FERRAMENTAS NECESSÁRIAS:

- Chave dinamométrica
- Chave inglesa ou chave de caixa de 10 mm
- Chave inglesa ou chave de caixa de 13 mm

Conjunto de parafusos de fixação

NOTA - Plataforma com 7 travessas apresentada

PEÇA #

INSTALAR DEFLETOR DE VENTO

- 1 VIRE CUIDADOSAMENTE A PLATAFORMA MONTADA DE CIMA PARA BAIXO SOBRE UMA SUPERFÍCIE PROTEGIDA.**
- 2 CENTRE E EMPURRE O DEFLETOR DE VENTO PARA A PARTE INFERIOR DO CANAL DIANTEIRO DA PLATAFORMA.**
- 3 VIRE CUIDADOSAMENTE A PLATAFORMA PARA CIMA.**

NOTA: é possível remover o defletor de vento para adaptar determinadas fixações/acessórios a serem utilizados na parte dianteira da plataforma.

NOTA: evite pressionar o defletor de vento.

CONSULTE A NOTA ESPECIAL E AS PÁGINAS E PASSOS RELEVANTES INDICADOS NA TABELA ABAIXO:

- ! NOTA ESPECIAL:**
Recorra aos orifícios deslocados se a montagem da plataforma no tejadilho exigir mais espaçamento.

**Orifícios deslocados
(se necessário)**

**Orifícios centrais
(preferencial)**

NOME	IMAGEM	NÚMEROS DE PEÇA DE ESTRUTURAS	PÁGINA	PASSOS
RuggedLine		VÁRIOS	7	Nota especial + 1 a 4
RuggedLine HD		VÁRIOS	9	Nota especial + 1 a 4
SkyLine, TrackTower ou TimberLine com adaptador de plataforma LNL		9813024, 8000199 OU 9813064 COM ADAPTADOR 8005042	11	Nota especial + Página 11
Estruturas Fixed e Track Mk1		8000142 / 8000143 / 8000144	12	Nota especial + 1 a 3
Gutter Mount		8000350 / 8000351 / 8000352	12	Nota especial + 1 a 3
Flush Rail		8002001 / 9831005 / 9812119	13	Nota especial + 1 a 3

РУССКИЙ

КОМПЛЕКТАЦИЯ



НЕОБХОДИМЫЕ ИНСТРУМЕНТЫ:

- Динамометрический ключ
- Торцевая головка или гаечный ключ 10 мм
- Торцевая головка или гаечный ключ 13 мм

Комплект запасных креплений

ПРИМЕЧАНИЕ: показана платформа с 7 перекладинами

ДЕТАЛЬ №

УСТАНОВИТЬ ВЕТРОВОЙ ДЕФЛЕКТОР

- 1 ОСТОРОЖНО ПЕРЕВЕРНИТЕ СОБРАННУЮ ПЛАТФОРМУ, ПОЛОЖИВ ЕЕ НА МЯГКУЮ ПОВЕРХНОСТЬ.**
- 2 ВСТАВЬТЕ ВЕТРОВОЙ ДЕФЛЕКТОР ПО ЦЕНТРУ НИЖНЕГО КАНАЛА ПЕРЕДНЕЙ ПЛАНКИ.**
- 3 ОСТОРОЖНО ПЕРЕВЕРНИТЕ ПЛАТФОРМУ ЛИЦЕВОЙ СТОРОНОЙ ВВЕРХ.**

ПРИМЕЧАНИЕ: ветровой дефлектор можно снять, если он мешает использованию петель/принадлежностей на передней планке платформы.

ПРИМЕЧАНИЕ: не нажимайте с силой на ветрозащитный экран.

СМ. ПРИМЕЧАНИЯ И НА СООТВЕТСТВУЮЩИХ СТРАНИЦАХ И ШАГИ, ОПИСАННЫЕ В ТАБЛИЦЕ НИЖЕ:

- ! ПРИМЕЧАНИЕ:**
Если конфигурация крыши автомобиля требует дополнительного зазора для установки платформы, можно использовать смещенные отверстия.

**Смещенные отверстия
(если требуется)**

**Центральные отверстия
(предпочтительно)**

НАИМЕНОВАНИЕ	ИЗОБРАЖЕНИЕ	НОМЕРА ДЕТАЛЕЙ КОМПЛЕКТА НОЖЕК	СТРАНИЦА	ШАГИ
RuggedLine		РАЗНЫЕ	7	Примечание + 1 - 4
RuggedLine HD		РАЗНЫЕ	9	Примечание + 1 - 4
SkyLine, TrackTower или TimberLine с адаптером платформы LNL		9813024, 8000199 ИЛИ 9813064 С АДАПТЕРОМ 8005042	11	Примечание + Страница 11
Fixed & Track Mount Mk1		8000142 / 8000143 / 8000144	12	Примечание + 1 - 3
Gutter Mount		8000350 / 8000351 / 8000352	12	Примечание + 1 - 3
Flush Rail		8002001 / 9831005 / 9812119	13	Примечание + 1 - 3

PORTUGUÊS

INSTRUÇÕES DE MONTAGEM NO RUGGEDLINE

1 MONTE O RUGGEDLINE DE ACORDO COM AS INSTRUÇÕES ESPECÍFICAS DO VEÍCULO (VENDIDAS EM SEPARADO).

É possível visualizar e descarregar instruções específicas para cada veículo na nossa página web.

2 INSTALAÇÃO DA ESTRUTURA PIVÔ.

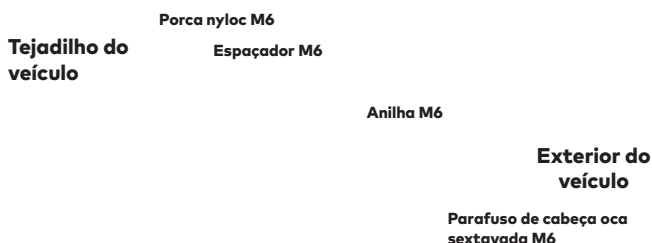

NOTA: o conjunto da estrutura pivô continuará a mover-se após a fixação, o que é intencional.

3 MONTE TODOS OS SUPORTES PIVÔ NO RUGGEDLINE.

Parafuso de cabeça oca sextavada M8 x 20 mm

Anilha M8

Anilha M8
Porca nyloc M8

4 FIXE OS CONJUNTOS DO SUPORTE PIVÔ.

AVANCE PARA A PÁGINA 15 PARA CONSULTAR AS INSTRUÇÕES DE MONTAGEM DA PLATAFORMA.

INSTRUÇÕES DE MONTAGEM NO RUGGEDLINE HD

1 MONTE O RUGGEDLINE HD DE ACORDO COM AS INSTRUÇÕES ESPECÍFICAS DO VEÍCULO (VENDIDAS EM SEPARADO).

É possível visualizar e descarregar instruções específicas para cada veículo na nossa página web.

2 INSTALAÇÃO DA ESTRUTURA PIVÔ.

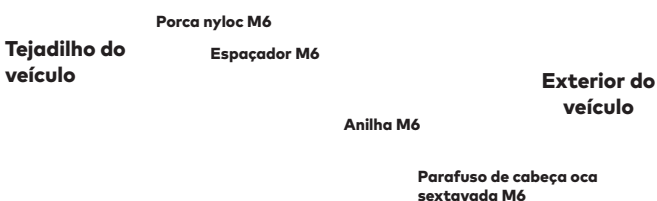

NOTA: o conjunto da estrutura pivô continuará a mover-se após a fixação, o que é intencional.

3 COLOQUE TODOS OS CONJUNTOS DA ESTRUTURA PIVÔ NO RUGGEDLINE HD.

РУССКИЙ

ИНСТРУКЦИИ ПО УСТАНОВКЕ RUGGEDLINE

1 УСТАНОВИТЕ RUGGEDLINE НА АВТОМОБИЛЬ СОГЛАСНО ИНСТРУКЦИИ ПО УСТАНОВКЕ НА КОНКРЕТНЫЙ АВТОМОБИЛЬ (ПРОДАЕТСЯ ОТДЕЛЬНО).

Las instrucciones específicas para el vehículo se pueden consultar y descargar en nuestro sitio web.

2 УСТАНОВКА ШАРНИРНОГО КРЕПЛЕНИЯ.

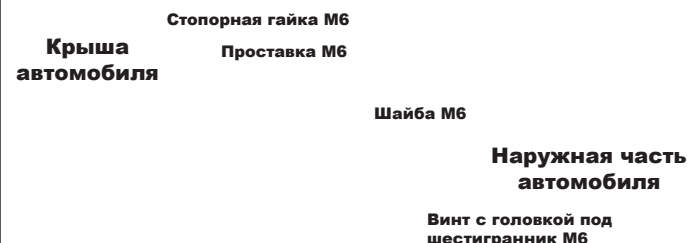

ПРИМЕЧАНИЕ: после фиксации шарнирное крепление будет подвижным.

3 УСТАНОВИТЕ ВСЕ ШАРНИРНЫЕ КРОНШТЕЙНЫ НА RUGGEDLINE.

Винт с головкой под шестигранник M8 x 20 mm

Шайба M8

Шайба M8
Сторпорная гайка M8

4 ЗАКРЕПИТЕ УЗЛЫ ШАРНИРНЫХ КРОНШТЕЙНОВ.

ВЫПОЛНИТЕ ИНСТРУКЦИИ ПО УСТАНОВКЕ ПЛАТФОРМЫ НА СТР. 15.

ИНСТРУКЦИИ ПО УСТАНОВКЕ RUGGEDLINE HD

1 УСТАНОВИТЕ RUGGEDLINE HD НА АВТОМОБИЛЬ СОГЛАСНО ИНСТРУКЦИИ ПО УСТАНОВКЕ НА КОНКРЕТНЫЙ АВТОМОБИЛЬ (ПРОДАЕТСЯ ОТДЕЛЬНО).

Инструкции для конкретного автомобиля можно посмотреть и скачать на нашем сайте.

2 УСТАНОВКА ШАРНИРНОГО КРЕПЛЕНИЯ.

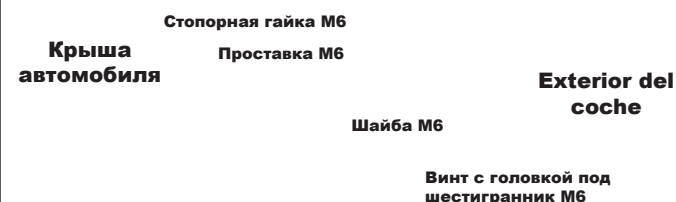

ПРИМЕЧАНИЕ: после фиксации шарнирное крепление будет подвижным.

3 ПОМЕСТИТЕ ВСЕ ШАРНИРНЫЕ КРОНШТЕЙНЫ НА RUGGEDLINE HD.

PORTUGUÊS

4 FIXE AS ESTRUTURAS PIVÔ RUGGEDLINE HD.

Anilha M8
Porca nyloc M8

AVANCE PARA A PÁGINA 15 PARA CONSULTAR AS INSTRUÇÕES DE MONTAGEM DA PLATAFORMA.

INSTRUÇÕES DE MONTAGEM DE ESTRUTURA PARA ESTRUTURAS SKYLINE E TIMBERLINE COM ADAPTADOR DE PLATAFORMA LNL 8005042

NOTA: siga as instruções do adaptador de plataforma LNL para uma instalação completa do hardware.

AVANCE PARA O PASSO DE INSTALAÇÃO DA ESTRUTURA PIVÔ NA PÁGINA 14.

INSTRUÇÕES DE MONTAGEM DE ESTRUTURA PARA ESTRUTURAS TRACKTOWER COM ADAPTADOR DE PLATAFORMA LNL 8005042

NOTA: siga as instruções do TrackTower para uma instalação completa do hardware.

AVANCE PARA O PASSO DE INSTALAÇÃO DA ESTRUTURA PIVÔ NA PÁGINA 14.

INSTRUÇÕES DE MONTAGEM DE ESTRUTURA PARA ESTRUTURAS GUTTER MOUNT E MK1

1 MONTE OS PARAFUSOS E ANILHAS DO KIT DA ESTRUTURA.

2 INSTALE OS SUPORTES DE MONTAGEM NAS ESTRUTURAS.

3 APORTE OS SUPORTES DA ESTRUTURA PIVÔ NAS ESTRUTURAS.

AVANCE PARA O PASSO DE INSTALAÇÃO DA ESTRUTURA PIVÔ NA PÁGINA 14.

INSTRUÇÕES DE MONTAGEM DE ESTRUTURA PARA ESTRUTURAS FLUSH RAIL

1 REMOVA AS COBERTURAS DA ESTRUTURA.

2 DESMONTE O HARDWARE DA ESTRUTURA.

3 MONTE AS ESTRUTURAS.

AVANCE PARA O PASSO DE INSTALAÇÃO DA ESTRUTURA PIVÔ NA PÁGINA 14.

INSTALAÇÃO DA ESTRUTURA PIVÔ

a INSTALE A ESTRUTURA PIVÔ NA ESTRUTURA.

РУССКИЙ

4 ЗАКРЕПИТЕ ШАРНИРНЫЕ КРОНШТЕЙНЫ НА RUGGEDLINE HD.

Anilha M8
Porca nyloc M8

ВЫПОЛНИТЕ ИНСТРУКЦИИ ПО УСТАНОВКЕ ПЛАТФОРМЫ НА СТР. 15.

ИНСТРУКЦИИ ПО УСТАНОВКЕ НОЖЕК SKYLINE & TIMBERLINE С АДАПТЕРОМ ПЛАТФОРМЫ LNL 8005042

ПРИМЕЧАНИЕ: выполните инструкции по установке адаптера платформы LNL.

ВЫПОЛНИТЕ ЭТАП УСТАНОВКИ ПОВОРОТНОГО КРОНШТЕЙНА (ШАГ a НА СТРАНИЦЕ 14).

ИНСТРУКЦИИ ПО УСТАНОВКЕ НОЖЕК TRACKTOWER С АДАПТЕРОМ ПЛАТФОРМЫ LNL 8005042

ПРИМЕЧАНИЕ: выполните инструкции по установке TrackTower.

ВЫПОЛНИТЕ ЭТАП УСТАНОВКИ ПОВОРОТНОГО КРОНШТЕЙНА (ШАГ a НА СТРАНИЦЕ 14).

ИНСТРУКЦИИ ПО УСТАНОВКЕ НОЖЕК GUTTER MOUNT и MK1

1 УСТАНОВИТЕ ШАЙБЫ НА ВИНТЫ ИЗ КОМПЛЕКТА НОЖЕК.

2 УСТАНОВИТЕ МОНТАЖНЫЕ КРОНШТЕЙНЫ НА НОЖКИ.

3 ПРИНЯТИЕ ШАРНИРНЫЕ КРОНШТЕЙНЫ К НОЖКАМ.

ВЫПОЛНИТЕ ЭТАП УСТАНОВКИ ПОВОРОТНОГО КРОНШТЕЙНА (ШАГ a НА СТРАНИЦЕ 14).

ИНСТРУКЦИИ ПО УСТАНОВКЕ НОЖЕК FLUSH RAIL

1 СНИМИТЕ КРЫШКИ НОЖЕК.

2 СНИМИТЕ ФУРНИТУРУ НОЖЕК.

3 СОБЕРИТЕ НОЖКИ.

ВЫПОЛНИТЕ ЭТАП УСТАНОВКИ ПОВОРОТНОГО КРОНШТЕЙНА (ШАГ a НА СТРАНИЦЕ 14).

УСТАНОВКА ШАРНИРНОГО КРЕПЛЕНИЯ

a УСТАНОВИТЕ ШАРНИРНЫЕ КРОНШТЕЙНЫ НА НОЖКИ.

PORTUGUÊS

Anilha M6

Espaçador M6

Porca nyloc M6

Parafuso de cabeça oca
sextavada M6

NOTA: o conjunto da estrutura pivô continuará a mover-se após a fixação, o que é intencional.

b MONTE AS ESTRUTURAS DE ACORDO COM OS KITS ESPECÍFICOS DO VEÍCULO (VENDIDOS EM SEPARADO).

É possível visualizar e descarregar instruções específicas para cada veículo na nossa página web.

NOTA: Não são necessárias barras para instalar a plataforma.

AVANCE PARA A PÁGINA 15 PARA CONSULTAR AS INSTRUÇÕES DE MONTAGEM DA PLATAFORMA.

INSTRUÇÕES DE MONTAGEM DA PLATAFORMA

- 1** INSIRA 1X PARAFUSO EM T EM CADA LADO DAS ESTRUTURAS PIVÔ E DESLIZE-OS.
- 2** COM ASSISTÊNCIA, POUSE CUIDADOSAMENTE A PLATAFORMA NAS ESTRUTURAS PIVÔ NO TEJADILHO DO VEÍCULO.
- !** A DISTÂNCIA MÁXIMA SEM SUPORTE DESDE A ESTRUTURA PIVÔ É DE UMA TRAVESSA EM CADA EXTREMIDADE.
- !** É PREFERÍVEL QUE A DISTÂNCIA ENTRE CADA PAR DE PARAFUSOS EM T SEJA MAIOR. VEJA ABAIXO AS OPÇÕES DE CONFIGURAÇÃO DOS PARAFUSOS EM T:
- 3** MONTE O HARDWARE DOS GRAMPOS DAS TRAVESSAS.
- 4** FIXE O HARDWARE DOS GRAMPOS DAS TRAVESSAS.

NOTA: Não aperte os grampos das travessas mais do que 7 Nm, pois isso pode reduzir a força de fixação.
- 5** CONCLUSÃO DA MONTAGEM DA PLATAFORMA. VERIFIQUE SE A PLATAFORMA ESTÁ MONTADA CORRETAMENTE.

INSTRUÇÕES DE PASSAGEM DE CABOS

РУССКИЙ

Шайба M6

Стопорная гайка M6
Проставка M6

Винт с головкой под
шестигранник M6
M6

ПРИМЕЧАНИЕ: после фиксации шарнирное крепление будет подвижным.

b УСТАНОВИТЕ НОЖКИ НА АВТОМОБИЛЬ СОГЛАСНО ИНСТРУКЦИИ ПО УСТАНОВКЕ КОМПЛЕКТА ДЛЯ КОНКРЕТНОГО АВТОМОБИЛЯ (ПРОДАЕТСЯ ОТДЕЛЬНО).

Инструкции для конкретного автомобиля можно посмотреть и скачать на нашем сайте.

ПРИМЕЧАНИЕ: перекладины для установки платформы не требуются.

ВЫПОЛНИТЕ ИНСТРУКЦИИ ПО УСТАНОВКЕ ПЛАТФОРМЫ НА СТР. 15.

ИНСТРУКЦИЯ ПО УСТАНОВКЕ ПЛАТФОРМЫ

- 1** ВСТАВЬТЕ ПО 1 БОЛТУ С Т-ТАВРОВОЙ ГОЛОВКОЙ С КАЖДОЙ СТОРОНЫ ШАРНИРНЫХ КРЕПЛЕНИЙ И СМЕСТИТЕ ИХ.
- 2** С ПОМОЩЬЮ ПОМОЩНИКА ОСТОРОЖНО ПОДНИМИТЕ ПЛАТФОРМУ НА ШАРНИРНЫЕ КРЕПЛЕНИЯ НА КРЫШЕ АВТОМОБИЛЯ.
- !** МАКСИМАЛЬНОЕ РАССТОЯНИЕ БЕЗ ОПОРЫ ОТ ШАРНИРНОГО КРЕПЛЕНИЯ — ОДНА ПЛАНКА С КАЖДОЙ СТОРОНЫ.
- !** ЧЕМ БОЛЬШЕ РАССТОЯНИЕ МЕЖДУ ПАРОЙ БОЛТОВ С Т-ТАВРОВОЙ ГОЛОВКОЙ, ТЕМ ЛУЧШЕ.
СМ. НИЖЕ ВАРИАНТЫ КОНФИГУРАЦИЙ С БОЛТАМИ С Т-ТАВРОВОЙ ГОЛОВКОЙ:
- 3** УСТАНОВИТЕ ЗАЖИМНЫЕ СКОБЫ ПЕРЕКЛАДИН.
- 4** ЗАТЯНИТЕ ЗАЖИМНЫЕ СКОБЫ ПЕРЕКЛАДИН.

ПРИМЕЧАНИЕ: не затягивайте зажимные скобы перекладин с моментом затяжки более 7 Н·м, так как это может привести к уменьшению силы зажима.
- 5** ПЛАТФОРМА УСТАНОВЛЕНА. ПРОВЕРЬТЕ ПРАВИЛЬНОСТЬ СБОРКИ ПЛАТФОРМЫ.

ИНСТРУКЦИЯ ПО ПРОКЛАДКЕ КАБЕЛЕЙ

ITALIANO

LockNLoad Piattaforma

CAPACITÀ DI CARICO

CARICO MAX CONSENTITO PER PRODOTTO



L x W

DINAMICO

STATICO

- **CARICO = PESO DELLA PIATTAFORMA O DELLE BARRE + SISTEMA DI MONTAGGIO + ACCESSORI + BAGAGLIO**
- **PER LA PORTATA MASSIMA DEL TETTO DEL VEICOLO, FARE RIFERIMENTO ALLE SPECIFICHE DEL COSTRUTTORE DEL VEICOLO. SI APPLICA LA CAPACITÀ DI CARICO PIÙ BASSA.**
- **CAPACITÀ OFFROAD: SCANSIONE DEL CODICE QR PER LA GUIDA AL CARICO DI LOCKNLOAD. POSSONO ESSERE APPLICATE RIDUZIONI.**

PRIMA INSTALLAZIONE

- Fare sempre riferimento ai nostri siti web per l'ultima versione delle istruzioni.
- Prima dell'installazione, leggere attentamente le istruzioni.
- Controllare il contenuto del kit. Contattare il rivenditore YAKIMA in caso di parti mancanti o danneggiate.
- Pulire il tetto del veicolo prima di montare la piattaforma LockNLoad.
- Tutte le immagini raffigurano la piattaforma a 7 sbarre. Le altre piattaforme prevedono un numero di sbarre e minuterie diversi.
- Al termine dell'installazione, riporre queste istruzioni nel vano portaoggetti del veicolo.

Verificare che non vengano ostruiti i sensori della videocamera sul parabrezza.

Fissare sempre il carico con tiranti di prua e di poppa ai punti di ancoraggio sul veicolo o utilizzando un dispositivo di ancoraggio Yakima.

Il fissaggio non corretto del carico sporgente sulla parte anteriore invalida la garanzia.

Verificare che i carichi lunghi e flessibili siano fissati in sicurezza a un supporto rigido e quindi legati al cofano.

Fissare il carico solo con cinghie e corde non elastiche.

Ancorare sempre il carico alla piattaforma. Non fissare il carico al sistema RuggedLine.

Verificare che il carico sia distribuito uniformemente sulla piattaforma, in modo da mantenere la stabilità del veicolo.

MANUTENZIONE E CONTROLLI DI SICUREZZA

Controllare che la ferramenta di fissaggio e il carico siano ben fissati e funzionanti:

- Prima di iniziare un viaggio.
- Dopo un breve percorso (50 km o 30 min) successivo all'installazione del portapacchi o del carico.
- Per tragitti più lunghi, a intervalli regolari.
- Dopo il riassetto.
- Ogni due ore su fondo sconnesso.
- Dopo un'interruzione del viaggio con veicolo lasciato incustodito (verificare la presenza di danni dovuti a interventi esterni).

Verificare sempre che il valore GVM (massa lorda del veicolo) totale del veicolo e i limiti di carico rispettino le specifiche del produttore (vedere il manuale utente).

POLSKI

LockNLoad Platforma

NOŚNOŚĆ

MAKSYMALNE PARAMETRY NOŚNOŚCI PRODUKTU



L x W

DYNAMICZNY

STATYCZNY

- **OBCIĄŻENIE = MASA PLATFORMY LUB PRĘTÓW + SYSTEM MOCOWANIA + AKCESORIA + ŁADUNEK**
- **PROSZĘ ZAPOZNAĆ SIĘ ZE SPECYFIKACJAMI PRODUCENTA POJAZDU, ABY UZYSKAĆ INFORMACJE NA TEMAT MAKSYMALNEGO OBCIĄŻENIA DACHU POJAZDU. OBOWIĄZUJE NAJNIŻSZA OCENA OBCIĄŻENIA.**
- **OCENA W TERENIE: ZESKANUJ KOD QR, ABY UZYSKAĆ PRZEWODNIK DOTYCZĄCY OCENY OBCIĄŻENIA LOCKNLOAD. MOGĄ OBOWIĄZYWAĆ OGRANICZENIA.**

INSTALACJA PO RAZ PIERWSZY

- Zawsze sprawdzaj naszą stronę internetową, aby uzyskać najnowszą wersję instrukcji.
- Przed instalacją należy dokładnie zapoznać się z instrukcją obsługi.
- Sprawdź zawartość zestawu. Skontaktuj się ze sprzedawcą YAKIMA w przypadku braku lub uszkodzenia jakichkolwiek części.
- Wyczyść dach pojazdu przez zamocowaniem platformy LockNLoad.
- Na wszystkich ilustracjach pokazano platformę 7-listwową. Należy pamiętać, że inne platformy będą miały inną liczbę listew i elementów mocujących.
- Po zakończeniu montażu należy umieścić niniejszą instrukcję w schowku samochodowym.

Upewnić się, że czujniki kamery na szybie przedniej nie są zasłonięte.

Zawsze zabezpiecz ładunki za pomocą mocowań przy dziobie i rufie do punktów holowania pojazdu lub używając kotwicy na kaptur Yakima.

Gwarancja zostanie unieważniona, jeśli przód nadwieszonych ładunku nie będzie poprawnie zabezpieczony.

Upewnij się, że długie, elastyczne ładunki są bezpiecznie zamocowane do sztywnego wspornika i przywiązane do maski.

Zabezpiecz ładunki tylko za pomocą nieelastycznych pasów i lin.

Zawsze zabezpieczaj ładunki do platformy. Nie zabezpieczaj ładunków do RuggedLine.

Upewnij się, że cały ładunek został równomiernie rozmieszczony na platformie, aby zapewnić stabilność pojazdu.

KONSERWACJA I KONTROLE BEZPIECZEŃSTWA

Sprawdź elementy mocujące i obciążenie pod kątem dobrego dopasowania i funkcjonalności:

- Przed rozpoczęciem jakiegokolwiek podróży.
- Po przejechaniu krótkiego dystansu (50 km lub 30 min) i montażu stojaka lub ładunku.
- W regularnych odstępach czasu podczas dłuższych podróży.
- Po ponownym zamocowaniu.
- Co dwie godziny na złym terenie.
- Po przerwaniu podróży, podczas której pojazd pozostawiono bez nadzoru (sprawdź, czy nie ma uszkodzeń spowodowanych ingerencją z zewnątrz).

Zawsze upewnij się, że łączna DMC (dopuszczalna masa całkowita) oraz ograniczenia obciążenia osi mieszczą się w zakresie specyfikacji producenta (sprawdź w podręczniku właściciela).

ITALIANO

CONTENUTO DEL KIT



UTENSILI NECESSARI:

- Chiave dinamometrica
- Chiave a bussola o chiave inglese da 10 mm
- Chiave a bussola o chiave inglese da 13 mm

Confezione di elementi di fissaggio di ricambio

NOTA - piattaforma a 7 sbarre raffigurata

N. PARTE

INSTALLARE IL DEFLETTORE ANTIVENTO

1 CAPOVOLGERE CON CAUTELA SU UNA SUPERFICIE PROTETTA IL BORDO DELLA PIATTAFORMA ASSEMBLATO.

2 CENTRARE E SPINGERE IL DEFLETTORE NEL LATO INFERIORE DEL CANALE DELLA PIATTAFORMA ANTERIORE.

NOTA: il deflettore può essere rimosso per adattarsi a determinati dispositivi di ancoraggio/accessori utilizzati nella parte anteriore della piattaforma.

3 RUOTARE CON CAUTELA VERSO L'ALTO LA PIATTAFORMA.

NOTA: non esercitare pressione sul deflettore.

FARE RIFERIMENTO ALLA NOTA SPECIALE, AI NUMERI DI PAGINA E AI PASSAGGI PERTINENTI RIPORTATI NELLA TABELLA SEGUENTE:

! NOTA SPECIALE:
Se serve più spazio per adattare la piattaforma al tetto, è possibile utilizzare i fori sfalsati.

Fori sfalsati
(se necessario)

Fori centrati
(preferibili)

NOME	IMMAGINE	CODICI PARTE PACCHETTO PIEDINI	PAGINA	PASSAGGI
RuggedLine		VARI	7	Nota speciale + 1 - 4
RuggedLine HD		VARI	9	Nota speciale + 1 - 4
SkyLine, TrackTower o TimberLine con adattatore piattaformaLNL		9813024, 8000199 O 9813064 CON ADATTATORE 8005042	11	Nota speciale + pagina 11
Supporto Fixed & Track Mk1		8000142 / 8000143 / 8000144	12	Nota speciale + 1 - 3
Gutter Mount		8000350 / 8000351 / 8000352	12	Nota speciale + 1 - 3
Flush Rail		8002001 / 9831005 / 9812119	13	Nota speciale + 1 - 3

POLSKI

ZAWARTOŚĆ ZESTAWU



WYMAGANE NARZĘDZIA:

- klucz dynamometryczny
- klucz nasadowy lub płaski 10 mm
- klucz nasadowy lub płaski 13 mm

Zestaw zapasowych elementów mocujących

UWAGA: przedstawiona platforma z listew

NR CZĘŚCI

ZAINSTALOWAĆ DEFLEKTOR WIATRU

1 OSTROŻNIE ODWRÓĆ ZMONTOWANY OBWÓD PLATFORMY DO GÓRY NOGAMI NA ZABEZPIECZONĄ POWIERZCHNIĘ.

2 WYŚRODKUJ I PRZESUŃ OWIEWKĘ NA SPÓD PRZEDNIEGO KANAŁU PLATFORMY.

UWAGA: wiewkę można zdjąć, aby zapewnić stosowanie niektórych kotew/akcesoriów z przodem platformy.

3 OSTROŻNIE OBRÓĆ PLATFORMĘ PRZODEM DO GÓRY.

UWAGA: unikaj naciskania na owiewkę.

SPRAWDŹ UWAGĘ SPECJALNĄ I WŁAŚCIWE NUMERY STRON ORAZ KROKI WSKAZANE W PONIŻSZEJ TABELI:

! UWAGA SPECJALNA:
jeśli potrzebny jest dodatkowy odstęp ze względu na konieczność dopasowania platformy do dachu, można zastosować otwory przesunięte.

Otwory przesunięte
(w razie potrzeby)

Otwory środkowe
(preferowane)

NAZWA	OBRAZ	NUMERY CZĘŚCI OPAKOWANIA NÓG	STRONA	KROKI
RuggedLine		RÓŻNE	7	Uwaga specjalna + 1 do 4
RuggedLine HD		RÓŻNE	9	Uwaga specjalna + 1 do 4
SkyLine, TrackTower lub TimberLine z adapterem platformy LNL		9813024, 8000199 LUB 9813064 Z ADAPTEREM 8005042	11	Uwaga specjalna strona 11
Element montażowy Fixed i Track Mk1		8000142 / 8000143 / 8000144	12	Uwaga specjalna + 1 do 3
Gutter Mount		8000350 / 8000351 / 8000352	12	Uwaga specjalna + 1 do 3
Flush Rail		8002001 / 9831005 / 9812119	13	Uwaga specjalna + 1 do 3

ITALIANO

ISTRUZIONI DI MONTAGGIO RUGGEDLINE

1 MONTARE RUGGEDLINE SUL VEICOLO SEGUENDO LE ISTRUZIONI SPECIFICHE (VENDUTE SEPARATAMENTE).

Le istruzioni specifiche per un veicolo sono visualizzabili e scaricabili sul nostro sito web.

2 INSTALL. SUPPORTO ORIENTABILE



3 MONTARE TUTTE LE STAFFE ORIENTABILI SU RUGGEDLINE.

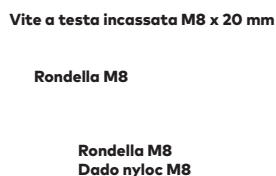

4 FISSARE I GRUPPI DI STAFFE ORIENTABILI.

VEDERE A PAGINA 15 LE ISTRUZIONI DI MONTAGGIO DELLA PIATTAFORMA.

ISTRUZIONI DI MONTAGGIO RUGGEDLINE HD

1 MONTARE RUGGEDLINE HD SUL VEICOLO SEGUENDO LE ISTRUZIONI SPECIFICHE (VENDUTE SEPARATAMENTE).

Le istruzioni specifiche per un veicolo sono visualizzabili e scaricabili sul nostro sito web.

2 INSTALL. SUPPORTO ORIENTABILE.

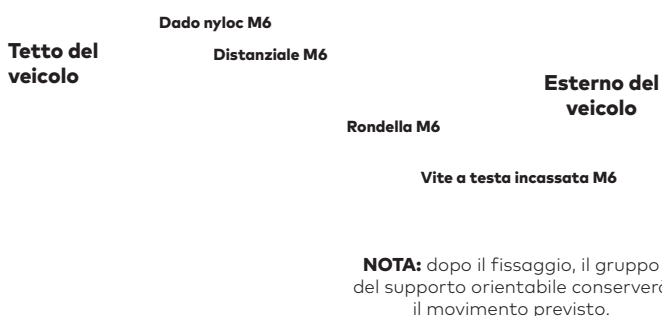

3 POSIZIONARE TUTTI I GRUPPI DEL SUPPORTO ORIENTABILE SU RUGGEDLINE HD.

POLSKI

INSTRUKCJE MONTAŻU RUGGEDLINE

1 MONTUJ RUGGEDLINE DO POJAZDU ZGODNIE Z INSTRUKCJĄ KONKRETNEGO POJAZDU (SPRZEDAŻ ODDZIELNA).

Instrukcje konkretnych pojazdów można oglądać i pobierać z naszej witryny.

2 INSTALACJA OBROTOWEGO ELEMENTU MONTAŻOWEGO.

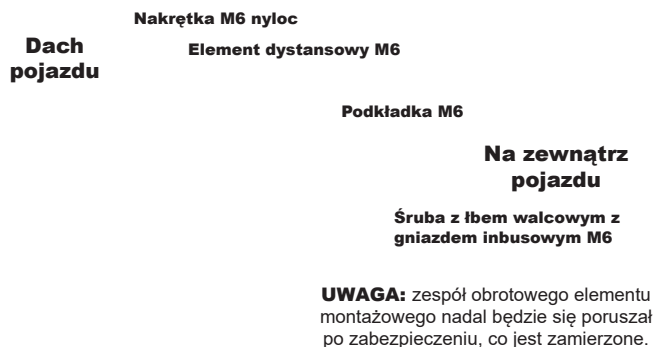

3 ZAMONTUJ WSZYSTKIE UCHWYTY OBROTOWE DO RUGGEDLINE.

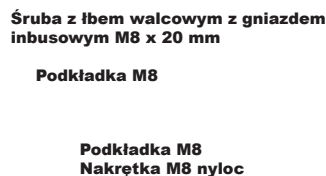

4 ZABEZPIECZ ZESPOŁY UCHWYTU OBROTOWEGO.

PRZEJDŹ DO STRONY 15, GDZIE ZNAJDUJĄ SIĘ INSTRUKCJE MONTAŻU PLATFORMY.

INSTRUKCJE MONTAŻU RUGGEDLINE HD

1 MONTUJ RUGGEDLINE HD DO POJAZDU ZGODNIE Z INSTRUKCJĄ KONKRETNEGO POJAZDU (SPRZEDAŻ ODDZIELNA).

Instrukcje konkretnych pojazdów można oglądać i pobierać z naszej witryny.

2 INSTALACJA OBROTOWEGO ELEMENTU MONTAŻOWEGO.

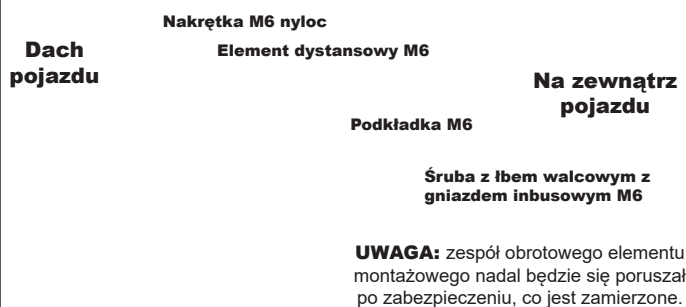

3 UMIEŚĆ WSZYSTKIE ZESPOŁY OBROTOWEGO ELEMENTU MONTAŻOWEGO NA RUGGEDLINE HD.

ITALIANO

4 FISSARE I SUPPORTI ORIENTABILI SU RUGGEDLINE HD.

Rondella M8

Dado nyloc M8

VEDERE A PAGINA 15 LE ISTRUZIONI DI MONTAGGIO DELLA PIATTAFORMA.

ISTRUZIONI DI MONTAGGIO PER PIEDINI SKYLINE E TIMBERLINE CON ADATTATORE PIATTAFORMA LNL 8005042

NOTA: seguire le istruzioni dell'adattatore piattaforma LNL per completare la procedura di montaggio delle minuterie.

ANDARE ALL'INSTALLAZIONE SUPPORTO ORIENTABILE PASSAGGIO a A PAGINA 14.

ISTRUZIONI DI MONTAGGIO PER PIEDINI TRACKTOWER CON ADATTATORE PIATTAFORMA LNL 8005042

NOTA: seguire le istruzioni TrackTower per completare la procedura di montaggio delle minuterie.

ANDARE ALL'INSTALLAZIONE SUPPORTO ORIENTABILE PASSAGGIO a A PAGINA 14.

ISTRUZIONI DI MONTAGGIO PER PIEDINI GUTTER MOUNT E MK1

- 1** ASSEMBLARE VITI E RONDELLE DEL KIT PIEDINI.
- 2** APPLICARE LE STAFFE DI MONTAGGIO SUI PIEDINI.
- 3** SERRARE LE STAFFE DEL SUPPORTO ORIENTABILE SUI PIEDINI.

ANDARE ALL'INSTALLAZIONE SUPPORTO ORIENTABILE PASSAGGIO a A PAGINA 14.

ISTRUZIONI DI MONTAGGIO PER PIEDINI FLUSH RAIL

- 1** TOGLIERE LE COPERTURE DEI PIEDINI.
- 2** SMONTARE LE MINUTERIE DEI PIEDINI.
- 3** ASSEMBLARE I PIEDINI.

ANDARE ALL'INSTALLAZIONE SUPPORTO ORIENTABILE PASSAGGIO a A PAGINA 14.

INSTALL. SUPPORTO ORIENTABILE

- a** MONTARE IL SUPPORTO ORIENTABILE SUL PIEDINO.

POLSKI

4 ZABEZPIECZ OBROTOWE ELEMENTY MONTAŻOWE DO RUGGEDLINE HD.

Podkładka M8

Nakrętka M8 nyloc

ВЫПОЛНИТЕ ИНСТРУКЦИИ ПО УСТАНОВКЕ ПЛАТФОРМЫ НА СТР. 15.

INSTRUKCJE MONTAŻU NÓG SKYLINE I TIMBERLINE Z ADAPTEREM PLATFORMY LNL 8005042

UWAGA: Przestrzegaj instrukcji adaptera platformy LNL, aby wykonać procedurę instalacji elementów mocujących.

PRZEJDŹ DO KROKU MONTAŻU ELEMENTU MONTAŻOWEGO OBROTOWEGO na STRONIE 14.

INSTRUKCJE MONTAŻU NÓG TRACKTOWER Z ADAPTEREM PLATFORMY LNL 8005042

UWAGA: Przestrzegaj instrukcji TrackTower, aby wykonać procedurę instalacji elementów mocujących.

PRZEJDŹ DO KROKU MONTAŻU ELEMENTU MONTAŻOWEGO OBROTOWEGO na STRONIE 14.

INSTRUKCJE MONTAŻU NOGI DLA GUTTER MOUNT I NÓG MK1

- 1** ZMONTUJ ŚRUBY I PODKŁADKI Z ZESTAWU NOGI.
- 2** ZAMONTUJ UCHWYTY MONTAŻOWE NA NOGACH.
- 3** DOKRĘĆ OBROTOWE UCHWYTY MONTAŻOWE DO NÓG.

PRZEJDŹ DO KROKU MONTAŻU ELEMENTU MONTAŻOWEGO OBROTOWEGO na STRONIE 14.

INSTRUKCJA MONTAŻU NÓG FLUSH RAIL

- 1** ZDEJMIJ POKRYWY NÓG.
- 2** DEMONTAŻ UCHWYTÓW MOCUJĄCYCH NOGI.
- 3** ZMONTUJ NOGI.

PRZEJDŹ DO KROKU MONTAŻU ELEMENTU MONTAŻOWEGO OBROTOWEGO na STRONIE 14.

INSTALACJA OBROTOWEGO ELEMENTU MONTAŻOWEGO

- a** ZAMONTUJ OBROTOWY ELEMENT MONTAŻOWE DO NOGI.

ITALIANO

Rondella M6

Distanziale M6

Dado nyloc M6

Vite a testa incassata M6

NOTA: dopo il fissaggio, il gruppo del supporto orientabile conserverà il movimento previsto.

b MONTARE I PIEDINI SUL VEICOLO SEGUENDO LE ISTRUZIONI SPECIFICHE (VENDUTE SEPARATAMENTE).

Le istruzioni specifiche per un veicolo sono visualizzabili e scaricabili sul nostro sito web.

NOTA: non servono barre per montare la piattaforma.

VEDERE A PAGINA 15 LE ISTRUZIONI DI MONTAGGIO DELLA PIATTAFORMA.

ISTRUZIONI DI MONTAGGIO PIATTAFORMA

- 1** INSERIRE 1 BULLONE A T IN OGNI LATO DEL SUPPORTO ORIENTABILE E FARLO SCORRERE.
- 2** IN DUE PERSONE, SOLLEVARE CON CAUTELA LA PIATTAFORMA E POSIZIONARLA SOPRA I SUPPORTI ORIENTABILI SUL TETTO DEL VEICOLO.
- !** LA DISTANZA MAX SENZA SOSTEGNO DAL SUPPORTO ORIENTABILE È DI UNA SBARRA PER LATO.
- !** MAGGIORE È LA DISTANZA TRA OGNI COPPIA DI BULLONI A T, MEGLIO È. VEDERE DI SEGUITO LE OPZIONI DI CONFIGURAZIONE DEI BULLONI A T:
- 3** ASSEMBLARE LE MINUTERIE DI ANCORAGGIO DELLE SBARRE.
- 4** FISSARE LE MINUTERIE DI ANCORAGGIO DELLE SBARRE.
NOTA: non serrare gli ancoraggi delle sbarre oltre 7 Nm, per non ridurre la forza di ancoraggio.
- 5** MONTAGGIO PIATTAFORMA COMPLETATO. VERIFICARE CHE LA PIATTAFORMA SIA ASSEMBLATA CORRETTAMENTE.

ISTRUZIONI PER L'INSTRADAMENTO DEI CAVI

POLSKI

Podkładka M6

Nakrętka M6 nyloc
Element dystansowy M6

Śruba z łbem walcowym z gniazdem inbusowym M6

UWAGA: zespół obrotowego elementu montażowego nadal będzie się poruszał po zabezpieczeniu, co jest zamierzone.

b ZAMONTUJ NOGI DO POJAZDU ZGODNIE Z ZESTAWAMI MONTAŻOWYMI KONKRETNEGO POJAZDU (SPRZEDAŻ ODDZIELNA).

Instrukcje konkretnych pojazdów można oglądać i pobierać z naszej witryny.

UWAGA: drążki nie są wymagane do montażu platformy.

PRZEJDŹ DO STRONY 15, GDZIE ZNAJDUJĄ SIĘ INSTRUKCJE MONTAŻU PLATFORMY.

INSTRUKCJE MONTAŻU PLATFORMY

- 1** WŁÓŻ 1 ŚRUBĘ TEOWĄ Z KAŻDEJ STRONY OBROTOWYCH ELEMENTÓW MONTAŻOWYCH I PRZESUŃ NA MIEJSCE.
- 2** Z POMOCĄ OSTROŻNIE PODNIĘŚ PLATFORMĘ NA OBROTOWE ELEMENTY MONTAŻOWE NA DACHU POJAZDU.
- !** MAKSYMALNA NIEWSPIERANA ODLEGŁOŚĆ OD OBROTOWEGO ELEMENTU MONTAŻOWEGO TO JEDNA LISTA NA KAŻDYM KOŃCU.
- !** IM WIĘKSZA ODLEGŁOŚĆ MIĘDZY KAŻDĄ PARĄ ŚRUB TEOWYCH, TYM LEPIEJ. OPCJE KONFIGURACJI ŚRUBY TEOWEJ PODANO PONIŻEJ:
- 3** ZMONTUJ UCHWYTY MOCUJĄCE ZACISKU LISTWY.
- 4** ZABEZPIECZ UCHWYTY MOCUJĄCE ZACISKU LISTWY.
UWAGA: nie dokręcaj za mocno zacisków listwy bardziej niż 7 Nm, ponieważ może to zmniejszyć siłę zacisku.
- 5** MONTAŻ PLATFORMY ZAKOŃCZONY. SPRAWDŹ, CZY PLATFORMA JEST ZAMONTOWANA POPRAWNIE.

INSTRUKCJA PROWADZENIA KABLI

ČEŠTINA

LockNLoad Platforma

NOSNOST

MAXIMÁLNÍ NOSNOST PRODUKTU



L x W

DYNAMICKÝ

STATICÝ

- **ZATÍŽENÍ = HMOTNOST PLOŠINY NEBO TYČÍ + MONTÁŽNÍ SYSTÉM + PŘÍSLUŠENSTVÍ + NÁKLAD**
- **MAXIMÁLNÍ NOSNOST STŘECHY VOZIDLA ZJISTÍTE ZE SPECIFIKACÍ VÝROBCE VOZIDLA. PLATÍ NEJNIŽŠÍ JMENOVITÉ ZATÍŽENÍ.**
- **VLASTNOSTI PRO JÍZDU V TERÉNU: NASKENUJTE QR KÓD A ZÍSKEJTE PŘÍVODCE JMENOVITÝM ZATÍŽENÍM LOCKNLOAD LZE UPLATNIT SLEVY.**

PRVNÍ INSTALACE

- Nejnovější verzi pokynů vždy najdete na naší webové stránce.
- Před instalací si prosím pečlivě přečtěte pokyny.
- Zkontrolujte obsah sady. Pokud zjistíte, že některé díly chybí nebo jsou poškozené, kontaktujte svého prodejce YAKIMA.
- Před montáží platformy LockNLoad očistěte střechu vozidla.
- Obrázky zobrazují platformu se 7 lamelami. Upozorňujeme, že jiné platformy budou mít odlišný počet lamel a upevňovacích prvků.
- Po dokončení montáže vložte tento návod do přihrádky ve vozidle.

Zajistěte, aby senzory kamery na čelním skle zůstaly volné.

Náklad vždy zajistěte pomocí předních a zadních úvazů k zachytným bodům vozidla nebo pomocí kotvy Yakima Hood Anchor.

Záruka bude neplatná, pokud přední část převislého nákladu není správně zajištěna.

Dlouhý, pružný náklad musí být bezpečně upevněn k pevné podložce a připevněn ke kapotě.

Zajišťujte náklad pouze pomocí neelastických popruhů a lan.

Náklad vždy bezpečně připevněte k platformě. Nepřipevňujte náklad k RuggedLine.

Zajistěte, aby byl veškerý náklad rovnoměrně rozložen po celé platformě, aby byla zachována stabilita vozidla.

ÚDRŽBA A BEZPEČNOSTNÍ KONTROLY

Zkontrolujte, zda jsou upevňovací prvky a zátěž pevně uchyceny a funkční:

- Před začátkem každé cesty.
- Po ujetí krátké vzdálenosti (50 km nebo 30 min) po instalaci nosiče nebo upevnění nákladu.
- Na delších cestách v pravidelných intervalech.
- Po opětovné montáži.
- Každé dvě hodiny ve špatném terénu.
- Po přerušení jízdy, během níž bylo vozidlo ponecháno bez dozoru (kontrola poškození v důsledku vnějšího zásahu).

Vždy se ujistěte, že celková hmotnost vozidla a mezní hodnoty zatížení náprav zůstávají v mezích stanovených výrobcem (viz uživatelská příručka).

SLOVENČINA

LockNLoad Platforma

NOSNOST

MAXIMÁLNA NOSNOSŤ PRODUKTU



L x W

DYNAMICKÝ

STATICÝ

- **ZAŤAŽENIE = HMOTNOSŤ PLOŠINY ALEBO TYČÍ + MONTÁŽNY SYSTÉM + PRÍSLUŠENSTVO + NÁKLAD**
- **INFORMÁCIE O MAX. NOSNOSTI STRECHY VOZIDLA NÁJDETE V TECHNICKÝCH ÚDAJOCH VÝROBCU VOZIDLA. PLATÍ NAJNIŽŠIA ZAŤAŽITEĽNOSŤ.**
- **PARAMETRE PRE OFFROAD: NASKENUJTE QR KÓD PRE SPRIEVODCU ZAŤAŽITEĽNOSŤOU LOCKNLOAD. MÔŽU PLATIŤ ZNÍŽENÉ HODNOTY.**

PRVÁ INŠTALÁCIA

- Poslednú verziu pokynov vždy nájdete na našich webových stránkach.
- Pred inštaláciou si pozorne prečítajte pokyny.
- Skontrolujte obsah súpravy. Ak sa zdá, že niektoré časti chýbajú alebo sú poškodené, obráťte sa na predajcu značky YAKIMA.
- Pred montážou platformy LockNLoad očistite strechu vozidla.
- Na všetkých obrázkoch je zobrazená platforma so 7 lamelami. Upozorňujeme, že iné platformy majú odlišné množstvo lamel a upevňovacích prvkov.
- Po dokončení inštalácie umiestnite tieto pokyny do odkladacej skrinky vo vozidle.

Zabezpečte, aby kamerové snímače na čelnom skle nemali prekážky vo výhľade.

Náklady vždy zaisťujte pomocou upínacích lán alebo popruhov pripevnených k prove a korme a ťažným okám alebo pomocou ukotvovacích popruhov Yakima na kapotu.

Záruka bude neplatná, ak predná časť prečnievajúceho nákladu nie je správne upevnená.

Zaistite, aby boli dlhé a pružné bremená bezpečne upevnené k pevnej podpere a priviazané ku kapote.

Náklad zabezpečujte len pomocou nepružných popruhov a lán. Náklady vždy upevňujte k platforme. Náklady neupevňujte k systému RuggedLine.

Zabezpečte, aby bol všetok náklad rovnomerne rozložený na platforme kvôli zachovaniu stability vozidla.

ÚDRŽBA A KONTROLA BEZPEČNOSTI

Skontrolujte správne pripevnenie a funkčnosť upevňovacích prvkov a nákladu:

- pred začiatkom každej cesty,
- po prejdení krátkej vzdialenosti (50 km alebo 30 min.) po inštalácii nosiča alebo nákladu,
- pri dlhších jazdách v pravidelných intervaloch,
- po opätovnej montáži,
- na zlom teréne každé dve hodiny,
- po prerušení jazdy, počas ktorého bolo vozidlo ponechané bez dozoru (skontrolujte, či nedošlo k poškodeniu spôsobenému vonkajším zásahom).

Vždy dbajte na to, aby celková hmotnosť vozidla (GVM) a obmedzenie hmotnosti na nápravu boli v súlade so špecifikáciami výrobcu (pozrite si návod na obsluhu).

ČEŠTINA

OBSAH SADY



POTŘEBNÉ NÁŘADÍ:

- momentový klíč
- 10 mm ráčnový klíč nebo plochý klíč
- 13 mm ráčnový klíč nebo plochý klíč

Sada náhradních spojovacích prvků

POZNÁMKA - zobrazena platforma se 7 lamelami

Č. DÍLU

NAINSTALOVAT VĚTRNÝ DEFLEKTOR

- OPATRNĚ OBRAŤTE SMONTOVANOU PLATFORMU NA VHODNÉM POVRCHU.**
- UMÍSTĚTE A ZATLAČTE DEFLEKTOR VĚTRU DO SPODNÍ ČÁSTI PŘEDNÍHO KANÁLU PLATFORMY.**
POZNÁMKA: Deflektor větru lze sejmut, aby se přizpůsobil určitým kotvám/příslušenství, které se používají v přední části platformy.
- OPATRNĚ PLATFORMU OTOČTE NAHORU.**
POZNÁMKA: Na deflektor vzduchu netlačte.

VIZ ZVLÁŠTNÍ POZNÁMKA A PŘÍSLUŠNÁ ČÍSLA STRÁNEK A KROKY UVEDENÉ V NÁSLEDUJÍCÍ TABULCE:

- ! ZVLÁŠTNÍ POZNÁMKA:**
Pokud je kvůli montáži mezi platformou a střechem potřeba větší vůle, lze použít odsazené otvory.

Odsazené otvory (v případě potřeby) **Středové otvory (preferované)**

NÁZEV	OBRÁZEK	ČÍSLA DÍLŮ SAD ÚCHYTŮ	STRANA	KROKY
RuggedLine		RŮZNÉ	7	Zvláštní poznámka + 1 až 4
RuggedLine HD		RŮZNÉ	9	Zvláštní poznámka + 1 až 4
SkyLine, TrackTower nebo TimberLine s adaptérem platformy LNL		9813024, 8000199 NEBO 9813064 S ADAPTÉREM 8005042	11	Zvláštní poznámka + Strana 11
Úchyt Fixed a Track Mk1		8000142 / 8000143 / 8000144	12	Zvláštní poznámka + 1 až 3
Gutter Mount		8000350 / 8000351 / 8000352	12	Zvláštní poznámka + 1 až 3
Flush Rail		8002001 / 9831005 / 9812119	13	Zvláštní poznámka + 1 až 3

SLOVENČINA

OBSAH SÚPRAVY



POTREBNÉ NÁSTROJE:

- momentový klúč
- 10 mm nástrčkový klúč alebo francúzsky klúč
- 13 mm nástrčkový klúč alebo francúzsky klúč

Balenie náhradných upevňovacích prvkov

POZNÁMKA: Je zobrazená platforma so 7 lamelami.

ČASŤ č.

NAINŠTALOVAŤ VETERNÝ DEFLEKTOR

- OPATRNE OTOČTE ZMONTOVANÝ OBVOD PLATFORMY NAOPAK A UMIESTNITE HO NA CHRÁNENÝ POVRCH.**
- DO STREDU UMIESTNITE VETERNÝ DEFLEKTOR A ZATLAČTE HO DO SPODNEJ ČASTI DRÁŽKY PREDNÉHO KONCA PLATFORMY.**
POZNÁMKA: Veterný deflektor možno odstrániť, ak je s prednou časťou platformy potrebné použiť určité ukotvenia alebo príslušenstvo.
- OPATRNE OTOČTE PLATFORMU VRCHNOU ČASŤOU NAHORU.**
POZNÁMKA: Netlačte na veterný deflektor.

POZRITE SI ŠPECIÁLNU POZNÁMKU A PŘÍSLUŠNÉ ČÍSLA STRÁN A KROKY UVEDENÉ V NASLEDUJÚCEJ TABULKE:

- ! ŠPECIÁLNA POZNÁMKA:**
Ak je potrebná dodatočná vôľa z dôvodu potreby montáže platformy na strechu, je možné použiť vedľajšie otvory.

Vedľajšie otvory (v prípade potreby) **Stredové otvory (preferujú sa)**

NÁZOV	OBRÁZOK	ČÍSLA DIELOV BALENIA PODPERY	STRANA	KROKY
RuggedLine		RŮZNE	7	Špeciálna poznámka + 1 až 4
RuggedLine HD		RŮZNE	9	Špeciálna poznámka + 1 až 4
SkyLine, TrackTower alebo TimberLine s LNL (adaptér na pripojenie k platforme)		9813024, 8000199 ALEBO 9813064 S ADAPTÉROM 8005042	11	Špeciálna poznámka + Strana 11
Držiak Fixed & Track Mk1		8000142 / 8000143 / 8000144	12	Špeciálna poznámka + 1 až 3
Gutter Mount		8000350 / 8000351 / 8000352	12	Špeciálna poznámka + 1 až 3
Flush Rail		8002001 / 9831005 / 9812119	13	Špeciálna poznámka + 1 až 3

ČEŠTINA

NÁVOD K MONTÁŽI RUGGEDLINE

1 NAMONTUJTE RUGGEDLINE NA VOZIDLO PODLE POKYNŮ PRO KONKRÉTNÍ VOZIDLO (PRODÁVÁ SE SAMOSTATNĚ).

Pokyny pro konkrétní vozidla si můžete prohlédnout a stáhnout na našich webových stránkách.

2 INSTALACE OTOČNÉHO DRŽÁKU.

Střecha vozidla

Matice M6 s nylonovou vložkou

Distanční podložka M6

Podložka M6

Mimo vozidlo

Šroub s válcovou hlavou a vnitřním šestihranem M6

POZNÁMKA: Po upevnění bude sestava otočného držáku stále pohyblivá, což je záměrné.

3 PŘIPEVNĚTE VŠECHNY OTOČNÉ DRŽÁKY K RUGGEDLINE.

Šroub s válcovou hlavou a vnitřním šestihranem M8 x 20 mm

Podložka M8

Podložka M8

Matice M8 s nylonovou vložkou

4 PŘIPAVNĚTE SESTAVY OTOČNÝCH DRŽÁKŮ.

POKRAČUJTE NA STRANU 15, KDE NAJDETE POKYNY K MONTÁŽI PLATFORMY.

NÁVOD K MONTÁŽI RUGGEDLINE HD

1 NAMONTUJTE RUGGEDLINE HD NA VOZIDLO PODLE POKYNŮ PRO KONKRÉTNÍ VOZIDLO (PRODÁVÁ SE SAMOSTATNĚ).

Pokyny pro konkrétní vozidla si můžete prohlédnout a stáhnout na našich webových stránkách.

2 INSTALACE OTOČNÉHO DRŽÁKU.

Střecha vozidla

Matice M6 s nylonovou vložkou

Distanční podložka M6

Podložka M6

Mimo vozidlo

Šroub s válcovou hlavou a vnitřním šestihranem M6

POZNÁMKA: Po upevnění bude sestava otočného držáku stále pohyblivá, což je záměrné.

3 VŠECHNY SOUČÁSTI OTOČNÉHO DRŽÁKU UMÍSTĚTE NA RUGGEDLINE HD.

SLOVENČINA

INSTRUKCJE MONTAŻU RUGGEDLINE

1 MONTUJ RUGGEDLINE DO POJAZDU ZGODNIE Z INSTRUKCJĄ KONKRETNEGO POJAZDU (SPRZEDAŻ ODDZIELNA).

Instrukcje konkretnych pojazdów można oglądać i pobierać z naszej witryny.

2 INŠTALÁCIA OTOČNÉHO DRŽIAKA.

Strecha vozidla

matica s nylonovou vložkou M6

dištančná podložka M6

podložka M6

Priestor mimo vozidla

skrutka s vnútorným šestihranom a valcovou hlavou M6

POZNÁMKA: Zostava otočného držiaka sa aj po utiahnutí bude stále pohybovať, čo je zámerné.

3 NAINŠTALUJTE K SYSTÉMU RUGGEDLINE VŠETKY OTOČNÉ KONZOLY.

skrutka s vnútorným šestihranom a valcovou hlavou M8 x 20 mm

podložka M8

podložka M8

matica s nylonovou vložkou M8

4 ZAISTITE ZOSTAVY OTOČNÝCH KONZOL UTIAHNUTÍM VŠETKÝCH PRVKOV.

NÁVOD NA INŠTALÁCIU PLATFORMY NAJDETE NA STRANE 15.

NÁVOD NA MONTAŻ SYSTÉMU RUGGEDLINE HD

1 NAMONTUJTE SYSTÉM RUGGEDLINE HD NA VOZIDLO PODĽA NÁVODU KU KONKRÉTNEMU VOZIDLU (PREDÁVA SA SAMOSTATNE).

Návody ku konkrétnym vozidlám si môžete pozrieť a prevziať z našej webovej lokality.

2 INŠTALÁCIA OTOČNÉHO DRŽIAKA.

Strecha vozidla

matica s nylonovou vložkou M6

dištančná podložka M6

podložka M6

Priestor mimo vozidla

skrutka s vnútorným šestihranom a valcovou hlavou M6

POZNÁMKA: Zostava otočného držiaka sa aj po utiahnutí bude stále pohybovať, čo je zámerné.

3 UMIESTNITE NA SYSTÉM RUGGEDLINE HD VŠETKY ZOSTAVY OTOČNÝCH DRŽIAKOV.

ČEŠTINA

4 PŘIPAVNĚTE OTOČNÉ DRŽÁKY K RUGGEDLINE HD.

Podložka M8

Matice M8 s nylonovou vložkou

POKRAČUJTE NA STRANU 15, KDE NAJDETE POKYNY K MONTÁŽI PLATFORMY.

NÁVOD K MONTÁŽI ÚCHYTŮ SKYLINE A TIMBERLINE S ADAPTÉREM PLATFORMY LNL 8005042

POZNÁMKA: Postupujte podle pokynů pro instalaci adaptéru platformy LNL, abyste provedli kompletní instalaci upevňovacích prvků.

POKRAČUJTE K INSTALACI OTOČNÉHO DRŽÁKU NA STRANĚ 14.

NÁVOD K MONTÁŽI ÚCHYTŮ TRACKTOWER S ADAPTÉREM PLATFORMY LNL 8005042

POZNÁMKA: Postupujte podle pokynů pro instalaci TrackTower, abyste provedli kompletní instalaci upevňovacích prvků.

POKRAČUJTE K INSTALACI OTOČNÉHO DRŽÁKU NA STRANĚ 14.

NÁVOD K MONTÁŽI ÚCHYTŮ GUTTER MOUNT A MK1

1 SESTAVTE ŠROUBY A PODLOŽKY ZE SADY ÚCHYTŮ.

2 PŘIPEVNĚTE MONTÁŽNÍ DRŽÁKY NA ÚCHYTY.

3 UTÁHNĚTE OTOČNÉ DRŽÁKY K ÚCHYTŮM.

POKRAČUJTE K INSTALACI OTOČNÉHO DRŽÁKU NA STRANĚ 14.

NÁVOD K MONTÁŽI ÚCHYTŮ FLUSH RAIL

1 ODSTRAŇTE KRYTY ÚCHYTŮ.

2 DEMONTUJTE UPEVNŮVACÍ PRVKY ÚCHYTŮ.

3 SESTAVTE ÚCHYTY.

POKRAČUJTE K INSTALACI OTOČNÉHO DRŽÁKU NA STRANĚ 14.

INSTALACE OTOČNÉHO DRŽÁKU

a PŘIPEVNĚTE OTOČNÝ DRŽÁK NA ÚCHYT.

SLOVENČINA

4 UTIAHNUTÍM UPEVNITE OTOČNÉ DRŽIAKY K SYSTÉMU RUGGEDLINE HD.

podložka M8

matica s nylonovou vložkou M8

NÁVOD NA INŠTALÁCIU PLATFORMY NÁJDETE NA STRANE 15.

NÁVOD NA MONTÁŽ PODPIER SKYLINE a TIMBERLINE S LNL (ADAPTÉR NA PRIPOJENIE K PLATFORME, 8005042)

POZNÁMKA: Postupujte podľa návodu na kompletnú inštaláciu s upevňovacími prvkami týkajúcu sa adaptéra LNL na pripojenie k platforme.

KROK MONTÁŽE OTOČNÝCH DRŽIAKOV NÁJDETE NA STRANE 14.

NÁVOD NA MONTÁŽ PODPIER TRACKTOWER S LNL (ADAPTÉR NA PRIPOJENIE K PLATFORME, 8005042)

POZNÁMKA: Postupujte podľa návodu na kompletnú inštaláciu s upevňovacími prvkami týkajúcu sa systému TrackTower.

KROK MONTÁŽE OTOČNÝCH DRŽIAKOV NÁJDETE NA STRANE 14.

NÁVOD NA INŠTALÁCIU PODPIER GUTTER MOUNT a MK1

1 ZMONTUJTE SKRUTKY A PODLOŽKY ZO SÚPRAVY PODPERY.

2 NAINŠTALUJTE NA PODPERY UPEVNŮVACIE KONZOLY.

3 UTIAHNUTÍM ZAISTITE OTOČNÉ UPEVNŮVACIE KONZOLY K PODPERÁM.

KROK MONTÁŽE OTOČNÝCH DRŽIAKOV NÁJDETE NA STRANE 14.

NÁVOD NA INŠTALÁCIU PODPIER FLUSH RAIL

1 ZLOŽTE KRYTY PODPERY.

2 DEMONTUJTE UPEVNŮVACIE PRVKY PODPERY.

3 ZOSTAVTE PODPERY.

KROK MONTÁŽE OTOČNÝCH DRŽIAKOV NÁJDETE NA STRANE 14.

INŠTALÁCIA OTOČNÉHO DRŽIAKA

a NAINŠTALUJTE K PODPERÁM OTOČNÉ UPEVNŮVACIE KONZOLY.

ČEŠTINA

Podložka M6

Distanční
podložka M6

Matice M6
s nylonovou
vložkou

Šroub s válcovou hlavou a
vnitřním šestihranem M6

POZNÁMKA: Po upevnění bude
sestava otočného držáku stále
pohyblivá, což je záměrné.

b NAMONTUJTE ÚCHYTY NA VOZIDLO PODLE SPECIFICKÝCH MONTÁŽNÍCH SAD PRO VOZIDLO (PRODÁVAJÍ SE SAMOSTATNĚ).

Pokyny pro konkrétní vozidla si můžete prohlédnout
a stáhnout na našich webových stránkách.

POZNÁMKA: Tyče nejsou nutné k instalaci platformy.

**POKRAČUJTE NA STRANU 15, KDE NAJDETE
POKYNY K MONTÁŽI PLATFORMY.**

NÁVOD K MONTÁŽI PLATFORMY

- 1** VLOŽTE 1X T-ŠROUB DO KAŽDÉ STRANY
OTOČNÝCH DRŽÁKŮ A ZASUŇTE NAPŘÍČ.
- 2** S POMOCÍ OPATRNĚ ZVEDNĚTE PLATFORMU
NA OTOČNÉ ÚCHYTY NA STŘECHU VOZIDLA.
- !** MAXIMÁLNÍ NEPODPOROVANÁ VZDÁLENOST
OD OTOČNÉHO DRŽÁKU JE JEDNA LAMELA
NA KAŽDÉM KONCI.
- !** ČÍM VĚTŠÍ JE VZDÁLENOST MEZI
JEDNOTLIVÝMI PÁRY T-ŠROUBŮ, TÍM LÉPE.
NÍŽE NALEZNETE MOŽNOSTI KONFIGURACE
T-ŠROUBU:
- 3** SESTAVTE UPEVŇOVACÍ PRVKY SVORNÍKŮ
LAMEL.
- 4** PŘIPEVNĚTE UPEVŇOVACÍ PRVKY SVORNÍKŮ
LAMEL.
POZNÁMKA: Svorníky lamel nepřetahujte nad 7
Nm, protože by to mohlo snížit upínací sílu.
- 5** MONTÁŽ PLATFORMY JE HOTOVÁ.
ZKONTROLUJTE, ZDA JE PLATFORMA
SPRÁVNĚ SESTAVENA.

NÁVOD PRO VEDENÍ KABELŮ

SLOVENČINA

podložka M6

dištančná
podložka M6

matica s nylonovou
vložkou M6

skrutka s vnútorným
šesťhranom a valcovou
hlavou M6

POZNÁMKA: Zostava otočného
držáka sa aj po utiahnutí bude
stále pohybovať, čo je zámerné.

b NAMONTUJTE PODPERY NA VOZIDLO PODĽA MONTÁŽNEJ SÚPRAVY KU KONKRÉTNEMU VOZIDLU (PREDÁVA SA SAMOSTATNE).

Návody ku konkrétnym vozidlám si môžete
pozrieť a prevziať z našej webovej lokality.

POZNÁMKA: Na inštaláciu platformy sa nevyžadujú tyče.

**NÁVOD NA INŠTALÁCIU PLATFORMY NÁJDETE
NA STRANE 15.**

NÁVOD NA INŠTALÁCIU PLATFORMY

- 1** VLOŽTE PO JEDNEJ T-SKRUTKE DO KAŽDEJ
STRANY OTOČNÝCH DRŽIAKOV A POSUŇTE.
- 2** S POMOCOU INEJ OSOBY OPATRNĚ
VYDVIHNITE PLATFORMU NA OTOČNÉ
DRŽIAKY NA STRECHU VOZIDLA.
- !** MAXIMÁLNA VZDIALENOSŤ OD OTOČNÉHO
DRŽIAKA BEZ PODPORY JE JEDNA LAMELA
NA OBOCH KONCOCH.
- !** ČÍM VÄČŠIA JE VZDIALENOSŤ
MEDZI JEDNOTLIVÝMI PÁRMÍ T-SKRUTIEK,
TÝM LEPŠIE.
NÍŽŠIE NÁJDETE MOŽNOSTI KONFIGURÁCIE
T-SKRUTKY:
- 3** ZMONTUJTE UPÍNACIE PRVKY
NA UPEVNENIE LAMIEL.
- 4** UTIAHNUTÍM UPÍNACIE PRVKY
NA UPEVNENIE LAMIEL ZAISTITE.
POZNÁMKA: Neut'ahujte svorky lamiel momentom väčším
ako 7 Nm, pretože by sa tým mohla znížiť upínacia sila.
- 5** INŠTALÁCIA PLATFORMY JE DOKONČENÁ.
SKONTROLUJTE, ČI JE PLATFORMA
SPRÁVNĚ ZMONTOVANÁ.

POKYNY NA VEDENIE KÁBLOV

NEDERLANDS

LockNLoad Bagagerek

LAADCAPACITEIT

MAXIMAAL LAADVERMOGEN VAN HET PRODUCT



L x W

DYNAMISCH

STATISCH

- **BELADING = GEWICHT VAN PLATFORM OF BALKEN + MONTAGESYSTEEM + ACCESSOIRES + VRACHT**
- **RAADPLEEG DE SPECIFICATIES VAN DE VOERTUIGFABRIKANT VOOR DE MAXIMALE DAKBELADING VAN HET VOERTUIG. DE LAAGSTE BELADINGSWAARDE IS VAN TOEPASSING.**
- **OFFROAD KWALIFICATIE: SCAN QR-CODE VOOR DE LOCKNLOAD-BELADINGSKWALIFICATIEGIDS. ER KUNNEN VERMINDERINGEN VAN TOEPASSING ZIJN.**

EERSTE INSTALLATIE

- Raadpleeg altijd onze websites voor de meest recente versie van de instructies.
- Lees de instructies goed door voordat u begint met de installatie.
- Controleer de inhoud van de kit. Neem contact op met uw YAKIMA-dealer als er onderdelen ontbreken of beschadigd zijn.
- Reinig het dak van uw voertuig voordat u het LockNLoad-bagagerek installeert.
- De afbeeldingen in dit document tonen het bagagerek met 7 latten. Let op: andere bagagerekken hebben andere aantallen latten en bevestigingsmaterialen.
- Leg deze instructies in het dashboardkastje van de auto nadat de installatie is voltooid.

Zorg ervoor dat camerasensoren op de voorruit niet geblokkeerd worden.

Zet ladingen altijd vast met bevestigingen voor en achter naar de sleep punten van het voertuig of gebruik een Yakima-motorkapanker.

De garantie vervalt als de voorkant van uw overhangende lading niet correct is vastgezet.

Zorg ervoor dat lange, flexibele ladingen stevig zijn bevestigd aan een niet-flexibele steun en zijn vastgebonden aan de motorkap.

Gebruik alleen niet-elastische banden en touwen om ladingen vast te zetten.

Maak ladingen altijd vast aan het bagagerek. Maak ladingen niet vast aan RuggedLine.

Zorg ervoor dat alle belasting evenwichtig is verdeeld over het bagagerek om de stabiliteit van het voertuig te behouden.

ONDERHOUDS- EN VEILIGHEIDSCONTROLES

Controleer of het bevestigingsmateriaal en de lading stevig vastzitten en goed werken:

- Voor het begin van elke reis.
- Na een korte afstand te hebben gereden (50 km of 30 min) na de montage van het rek of de lading.
- Met regelmatige tussenpozen tijdens langere ritten.
- Na hermontage.
- Om de twee uur op slecht terrein.
- Na onderbreking van een rit waarbij het voertuig onbewaakt werd achtergelaten (controleer op schade als gevolg van interventie van buitenaf).

Zorg ervoor dat de totale BVM (bruto voertuigmassa) en asbelasting altijd binnen de gespecificeerde limieten van de fabrikant blijven (raadpleeg uw gebruikershandleiding).

SVENSKA

LockNLoad Plattform

LASTKAPACITET

PRODUKTENS MAXIMALA LASTKAPACITET



L x W

DYNAMISK

STATISK

- **LAST = PLATTFORMENS ELLER STÄNGERNAS VIKT + MONTERINGSSYSTEM + TILLBEHÖR + LAST**
- **SE FORDONSTILLVERKARENS SPECIFIKATIONER FÖR FORDONETS MAXIMALA TAKLASTKAPACITET. GÄLLER DEN LÄGSTA LASTKLASSIFICERINGEN.**
- **TERRÄNGKLASSIFICERING: SKANNA QR-KODEN FÖR ATT FÅ EN GUIDE TILL LASTKLASSIFICERINGEN FÖR LOCKNLOAD. REDUKTIONER I LASTKLASSIFICERING KAN GÄLLA.**

FÖRSTA INSTALLATIONEN

- Se alltid våra webbplatser för den senaste versionen av instruktionerna.
- Läs instruktionerna noggrant före installationen.
- Kontrollera satsens innehåll. Kontakta din YAKIMA-återförsäljare om någon del saknas eller är skadad.
- Rengör ditt fordon innan du monterar LockNLoad-plattformen.
- Bilder genom hela presentationen visar en plattform ned sju lameller. Observera att andra plattformar kan ha olika antal lameller och fästen.
- Lägg dessa anvisningar i bilens handskfack när installationen är klar.

Se till att camerasensorerna på vindrutan är fria från hinder.

Säkra alltid lasten med fästen fram och bak till fordonets fästpunkter eller med hjälp av ett Yakima framhuvsankare.

Garantin upphör att gälla om den främre delen av den överhängande lasten inte är korrekt säkrad.

Se till att långa, flexibla laster är ordentligt fastsatta på ett stabilt stöd och fastsurrade till framhuvan.

Säkra laster endast med icke-elastiska remmar och rep.

Säkra alltid lasterna till plattformen. Säkra inte laster till RuggedLine.

Se till att all last är jämnt fördelad över plattformen så att fordonet förblir stabilitet.

UNDERHÅLL OCH SÄKERHETSKONTROLLER

Kontrollera att fästanordningar och lasten sitter fast ordentligt och fungerar:

- Innan någon resa påbörjas.
- Efter att ha kört en kort sträcka (50 km eller 30 minuter) efter installation av räcke eller lastning.
- Med jämna mellanrum vid längre resor.
- Efter återmontering.
- Varannan timme i dålig terräng.
- Efter avbrott vid resa under vilken fordonet lämnats utan tillsyn (kontrollera om det finns skador på grund av yttre påverkan).

Säkerställ alltid att ditt fordonets totala vikt (bruttovikt) och högsta axellast ligger inom tillverkarens specifikationer (se bruksanvisningen).

NEDERLANDS

INHOUD VAN DE SET



BENODIGD GEREEDSCHAP:

- momentsleutel
- steeksleutel of moersleutel van 10 mm
- steeksleutel of moersleutel van 13 mm

Reservepakket bevestigingsmaterialen

OPMERKING - Bagagerek met 7 latten afgebeeld

ONDERDEELNR

WINDDEFLECTOR INSTALLEREN

1 DRAAI HET GEMONTEERDE FRAME VAN HET BAGAGEREK VOORZICHTIG OM EN LEG HET OMGEKEERD OP EEN BESCHERMD OPPERVLAK.

2 CENTREER DE WINDDEFLECTOR EN DUW DEZE IN DE SLEUF AAN DE ONDERKANT VAN HET VOORSTE UITEINDE VAN HET BAGAGEREK.

OPMERKING: De winddeflector kan worden verwijderd zodat bepaalde ankers/accessoires kunnen worden gebruikt aan de voorkant van het bagagerek.

3 DRAAI HET BAGAGEREK VOORZICHTIG OM ZODAT HET REK GOED LIGT.

OPMERKING: Druk niet naar beneden op de winddeflector.

RAADPLEEG DE SPECIALE OPMERKING; EN DE BETREFFENDE PAGINANUMMERS EN STAPPEN AANGEGEVEN IN DE ONDERSTAANDE TABEL:

! **SPECIALE OPMERKING:** Als er meer vrije ruimte nodig is vanwege specifieke behoeftes van de installatie van het bagagerek op het dak, kunnen de zijwaartse gaten worden gebruikt.

Zijwaartse gaten
(indien nodig)

Gaten in het midden
(bij voorkeur)

NAMM	BILD	BENPAKET ART.NR	SIDA	STEG
RuggedLine		VARIERANDE	7	Speciell anmärkning + 1 till 4
RuggedLine HD		VARIERANDE	9	Speciell anmärkning + 1 till 4
SkyLine, TrackTower of TimberLine met LNL-bagagerekadapter		9813024, 8000199 OF 9813064 MET 8005042 ADAPTER	11	Speciell anmärkning + pagina 11
Fixed & Trackmontage Mk1		8000142 / 8000143 / 8000144	12	Speciell anmärkning + 1 till 3
Gutter Mount		8000350 / 8000351 / 8000352	12	Speciell anmärkning + 1 till 3
Flush Rail		8002001 / 9831005 / 9812119	13	Speciell anmärkning + 1 till 3

SVENSKA

INNEHÅLL AV SATSEN



VERKTYG SOM BEHÖVS:

- Momentnyckel
- 10 mm hyls- eller fast nyckel
- 13 mm hyls- eller fast nyckel

Paket med extra fästelement

OBS - 7 Slat Platform visas

ARTIKELNR

INSTALLERA VINDAVVISARE

1 VÄND FÖRSIKTIGT DEN MONTERADE PLATTFORMENS YTERRAM UPP OCH NER PÅ EN SKYDDAD YTA.

2 CENTRERA OCH TRYCK FAST VINDAVVISAREN PÅ UNDERSIDAN AV PLATTFORMENS FRÄMRE KANAL.

ANMÄRKNING: Vindavvisaren kan tas bort för att passa vissa förankringar/tillbehör som ska användas med plattformens framsida.

3 VÄND FÖRSIKTIGT PLATTFORMEN SÅ ATT DEN LIGGER MED OVANSIDAN UPPÅT.

ANMÄRKNING: Undvik att trycka ner vindavvisaren.

SE SÄRSKILDA ANMÄRKNINGAR OCH RELEVANTA SIDNUMMER OCH STEG SOM ANGES I TABELLEN NEDAN:

! **SPECIALANMÄRKNING:** Om extra spelrum behövs på grund av monteringsbehov mellan plattform och tak kan offsethålen användas.

Offsethål
(vid behov)

Centrumhål
(föredragna)

NAMM	BILD	BENPAKET ART.NR	SIDA	STEG
RuggedLine		VARIERANDE	7	Speciell anmärkning + 1 till 4
RuggedLine HD		VARIERANDE	9	Speciell anmärkning + 1 till 4
SkyLine, TrackTower eller TimberLine med LNL plattformadapter		9813024, 8000199 ELLER 9813064 MED 8005042-ADAPTER	11	Speciell anmärkning + sidan 11
Fixed & Trackfäste Mk1		8000142 / 8000143 / 8000144	12	Speciell anmärkning + 1 till 3
Gutter Mount		8000350 / 8000351 / 8000352	12	Speciell anmärkning + 1 till 3
Flush Rail		8002001 / 9831005 / 9812119	13	Speciell anmärkning + 1 till 3

NEDERLANDS

RUGGEDLINE MONTAGE-INSTRUCTIES

- 1 MONTEER RUGGEDLINE OP HET VOERTUIG VOLGENS DE SPECIFIEKE INSTRUCTIES VOOR HET VOERTUIG (LOS VERKOCHT).**

Specifieke instructies voor het voertuig zijn te bekijken en te downloaden op onze website.

- 2 INSTALLATIE DRAAISTEUNEN.**

M6 nyloc-moer
Dak van voertuig M6 spreider

M6 sluitring

Buiten het
voertuig

M6 zeskantkopmoer

OPMERKING: De draaisteun kan na vastzetten van het geheel nog steeds bewegen, wat de bedoeling is.

- 3 MONTEER ALLE DRAAISTEUNEN OP RUGGEDLINE.**

M8 x 20 mm zeskantkopmoer

M8 sluitring

M8 sluitring
M8 nyloc-moer

- 4 ZET DE GEMONTEERDE DRAAISTEUNEN VAST.**

GA VERDER OP PAGINA 15 MET DE MONTAGE-INSTRUCTIES VOOR HET BAGAGEREK.

RUGGEDLINE HD MONTAGE-INSTRUCTIES

- 1 MONTEER RUGGEDLINE HD OP HET VOERTUIG VOLGENS DE SPECIFIEKE INSTRUCTIES VOOR HET VOERTUIG (LOS VERKOCHT).**

Specifieke instructies voor het voertuig zijn te bekijken en te downloaden op onze website.

- 2 INSTALLATIE DRAAISTEUNEN.**

M6 nyloc-moer
Dak van voertuig M6 spreider

M6 sluitring

Buiten het
voertuig

M6 zeskantkopmoer

OPMERKING: De draaisteun kan na vastzetten van het geheel nog steeds bewegen, wat de bedoeling is.

- 3 PLAATS ALLE DRAAISTEUNEN OP RUGGEDLINE HD.**

SVENSKA

RUGGEDLINE MONTERINGSINSTRUKTIONER

- 1 MONTERA RUGGEDLINE TILL FORDONET ENLIGT FORDONSSPECIFIKA INSTRUKTIONER (SÄLJS SEPARAT).**

Fordonsspecifika instruktioner kan visas och laddas ned på vår webbplats.

- 2 INSTALLERA SVÄNGFÄSTE.**

M6 nyloc-mutter
Fordonstak M6 distanshållare

M6-bricka

Fordonets
utsida

M6-insexskruv

ANMÄRKNING: Svängfästet kommer fortfarande att kunna röra sig efter fastsättning, vilket är avsett.

- 3 MONTERA ALLA SVÄNGFÄSTEN TILL RUGGEDLINE.**

M8 x 20 mm-insexskruv

M8-bricka

M8-bricka
M8 nyloc-mutter

- 4 SÄKRA MONTERADE SVÄNGFÄSTEN.**

GÅ TILL SIDA 15 FÖR MONTERINGSANVISNINGAR FÖR PLATTFORMEN.

RUGGEDLINE HD MONTERINGSINSTRUKTIONER

- 1 MONTERA RUGGEDLINE HD TILL FORDONET ENLIGT FORDONSSPECIFIKA INSTRUKTIONER (SÄLJS SEPARAT).**

Fordonsspecifika instruktioner kan visas och laddas ned på vår webbplats.

- 2 INSTALLERA SVÄNGFÄSTE.**

M6 nyloc-mutter
Fordonstak M6 distanshållare

M6-bricka

Utsiden av
kjøretøy

M6-insexskruv

ANMÄRKNING: Svängfästet kommer fortfarande att kunna röra sig efter fastsättning, vilket är avsett.

- 3 PLACERA ALLA SVÄNGFÄSTEN PÅ RUGGEDLINE HD.**

NEDERLANDS

- 4** ZET DE DRAAISTEUNEN VAST OP RUGGEDLINE HD.

M8 sluitring

M8 nyloc-moer

GA VERDER OP PAGINA 15 MET DE MONTAGE-INSTRUCTIES VOOR HET BAGAGEREK.

MONTAGE-INSTRUCTIES VOOR SKYLINE EN TIMBERLINEDAKDRAGERS MET LNL-BAGAGEREKADAPTER 8005042

OPMERKING: Volg LNL-bagagerekadapterinstructies voor de volledige installatieprocedure van de bevestigingsmaterialen.

GA VERDER MET INSTALLATIE DRAAISTEUNEN STAP **a** OP PAGINA 14.

MONTAGE-INSTRUCTIES VOOR TRACKTOWER MET LNL-BAGAGEREKADAPTER 8005042

OPMERKING: Volg TrackTower-instructies voor de volledige installatieprocedure van de bevestigingsmaterialen.

GA VERDER MET INSTALLATIE DRAAISTEUNEN STAP **a** OP PAGINA 14.

DAKDRAGERMONTAGE-INSTRUCTIES VOOR GUTTER MOUNT EN MK1-DAKDRAGERS

- 1** MONTEER SCHROEVEN EN SLUITRINGEN VAN DE DAKDRAGERSET.
- 2** INSTALLEER DE MONTAGEBEUGELS OP DE DAKDRAGERS.
- 3** DRAAI DE DRAAISTEUNBEUGELS AAN DE DAKDRAGERS VAST.

GA VERDER MET INSTALLATIE DRAAISTEUNEN STAP **a** OP PAGINA 14.

DAKDRAGERMONTAGE-INSTRUCTIES VOOR DAKDRAGERS VOOR FLUSH RAIL

- 1** VERWIJDER DE KAPJES VAN DE DAKDRAGERS.
- 2** DEMONTEER DE BEVESTIGINGSMATERIALEN VAN DE DAKDRAGERS.
- 3** MONTEER OP DAKDRAGERS.

GA VERDER MET INSTALLATIE DRAAISTEUNEN STAP **a** OP PAGINA 14.

INSTALLATIE DRAAISTEUNEN

- a** INSTALLEER DRAAISTEUN OP DAKDRAGER.

SVENSKA

- 4** SÄKRA SVÄNGFÄSTEN TILL RUGGEDLINE HD.

M8-bricka

M8 nyloc-mutter

GA TILL SIDA 15 FÖR MONTERINGSANVISNINGAR FÖR PLATTFORMEN.

MONTERINGSINSTRUKTIONER FÖR BENEN TILL SKYLINE OCH TIMBERLINE MED LNL PLATTFORMSADAPTER 8005042

ANMÄRKNING: Följ LNL-plattformsadapters instruktioner för fullständig hårdvaruinstallation.

GA TILL SIDA 14 FÖR MONTERING AV SVÄNGFÄSTE.

MONTERINGSINSTRUKTIONER FÖR BENEN TILL TRACKTOWER MED LNL PLATTFORMSADAPTER 8005042

ANMÄRKNING: Följ TrackTower-instruktionerna för fullständig hårdvaruinstallation.

GA TILL SIDA 14 FÖR MONTERING AV SVÄNGFÄSTE.

MONTERINGSINSTRUKTIONER FÖR GUTTER MOUNT OCH MK1 BEN

- 1** MONTERINGSSKRUVAR OCH BRICKOR FRÅN BENSATSEN.
- 2** MONTERA FÄSTENA PÅ BENEN.
- 3** DRA ÅT SVÄNGFÄSTENA PÅ BENEN.

GA TILL SIDA 14 FÖR MONTERING AV SVÄNGFÄSTE.

MONTERINGSINSTRUKTIONER FÖR FLUSH RAIL-BEN

- 1** TA BORT BENSKYDDEN.
- 2** DEMONTERA BENEN.
- 3** MONTERA BENEN.

GA TILL SIDA 14 FÖR MONTERING AV SVÄNGFÄSTE.

INSTALLERA SVÄNGFÄSTE.

- a** INSTALLERA SVÄNGFÄSTEN TILL BENEN.

NEDERLANDS

M6 sluitring

M6 spreider

M6 nyloc-moer

M6 zeskantkopmoer

OPMERKING: De draaisteun kan na vastzetten van het geheel nog steeds bewegen, wat de bedoeling is.

b MONTEER DAKDRAGERS OP HET VOERTUIG VOLGENS DE SPECIFIEKE MONTAGESET VOOR HET VOERTUIG (LOS VERKOCHT).

Specifieke instructies voor het voertuig zijn te bekijken en te downloaden op onze website.

OPMERKING: De liggers van de dakdragers zijn niet noodzakelijk om het bagagerek te installeren.

GA VERDER OP PAGINA 15 MET DE MONTAGE-INSTRUCTIES VOOR HET BAGAGEREK.

MONTAGE-INSTRUCTIES BAGAGEREK

- 1** STEEK 1X T-BOUT IN IEDERE ZIJKANT VAN DE DRAAISTEUNEN EN SCHUIF DE BOUT OP.
- 2** TIL MET HULP HET BAGAGEREK OP EN LEG HET VOORZICHTIG OP DE DRAAISTEUNEN OP HET DAK VAN HET VOERTUIG.
- !** DE MAXIMALE NIET-ONDERSTEUNDE AFSTAND VANAF DE DRAAISTEUN IS ÉÉN LAT AAN IEDERE KANT.
- !** HOE GROTER DE AFSTAND TUSSEN IEDER PAAR T-BOUTEN HOE BETER. ZIE HIERONDER VOOR DE CONFIGURATIE-OPTIES VOOR T-BOUTEN:
- 3** MONTEER DE BEVESTIGINGSMATERIALEN VAN DE LATKLEM.
- 4** ZET DE BEVESTIGINGSMATERIALEN VAN DE LATKLEM VAST.
OPMERKING: Draai latklemmen niet te strak vast, niet meer dan 7 Nm, omdat dit de klemmende kracht kan verminderen.
- 5** MONTAGE BAGAGEREK VOLTOOID. CONTROLEER OF HET BAGAGEREK CORRECT IS GEMONTEERD.

INSTRUCTIES VOOR HET GELEIDEN VAN EEN KABEL

SVENSKA

M6-bricka

M6 distanshållare

M6 nyloc-mutter

M6-insexskruv

ANMÄRKNING: Svängfästet kommer fortfarande att kunna röra sig efter fastsättning, vilket är avsett.

b MONTERA BENEN TILL FORDONET ENLIGT FORDONSSPECIFIK MONTERINGSSATS (SÄLJS SEPARAT).

Fordonsspecifika instruktioner kan visas och laddas ned på vår webbplats.

ANMÄRKNING: Stänger är inte nödvändiga för att installera plattformen.

GÅ TILL SIDA 15 FÖR MONTERINGSANVISNINGAR FÖR PLATTFORMEN.

MONTERINGSINSTRUKTIONER FÖR PLATTFORMEN

- 1** SÄTT IN EN T-BULT PÅ VARJE SIDA AV SVÄNGFÄSTENA OCH SKJUT TVÄRS ÖVER.
- 2** LYFT MED HJÄLP AV EN MEDHJÄLPARE, UPP PLATTFORMEN TILL SVÄNGFÄSTENA PÅ FORDONSTAKET.
- !** DET MAXIMALA AVSTÅNDET FRÅN SVÄNGFÄSTET ÄR EN LAMELL PÅ VARJE SIDA.
- !** JU STÖRRE AVSTÅND MELLAN VARJE PAR T-BULTAR, DESTO BÄTTRE. LÄS NEDAN OM ALTERNATIV KONFIGURERING AV T-BULTAR:
- 3** MONTERA LAMELLKLÄMFÄSTENA.
- 4** SÄKRA LAMELLKLÄMFÄSTENA.
ANMÄRKNING: Dra inte åt lamellklämmorna med mer än 7 Nm eftersom det kan minska klämkraften.
- 5** MONTERING AV PLATTFORMEN ÄR KOMPLETT. KONTROLLERA ATT PLATTFORMEN ÄR MONTERAD RIKTIGT.

INSTRUKTIONER FÖR KABELDRAGNING

DANSK

LockNLoad Platform

LASTEKAPACITET

PRODUKTERNES MAKSIMALE BÆREEVNE



L x W

DYNAMISK

STATISK

- **BELASTNING = PLATFORMENS ELLER STÆNGERNES VÆGT + MONTERINGSSYSTEM + TILBEHØR + LAST**
- **SE KØRETØJSFABRIKANTENS SPECIFIKATIONER FOR KØRETØJETS MAKSIMALE BELASTNINGSKAPACITET FOR TAGLAST. DEN LAVESTE BELASTNINGSEVNE GÆLDER.**
- **OFFROAD-KLASSIFICERING: SCAN QR-KODEN FOR GUIDE TIL LOCKNLOAD- BELASTNINGSEVNE. DER KAN VÆRE BEGRÆNSNINGER.**

FØRSTE INSTALLATION

- Den nyeste version af vejledningerne er altid tilgængelig på vores hjemmesider.
- Læs anvisningerne omhyggeligt før installation.
- Kontrollér indholdet af sættet. Kontakt din YAKIMA-forhandler, hvis der er dele, der mangler eller er beskadigede.
- Rengør køretøjets tag, inden LockNLoad-platformen monteres.
- Billederne i dette dokument viser en platform med 7 lameller. Bemærk venligst, at andre platforme har forskellige antal lameller og udstyr.
- Opbevar denne vejledning i køretøjets handskerum efter installation.

Sørg for, at kamerasensorer på forruden ikke blokeres.

Sur altid læsset fast med bagageremme fortil og bagtil i køretøjets fastgørelsespunkter eller ved brug af et Yakima-motorhjemsanker.

Garantien bortfalder, hvis den forreste del af et læs med udhæng ikke er fastgjort korrekt.

Sørg for, at lange, fleksible læs er forsvarligt fastgjort til en fast støtteanordning og fastgjort til motorhjelm.

Fastgør udelukkende læsset med uelastiske remme og reb.

Fastgør altid læsset til platformen. Fastgør ikke læsset til RuggedLine.

Sørg for, at læsset er jævnt fordelt over hele platformen for at sikre køretøjets stabilitet.

VEDLIGEHODELSE OG SIKKERHEDSKONTROLLER

Kontrollér at monteringsudstyret fungerer efter hensigten, og at læsset er forsvarligt fastgjort:

- Før starten på enhver kørsel.
- Efter du har kørt en kort strækning (50 km eller 30 min.) efter monteringen af tagbøjlen eller fastgørelse af læsset.
- Med regelmæssige intervaller på længere ture.
- Efter genmontering.
- Hver anden time i ujævnt terræn.
- Efter afbrydelse af en rejse hvor køretøjet blev efterladt uden opsyn (kontrollér for skader pga. indgreb udefra).

Sørg altid for, at køretøjets totalvægt (bruttovægt) og grænserne for akselbelastningen stemmer overens med producentens specifikationer (se brugermanualen).

УКРАЇНСЬКА

LockNLoad Платформа

ВАНТАЖОПІДЙОМНІСТЬ

МАКСИМАЛЬНО ДОПУСТИМЕ НАВАНТАЖЕННЯ



L x W

ДИНАМІЧНИЙ

СТАТИЧНИЙ

- **НАВАНТАЖЕННЯ = ВАГА ПЛАТФОРМИ АБО ПЛАНОК + СИСТЕМА КРІПЛЕННЯ + ПРИЛАДДЯ + ВАНТАЖ**
- **МАКСИМАЛЬНУ ВАНТАЖОПІДЙОМНІСТЬ ДАХУ ДИВ. У СПЕЦИФІКАЦІЇ ВИРОБНИКА АВТОМОБІЛЯ ЗАСТОСОВУЄТЬСЯ НАЙНИЖЧИЙ ПОКАЗНИК НАВАНТАЖЕННЯ.**
- **ПАРАМЕТРИ ДЛЯ БЕЗДОРІЖЖА: ВІДСКАНУЙТЕ QR-КОД, ЩОБ ПЕРЕГЛЯНУТИ ПОСІБНИК СТОСОВНО ПРИПУСТИМИХ НАВАНТАЖЕНЬ LOCKNLOAD. МОЖУТЬ ЗАСТОСОВУВАТИСЯ ЗНИЖЕННЯ ПАРАМЕТРІВ.**

ПЕРШЕ ВСТАНОВЛЕННЯ

- Остання версія інструкції завжди доступна на нашому сайті.
- Перед встановленням уважно прочитайте інструкції.
- Перевірте вміст комплекту. У разі виявлення відсутніх або пошкоджених деталей зверніться до дилера YAKIMA.
- Перед встановленням платформи LockNLoad очистіть дах автомобіля.
- На зображеннях показана платформа із 7 планками. Зверніть увагу, що інші платформи можуть мати різну кількість планок і кріплення.
- Після завершення встановлення покладіть ці інструкції в бардачок автомобіля.

Переконайтеся, що датчики камери на лобовому склі не заблоковані.

Завжди прикріплюйте вантажі за допомогою передніх і задніх стяжок до буксирувальних точок автомобіля або за допомогою анкера Yakima Hood Anchor.

Якщо передня нависаюча частина вашого вантажу не буде закріплена належним чином, гарантія анулюється.

Переконайтеся, що довгі, гнучкі вантажі надійно закріплені на жорсткій опорі та прив'язані до капота.

Закріплюйте вантажі лише за допомогою нееластичних ременів та мотузок.

Завжди закріплюйте вантажі на платформі. Не закріплюйте вантажі на RuggedLine.

Переконайтеся, що вантаж рівномірно розподілений по платформі, щоб забезпечити стійкість автомобіля.

ТЕХНІЧНЕ ОБСЛУГОВУВАННЯ ТА ПЕРЕВІРКА БЕЗПЕКИ

Перевірте кріплення та вантаж на щільність прилягання та справність:

- перед будь-яким відправленням;
- після проїзду невеликої відстані (50 км або 30 хв), коли попередньо було встановлено рейлінг або вантаж;
- через регулярні проміжки часу під час тривалих поїздок;
- після повторного закріплення;
- кожні дві години в умовах їзди по складній місцевості;
- після перерви в подорожі, під час якої автомобіль був залишений без нагляду (перевірте відсутність пошкоджень, зумовлених стороннім втручанням).

Завжди слідкуйте за тим, щоб GVM (дозволена максимальна маса автомобіля) та навантаження на вісь не перевищували встановлені виробником межі (див. посібник користувача).

DANSK

SÆTTETS INDHOLD



NØDVENDIGT VÆRKTØJ:

- Momentnøgle
- 10 mm topnøgle eller skruenøgle
- 13 mm topnøgle eller skruenøgle

Pakke med ekstra fastgørelsesudstyr

BEMÆRK – Platform med 7 lameller afbildet

DELNR.

INSTALLÉR VINDAFBØJER

1 VEND FORSIGTIGT PLATFORMENS YDERRAMME OM PÅ ET BESKYTTET UNDERLAG.

2 CENTRÉR OG TRYK VINDAFSKÆRMNINGEN IND I UNDERSIDEN AF DEN FORRESTE PLATFORMSKANAL.

BEMÆRK: Vindafskærmningen kan fjernes for at tilpasse platformen til bestemte ankre/bestemt tilbehør, der skal fastgøres til den forreste del af platformen.

3 VEND FORSIGTIGT PLATFORMEN OM.

BEMÆRK: Undgå at trykke ned på vindafskærmningen.

SE DEN SÆRLIGE BEMÆRKNING OG DE RELEVANTE SIDER OG TRIN, DER ER ANFØRT I TABELLEN NEDENFOR:

! SÆRLIG BEMÆRKNING:
Hvis der er behov for ekstra frirum på grund af kravene til tilpasningen mellem platformen og taget, kan de forskudte huller anvendes.

**Forskudte huller
(efter behov)**

**Centrerede huller
(foretrækkes)**

NAVN	BILLEDE	DELNUMRE I FODPAKKEN	SIDE	TRIN
RuggedLine		DIVERSE	7	Særlig bemærkning + 1 til 4
RuggedLine HD		DIVERSE	9	Særlig bemærkning + 1 til 4
SkyLine, TrackTower eller TimberLine med LNL-platformsadapter		9813024, 8000199 ELLER 9813064 MED 8005042 ADAPTER	11	Særlig bemærkning + side 11
Fixed montering og Trackmontering Mk1		8000142 / 8000143 / 8000144	12	Særlig bemærkning + 1 til 3
Gutter Mount		8000350 / 8000351 / 8000352	12	Særlig bemærkning + 1 til 3
Flush Rail		8002001 / 9831005 / 9812119	13	Nota speciale + 1 - 3

УКРАЇНСЬКА

ВМІСТ КОМПЛЕКТУ



НЕОБХІДНІ ІНСТРУМЕНТИ:

- динамометричний ключ;
- торцевий або гайковий ключ 10 мм;
- торцевий або гайковий ключ 13 мм.

Пакет запасних кріплень

ПРИМІТКА. Показано платформу із 7 планками

№ ДЕТАЛІ

ВСТАНОВИТИ ВІТРОВИЙ ДЕФЛЕКТОР

1 ОБЕРЕЖНО ПЕРЕВЕРНІТЬ ЗІБРАНИЙ ВУЗОЛ ПЛАТФОРМИ ДОГОРИ ДНОМ НА ЗАХИЩЕНІЙ ПОВЕРХНІ.

2 ВІДЦЕНТРУЙТЕ І ВСТАВТЕ ВІТРОВИЙ ДЕФЛЕКТОР У НИЖНЮ ЧАСТИНУ ПЕРЕДНЬОГО КАНАЛУ ПЛАТФОРМИ.

ПРИМІТКА. вітровий дефлектор можна зняти, якщо необхідно встановити певні кріплення/приладдя на передню частину платформи.

3 ОБЕРЕЖНО ПЕРЕВЕРНІТЬ ПЛАТФОРМУ ЛИЦЬОВОЮ СТОРОНОЮ ДОГОРИ.

ПРИМІТКА. Не натискайте на вітровий дефлектор.

ДИВ. СПЕЦІАЛЬНУ ПРИМІТКУ Й ВІДПОВІДНІ НОМЕРА СТОРІНОК І КРОКІВ, ЗАЗНАЧЕНИХ У НАСТУПНІЙ ТАБЛИЦІ:

! СПЕЦІАЛЬНА ПРИМІТКА.
Якщо потрібен додатковий зазор для кріплення платформи до даху, можна використовувати зміщені отвори.

**Зміщені отвори
(за потреби)**

**Центральні отвори
(бажано)**

НАЗВА	ЗОБРАЖЕННЯ	№ ДЕТАЛЕЙ КОМПЛЕКТІВ ОПОРНИХ ЕЛЕМЕНТІВ	СТОР.	КРОКИ
RuggedLine		РІЗНІ	7	Спеціальна примітка + 1-4
RuggedLine HD		РІЗНІ	9	Спеціальна примітка + 1-4
SkyLine, TrackTower або TimberLine з адаптером платформи LNL		9813024, 8000199 АБО 9813064 3 АДАПТЕРОМ 8005042	11	Спеціальна примітка + Стор. 11
Кріплення Fixed і Track Mk1		8000142 / 8000143 / 8000144	12	Спеціальна примітка + 1-3
Gutter Mount		8000350 / 8000351 / 8000352	12	Спеціальна примітка + 1-3
Flush Rail		8002001 / 9831005 / 9812119	13	Спеціальна примітка + 1-3

DANSK

RUGGEDLINE – MONTERINGSVEJLEDNING

1 MONTÉR RUGGEDLINE PÅ KØRETØJET I HENHOLD TIL DEN KØRETØJSSPECIFIKKE VEJLEDNING (SÆLGES SÆRSKILT).

Køretøjsspecifikke vejledninger kan findes og downloades på vores websted.

2 DREJETAPMONTERING.

M6 nyloc-møtrik

Køretøjets tag

M6-afstandsskive

M6-spændskive

Uden for
køretøjet

M6-skrue med indvendig
sekskant

BEMÆRK: Drejetapmonteringen kan stadigvæk bevæges efter monteringen, hvilket er hensigten.

3 ANBRING ALLE DREJEBESLAG PÅ RUGGEDLINE.

M8 x 20 mm-skrue med indvendig
sekskant

M6-spændskive

M6-spændskive
M6 nyloc-møtrik

4 FASTGØR DREJEBESLAGENE.

GÅ TIL SIDE 15 FOR ANVISNINGER VEDRØRENDE MONTERING AF PLATFORMEN.

RUGGEDLINE HD – MONTERINGSVEJLEDNING

1 MONTÉR RUGGEDLINE PÅ KØRETØJET I HENHOLD TIL DEN KØRETØJSSPECIFIKKE VEJLEDNING (SÆLGES SÆRSKILT).

Køretøjsspecifikke vejledninger kan findes og downloades på vores websted.

2 DREJETAPMONTERING.

M6 nyloc-møtrik

Køretøjets tag

M6-afstandsskive

M6-spændskive

Uden for
køretøjet

M6-skrue med indvendig
sekskant

BEMÆRK: Drejetapmonteringen kan stadigvæk bevæges efter monteringen, hvilket er hensigten.

3 ANBRING ALLE DREJETAPMONTERINGER PÅ RUGGEDLINE HD.

УКРАЇНСЬКА

ІНСТРУКЦІЇ З МОНТАЖУ RUGGEDLINE

1 ВСТАНОВЛЮЙТЕ RUGGEDLINE ВІДПОВІДНО ДО ІНСТРУКЦІЙ ДЛЯ КОНКРЕТНОГО АВТОМОБІЛЯ (ПРОДАЄТЬСЯ ОКРЕМО).

Інструкції для конкретного автомобіля можна переглянути й завантажити на нашому веб-сайті.

2 МОНТАЖ ПОВОРОТНОГО КРІПЛЕННЯ.

Гайка M6 Nyloc

Дах
автомобіля

Прокладка M6

Шайба M6

Назовні
автомобіля

Гвинт із торцевою
головкою M6

ПРИМІТКА. Поворотне кріплення все ще може рухатися після фіксації, як і передбачено.

3 ВСТАНОВІТЬ УСІ ПОВОРОТНІ КРОНШТЕЙНИ В ЗБОРІ НА RUGGEDLINE.

Гвинт із торцевою головкою M8 x 20 mm

Шайба M6

Шайба M6
Гайка M6 Nyloc

4 ПРИКРІПІТЬ ПОВОРОТНІ КРОНШТЕЙНИ В ЗБОРІ.

ДИВ. ІНСТРУКЦІЇ З МОНТАЖУ ПЛАТФОРМИ НА СТОР. 15.

ІНСТРУКЦІЇ З МОНТАЖУ RUGGEDLINE HD

1 ВСТАНОВЛЮЙТЕ RUGGEDLINE ВІДПОВІДНО ДО ІНСТРУКЦІЙ ДЛЯ КОНКРЕТНОГО АВТОМОБІЛЯ (ПРОДАЄТЬСЯ ОКРЕМО).

Інструкції для конкретного автомобіля можна переглянути й завантажити на нашому веб-сайті.

2 МОНТАЖ ПОВОРОТНОГО КРІПЛЕННЯ.

Гайка M6 Nyloc

Дах
автомобіля

Прокладка M6

Шайба M6

Назовні
автомобіля

Гвинт із торцевою головкою
M6

ПРИМІТКА. Поворотне кріплення все ще може рухатися після фіксації, як і передбачено.

3 ВСТАНОВІТЬ УСІ ПОВОРОТНІ КРІПЛЕННЯ НА RUGGEDLINE HD.

DANSK

4 FASTGØR DREJETAPMONTERINGERNE PÅ RUGGEDLINE HD.

M8-spændskive
M8 nylon-møtrik

GÅ TIL SIDE 15 FOR ANVISNINGER VEDRØRENDE MONTERING AF PLATFORMEN.

VEJLEDNING I MONTERING AF FØDDERNE FOR SKYLINE- OG TIMBERLINE-FØDDER MED LNL-PLATFORMSADAPTER 8005042

BEMÆRK: Følg anvisningerne for LNL-platformsadapteren for oplysninger om den fuldstændige monteringsprocedure.

GÅ TIL TRIN α UNDER DREJETAPMONTERING PÅ SIDE 14.

VEJLEDNING I MONTERING AF FØDDERNE FOR TRACKTOWER-FØDDER MED LNL-PLATFORMSADAPTER 8005042

BEMÆRK: Følg anvisningerne for TrackTower for oplysninger om den fuldstændige monteringsprocedure.

GÅ TIL TRIN α UNDER DREJETAPMONTERING PÅ SIDE 14.

ANVISNINGER FOR MONTERING AF FØDDER FOR GUTTER MOUNT OG MK1-FØDDER

- 1** ANBRING SKRUE RNE OG SPÆNSKIVERNE FRA FODSÆTTET.
- 2** ANBRING MONTERINGSBESLAG PÅ FØDDERNE.
- 3** FASTGØR DREJETAPMONTERINGSBESLAGENE PÅ FØDDERNE.

GÅ TIL TRIN α UNDER DREJETAPMONTERING PÅ SIDE 14.

ANVISNINGER FOR MONTERING AF FØDDER FOR FØDDER TIL FLUSH RAIL

- 1** FJERN FODAFSKÆRMNINGERNE.
- 2** FJERN UDSYRET TIL FASTGØRELSE AF FØDDERNE.
- 3** SAML FØDDERNE.

GÅ TIL TRIN α UNDER DREJETAPMONTERING PÅ SIDE 14.

DREJETAPMONTERING

- α** ANBRING DREJETAPMONTERINGEN PÅ FODEN.

УКРАЇНСЬКА

4 ПРИКРІПІТЬ ПОВОРОТНІ КРІПЛЕННЯ ДО RUGGEDLINE HD.

Шайба M8
Гайка M6 Nyloc

ДИВ. ІНСТРУКЦІЇ З МОНТАЖУ ПЛАТФОРМИ НА СТОР. 15.

ІНСТРУКЦІЇ З МОНТАЖУ ОПОР SKYLINE Й TIMBERLINE З АДАПТЕРОМ ПЛАТФОРМИ LNL 8005042

ПРИМІТКА. Повну процедуру встановлення кріплень дивіться в інструкціях адаптера платформи LNL.

ПЕРЕЙДІТЬ ДО КРОКУ ВСТАНОВЛЕННЯ ПОВОРОТНОГО КРІПЛЕННЯ НА СТОРІНЦІ 14.

ІНСТРУКЦІЇ З МОНТАЖУ ОПОР TRACKTOWER З АДАПТЕРОМ ПЛАТФОРМИ LNL 8005042

ПРИМІТКА. Повну процедуру встановлення кріплень дивіться в інструкціях TrackTower.

ПЕРЕЙДІТЬ ДО КРОКУ ВСТАНОВЛЕННЯ ПОВОРОТНОГО КРІПЛЕННЯ НА СТОРІНЦІ 14.

ІНСТРУКЦІЇ З МОНТАЖУ ОПОР GUTTER MOUNT I MK1

- 1** ЗБЕРІТЬ ГВИНТИ ТА ШАЙБИ З КОМПЛЕКТУ ОПОР.
- 2** УСТАНОВІТЬ МОНТАЖНІ КРОНШТЕЙНИ НА ОПОРИ.
- 3** ПРИКРІПІТЬ КРОНШТЕЙНИ ПОВОРОТНИХ КРІПЛЕНЬ ДО ОПОР.

ПЕРЕЙДІТЬ ДО КРОКУ ВСТАНОВЛЕННЯ ПОВОРОТНОГО КРІПЛЕННЯ НА СТОРІНЦІ 14.

ІНСТРУКЦІЇ З МОНТАЖУ ОПОР FLUSH RAIL

- 1** ЗНІМІТЬ КРИШКИ ОПОР.
- 2** ДЕМОНТУЙТЕ КРІПЛЕННЯ ОПОР.
- 3** ЗБЕРІТЬ ОПОРИ.

ПЕРЕЙДІТЬ ДО КРОКУ ВСТАНОВЛЕННЯ ПОВОРОТНОГО КРІПЛЕННЯ НА СТОРІНЦІ 14.

МОНТАЖ ПОВОРОТНОГО КРІПЛЕННЯ

- α** УСТАНОВІТЬ ПОВОРОТНІ КРІПЛЕННЯ НА ОПОРИ.

DANSK

M6-spændskive

M6-afstandsskive

M6 nyloc-møtrik

M6-skrue med indvendig
sekskant

BEMÆRK: Drejetapmonteringen
kan stadigvæk bevæges efter
monteringen, hvilket er hensigten.

b MONTÉR FØDDERNE PÅ KØRETØJET I HENHOLD TIL DE KØRETØJSSPECIFIKKE MONTERINGSSÆT (SÆLGES SÆRSKILT).

Køretøjspecifikke vejledninger kan findes
og downloades på vores websted.

BEMÆRK: Stænger er ikke påkrævede til montering af platformen.

**GÅ TIL SIDE 15 FOR ANVISNINGER VEDRØRENDE
MONTERING AF PLATFORMEN.**

PLATFORM – MONTERINGSVEJLEDNING

- 1** ANBRING 1 T-BOLT I HVER SIDE AF
DREJETAPMONTERINGERNE, OG BEVÆG DEM PÅ
LANGS.
- 2** LØFT MED HJÆLP FRA EN ELLER FLERE
PERSONER FORSIGTIGT PLATFORMEN OP PÅ
DREJETAPMONTERINGERNE PÅ KØRETØJETS TAG.
- !** DEN MAKSIMALE AFSTAND FRA
DREJETAPMONTERINGEN UDEN UNDERSTØTNING
ER ÉN LAMEL I HVER ENDE.
- !** JO STØRRE AFSTANDEN ER MELLEM HVERT PAR
AF T-BOLTE, DESTO BEDRE.
SE DE FORSKELLIGE T-BOLTKONFIGURATIONER
NEDENFOR:
- 3** ANBRING UDSTYRET TIL FASTGØRELSE AF
LAMELKLEMMEN.
- 4** FASTGØR UDSTYRET TIL FASTGØRELSE AF
LAMELKLEMMEN.
BEMÆRK: Sørg for ikke at spænde lamelklemmerne med
mere end 7 Nm, da det kan forringe spændekraften.
- 5** MONTERINGEN AF PLATFORMEN ER AFSLUTTET.
KONTROLLÉR, AT PLATFORMEN ER SAMLET
KORREKT.

KABELFØRINGSVEJLEDNING

УКРАЇНСЬКА

Шайба M6

Прокладка M6

Гайка M6 Nyloc

Гвинт із торцевою
головкою M6

ПРИМІТКА. Поворотне кріплення
все ще може рухатися після
фіксації, як і передбачено.

b ВСТАНОВЛЮЙТЕ ОПОРИ ВІДПОВІДНО ДО МОНТАЖНОГО КОМПЛЕКТА ДЛЯ КОНКРЕТНОГО АВТОМОБІЛЯ (ПРОДАЄТЬСЯ ОКРЕМО).

Інструкції для конкретного автомобіля можна
переглянути й завантажити на нашому веб-сайті.

ПРИМІТКА. Для встановлення платформи стійки не потрібні.

**ДИВ. ІНСТРУКЦІЇ З МОНТАЖУ ПЛАТФОРМИ НА
СТОП. 15.**

ІНСТРУКЦІЇ З МОНТАЖУ ПЛАТФОРМИ

- 1** ВСТАВТЕ 1 Т-ОБРАЗНИЙ БОЛТ У КОЖНУ
СТОРОНУ ПОВОРОТНОГО КРІПЛЕННЯ ТА
ПОСУНЬТЕ НАЗАД.
- 2** ЗІ СТОРОННЬОЮ ДОПОМОГОЮ, ОБЕРЕЖНО
ПІДНІМІТЬ ПЛАТФОРМУ ТА ВСТАНОВІТЬ
ЇЇ НА ПОВОРОТНІ КРІПЛЕННЯ НА ДАХУ
АВТОМОБІЛЯ.
- !** МАКСИМАЛЬНА НЕЗАКРІПЛЕНА ВІДСТАНЬ
ВІД ПОВОРОТНОГО КРІПЛЕННЯ СТАНОВИТЬ
ОДНУ ПЛАНКУ НА КОЖНОМУ КРАЮ.
- !** ЧИМ БІЛЬША ВІДСТАНЬ МІЖ КОЖНОЮ
ПАРОЮ Т-ОБРАЗНИХ БОЛТІВ, ТИМ КРАЩЕ.
ВАРІАНТИ КОНФІГУРАЦІЇ Т-ОБРАЗНИХ
БОЛТІВ ДИВ. НИЖЧЕ:
- 3** ЗБЕРІТЬ КРІПЛЕННЯ ДЛЯ ЗАТИСКІВ
ПЛАНОК.
- 4** ЗАКРІПІТЬ КРІПЛЕННЯ ДЛЯ ЗАТИСКІВ
ПЛАНОК.
ПРИМІТКА. Не затягуйте затиски планок із зусиллям
нижче 7 Нм, оскільки це може зменшити силу затиску.
- 5** МОНТАЖ ПЛАТФОРМИ ЗАВЕРШЕНО.
ПЕРЕВІРТЕ, ЧИ ПРАВИЛЬНО ЗІБРАНА
ПЛАТФОРМА.

ІНСТРУКЦІЇ З ПРОКЛАДАННЯ КАБЕЛІВ

SUOMI

LockNLoad Kattoalusta

ENIMMÄISKANTAVUUS

TUOTTEEN ENIMMÄISKUORMA



L x W

DYNAAMINEN

STAATTINEN

- **KUORMITUS = ALUSTAN TAI TANKOJEN PAINO + ASENNUSJÄRJESTELMÄ + LISÄVARUSTEET + KUORMA**
- **KATSO AJONEUVON VALMISTAJAN ERITELMISTÄ AJONEUVON KATON ENIMMÄISKANTOKYKY. VÄHIMMÄISKUORMITUSTA SOVELLETAAN.**
- **MAASTOLUOKITUS: SKANNAA QR-KOODI LOCKNLOAD-KUORMITUSOPASTA VARTEN. VÄHENNYKSIÄ VOIDAAN SOVELTAA.**

ENSIASENNUS

- Katso aina verkkosivustoitamme uusien versio ohjeista.
- Lue ohjeet huolellisesti läpi ennen asennusta.
- Tarkasta pakkauksen sisältö. Jos osia puuttuu tai ne ovat vaurioituneet, ota yhteyttä YAKIMA-jälleenmyyjäsi.
- Puhdista ajoneuvosi katto ennen LockNLoad -kattoalustan asettamista.
- Kuvissa näytetään kattoalusta, jossa on seitsemän säleitä. Huomaathan, että muissa kattoalustoissa on eri määrä säleitä ja kiinnikkeitä.
- Aseta nämä ohjeet ajoneuvon hansikaslokeroon asennuksen jälkeen.

Varmista, että tuulilasin kamera-anturit eivät peity.

Kiinnitä kuormat aina keula- ja peräsidontaköysillä ajoneuvon kiinnityskohtiin tai käyttämällä Yakima Hood Anchor -konseptiankkuria.

Takuu raukeaa, jos ylityöntyvän kuorman etuosa ei ole kiinnitetty asianmukaisesti.

Varmista, että pitkät, taipuisat kuormat on kiinnitetty turvallisesti jäykälle alustalle ja sidottu konseptiin.

Kiinnitä kuormat vain joustamattomilla hihnoilla ja köysillä.

Kiinnitä kuormat aina kattoalustaan. Älä kiinnitä kuormia RuggedLine-järjestelmään.

Varmista ajoneuvon vakauden säilyttämiseksi, että kuorma on jaettu tasaisesti kattoalustalle.

HUOLTO JA TURVATARKASTUKSET

Tarkasta kiinnikkeiden ja kuorman tiukka kiinnitys ja toiminta:

- Ennen matkan alkua.
- Ajettuasi lyhyen matkan (50 km tai 30 min) telineen tai kuorman kiinnityksen jälkeen.
- Säännöllisin väliajoin pidemmällä matkoilla.
- Uudelleenasennuksen jälkeen.
- Vaikeassa maastossa kahden tunnin välein.
- Matkan keskeytymisen jälkeen, kun ajoneuvo on jäänyt ilman valvontaa (tarkasta ulkopuolisen toiminnan varalta).

Varmista aina, että ajoneuvosi enimmäismassa ja akselipainon raja-arvo eivät ylitä valmistajan eritelmiä (katso käyttäjän käsikirjaa).

SUOMI

PAKKAUKSEN SISÄLTÖ



TARVITTAVAT TYÖKALUT:

- momenttiavain
- 10 mm hylsyavain tai kiintoavain
- 13 mm hylsyavain tai kiintoavain

Varakiinnikepakkaus

HUOMIO – kuvattu 7-säleinen kattoalusta

OSA #

ASENNA TUULENSUOJA

1 KÄÄNNÄ KOOTTU KATTOALUSTAN REUNA VAROVAISESTI YLÖSALAISIN SUOJATULLE PINNALLE.

2 KESKITÄ JA TYÖNNÄ TUULENOHJAIN KATTOALUSTAN ETUOSAN KANAVAN ALAPUOLELLE.

HUOMAA: Tuulenojaimen voi poistaa tiettyjä kattoalustan etuosassa käytettäviä ankkureita/tarvikkeita varten.

3 KÄÄNNÄ KATTOALUSTA VAROVASTI YMPÄRI.

HUOMAA: Vältä painamasta tuulenojainta alaspäin.

KATSO ALLA OLEVASSA TAULUKOSSA ILMOITETUT ERITYISHUOMIOT JA; VASTAAVAT SIVUNUMEROT SEKÄ VAIHEET:

! ERITYISHUOMIO: Jos kattoalustan katolle asentamisessa tarvitaan suurempi välys, voidaan käyttää sivureikiä.

**Sivureiät
(jos tarvitaan)**

**Keskireiät
(ensisijaiset)**

NIMI	KUVA	JALKAPAKKAUKSEN OSANUMEROT	SIVU	VAIHEET
RuggedLine		USEITA	7	Erytishuomio + 1-4
RuggedLine HD		USEITA	9	Erytishuomio + 1-4
SkyLine, TrackTower tai TimberLine LNL- kattoalustan sovittimella		9813024, 8000199 TAI 9813064 SOVITTIMELLA 8005042	11	Erytishuomio + sivu 11
Fixed- ja Track-kiinnitys Mk1		8000142 / 8000143 8000144	12	Erytishuomio + 1-3
Gutter Mount		8000350 / 8000351 8000352	12	Erytishuomio + 1-3
Flush Rail		8002001 / 9831005 9812119	13	Erytishuomio + 1-3

SUOMI

RUGGEDLINE-ASENNUSOHJEET

1 ASENNA RUGGEDLINE AJONEUVOON AJONEUVOKOHTAISTEN OHJEIDEN MUKAAN (MYYDÄÄN ERIKSEEN).

Voit tarkastella ja ladata ajoneuvokohtaiset ohjeet verkkosivustoltamme.

2 ASENNA NIVELKIINNITYS.

M6 nyloc-mutteri

Ajoneuvon katto M6 välikehokki

M6 aluslevy

Ajoneuvon
ulkoreuna

M6 kuusiokoloruuvi

HUOMAA: Nivelkiinnityskokoonpano liikkuu tarkoituksellisesti vielä kiinnityksen jälkeenkin.

3 KOKOA KAIKKI NIVELRAUDAT RUGGEDLINE-JÄRJESTELMÄÄN.

M8 x 20 mm kuusiokoloruuvi

M8 aluslevy

M8 aluslevy
M8 nyloc-mutteri

4 KIINNITÄ NIVELRAUTAKOKOONPANOT.

JATKA SIVULLE 15 KATTOALUSTAN ASENNUSOHJEISIIN.

RUGGEDLINE HD-ASENNUSOHJEET

1 ASENNA RUGGEDLINE AJONEUVOON AJONEUVOKOHTAISTEN OHJEIDEN MUKAAN (MYYDÄÄN ERIKSEEN).

Voit tarkastella ja ladata ajoneuvokohtaiset ohjeet verkkosivustoltamme.

2 ASENNA NIVELKIINNITYS.

M6 nyloc-mutteri

Ajoneuvon katto M6 välikehokki

M6 aluslevy

Ajoneuvon
ulkoreuna

M6 kuusiokoloruuvi

HUOMAA: Nivelkiinnityskokoonpano liikkuu tarkoituksellisesti vielä kiinnityksen jälkeenkin.

3 ASETA KAIKKI NIVELKIINNITYSKOKOONPANOT RUGGEDLINE HD -JÄRJESTELMÄÄN.

SUOMI

4 KIINNITÄ NIVELKIINNITYKSET RUGGEDLINE HD -JÄRJESTELMÄÄN.

M8 aluslevy

M8 nyloc-mutteri

JATKA SIVULLE 15 KATTOALUSTAN ASENNUSOHJEISIIN.

JALKOJEN ASENNUSOHJEET SKYLINE- JA TIMBERLINE-JALOILLE LNL- KATTOALUSTAN SOVITTIMELLA 8005042

HUOMAA: Seuraa LNL -kattoalustan sovittimen ohjeita kiinnikkeiden täydellisestä asentamisesta.

JATKA NIVELKIINNITYKSEN ASENNUSVAIHEESEEN a SIVULLA 14.

JALKOJEN ASENNUSOHJEET TRACKTOWER-JALOILLE LNL- KATTOALUSTAN SOVITTIMELLA 8005042

HUOMAA: Seuraa TrackTower in ohjeita kiinnikkeiden täydellisestä asentamisesta.

JATKA NIVELKIINNITYKSEN ASENNUSVAIHEESEEN a SIVULLA 14.

JALKOJEN ASENNUSOHJEET GUTTER MOUNT- JA MK1-JALOILLE

1 KOKOA JALKAPAKKAUKSEN RUUVIT JA ALUSLEVYT.

2 ASENNA KIINNITYSLEVYT JALKOIHIN.

3 KIRISTÄ NIVELKIINNITYSRAUDAT JALKOIHIN.

JATKA NIVELKIINNITYKSEN ASENNUSVAIHEESEEN a SIVULLA 14.

JALKOJEN ASENNUSOHJEET FLUSH RAIL -JALOILLE

1 POISTA JALKOJEN KANNET.

2 PURA JALKOJEN KIINNIKKEET.

3 KOKOA JALAT.

JATKA NIVELKIINNITYKSEN ASENNUSVAIHEESEEN a SIVULLA 14.

ASENNA NIVELKIINNITYS

a ASENNA NIVELKIINNITYS JALKOIHIN.

SUOMI

M6 nyloc-mutteri

M6 välikehokki

M6 aluslevy

M6 kuusiokoloruuvi

HUOMAA: Nivelkiinnityskokoonpano liikkuu tarkoituksellisesti vielä kiinnityksen jälkeenkin.

b ASENNA JALAT AJONEUVOON AJONEUVOKOHTAISTEN ASENNUSSARJOJEN MUKAAN (MYYDÄÄN ERIKSEEN).

Voit tarkastella ja ladata ajoneuvokohtaiset ohjeet verkkosivustoltamme.

HUOMAA: Kattoalustan asennus ei edellytä kattotankoja.

JATKA SIVULLE 15 KATTOALUSTAN ASENNUSOHJEISIIN.

KATTOALUSTAN ASENNUSOHJEET

- 1** ASETA YKSI T-PULTTI NIVELKIINNITYKSEN KUMMALLEKIN SIVULLE JA LIU'UTA ETEENPÄIN.
- 2** NOSTA TOISEN HENKILÖN AVUSTUKSELLA KATTOALUSTA VAROVAISESTI NIVELKIINNITYKSIIN AJONEUVON KATOLLA.
- !** SUURIN SALLITTU TUKEMATON ETÄISYYS NIVELKIINNITYKSESTÄ ON KUSSAKIN PÄÄSSÄ YKSI SÄLE.
- !** MITÄ SUUREMPI T-PULTTIPARIEN VÄLINEN ETÄISYYS ON, SITÄ PAREMPI. KATSO ALLA T-PULTTIEN ASETUSVAIHTOEHDOT:
- 3** KOKOA SÄLEIDEN PIDIKKEET.
- 4** KIINNITÄ SÄLEIDEN PIDIKKEET.
HUOMAA: Älä kiristä säleiden pidikkeitä yli 7 Nm, sillä se voi heikentää pitovoimaa.
- 5** KATTOALUSTAN ASENNUS ON VALMIS. TARKASTA, ETTÄ KATTOALUSTA ON KOOTTU ASIANMUKAISESTI.

JOHTOJEN REITITYSOHJEET

This page intentionally left blank

YAKIMA®

www.yakima.com.au
www.yakima.co.nz
www.yakima.com
www.yakima.eu

YAKIMA AUSTRALIA PTY LTD

17 Hinkler Court
Brendale, QLD 4500
Australia
1800 143 548

YAKIMA PRODUCTS, INC.

4101 Kruse Way
Lake Oswego, OR
97035-2541
USA
888 925 4621
yakima.com/support

ALL CONTENT SUBJECT TO YAKIMA AUSTRALIA PTY LTD COPYRIGHT © 2025