

## CONTENTS • CONTENU • CONTENIDO

<p>rod holder (2x) porte-canne (x 2) portacaña (2x)</p>			<p>key (2x) clé (x 2) llave (2x)</p>		<p>clamp (4x) pince (x 4) abrazadera (4x)</p>
		<p>security wrench (1x) clé de sûreté (x 1) llave de seguridad (1x)</p>			

## CROSSBAR SPREAD

Fishing rods: 24"-36" (61cm-91cm) • Skis and boards under 67": 12" - 24" • Skis and boards over 67": 12" - 36"

The distance between supporting bars should be adjusted so that when the bindings strike the ski rack, the skis cannot slip out on the other ski rack.

## CAPACITY

Up to 8 fishing rods, or 4 skis, or 2 snowboards.  
Rods must be broken down if over 7'.

## AVAILABLE ACCESSORIES

SkiLift Kit  
#8860037

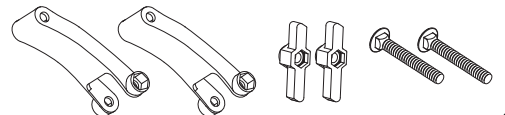

Pour le français, allez à la page 4.

Para español ir a la página 4.

# INSTALLATION • INSTALLATION • INSTALACIÓN

1

You may need to adjust your clamps. Choose the appropriate slot for your crossbar.

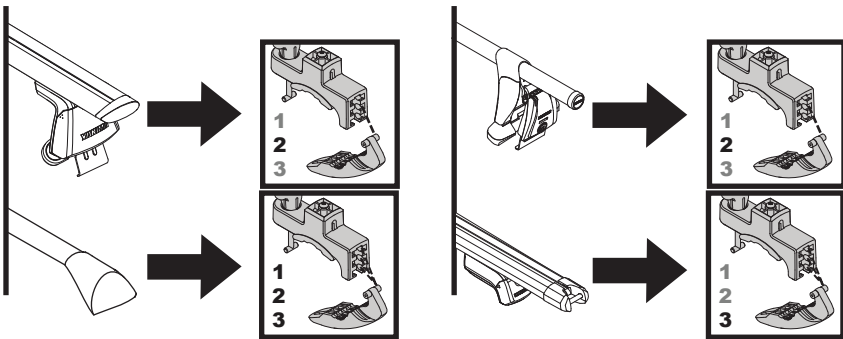

4X

2

Use the security wrench to remove the screws from the top of the clamps. Then insert the screw through the slots in the rod holder and install the clamps. Fully tighten to 3.9 Nm (35 in-lbs.)

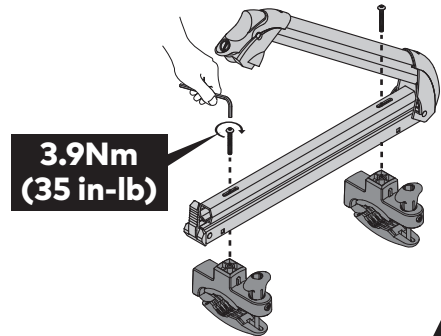

4X

3

Close the mounts. Rotate the T-bolts and open the clamps. Then place the mounts onto the crossbar.

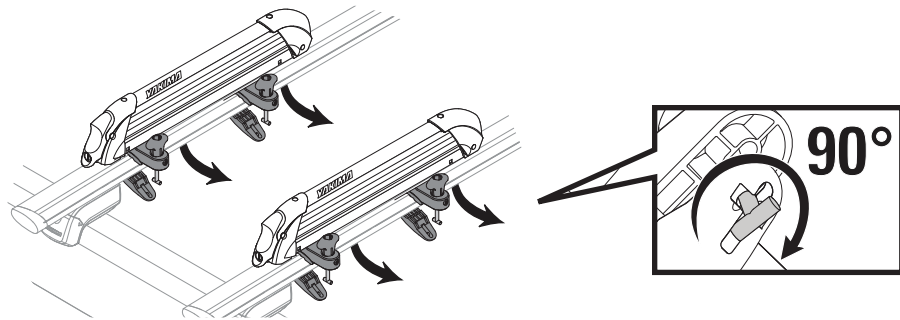

4X

4

Close the clamps, rotate the T-bolts, and fully tighten the knobs.

**Note:** For Yakima HD bar, remove the T-bolts from the knobs first. Close the clamps and insert the T-bolts rotated 90° from the bottom. Then attach the knobs and fully tighten.

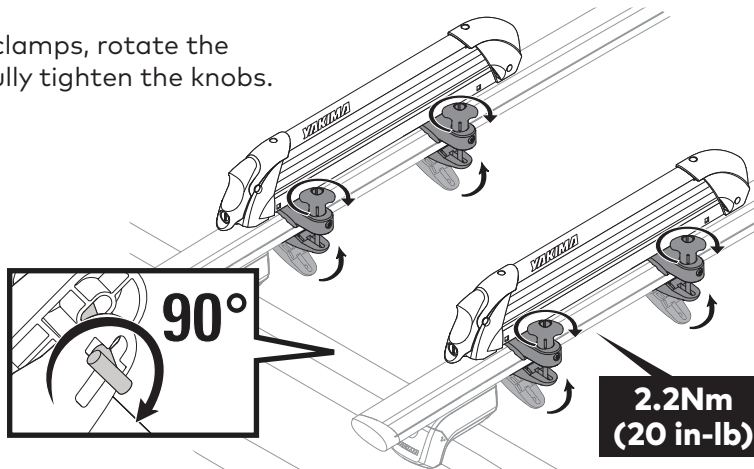

With the knobs at a 45° angle, use the security wrench to tighten the security screws. Check that the knob doesn't turn.

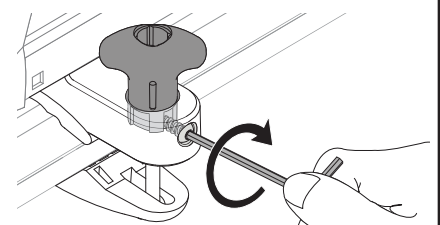

4X

5

Test the installation by pushing and pulling in all directions. If the mount is loose, verify that the clamps are in the appropriate position (step 1) and that the knobs are adequately tightened (step 4).

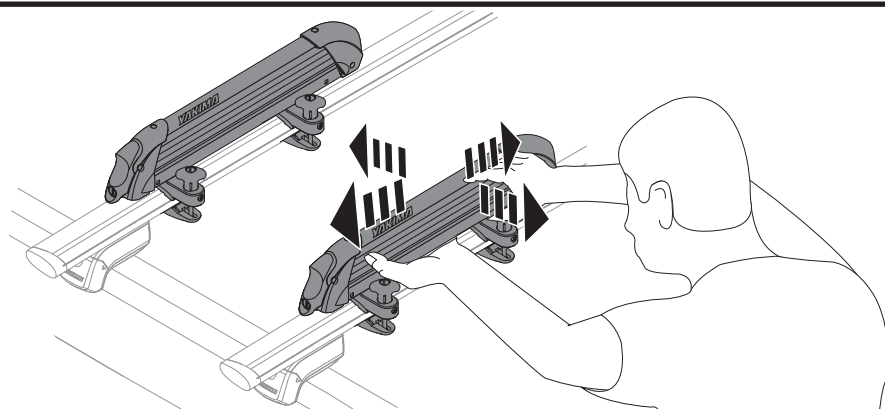

4X

## LOADING • CHARGEMENT • CARGA

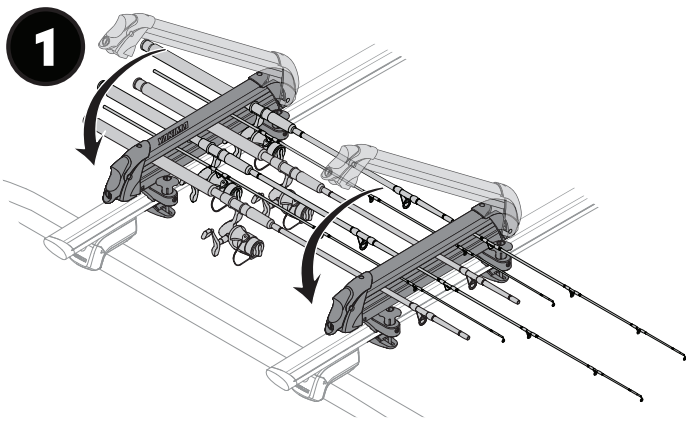

1. Press the buttons and open the mounts.
- Load your rods with tips toward the front of the vehicle (break down rods if over 7'). TIP: Use rubber bands to secure the ends.
- Space the rods about 3" apart.
- Position the reels between the carriers for added security.
- Stagger the reels to avoid interference. Rods can be mounted in either direction.
- Avoid placing rod eyeholes against the mounts.
- Avoid pinching by placing rods 1" away from the pad ends.
- For additional roof to reel clearance, use the Yakima SkiLift accessory #8860037 (sold separately).
- Verify closure by pulling upward on the rods to see if the mounts open. If they open, apply more pressure when closing the mounts.
- Use the keys to lock your mounts.

## LOADING - SKIS • CHARGEMENT - SKIS • CARGA - CAÑAS

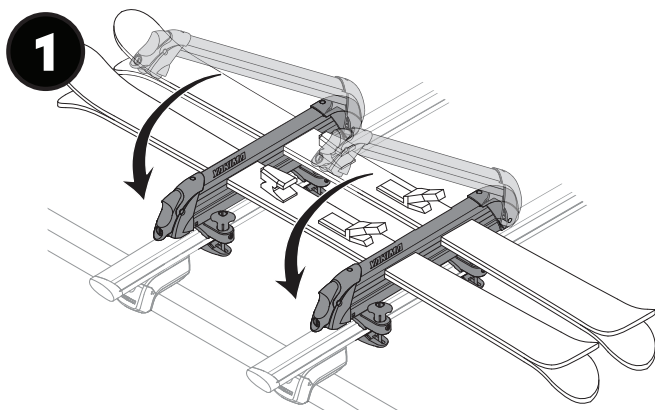

1. Press the buttons and open the mounts.
- Load your skis, keeping the tips toward the rear of the vehicle.
- Load bindings between the mounts.
- Close mounts with firm pressure.
- For additional roof-to-binding clearance use the Yakima SkiLift accessory #8860037 (sold separately).
- Verify closure by pulling upward on the skis to see if the mount opens. If they open, apply more pressure when closing the mounts.
- Use the keys to lock your mounts.

Note: In some cases you may need to close the mount between your bindings. Position them fore/aft to best avoid hatch contact. You can also flip the mounting clamps so the knobs clear your bindings.



**If your bindings contact the vehicle, use the SkiLift accessory #8860037 (sold separately). Follow the instructions that come with your SkiLift accessory to install.**

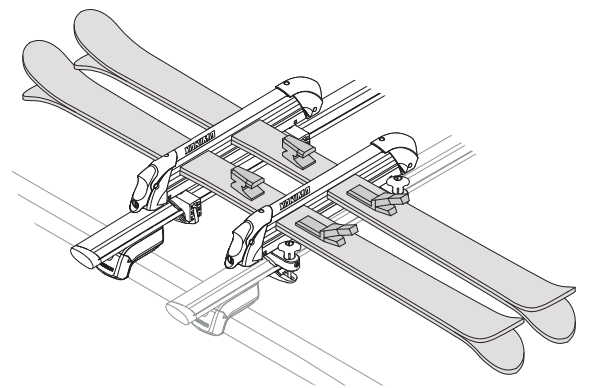



## UNLOADING • DÉCHARGEMENT • DESCARGA

1. Unlock the mounts.
2. Press the button to open the mounts.
3. Carefully remove your fishing rods, skis, or boards.
4. Close and lock the mounts.

## REMOVAL • DÉPOSE • DESINSTALACIÓN

1. Loosen the security screws (do not remove them).
2. Loosen the knobs enough to rotate the T-bolt, and open the clamps.
3. Carefully lift the mounts from your vehicle.

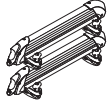
## WEIGHT LIMITS • LIMITES DE CHARGEMENT • LÍMITES DE PESO

Rack 	+	ReelDeal 	+	Load 	=	<b>Not more than 165 lbs. (75 kg) unless otherwise noted.</b>
Porte-bagage Portaequipaje		ReelDeal 6 lbs. (2.7 kg)		Charge Carga		

**Check the Yakima Fit List, or go to [yakimatech.com](http://yakimatech.com) for your roof's weight limit.**

## FRANÇAIS

### DISTANCE ENTRE LES BARRES TRANSVERSALES

Cannes à pêche : 61 cm – 91 cm (24 po – 36 po)  
Skis et planches de moins de 170 cm: 30 cm - 61 cm  
Skis et planches de plus de 170 cm: 30 cm - 91 cm

La distance entre les barres transversales devrait être réglée de manière que si une fixation touche à un porte-ski, le ski ne puisse pas se libérer de l'autre porte-ski.

### CAPACITÉ

8 cannes à pêches, ou 4 skis, ou 2 planches à neige. Les cannes à pêche doivent être démontées si elles mesurent plus de 2,10 m (7 pi).

### ACCESSOIRES DISPONIBLES

SkiLift Kit  
#8860037

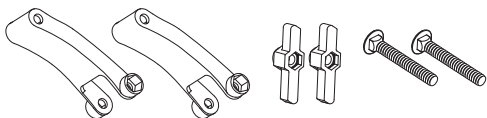

### - INSTALLATION -

- 1 Il faudra peut-être ajuster les pinces. Choisir la fente convenant le mieux à la barre transversale.
- 2 À l'aide de la clé de sûreté, enlever les vis du dessus des pinces. Puis insérer les vis dans la fente des porte-cannes et dans les pinces. Serrer complètement à 3,9 Nm (35 po-lbs.).
- 3 Fermer les porte-cannes. Faire pivoter le boulon en T et ouvrir la pince, puis déposer le porte-canne sur la barre transversale.
- 4 Fermer les pinces, faire pivoter le boulon en T et serrer les boutons complètement.  
**REMARQUE :** pour les barres Yakima HD, commencer par retirer les boulons en T des boutons. Fermer les pinces, insérer les boulons en T par le dessous, orientés à 90°, puis mettre les boutons en place et les serrer.  
Avec les boutons à un angle de 45°, serrer la vis de sûreté à l'aide de la clé spéciale. Vérifier que le bouton ne tourne pas.
- 5 Tester le montage en poussant et en tirant dans tous les sens. Se le porte-canne bouge, vérifier que les pinces sont bien dans la bonne position (opération 1) et que les boutons sont bien serrés (opération 4).

### - CHARGEMENT - CANNES -

- 1
  - Appuyer sur les boutons et ouvrir les porte-cannes.
  - Charger les cannes en orientant les pointes vers l'avant du véhicule (démonter les cannes mesurant plus de 2,10 m / 7 pi). **CONSEIL :** réunir les extrémités avec des élastiques.
  - Espacer les cannes d'environ 7,5 cm (3 po).
  - Positionner les moulinets entre les deux porte-cannes pour plus de sécurité.
  - Décaler les moulinets pour qu'ils ne se touchent pas. On peut monter les cannes dans un sens ou dans l'autre.
  - Éviter d'appuyer les anneaux contre les porte-cannes.
  - Laisser une distance de 2,5 cm (1 po) entre les cannes et le bout des bourrelets pour ne pas les coincer.
  - Pour éviter que les moulinets ne touchent au toit, employer l'accessoire SkiLift n° 8860037 (vendu à part).
  - Vérifier la fermeture en soulevant les cannes pour voir si un porte-canne s'ouvre. Si c'est le cas, le refermer en appliquant une pression plus forte.
  - Verrouiller les porte-cannes à l'aide de la clé.

## ESPAÑOL

### - SEPARACIÓN DE LAS BARRAS -

Cañas de pescar: 24"-36" (61 cm - 91 cm)  
Esquí y tablas de menos de 170 cm: 30 cm - 61 cm  
Esquí y tablas de más de 170 cm: 30 cm - 91 cm

La distancia entre las barras de soporte se debe ajustar de modo que cuando las fijaciones hacen tope con el portaesquí, los esquís no puedan deslizarse fuera del otro portaesquí.

### - CAPACIDAD -

8 cañas de pesca, 4 esquís o 2 planchas de nieve.  
Separar en tramos las cañas de más de 7 pies.

### ACCESORIOS DISPONIBLES

SkiLift Kit  
#8860037

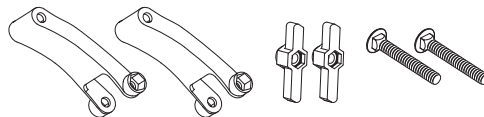

### - INSTALACIÓN -

- 1 Es posible que deba ajustar las abrazaderas. Seleccione la ranura apropiada para la barra transversal.
- 2 Utilice la llave de seguridad para retirar los tornillos ubicados en la parte superior de las abrazaderas. Luego, introduzca el tornillo a través de las ranuras del portacaña e instale las abrazaderas. Apriete completamente con una fuerza de 3.9 Nm (35 pulg.-lbs.).
- 3 Cierre los soportes. Gire el tornillo en T y abra las abrazaderas. Luego coloque los soportes sobre las barras transversales.
- 4 Cierre las abrazaderas, gire el tornillo en T y apriete completamente las perillas.  
**NOTA:** Para las barras Yakima HD, retire primero los tornillos en T de las perillas. Cierre las abrazaderas e introduzca los tornillos en T girados 90° con respecto a la parte inferior, luego fije las perillas y apriételas completamente.  
Con las perillas a 45°, utilice la llave para apretar los tornillos de seguridad. Verifique que la perilla no gire.
- 5 Pruebe la instalación empujando y tirando en todas las direcciones. Si el soporte está flojo, verifique que las abrazaderas estén en la posición apropiada (etapa 1) y que las perillas estén apretadas adecuadamente (etapa 4).

### - CARGA - CAÑAS -

- 1
  - Presione los botones y abra los portacañas.
  - Cargue las cañas con los extremos hacia el frente del vehículo (separe las cañas en tramos si superan los 7 pies). **CONSEJO:** Utilice bandas de caucho para asegurar los extremos.
  - Coloque las cañas con una separación entre ellas de 3 pulgadas.
  - Coloque los carretes entre los portacañas para aumentar la seguridad.
  - Alterne la posición de los carretes para evitar interferencias. Las cañas se pueden montar en ambas direcciones.
  - Evite que los anillos-guía de las cañas queden contra los portacañas.
  - Coloque las cañas a 1 pulgada de los extremos de las almohadillas para que no resulten "pellizcadas" por los extremos del portacañas.
  - Para lograr un espacio adicional entre los carretes y el techo, utilice el accesorio SkiLift #8860037 (vendido por separado).
  - Tire de las cañas hacia arriba para asegurarse de que los portacañas no se abran. Si se abren, aplique más presión al cerrarlos.
  - Utilice las llaves para trabar los portacañas.

## - CHARGEMENT - SKIS -

- 1 • Appuyer sur les boutons et ouvrir les porte-skis.  
• Charger les skis en orientant les spatules vers l'arrière du véhicule.  
• Les fixations doivent se trouver entre les deux porte-skis.  
• Rabattre les porte-skis avec une pression ferme.  
• Pour éviter que les fixations ne touchent au toit, employer l'accessoire SkiLift n° 8860037 (vendu à part).  
• Vérifier la fermeture en soulevant les skis pour voir si un porte-ski s'ouvre. Si c'est le cas, le refermer en appliquant une pression plus forte.  
• Verrouiller les porte-skis à l'aide de la clé.

Remarque : dans certains cas, un des porte-skis se retrouvera entre les fixations. Positionner les skis dans l'axe avant/arrière de manière éviter au maximum le contact avec le hayon. On peut aussi retourner les pinces de montage pour que leur bouton ne touche pas aux fixations.



Si les fixations touchent au véhicule, employer l'accessoire SkiLift n° 8860037 (vendu à part). Le poser en suivant les instructions qui l'accompagnent.

## DÉCHARGEMENT

1. Déverrouiller les porte-skis/cannes.
2. Appuyer sur les boutons pour ouvrir les porte-skis/cannes.
3. Enlever les cannes à pêche, les skis ou les planches avec soin.
4. Refermer les porte-skis/cannes et les verrouiller.

## DÉPOSE

1. Desserrer les vis de sûreté (ne pas les enlever).
2. Desserrer les boutons suffisamment pour tourner les boulons en T, et ouvrir les pinces.
3. Enlever les porte-skis avec soin du véhicule.

## LIMITES DE CHARGEMENT

Porte-bagage + ReelDeal (2.7 kg) + charge =

**75 kg (165 lbs.) maxi, à moins d'indication contraire.**

Consulter la liste de compatibilité ("Fit List") Yakima ou encore le site yakimatech.com, pour connaître la limite de chargement du toit du véhicule.

## - CARGA - ESQUÍ -

- 1 • Presione los botones y abra los portaesquíes.  
• Cargue los esquís con las puntas hacia la parte trasera del vehículo.  
• Coloque las fijaciones entre los portaesquíes.  
• Cierre los portaesquíes con una presión firme.  
• Para lograr un espacio adicional entre las fijaciones y el techo, utilice el accesorio SkiLift #8860037 (vendido por separado).  
• Tire de los esquís hacia arriba para asegurarse de que los portaesquíes no se abran. Si se abren, aplique más presión al cerrarlos.  
• Utilice las llaves para trabar los portaesquíes.

Nota: En ciertos casos puede resultar necesario cerrar el soporte entre las fijaciones. En lo posible, trate de que queden más atrás o más adelante para evitar que entren en contacto con la portezuela trasera. También puede girar las abrazaderas del soporte para que las perillas no toquen las fijaciones.



Si las fijaciones entran en contacto con el vehículo, utilice el accesorio SkiLift #8860037 (vendido por separado). Para instalarlo, siga las instrucciones que vienen con dicho accesorio.

## DESCARGA

1. Destabe los soportes.
2. Pulse el botón para abrir los soportes.
3. Retire con cuidado las cañas de pescar, los esquís o las tablas.
4. Cierre y trabe los soportes con llave.

## DESINSTALACIÓN

1. Afloje los tornillos de seguridad (sin retirarlos).
2. Afloje las perillas lo suficiente para poder girar el tornillo en T y abra las abrazaderas.
3. Levante cuidadosamente los soportes del vehículo.

## LÍMITES DE PESO

Porte-bagage + ReelDeal (2.7 kg) + charge =

**No más de 165 lbs. (75 kg), a menos que se indique lo contrario.**

Verifique la Hoja de compatibilidad o vaya al sitio yakimatech.com para conocer el límite de peso del techo de su vehículo.



## EN IMPORTANT WARNINGS

### Rack Installation

Inadequately secured loads and incorrectly mounted roof racks and accessory racks can come loose during travel and cause serious accidents! Therefore, installation, handling, and use must be carried out in accordance with product and vehicle instructions.

In addition to these instructions, review the mounting instructions for the roof rack and the operating instructions of the vehicle.

These instructions should be kept together with the vehicle's operating instructions and carried in the vehicle when in use and en route.

For your own safety, you should only use roof racks that are authorized for use with your vehicle.

For roof racks that do not specify the distance between the front and rear crossbars, the distance shall be at least 700 mm or as large as possible. Please note that changes (e.g., additional drill holes) to the accessory rack's attachment system are not permissible.

Check attachment hardware and load for tight fit and function:

- Before the start of any journey
- After driving a short distance following rack or load install
- At regular intervals on longer journeys
- More frequently on rough terrain
- After interruption of a journey during which the vehicle was left unsupervised (check for damage due to outside intervention)

### Rack Loading

Do not exceed the maximum load specified for the roof rack, accessory rack or the maximum load recommended by the vehicle manufacturer.

Max Roof Load = weight of roof rack + weight of accessory racks + weight of load.

Load shall be uniformly distributed with the lowest possible center of gravity.

Load should not substantially extend beyond the loading surface of the roof rack.

### Vehicle Driving and Regulations

The speed driven must be suited to the load transported and to official speed limits. In the absence of any speed limits, we recommend a maximum speed of 80 mph (130 km/h).

When transporting any load, the speed of the vehicle must take into account all conditions such as the state of the road, the surface of the road, traffic conditions, wind, etc. Vehicle handling, cornering, braking and sensitivity to side winds will change with the addition of rooftop loads.

If this product is off-road certified, it is designed and intended to be used on forest service roads, access roads or other non-technical terrains at moderate speeds. It is not to be used while rock-crawling, jumping, bogging, or other technical off-road terrains. When using off-road certified products with non-off-road certified products, always follow the warnings and restrictions as stated in the non-off-road certified product instructions.

### Maintenance

The accessory rack should be carefully cleaned and maintained, particularly during the winter months. Use only a solution of water and standard car wash liquid without any alcohol, bleach, or ammonium additives.

For reasons of fuel economy and the safety of other road users, the accessory rack and roof rack should be removed when not in use.

Periodically inspect accessory rack for damage. Replace lost, damaged, or worn parts. Use only original spare parts obtained from a stocking specialist, dealer, or manufacturer.

Any changes made to the roof racks and accessory racks, as well as the use of spare parts or accessories other than those supplied by the manufacturer, will lead to the lapsing of the manufacturer's warranty and liability for any material damage or accidents. You should observe these instructions to the letter and only use the original parts supplied.

In order to replace any lost or defective keys, note the lock and key numbers below and register them at [www.yakima.com](http://www.yakima.com).

Record Your Key Number:  
(located on the set of  
locking keys)

--	--	--	--	--

## FR AVERTISSEMENTS IMPORTANTS

### Pose du porte-bagage

Une charge mal arrimée, un porte-bagage de toit, ou encore un de ses accessoires, qui seraient mal installés pourraient se libérer en cours de trajet et provoquer un grave accident ! C'est pourquoi la pose, la manutention et l'utilisation de ce produit doivent être conformes aux instructions visant le produit et le véhicule.

En plus d'observer les présentes instructions, vérifier les instructions visant la pose du porte-bagage et les instructions visant le véhicule.

Les présentes instructions devraient être jointes au manuel d'utilisation du véhicule et conservées à bord lors du déplacement.

Par sécurité, on ne devrait utiliser que des porte-bagages qui sont approuvés pour le véhicule.

Dans le cas des porte-bagages dont la distance entre les barres transversales avant et arrière n'est pas spécifiée, cette distance doit être la plus grande possible, mais d'au moins 700 mm. Prière de noter qu'il est interdit d'apporter des modifications au système de montage de l'accessoire (en perçant des trous supplémentaires, par exemple).

Vérifier la solidité des dispositifs de fixation et l'arrimage de la charge :

- Avant de prendre la route
- Peu de temps après le départ si l'on a posé le porte-bagage ou si on l'a chargé
- À intervalles réguliers sur les longs trajets
- Plus fréquemment sur routes cahoteuses
- Après tout arrêt durant lequel le véhicule a été laissé sans surveillance (confirmer l'absence de dommages provoqués par des tiers)

### Chargement du porte-bagage

Ne pas dépasser la charge maximale spécifiée pour le porte-bagage, l'accessoire de transport ou la charge maximale recommandée par le constructeur du véhicule.

Charge maximale sur le toit = poids du porte-bagage + poids de l'accessoire de transport + poids de la charge.

La charge doit être répartie de manière uniforme et son centre de gravité doit être le plus bas possible.

La charge ne doit pas dépasser significativement de la surface de charge du porte-bagage.

### Conduite du véhicule et réglementation

La vitesse à laquelle on roule doit tenir compte de la charge transportée et des limitations de vitesse. En l'absence de limitation de vitesse, nous recommandons de ne pas dépasser 130 km/h.

Quand on transporte n'importe quelle charge, la vitesse à laquelle on roule doit aussi tenir compte des conditions ambiantes comme l'état de la route, la surface de la route, les conditions de la circulation, le vent, etc. Le comportement du véhicule, sa tenue en virage, son freinage et sa sensibilité aux vents latéraux seront modifiés par l'addition de charges sur le toit.

Si ce produit est approuvé pour la conduite hors-route, il est destiné à servir sur des chemins forestiers, des routes d'accès et d'autres terrains peu accidentés à vitesse modérée. On ne doit pas l'utiliser si le véhicule sert à franchir de gros rochers, à sauter, à rouler dans la boue profonde ou à circuler sur des terrains très accidentés. Quand on se sert de produits approuvés pour la conduite hors-route en conjonction avec d'autres qui ne le sont pas, il faut toujours respecter les avertissements et les limitations stipulés dans les instructions des produits qui ne sont pas approuvés pour la conduite hors-route.

### Entretien

L'accessoire de transport doit être nettoyé et entretenu avec soin, particulièrement durant l'hiver. Pour le nettoyage, n'employer que du savon liquide normal pour automobile et de l'eau, sans ajouter d'alcool, d'eau de Javel ou d'ammonium.

Pour économiser du carburant et par sécurité pour les autres usagers de la route, il est recommandé d'enlever l'accessoire de transport et le porte-bagage quand ils ne servent pas.

Inspecter l'accessoire de transport régulièrement. Remplacer les pièces perdues, endommagées ou usées. N'employer que des pièces d'origine, que l'on peut se procurer auprès d'un détaillant ou du fabricant.

Toute modification apportée au porte-bagage ou à l'accessoire de transport, ainsi que l'emploi de pièces ou d'accessoires autres que ceux fournis par le fabricant, annulerait la garantie et la responsabilité du fabricant en cas de dommages matériels ou d'accident. L'utilisateur doit donc respecter les présentes instructions à la lettre et n'employer que les pièces d'origine fournies.

Afin de pouvoir remplacer des clés perdues ou défectueuses, prendre note du numéro de la serrure et des clés ci-dessous et les enregistrer à [www.yakima.com](http://www.yakima.com).

Noter le numéro des clés :  
(il se trouve sur les clés)

--	--	--	--	--

## ES ADVERTENCIAS IMPORTANTES

### Instalación del portaequipaje

¡Si las cargas no están aseguradas de manera adecuada y si los portaequipajes para techo y los accesorios de transporte están montados incorrectamente, se pueden aflojar durante un viaje y causar accidentes serios! Por lo tanto, la instalación, manipulación y uso se deben realizar respetando las instrucciones del producto y del vehículo.

Además de estas instrucciones, lea las instrucciones de montaje del portaequipaje para techo y las instrucciones de operación del vehículo.

Estas instrucciones se deben guardar junto con las instrucciones de operación del vehículo y llevar dentro del coche cuando este producto está instalado.

Para su propia seguridad, usted debe instalar solamente portaequipajes para techo aprobados para su vehículo.

Para los portaequipajes de techo que no especifican la distancia entre las barras transversales delantera y trasera, la separación debe ser de por lo menos 700 mm, o lo más grande que sea posible. Por favor tenga en cuenta que no está permitido realizar ningún cambio en el sistema de fijación de los portaequipajes (p. ej.: agujeros adicionales).

Verifique los accesorios de fijación y la carga para asegurarse de que estén bien ajustados y en buenas condiciones:

- Antes de salir de viaje
- Una vez recorrida una corta distancia después de instalar el portaequipaje o la carga
- A intervalos regulares durante los viajes más largos
- Con más frecuencia en terrenos irregulares
- Después de cada parada durante un viaje, en la que el vehículo quedó sin vigilancia (comprobación de daños debido a la posible acción de terceros)

### Carga del portaequipaje

No exceda la carga máxima que corresponde al portaequipaje para techo, los accesorios de transporte o la carga máxima recomendada por el fabricante del vehículo.

Carga máxima del techo = peso del portaequipaje para techo + peso de los accesorios de transporte + peso de la carga.

La carga debe estar uniformemente distribuida con el centro de gravedad lo más bajo posible.

La carga no debe sobrepasar sustancialmente la superficie de carga del portaequipaje para techo.

### Manejo del vehículo y reglamentaciones

Se debe conducir a una velocidad que tenga en cuenta la carga transportada y que respete los límites de velocidad reglamentarios. En caso de que el límite de velocidad no esté indicado, recomendamos no superar los 130 km/h.

Cuando se transportan cargas sobre el techo, se debe circular a una velocidad que tenga en cuenta todas las condiciones circundantes, como el estado de la ruta, la superficie del camino, las condiciones del tráfico, el viento, etc. El manejo del vehículo, así como el frenado, agarre en las curvas y la influencia de los vientos de costado, cambian cuando se adicionan cargas sobre el techo.

Conducir fuera de las rutas no es recomendable porque se puede dañar el vehículo o el equipaje.

### Mantenimiento

Los accesorios de transporte se deben limpiar con cuidado y mantenerlos de manera adecuada, especialmente durante los meses de invierno. Para esto, utilice solamente una solución de agua y líquido lavacoches estándar, sin ningún añadido de alcohol, blanqueador o amoníaco.

Por razones de economía de combustible y de seguridad para otros usuarios de la carretera, el portaequipaje para techo y los accesorios de transporte se deben desinstalar cuando no se utilizan.

Verifique periódicamente los accesorios de transporte por si están dañados. Reemplace las piezas perdidas, rotas o gastadas. Utilice solamente repuestos de fábrica provenientes de un especialista, distribuidor o fabricante.

La modificación de los portaequipajes para techo y de los accesorios de transporte, así como el uso de otras piezas de repuesto o accesorios diferentes de los provistos por el fabricante, harán caducar la garantía y la responsabilidad del fabricante por daños materiales o accidentes. Usted debe respetar al pie de la letra estas instrucciones de uso y utilizar solamente las piezas de origen provistas.

Para reemplazar una llave perdida o defectuosa, anote más abajo los números de la cerradura y de la llave y regístrelos en [www.yakima.com](http://www.yakima.com).

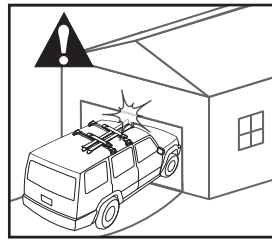

Record Height Here.  
Noter la hauteur ici.  
Escriba aquí la altura.

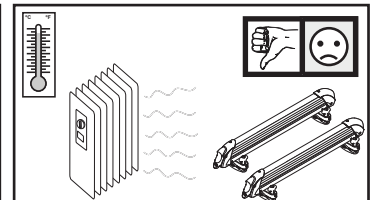
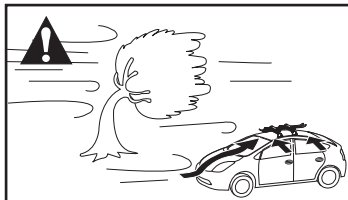
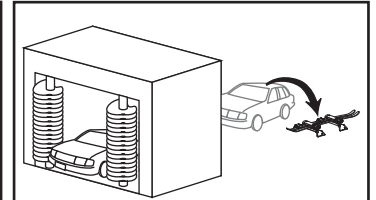
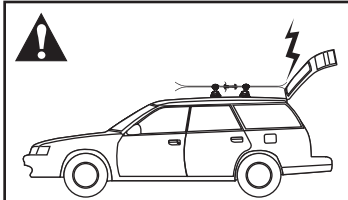
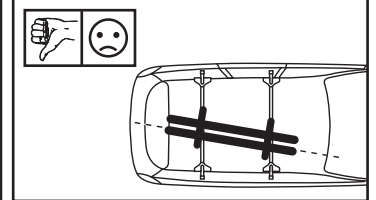
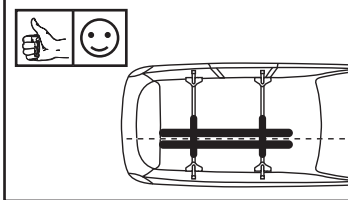
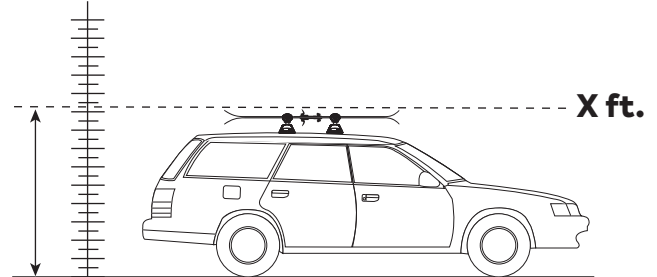
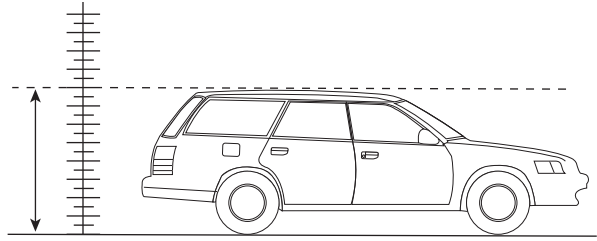

**YAKIMA PRODUCTS, INC.**

4101 KRUSE WAY  
LAKE OSWEGO, OR  
97035-2541  
USA

888.925.4621  
[yakima.com/support](http://yakima.com/support)

**YAKIMA AUSTRALIA PTY. LTD**

17 Hinkler Court  
Brendale  
QLD 4500  
Australia  
1800-143-548

**YAKIMA**

[www.yakima.com](http://www.yakima.com)

**KEEP THESE INSTRUCTIONS!  
CONSERVER CES INSTRUCTIONS!  
¡CONSERVE ESTAS INSTRUCCIONES!**

Anote el número de su llave:  
(grabado en las llaves de bloqueo)