

# YAKIMA

# BoatLoader EVO

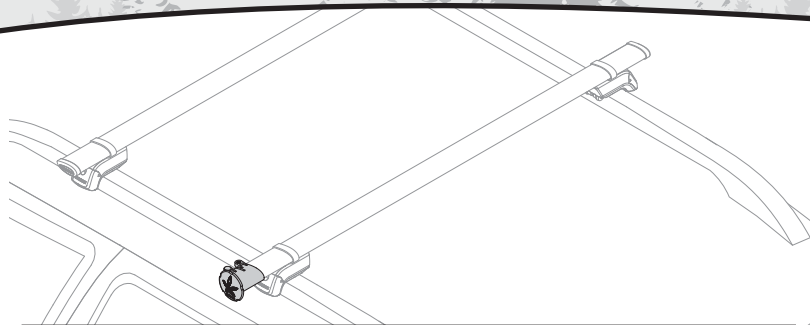

## Contents • Accessoires • Accesorios

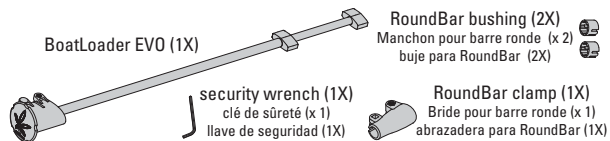

Works only with Yakima CoreBar and RoundBar.



Seulement compatible avec les barres CoreBar et RoundBar de Yakima. Compatible solamente con los travesaños CoreBar y RoundBar de Yakima.

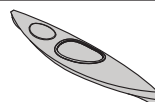

= 80 lbs. Max. / 36.3 kg

## INSTALLATION • MONTAGE • INSTALACIÓN

# 1

DECIDE WHICH BAR WILL HOUSE THE EXTENSION. We recommend using the front crossbar.

DÉCIDER DANS QUELLE BARRE LE BRAS SERA MONTÉ. Nous recommandons d'utiliser la barre transversale avant.

DECIDA EN QUÉ TRAVESAÑO INSTALARÁ LA EXTENSIÓN. Recomendamos el travesaño delantero.

Note: Go to page 4 for RoundBar installation.

Remarque : passer à la page 4 pour le montage sur les barres RoundBar. Vaya a la página 4 para la instalación en los travesaños RoundBar.

REMOVE the end cap by carefully prying it from the crossbar.

ENLEVER délicatement en tirant le bouchon se trouvant dans le bout de la barre.

EXTRAIGA con cuidado el capuchón del extremo del travesaño.

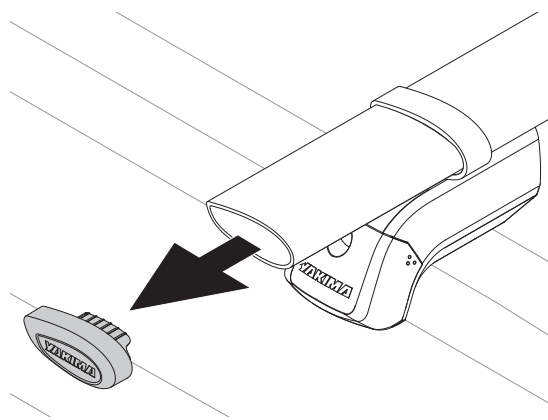

# 2

There must be at least 1.5" of crossbar to install the extension. Loosen and slide your crossbar if necessary. **Do not forget to tighten the towers again!**

Pour pouvoir poser le bras, la barre transversale doit dépasser le pied d'au moins 4 cm (1,5 po). Au besoin, desserrer et faire coulisser la barre transversale. **Ne pas oublier de resserrer les pieds ensuite!**

Debe haber por lo menos 1,5" (4cm) de travesaño libre para instalar la extensión. Afloje y deslice el travesaño si es necesario. **¡No olvide ajustar los soportes nuevamente!**

1.5" (4 cm) Min.  
4 cm (1,5 po) min.  
1.5" (4 cm) mín.

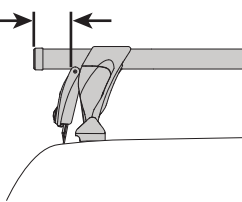

1.5" (4 cm) Min.  
4 cm (1,5 po) min.  
1.5" (4 cm) mín.

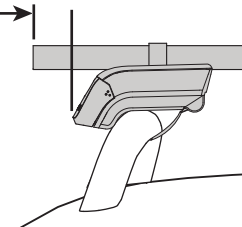

**Q TOWER USERS:** Do not loosen your towers! If your crossbars are too short, you could install longer crossbars, or slide your existing bars off center. In any case, you must completely reinstall your system using the instructions, and the measurements specific to your vehicle. If you have lost your instructions, see your Yakima dealer.

**SI VOUS AVEZ DES PIEDS Q:** ne pas desserrer les pieds! Si les barres transversales sont trop courtes, il est possible d'en poser des plus longues ou de décentrer la barre déjà en place. D'une façon ou de l'autre, il faudra réinstaller le porte-bagages complètement en suivant les instructions et les mesures spécifiques à votre véhicule. Si vous n'avez plus les instructions d'origine, consulter votre dépositaire Yakima.

**USUARIOS DE SOPORTES Q TOWERS:** ¡No aflojen los soportes! Si los travesaños son demasiado cortos, puede instalar otros más largos, o desplazar del centro los que tiene. En todo caso tendrá que reinstalar completamente el sistema siguiendo las instrucciones y las medidas específicas para su vehículo. Si ha perdido las instrucciones, comuníquese con su concesionario Yakima.

3

Loosen the knob and clamp bolt, and carefully insert the extension into the open crossbar.

Desserrer le bouton et le boulon de serrage puis enfiler avec soin le bras dans le bout de la barre transversale.

Afloje la perilla y el tornillo de la abrazadera, e introduzca con cuidado la extensión en la abertura del travesaño.

Note: Remove the bolt and face the knob down for use on drivers side.

Remarque : si l'installation se fait du côté conducteur, enlever le boulon et retourner le bouton vers le bas.

Nota: Para usarlo del lado conductor, retire el tornillo y coloque la perilla hacia abajo.

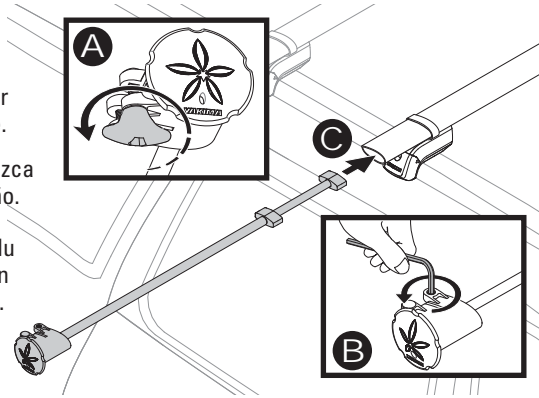

Inside of crossbar should be free of heavy corrosion. This could prevent the extension from operating smoothly.

Il ne devrait pas se trouver à l'intérieur de la barre transversale une quantité de corrosion telle qu'elle empêcherait le bras de coulisser librement.

El interior del travesaño debe estar libre de corrosión que podría impedir el correcto funcionamiento de la extensión.

4

Press the sand dollar disc toward the bar until the bar clamp completely covers the end of the bar. Knob faces downward.

Pousser le disque à motif "dollar des sables" vers la barre jusqu'à ce que le manchon du bras s'emboîte complètement par-dessus le bout de la barre. Le bouton doit être tourné vers le bas.

Empuje el disco con muescas contra el travesaño hasta que la abrazadera cubra el extremo de éste. La perilla debe quedar hacia abajo.

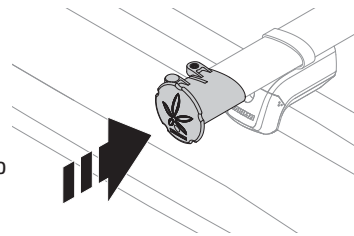

5

Tighten the clamp bolt using the security wrench to 5 Nm.

À l'aide de la clé de sûreté, serrer le boulon de serrage à 5 Nm.

Ajuste el tornillo de la abrazadera con la llave de seguridad aplicando una fuerza de 5 Nm.

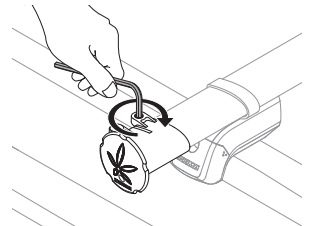

## LOADING • CHARGEMENT • CARGA

1

Loosen the knob so the the bar can slide. Extend the bar away from the car. **TIGHTEN THE KNOB.**

Desserrer le bouton pour que le bras puisse coulisser. Sortir le bras. **SERRER LE BOUTON.**

Afloje la perilla para que el travesaño pueda deslizarse. Extienda el travesaño hacia afuera del vehículo. **AJUSTE LA PERILLA.**



**NEVER** extend the bar with a quick, throwing action.

NE JAMAIS sortir le bras d'un geste vif et soudain.

NUNCA extienda el travesaño con movimiento rápido.

Protect your vehicle by placing a towel where the boat will contact your vehicle.

Protéger le véhicule en plaçant une serviette à l'endroit où l'embarcation s'y appuiera

Coloque un paño donde la embarcación entrará en contacto con el vehículo para protegerlo.

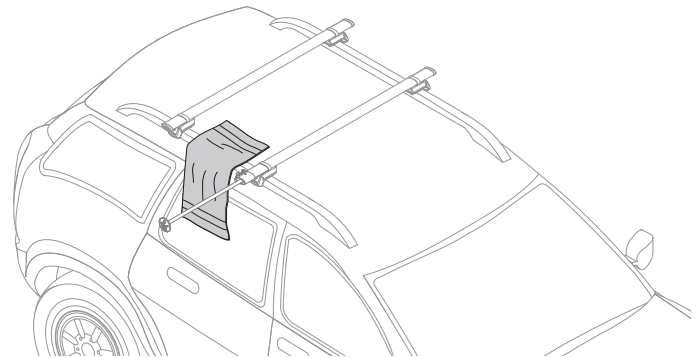

Note: If the clamp becomes disengaged from the end of the crossbar, tighten the clamp bolt as in step 5.

Si le manchon se dégage du bout de la barre transversale, resserrer le boulon de serrage (voir l'opération 5).

Si la abrazadera se suelta del extremo del travesaño, ajústelo el tornillo como en el paso 5.

**2**

Lean the boat against BoatLoader EVO. Use as many steps as necessary to work the boat onto your vehicle. **Be careful not to let the boat slide off and fall to the ground.**

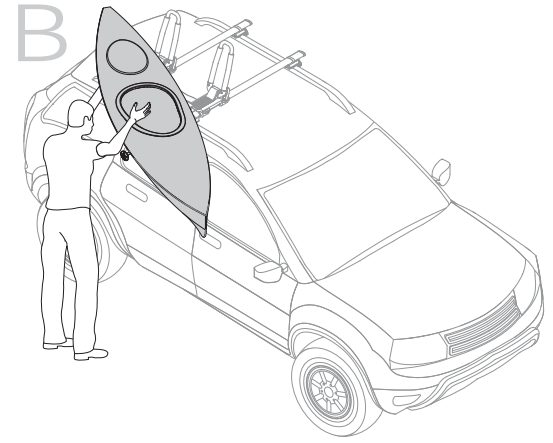
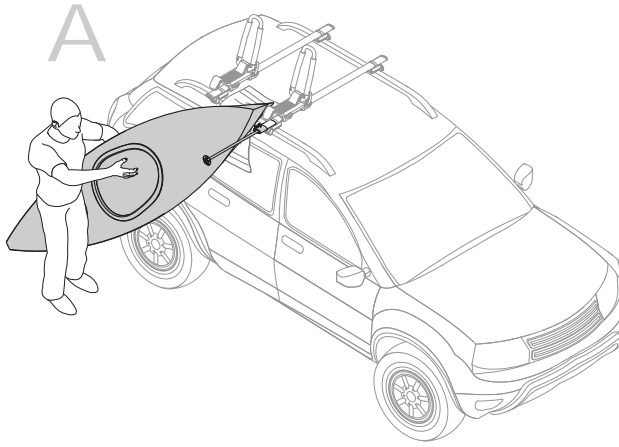

Appuyer l'embarcation contre le bras EVO. Prendre tout le temps nécessaire pour installer l'embarcation sur le véhicule. **Prendre soin de ne pas laisser l'embarcation glisser et tomber au sol.**

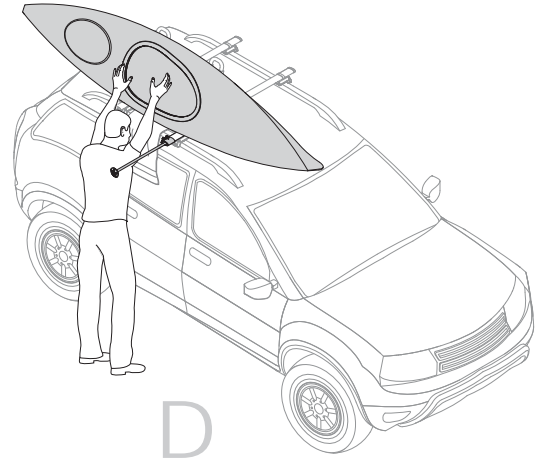
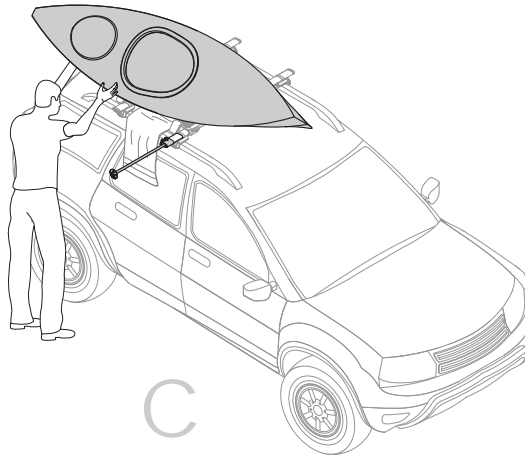

Apoye la embarcación contra el BoatLoader EVO. Realice todos los pasos necesarios para que la embarcación quede ubicada correctamente sobre su vehículo. **Tenga cuidado de que la embarcación no se deslice y se caiga al suelo.**

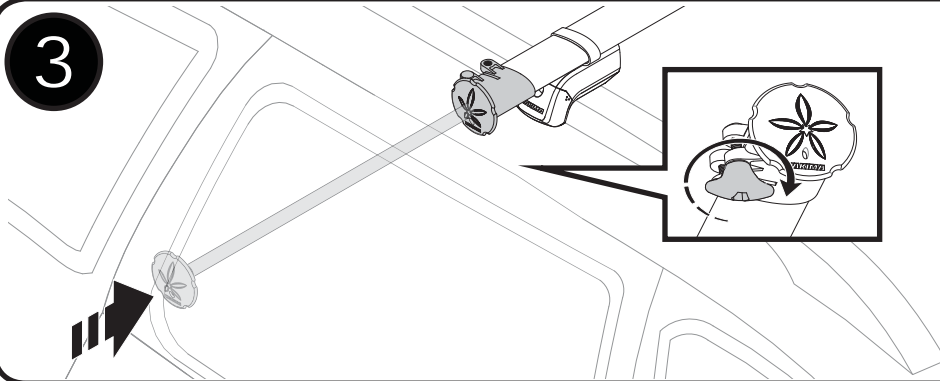
**3**

Loosen the knob and push the extension back in. Tighten the knob again.

Desserrer le bouton et rentrer le bras. Resserrer le bouton.

Afloje la perilla y empuje la extensión hacia adentro. Ajuste nuevamente la perilla.

**4**

Center the boat over the racks. Follow accessory instructions to **secure the boat to the vehicle.**

Centrer l'embarcation sur le portebagages. Suivre les instructions accompagnant l'accessoire pour **fixer l'embarcation au véhicule.**

**CENTRE LA EMBARCACIÓN SOBRE LA PARRILLA.** Siga las instrucciones del accesorio para **asegurar la embarcación al vehículo.**

**5**

Secure front and rear of long loads to ends of vehicle for safe transport. Be sure the extension is completely pushed in and tightened. Be sure all hardware is secured according to instructions.

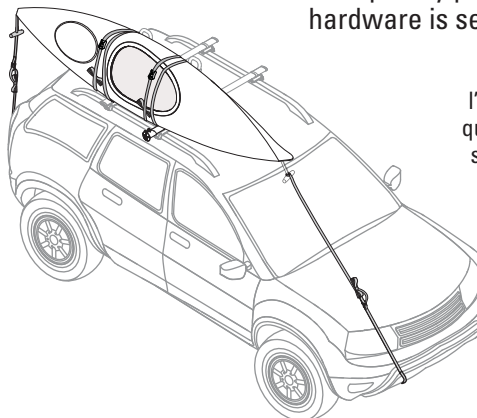

Toujours attacher les charges longues à l'avant et à l'arrière du véhicule. S'assurer que le bras est complètement rentré et bien serré. S'assurer que tout l'équipement est bien fixé conformément aux instructions.

Asegure los extremos de las cargas largas adelante y atrás del vehículo para el transporte seguro. Verifique que la extensión está completamente adentro y ajustada. Verifique que todas las piezas están aseguradas según las instrucciones.

# RoundBar clamp • bride pour barre ronde • abrazadera para RoundBar

**1**

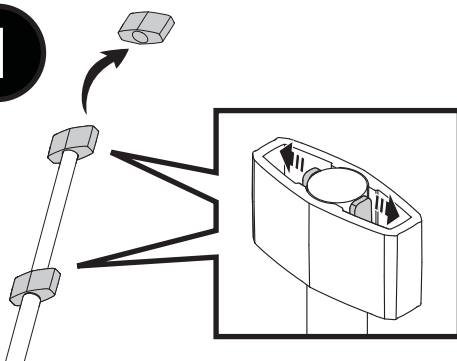

Flex the tabs and remove the rubber inserts.

Plier les languettes et enlever les inserts de caoutchouc.

Flexione las lengüetas y retire las piezas de caucho.

**2X**

**2**

Remove the knob, and carriage bolt.

Enlever le bouton et le boulon à tête plate.

Retire la perilla y el tornillo de cierre.

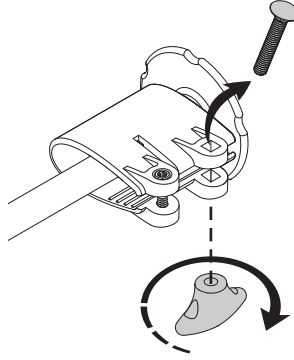

**3**

Remove the CoreBar clamp.

Enlever la bride pour barre CoreBar.

Retire la abrazadera para CoreBar.

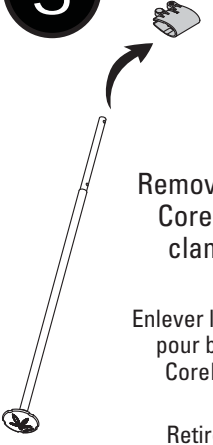

**4**

Install the hardware you removed in step 2 onto the RoundBar clamp.

Poser sur la bride pour barre ronde la quincaillerie enlevée à l'opération 2.

Instale, en la abrazadera para RoundBar, las piezas de fijación que retiró en el paso 2.

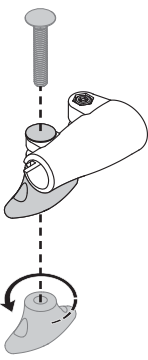

**5**

Slide on RoundBar clamp.

Enfiler la bride pour barre ronde.

Deslice la abrazadera para RoundBar en la extensión.

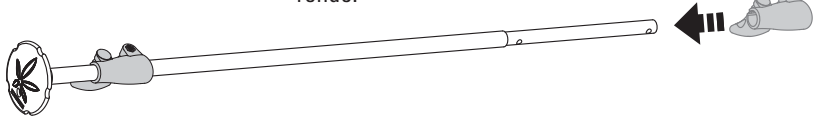

**6**

Install RoundBar Bushings. Orient tabs as shown.

Enfiler les manchons pour barre ronde. Orienter les languettes tel qu'illustré.

Instale los bujes para RoundBar. Oriente las lengüetas como se ilustra.

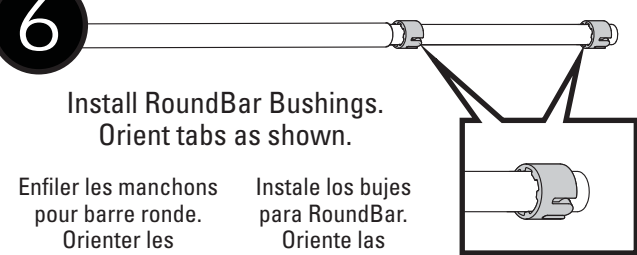

**2X**

**7**

Proceed to step 2 of installation.

Passer à l'opération 2 du montage.

Realice el paso 2 de la instalación.

## REMOVAL • DÉPOSE • DESINSTALACIÓN

- |   |   |  |
|---|---|--|
| <ol style="list-style-type: none"> <li>1. Loosen clamp with security wrench, and slide the extension out.</li> <li>2. Replace the end cap.</li> <li>3. Store BoatLoader EVO in a safe place.</li> </ol> | <ol style="list-style-type: none"> <li>1. À l'aide de la clé de sûreté, desserrer le boulon de serrage et sortir le bras.</li> <li>2. Remettre le bouchon en place au bout de la barre.</li> <li>3. Ranger le bras BoatLoader EVO en sécurité.</li> </ol> | <ol style="list-style-type: none"> <li>1. Afloje la abrazadera con la llave de seguridad y deslice la extensión hacia fuera.</li> <li>2. Vuelva a colocar el capuchón del extremo.</li> <li>3. Guarde el BoatLoader EVO en un lugar seguro.</li> </ol> |
|---|---|--|

**KEEP THESE INSTRUCTIONS! • CONSERVER CES INSTRUCTIONS! • ¡CONSERVE ESTAS INSTRUCCIONES!**

## EN IMPORTANT WARNINGS

### Rack Installation

Inadequately secured loads and incorrectly mounted roof racks and accessory racks can come loose during travel and cause serious accidents! Therefore, installation, handling and use must be carried out in accordance with product and vehicle instructions.

In addition to these instructions, review the mounting instructions for the roof rack and the operating instructions of the vehicle.

These instructions should be kept together with the vehicle's operating instructions and carried in the vehicle when in use and en route.

For your own safety, you should only use roof racks that are authorized for use with your vehicle.

For roof racks that do not specify the distance between the front and rear crossbars, the distance shall be at least 700mm or as large as possible. Please note that changes (e.g. additional drill holes) to the accessory rack's attachment system are not permissible.

Check attachment hardware and load for tight fit and function:

- Before the start of any journey.
- After driving a short distance following rack or load install.
- At regular intervals on longer journeys.
- More frequently on rough terrain.
- After interruption of a journey during which the vehicle was left unsupervised. (check for damage due to outside intervention)

### Rack Loading

Do not exceed the maximum load specified for the roof rack, accessory rack or the maximum load recommended by the vehicle manufacturer.

**Max Roof Load = weight of roof rack + weight of accessory racks + weight of load.**

Load shall be uniformly distributed with the lowest possible center of gravity.

Load should not substantially extend beyond the loading surface of the roof rack.

### Boat Loading

Use all provided straps to secure the boat in accordance with the instructions.

Bow and stern tiedown lines must be used!

### Vehicle Driving and Regulations

The speed driven must be suited to the load transported and to official speed limits. In the absence of any speed limits, we recommend a maximum speed of 80mph (130 km/h).

When transporting any load, the speed of the vehicle must take into account all conditions such as the state of the road, the surface of the road, traffic conditions, wind, etc. Vehicle handling, cornering, braking and sensitivity to side winds will change with the addition of roof top loads.

Off-road driving is not recommended and could result in damage to your vehicle or your gear.

### Maintenance

The accessory rack should be carefully cleaned and maintained, particularly during the winter months. Use only a solution of water and standard car wash liquid without any alcohol, bleach or ammonium additives.

For reasons of fuel economy and the safety of other road users, the accessory rack and roof rack should be removed when not in use.

Periodically inspect accessory rack for damage. Replace lost, damaged or worn parts. Use only original spare parts obtained from a stocking specialist, dealer or manufacturer.

Any changes made to the roof racks and accessory racks as well as the use of spare parts or accessories other than those supplied by the manufacturer will lead to the lapsing of the manufacturer's warranty and liability for any material damage or accidents. You should observe these instructions to the letter and only use the original parts supplied.

In order to replace any lost or defective keys, note the lock and key numbers below and register them at [www.yakima.com](http://www.yakima.com).

## FR AVERTISSEMENTS IMPORTANTS

### Pose du porte-bagage

Une charge mal arrimée, un porte-bagage de toit, ou encore un de ses accessoires, qui seraient mal installés pourraient se libérer en cours de trajet et provoquer un grave accident ! C'est pourquoi la pose, la manutention et l'utilisation de ce produit doivent être conformes aux instructions visant le produit et le véhicule.

En plus d'observer les présentes instructions, vérifier que les instructions visant la pose du porte-bagage et les instructions visant le véhicule.

Les présentes instructions devraient être jointes au manuel d'utilisation du véhicule et conservées à bord lors du déplacement.

Par sécurité, on ne devrait utiliser que des porte-bagages qui sont approuvés pour le véhicule.

Dans le cas des porte-bagages dont la distance entre les barres transversales avant et arrière n'est pas spécifiée, cette distance doit être la plus grande possible, mais d'au moins 700 mm. Prière de noter qu'il est interdit d'apporter des modifications au système de montage de l'accessoire (en perçant des trous supplémentaires, par exemple).

Vérifier la solidité des dispositifs de fixation et l'arrimage de la charge :

- avant de prendre la route ;
- peu de temps après le départ si l'on a posé le porte-bagage ou si on l'a chargé ;
- à intervalles réguliers sur les longs trajets ;
- plus fréquemment sur routes cahoteuses ;
- après tout arrêt durant lequel le véhicule a été laissé sans surveillance (confirmer l'absence de dommages provoqués par des tiers).

### Chargement du porte-bagage

Ne pas dépasser la charge maximale spécifiée pour le porte-bagage, l'accessoire de transport ou la charge maximale recommandée par le constructeur du véhicule.

**Charge maximale sur le toit = poids du porte-bagage + poids de l'accessoire de transport + poids de la charge.**

La charge doit être répartie de manière uniforme et son centre de gravité doit être le plus bas possible.

La charge ne doit pas dépasser significativement de la surface de charge de la galerie.

### Chargement de l'embarcation

Employer toutes les sangles fournies pour arrimer l'embarcation conformément aux instructions.

Il est obligatoire d'employer les cordes d'amarrage de proue et de poupe.

### Conduite du véhicule et réglementation

La vitesse à laquelle on roule doit tenir compte de la charge transportée et des limitations de vitesse. En l'absence de limitation de vitesse, nous recommandons de ne pas dépasser 130 km/h.

Quand on transporte n'importe quelle charge, la vitesse à laquelle on roule doit aussi tenir compte des conditions ambiantes comme l'état de la route, la surface de la route, les conditions de la circulation, le vent, etc. Le comportement du véhicule, sa tenue en virage, son freinage et sa sensibilité aux vents latéraux seront modifiés par l'addition de charges sur le toit.

La conduite hors route n'est pas recommandée et pourrait endommager votre véhicule ou votre matériel.

### Entretien

L'accessoire de transport doit être nettoyé et entretenu avec soin, particulièrement durant l'hiver. Pour le nettoyage, n'employer que du savon liquide normal pour automobile et de l'eau, sans ajouter d'alcool, d'eau de Javel ou d'ammonium.

Pour économiser du carburant et par sécurité pour les autres usagers de la route, il est recommandé d'enlever l'accessoire de transport et le porte-bagage quand ils ne servent pas.

Inspecter l'accessoire de transport régulièrement. Remplacer les pièces perdues, endommagées ou usées. N'employer que des pièces d'origine, que l'on peut se procurer auprès d'un détaillant ou du fabricant.

Toute modification apportée au porte-bagage ou à l'accessoire de transport, ainsi que l'emploi de pièces ou d'accessoires autres que ceux fournis par le fabricant, annulerait la garantie et la responsabilité du fabricant en cas de dommages matériels ou d'accident. L'utilisateur doit donc respecter les présentes instructions à la lettre et n'employer que les pièces d'origine fournies.

Afin de pouvoir remplacer des clés perdues ou défectueuses, prendre note du numéro de la serrure et des clés ci-dessous et les enregistrer à [www.yakima.com](http://www.yakima.com).

## ES ADVERTENCIAS IMPORTANTES

### Instalación del portaequipaje

¡Si las cargas no están aseguradas de manera adecuada y si los portaequipajes para techo y los portaequipajes adicionales están montados incorrectamente, se pueden aflojar durante un viaje y causar accidentes serios! Por lo tanto, la instalación, manipulación y uso se deben realizar respetando las instrucciones del producto y del vehículo.

Además de estas instrucciones, lea las instrucciones de montaje del portaequipaje para techo y las instrucciones de operación del vehículo.

Estas instrucciones se deben guardar junto con las instrucciones de operación del vehículo y llevar dentro del coche cuando este producto está instalado.

Para su propia seguridad, usted debe instalar solamente portaequipajes para techo aprobados para su vehículo.

Para los portaequipajes de techo que no especifican la distancia entre las barras transversales delantera y trasera, la separación debe ser de por lo menos 700 mm, o lo más grande que sea posible. Por favor tenga en cuenta que no está permitido realizar ningún cambio en el sistema de fijación de los portaequipajes para techo (p. ej.: agujeros adicionales).

Verifique los accesorios de fijación y la carga para asegurarse de que estén bien ajustadas y en buenas condiciones:

- Antes de salir de viaje.
- Una vez recorrida una corta distancia después de instalar el portaequipaje o la carga.
- A intervalos regulares durante los viajes más largos.
- Con más frecuencia en terrenos irregulares.
- Después de cada parada durante un viaje, en la que el vehículo quedó sin vigilancia (comprobación de daños debido a la posible acción de terceros).

### Carga del portaequipaje

No exceda la carga máxima especificada para el portaequipaje para techo y de los portaequipajes adicionales, o la carga máxima recomendada por el fabricante del vehículo.

**Carga máxima del techo = peso del portaequipaje para techo + peso de los portaequipajes adicionales + peso de la carga.**

La carga debe estar uniformemente distribuida con el centro de gravedad lo más bajo posible.

La carga no debe sobrepasar sustancialmente la superficie de carga de la barra de techo.

### Carga de la embarcación

Utilice todas las correas provistas para asegurar la embarcación de acuerdo con las instrucciones.

¡Se deben utilizar las cuerdas de amarre de proa y de popa!

### Manejo del vehículo y reglamentaciones

Se debe conducir a una velocidad que tenga en cuenta la carga transportada y que respete los límites de velocidad reglamentarios. En caso de que el límite de velocidad no esté indicado, recomendamos no superar los 130 km/h.

Cuando se transportan cargas sobre el techo, se debe circular a una velocidad que tenga en cuenta todas las condiciones circundantes, como el estado de la ruta, la superficie del camino, las condiciones del tráfico, el viento, etc. El manejo del vehículo, así como el frenado, agarre en las curvas y la influencia de los vientos de costado, cambian cuando se adicionan cargas sobre el techo.

No se recomienda la conducción todoterreno, pues podría dar como resultado daños en el vehículo o en el embrague.

### Mantenimiento

El portaequipaje adicional se debe limpiar con cuidado y mantenerlo de manera adecuada, especialmente durante los meses de invierno. Para esto, utilice solamente una solución de agua y líquido lavacoche estándar, sin ningún añadido de alcohol, blanqueador o amoníaco.

Por razones de economía de combustible y de seguridad para otros usuarios de la carretera, el portaequipaje para techo y el portaequipaje adicional se deben desinstalar cuando no se utilizan.

Verifique periódicamente el portaequipaje adicional por si está dañado. Reemplace las piezas perdidas, rotas o gastadas. Utilice solamente repuestos de fábrica provenientes de un especialista, distribuidor o fabricante.

La modificación de los portaequipajes para techo y de los adicionales, así como el uso de otras piezas de repuesto o accesorios diferentes de los provistos por el fabricante, harán caducar la garantía y la responsabilidad del fabricante por daños materiales o accidentes. Usted debe respetar al pie de la letra estas instrucciones de uso y utilizar solamente las piezas de origen provistas.

Para reemplazar una llave perdida o defectuosa, anote más abajo los números de la cerradura y de la llave y regístrelos en [www.yakima.com](http://www.yakima.com).

# YAKIMA

[www.yakima.com](http://www.yakima.com)

## YAKIMA PRODUCTS, INC.

4101 KRUSE WAY  
LAKE OSWEGO, OR  
97035-2541  
USA

[yakima.com/support](http://yakima.com/support)

## YAKIMA AUSTRALIA PTY. LTD

17 Hinkler Court  
Brendale  
QLD 4500  
Brisbane  
Australia  
1800-143-548

## YAKIMA EUROPE

Twentehaven 7,  
Nieuwegein 3433  
The Netherlands