

YAKIMA

WaveHog

US

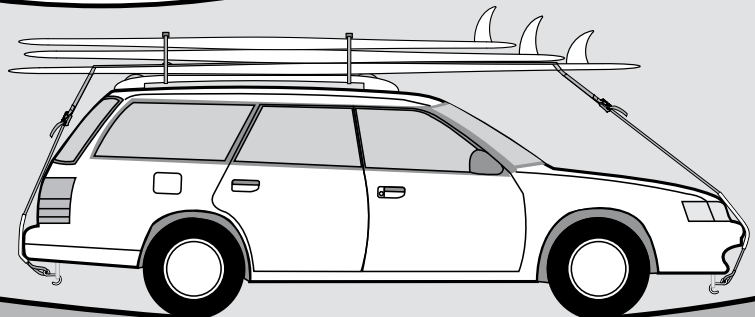
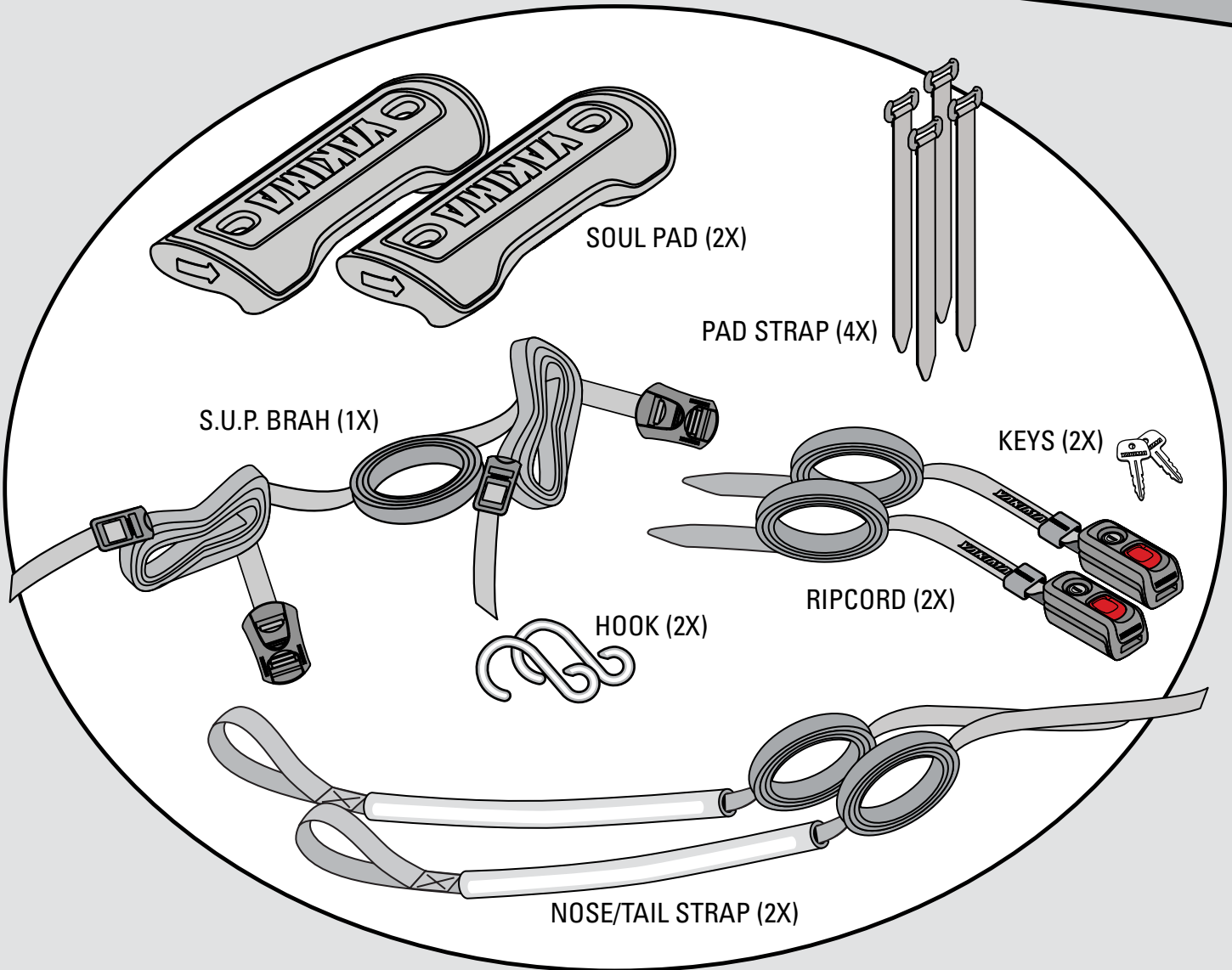

IMPORTANT WARNING

IT IS CRITICAL THAT ALL YAKIMA RACKS AND ACCESSORIES BE PROPERLY AND SECURELY ATTACHED TO YOUR VEHICLE. IMPROPER ATTACHMENT COULD RESULT IN AN AUTOMOBILE ACCIDENT, AND COULD CAUSE SERIOUS BODILY INJURY OR DEATH TO YOU OR TO OTHERS. YOU ARE RESPONSIBLE FOR SECURING THE RACKS AND ACCESSORIES TO YOUR CAR, CHECKING THE ATTACHMENTS PRIOR TO USE, AND PERIODICALLY INSPECTING THE PRODUCTS FOR ADJUSTMENT, WEAR, AND DAMAGE. THEREFORE, YOU MUST READ AND UNDERSTAND ALL OF THE INSTRUCTIONS AND CAUTIONS SUPPLIED WITH YOUR YAKIMA PRODUCT PRIOR TO INSTALLATION OR USE. IF YOU DO NOT UNDERSTAND ALL OF THE INSTRUCTIONS AND CAUTIONS, OR IF YOU HAVE NO MECHANICAL EXPERIENCE AND ARE NOT THOROUGHLY FAMILIAR WITH THE INSTALLATION PROCEDURES, YOU SHOULD HAVE THE PRODUCT INSTALLED BY A PROFESSIONAL INSTALLER.

1033507 Rev.B

1 Position SoulPads on crossbars.

Place the SoulPads on your crossbars orientated as shown.



If your vehicle has an adjustable crossbar system, you must use the maximum possible crossbar spread when carrying long loads. Do not move your Q-Towers!

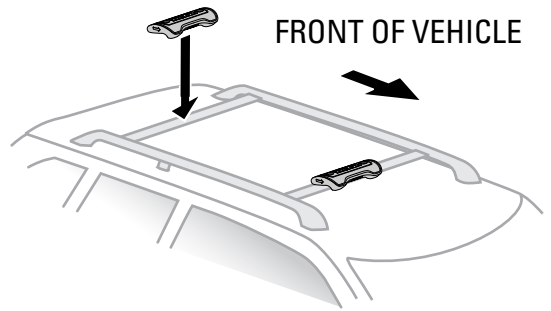

2a Secure SoulPads with pad straps.

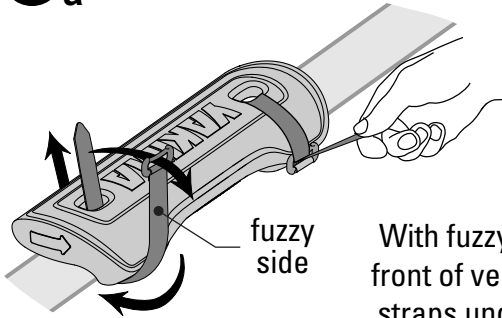

fuzzy side

With fuzzy side facing front of vehicle put pad straps under crossbar and up through holes of SoulPad, then through buckle.

FRONT OF VEHICLE

Push buckle completely under SoulPad and towards the rear of the crossbar.

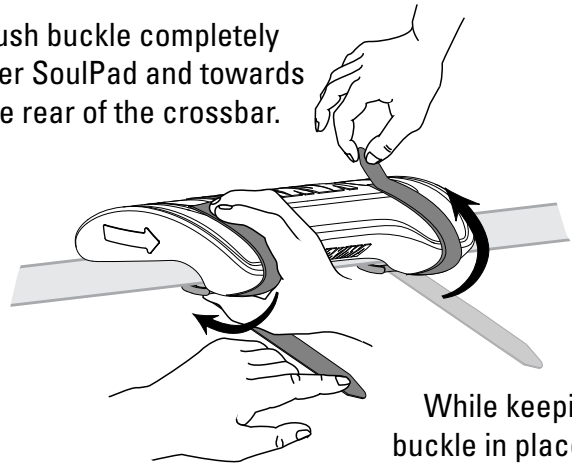

While keeping buckle in place pull strap end up and into place as shown.

2b For Vehicles with wide crossbars...

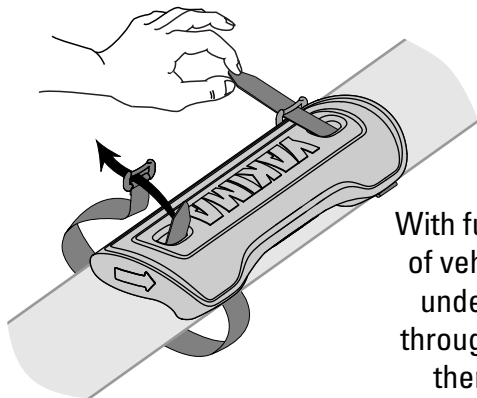

FRONT OF VEHICLE

With fuzzy side facing rear of vehicle put pad straps under crossbar and up through holes of SoulPad, then through buckle.

Push buckle completely under SoulPad and towards the rear of the crossbar.

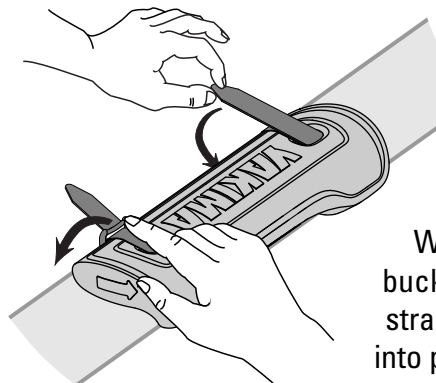

While keeping buckle in place pull strap end over and into place as shown.

3 Install S.U.P. Brah assembly to longest board.

Place short red tie-down loop around nose of board.

NOTE: Be sure flat side of buckle faces downward.

Place long red tie-down loop around tail of board.



If your board has fins be sure the loops clear the fins to avoid damaging them.

4 Tighten S.U.P. Brah assembly.

Pull strap taught to secure tie-down loops to board. Secure strap end if necessary.

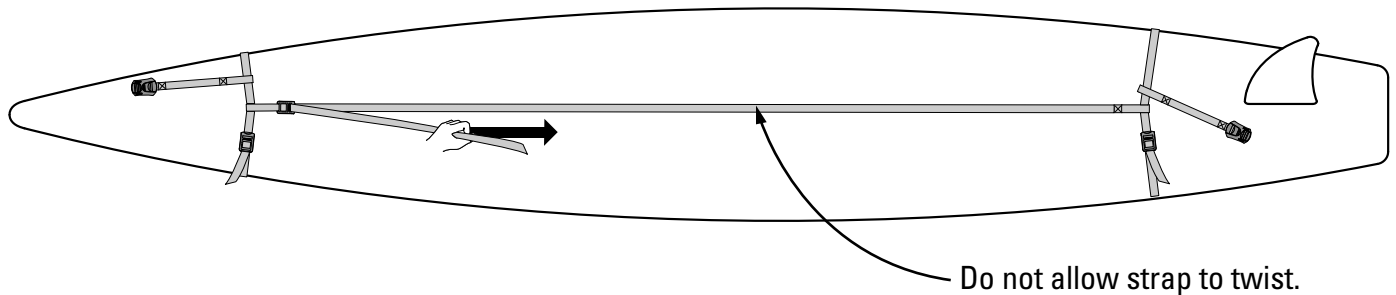

5 Center your board(s) onto SoulPads.

- Maximum capacity is three boards.
- Boards must be stacked. **DO NOT INSTALL BOARDS SIDE BY SIDE.**
- If multiple boards are carried use padding between boards to protect them.
- Boards can be loaded while in protective surfboard bags.
- Longest board must be on bottom and shortest board must be on top.
- Stack boards fins up and toward front of vehicle.

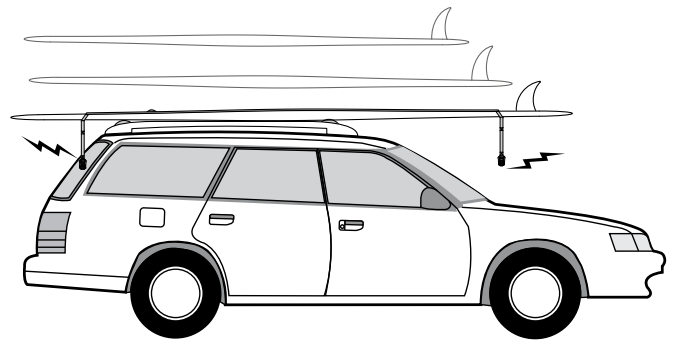

 **DO NOT ALLOW BUCKLES TO SLAM INTO YOUR VEHICLE!**

 **MAXIMUM WEIGHT CANNOT EXCEED THE LOAD RATING OF THE ROOF RACK.**

6 Move buckles to underside of board.

The buckles must be oriented underneath the board. If the buckles are not already underneath the board slide them around and underneath now.

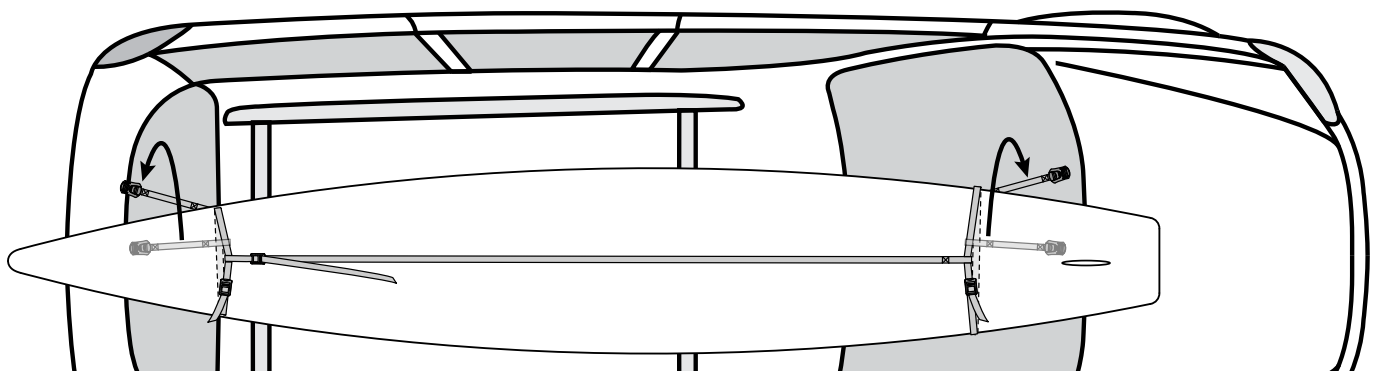

7 Attach nose/tail straps.

Attach nose/tail straps by threading the strap ends through the buckles. Be sure button is on top of buckle. Thread straps up through bottom of buckles.

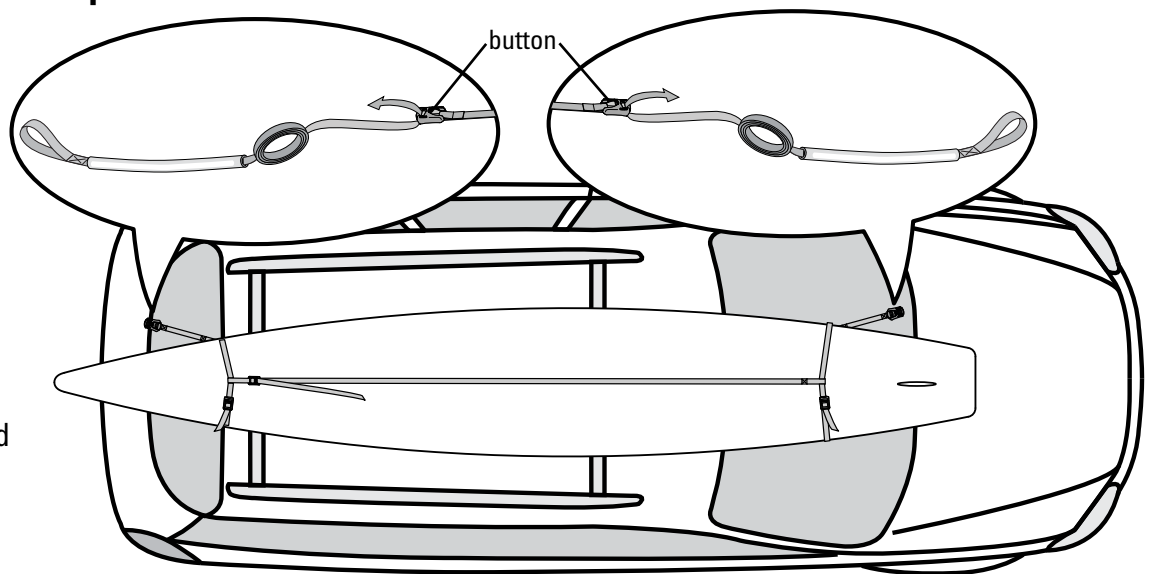

8 Attach metal hooks to nose/tail strap.

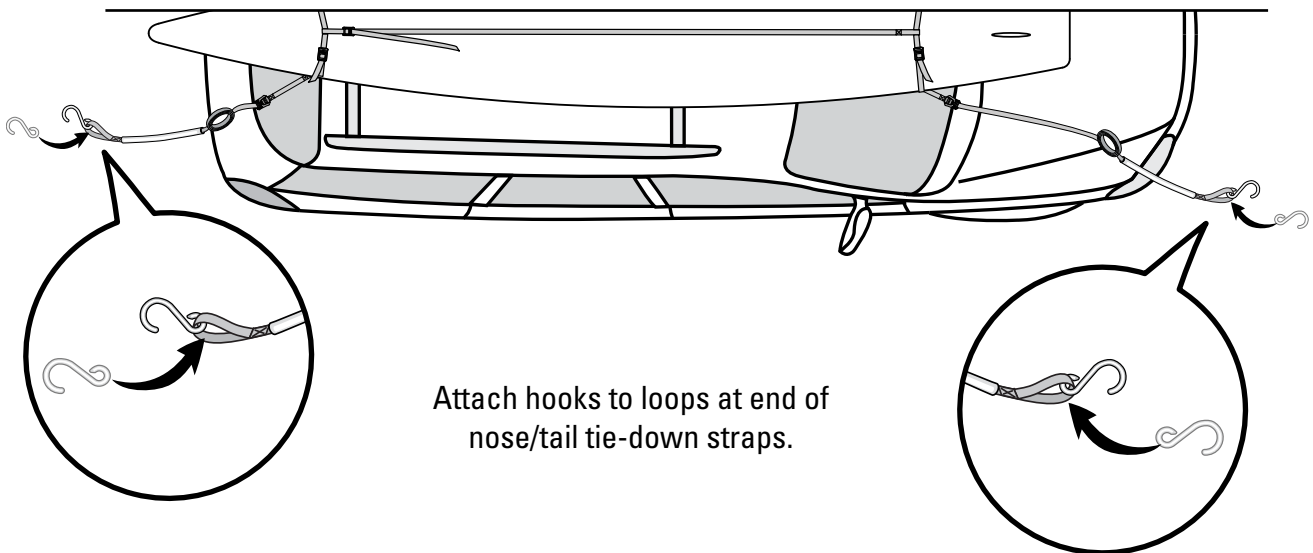

Attach hooks to loops at end of nose/tail tie-down straps.

9 Attach metal hooks to vehicle.

Attach hooks to tow loop or other metal surface of vehicle's frame.



DO NOT PULL STRAPS TIGHT YET. FINAL TIGHTENING IN STEP 11.

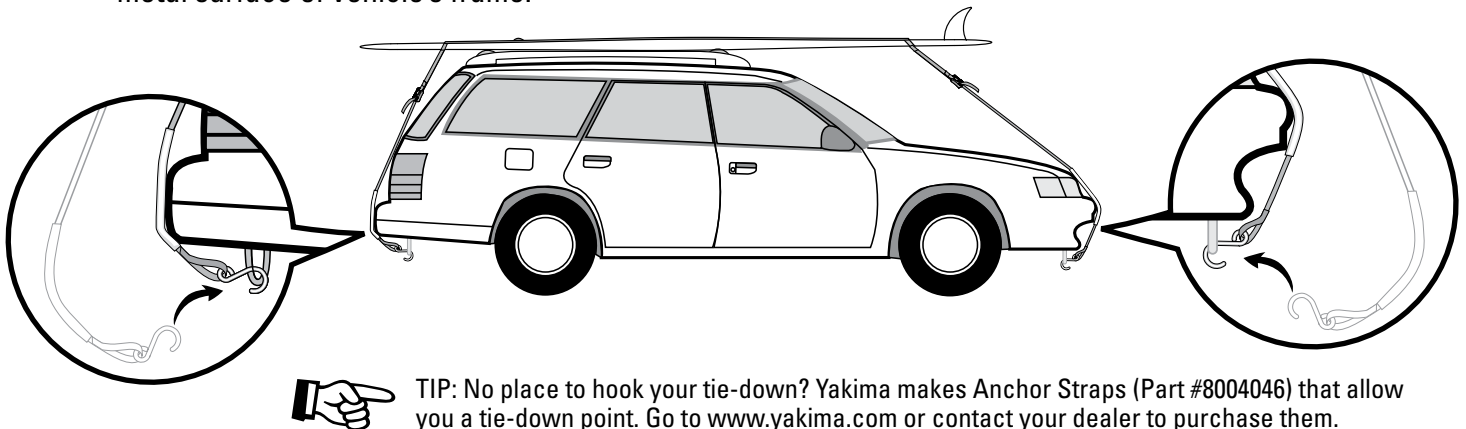

TIP: No place to hook your tie-down? Yakima makes Anchor Straps (Part #8004046) that allow you a tie-down point. Go to www.yakima.com or contact your dealer to purchase them.

10 Install both RipCords.

Loop RipCord strap under far side of crossbar. Bring strap over board, and under near side of crossbar.

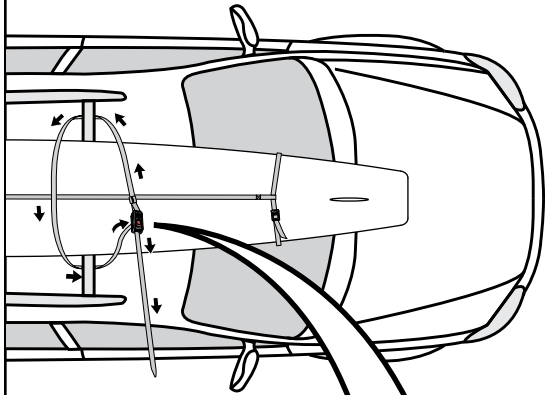

Pull strap end to tighten Ripcord down. Gather extra strap and secure it.

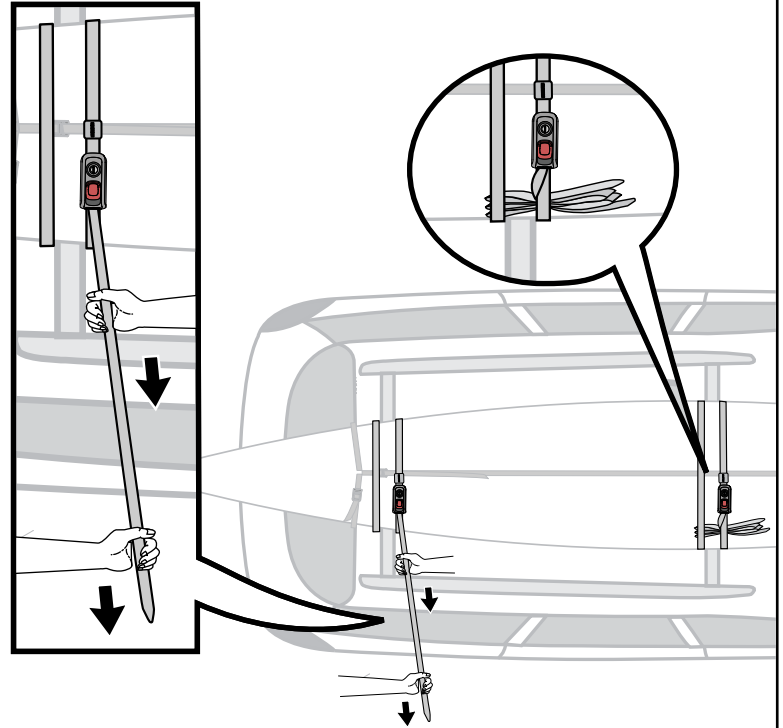

Push and hold button, then thread strap through underside, and out the front of RipCord lock.

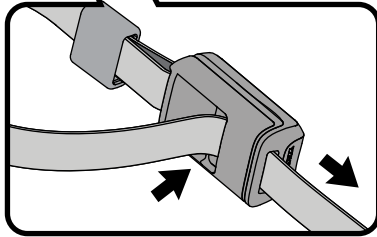

If you have loaded multiple boards RipCord is to be installed around all boards.

11 Adjust protector tubes, tighten S.U.P. Brah Straps.

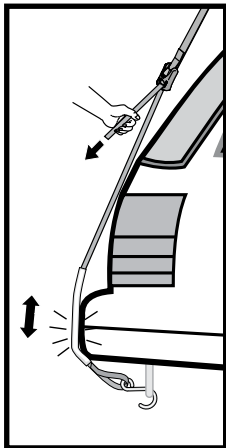

To avoid damage to your vehicle's finish slide plastic tube to cover areas where strap comes in contact with vehicle.

Pull strap ends to tighten. Secure extra strap if necessary.

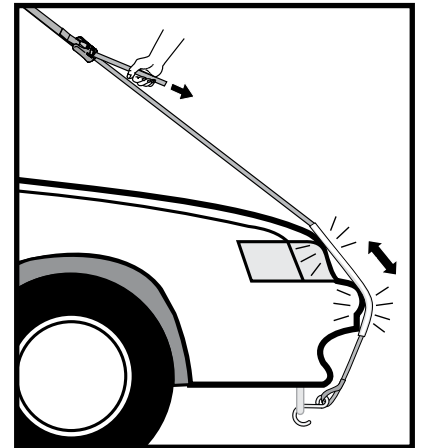

12 Lock RipCords.

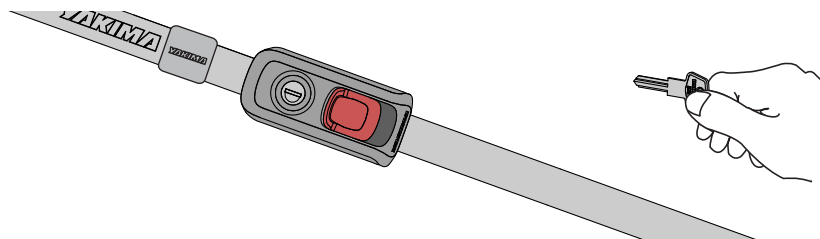

IMPORTANT!

Be sure to read all the warnings and warranty information contained in the insert accompanying these instructions!



USE CAUTION



- Always follow posted speed limits and highway warnings.
- Adjust speed and driving based on road conditions (heavy winds, gusts, etc).

WEIGHT LIMITS

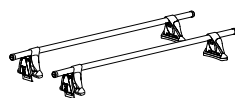
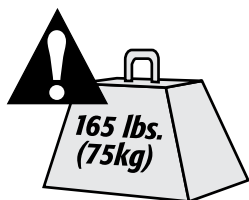

BASE RACK
(IF AFTERMARKET)



THIS PRODUCT
(4.9 lbs. / 2.3 kg)

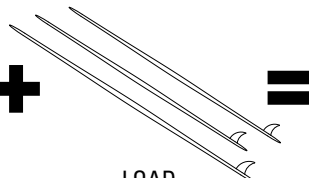

LOAD



Not more than
165 lbs. (75 kg)
or no more
than vehicle
manufacturer's
rating.

TIE DOWN LONG LOADS

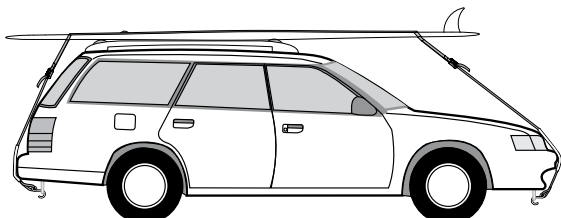

Always tie down both ends of long loads to vehicle. Failure to do so can result in property damage, personal injury, or death.

REAR HATCH & SUN ROOF

Long loads may prevent the rear hatch from fully opening.

**USE CAUTION
WHEN OPENING
YOUR HATCH.**

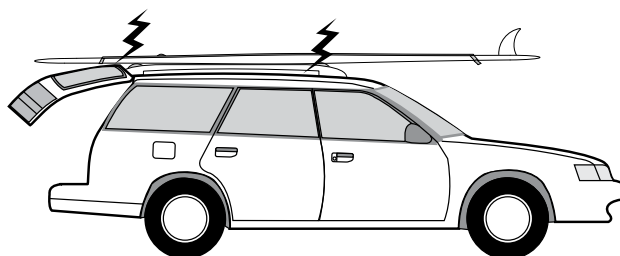

**USE CAUTION WHEN
OPENING SUNROOF.**

Sunroof may interfere with crossbars or accessories.

ANTENNA

Antenna on the roof may need to be removed to prevent interference with surf boards.



WARNING: Be sure all hardware is secured according to instructions. Attachment hardware can loosen over time. Check before each use, and tighten if necessary.

K E E P T H E S E I N S T R U C T I O N S !

YAKIMA

WaveHog

FR

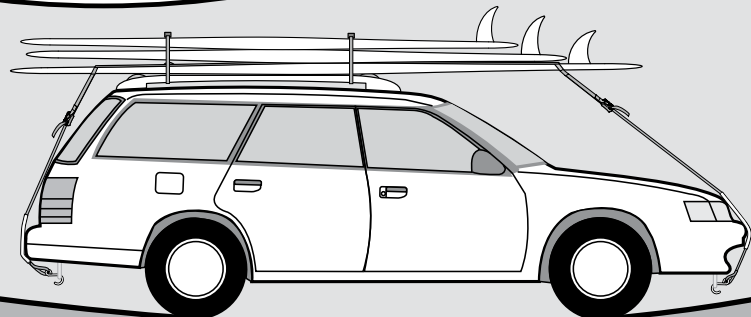
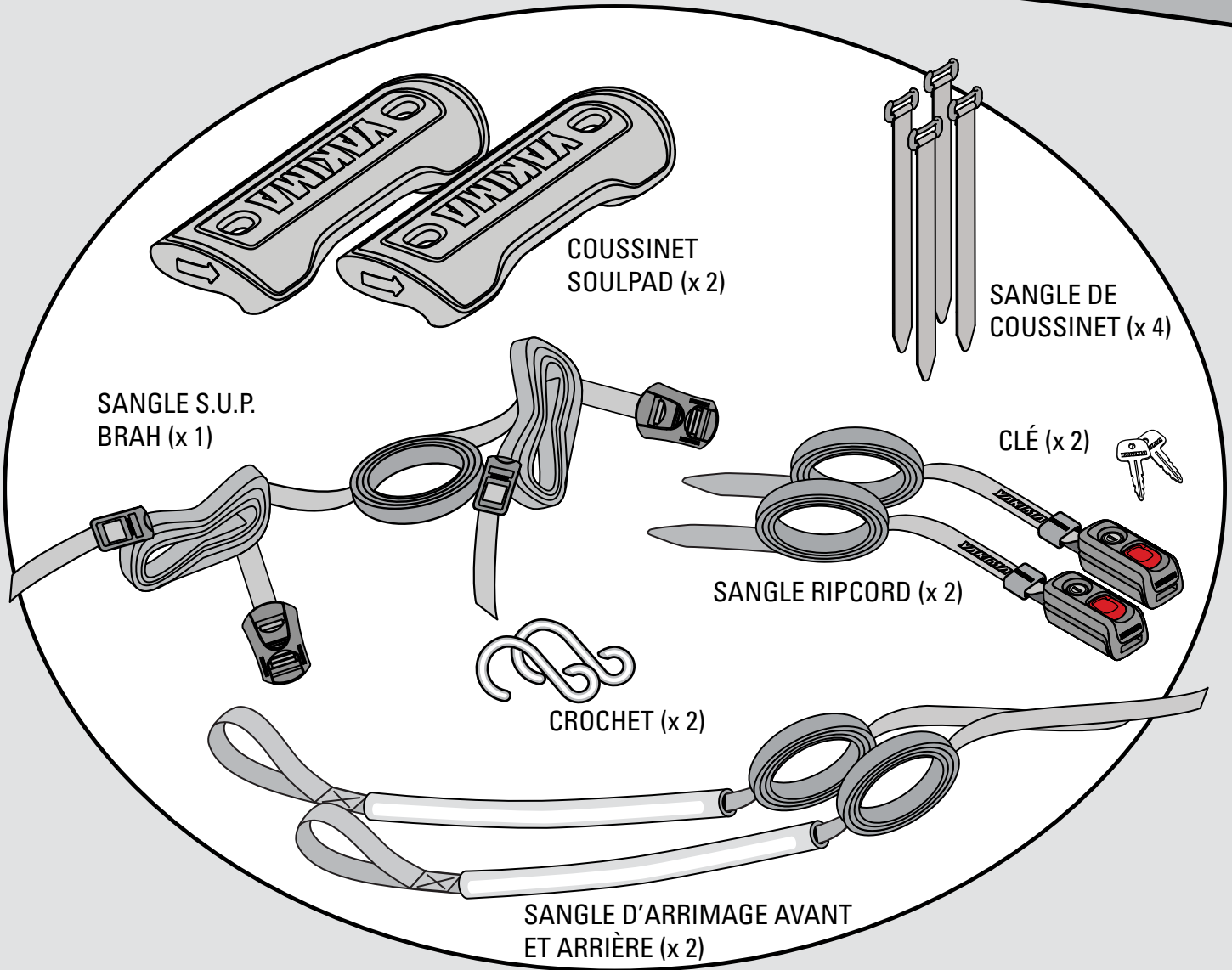

AVERTISSEMENT IMPORTANT

IL EST ESSENTIEL QUE TOUS LES SUPPORTS ET ACCESSOIRES YAKIMA SOIENT FIXÉS ET ATTACHÉS SOLIDEMENT À VOTRE VÉHICULE. Une ATTACHE INADÉQUATE PEUT CAUSER UN ACCIDENT DU VÉHICULE ET DES BLESSURES GRAVES OU MORTELLES POUR VOUS OU POUR LES AUTRES.

IL VOUS INCOMBE DE FIXER LES SUPPORTS ET ACCESSOIRES À VOTRE VÉHICULE, DE VÉRIFIER LES ATTACHES AVANT D'UTILISER LE DISPOSITIF, DE VÉRIFIER RÉGULIÈREMENT QUE LE PRODUIT EST AJUSTÉ, ET QU'IL N'EST PAS USÉ OU ENDOMMAGÉ. IL VOUS FAUT DONC LIRE ET COMPRENDRE TOUTES LES DIRECTIVES ET MISES EN GARDE FOURNIES AVEC VOTRE PRODUIT YAKIMA AVANT DE L'INSTALLER OU DE L'UTILISER. SI TOUTES LES INSTRUCTIONS ET MISES EN GARDE NE SONT PAS COMPRIS, OU SI L'ON N'A AUCUNE EXPÉRIENCE EN MÉCANIQUE ET QUE L'ON N'EST PAS TRÈS FAMILIER AVEC LES PROCÉDURES D'INSTALLATION, FAIRE INSTALLER LE PRODUIT PAR UN INSTALLATEUR PROFESSIONNEL COMME UN GARAGISTE QUALIFIÉ OU RÉPARATEUR DE CARROSSERIE.

1 Disposer les coussinets SoulPad sur les barres transversales.

Placer les coussinets SoulPad sur les barres transversales dans le sens illustré.



Si le véhicule est muni de barres transversales réglables, il faut les régler à l'écartement maximal pour transporter des charges longues. Ne pas déplacer les pieds Q !

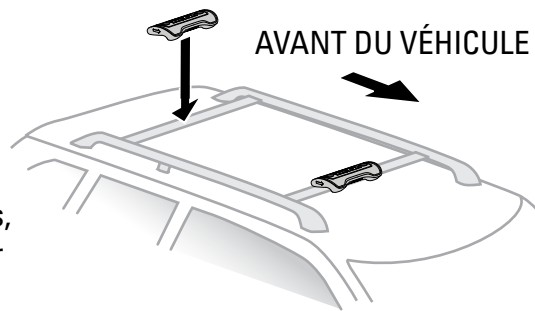

2a Fixer les coussinets SoulPad à l'aide des sangles de coussinet.

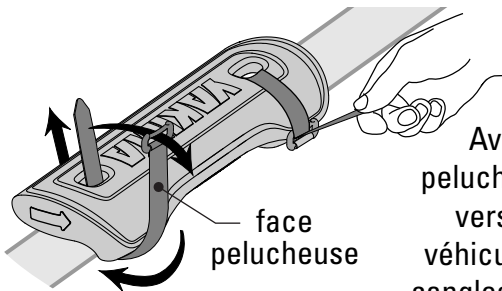

AVANT DU VÉHICULE

Avec la face pelucheuse tournée vers l'avant du véhicule, enfiler les sangles sous la barre puis les remonter à travers les trous des coussinets et enfin dans la boucle.

Pousser la boucle complètement sous le coussinet et vers l'arrière de la barre.

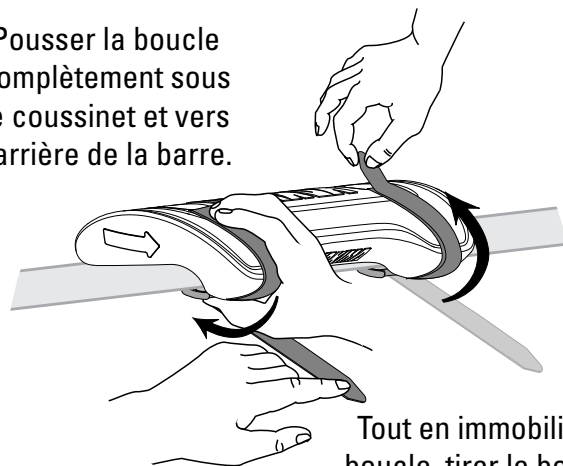

Tout en immobilisant la boucle, tirer le bout de la sangle vers le haut pour la placer tel qu'illustré.

2b Pour les véhicules dont les barres transversales sont larges...

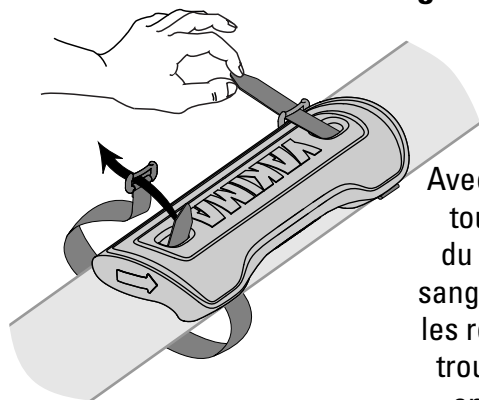

AVANT DU VÉHICULE

Avec la face pelucheuse tournée vers l'arrière du véhicule, enfiler les sangles sous la barre puis les remonter à travers les trous des coussinets et enfin dans la boucle.

Pousser la boucle complètement sous le coussinet et vers l'arrière de la barre.

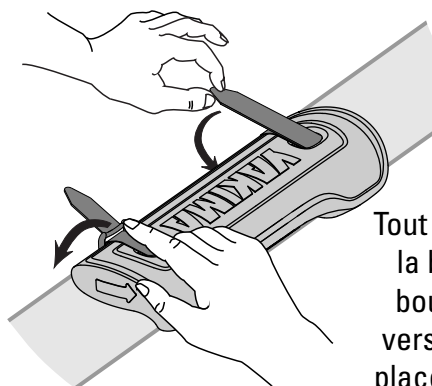

Tout en immobilisant la boucle, tirer le bout de la sangle vers le haut pour la placer tel qu'illustré.

3 Installer les sangles S.U.P. sur la planche la plus longue.

Placer la boucle de la sangle rouge courte autour du nez de la planche.



REMARQUE : s'assurer que la face plate de la boucle soit vers le bas.

Placer la boucle de la sangle rouge longue autour de l'arrière de la planche.



Si la planche a des ailerons, s'assurer que la sangle ne s'y appuie pas pour éviter de les endommager.

4 Serrer les sangles S.U.P. contre la planche.

Tendre la sangle longitudinale pour serrer les deux anneaux contre la planche. Ranger l'excédent de sangle au besoin.

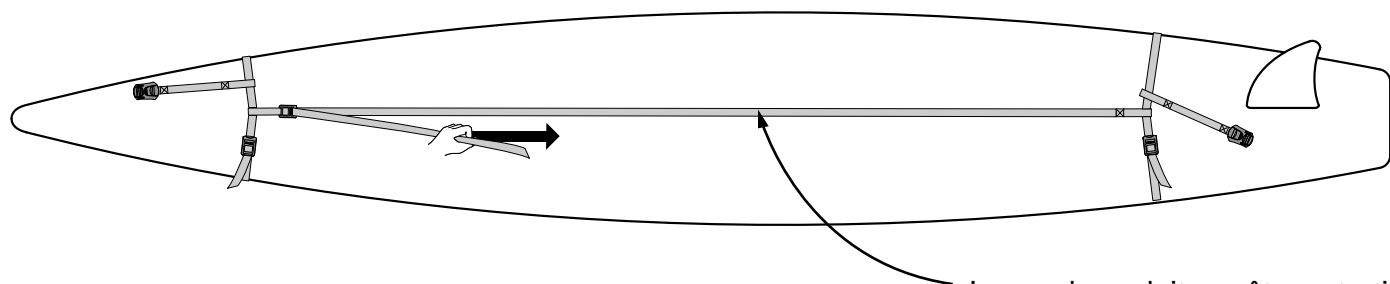

La sangle ne doit pas être entortillée.

5 Centre la (les) planche(s) sur les coussinets.

- Capacité maximale : trois planches.
- Les planches doivent être empilées. **NE PAS CHARGER LES PLANCHES CÔTE À CÔTE.**
- Si l'on transporte plusieurs planches, les protéger en intercalant entre elles un matériau de matelassage.
- On peut charger les planches dans leur housse de protection.
- La planche la plus longue doit être en-dessous et la plus courte, sur le dessus.
- Empiler les planches l'aileron vers le haut et vers l'avant du véhicule.

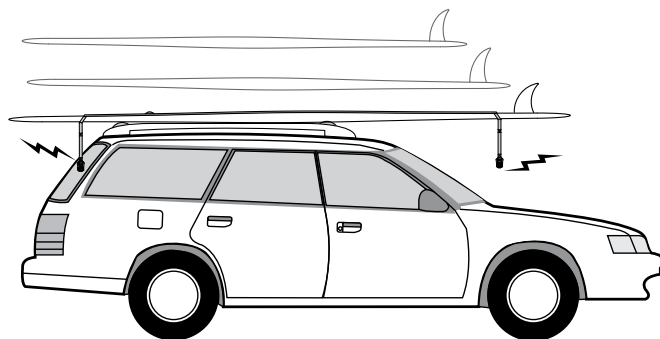

 **NE PAS LISSER LES BOUCLES
HEURTER LE VÉHICULE !**

 **LE POIDS DU CHARGEMENT NE DOIT
PAS DÉPASSER LE POIDS MAXIMAL
ADMISSIBLE SUR LE PORTE-BAGAGE.**

6 Faire tourner les sangles pour amener les boucles en-dessous de la planche.

Les boucles doivent se retrouver en-dessous de la planche. Si elles ne s'y trouvent pas déjà, faire tourner les sangles pour amener les boucles en-dessous.

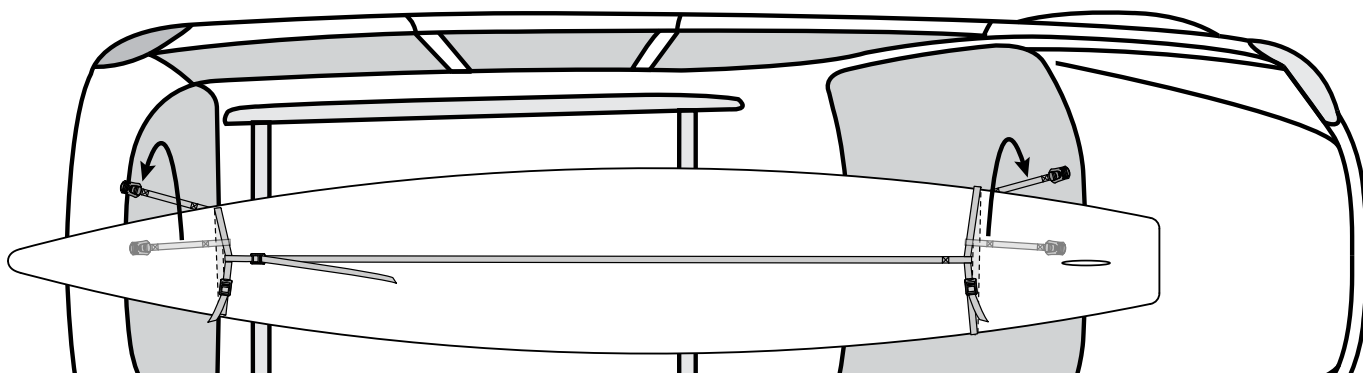

7 Installer les sangles d'arrimage avant et arrière.

Installer les sangles d'arrimage avant et arrière en enfilant leur bout dans la boucle. S'assurer que le bouton est sur le dessus de la boucle. Enfiler les sangles de bas en haut à travers les boucles.

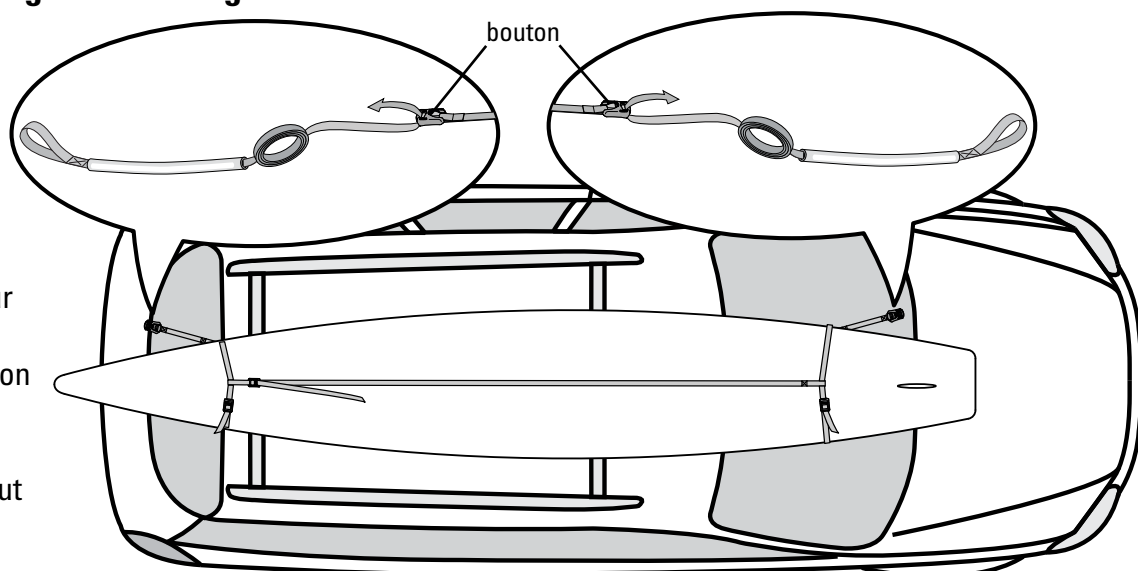

8 Fixer les crochets métalliques aux sangles d'arrimage avant et arrière.

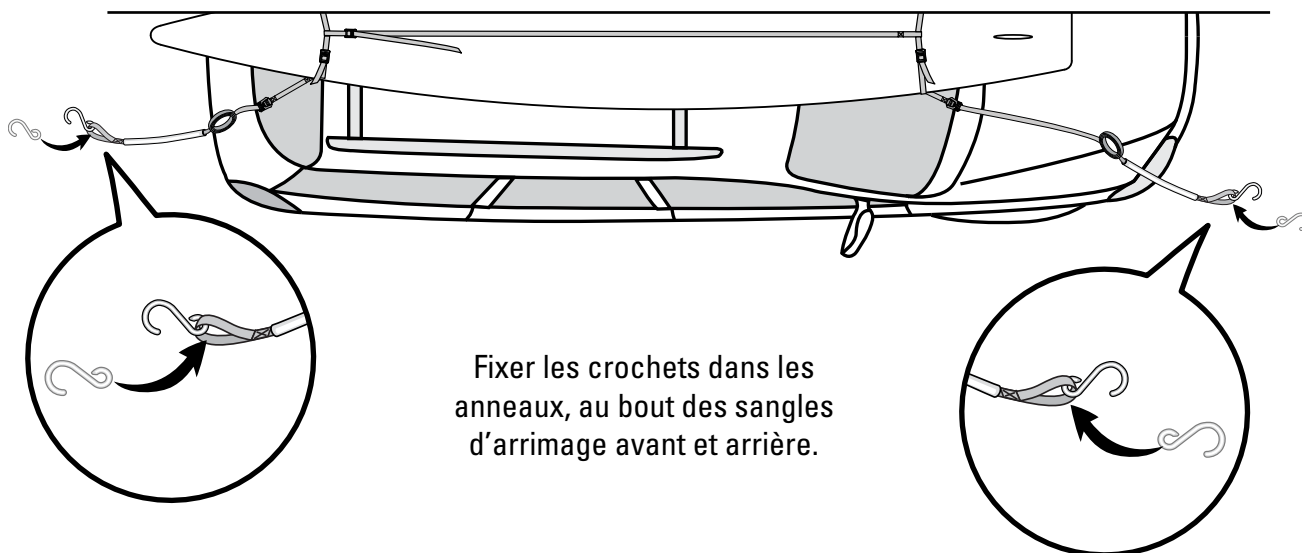

9 Fixer les crochets métalliques au véhicule.

Fixer les crochets dans les anneaux de remorquage ou une autre surface métallique du châssis du véhicule.



NE PAS TENDRE LES SANGLES TOUT DE SUITE. LE SERRAGE FINAL SE FAIT À L'OPÉRATION 12.

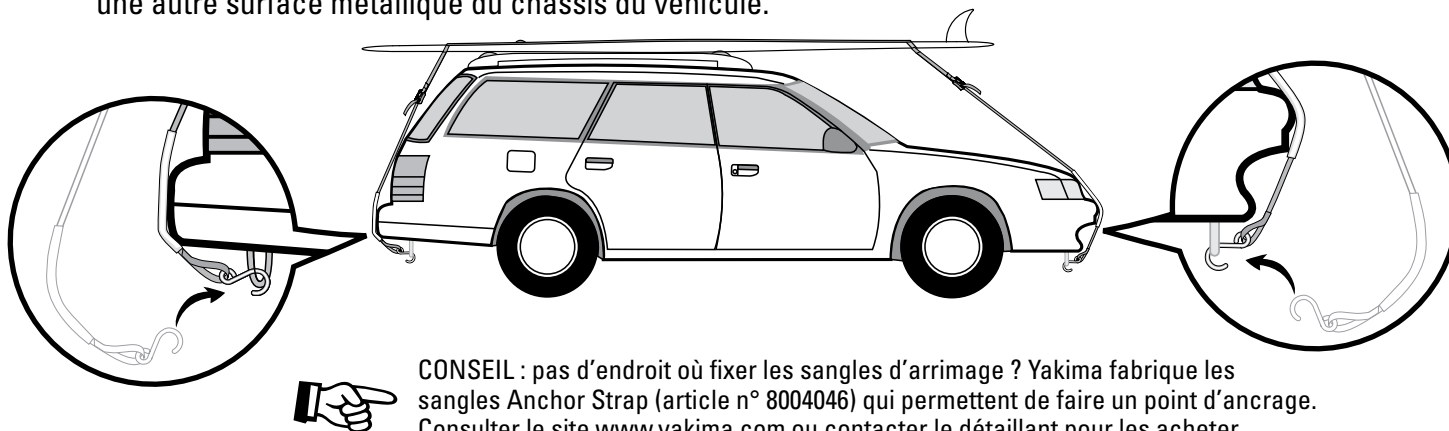

CONSEIL : pas d'endroit où fixer les sangles d'arrimage ? Yakima fabrique les sangles Anchor Strap (article n° 8004046) qui permettent de faire un point d'ancrage. Consulter le site www.yakima.com ou contacter le détaillant pour les acheter.

10 Poser les deux sangles RipCord.

Passer la sangle RipCord sous la barre transversale, de l'autre côté des planches.

Ramener la sangle par-dessus les planches puis sous la barre près de soi.

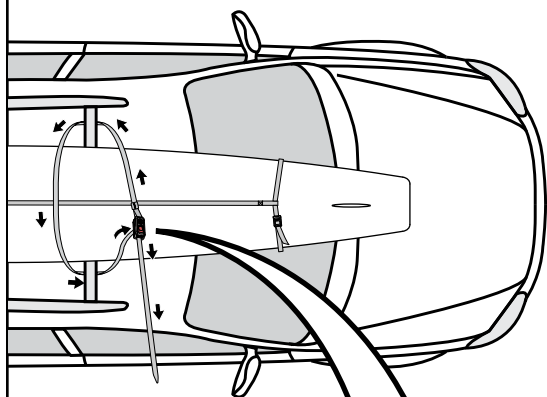

Enfoncer le bouton et le garder enfoncé. Enfiler la sangle par le dessous et la faire sortir par le devant de la serrure.

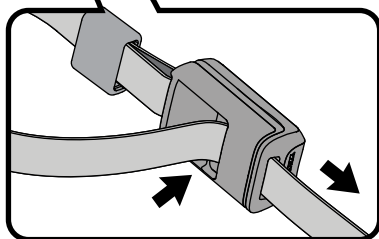

Si l'on a chargé plusieurs planches, la sangle RipCord doit faire le tour de toutes les planches.

Tirer sur le bout pour tendre la sangle RipCord. Réunir l'excédent et l'attacher.

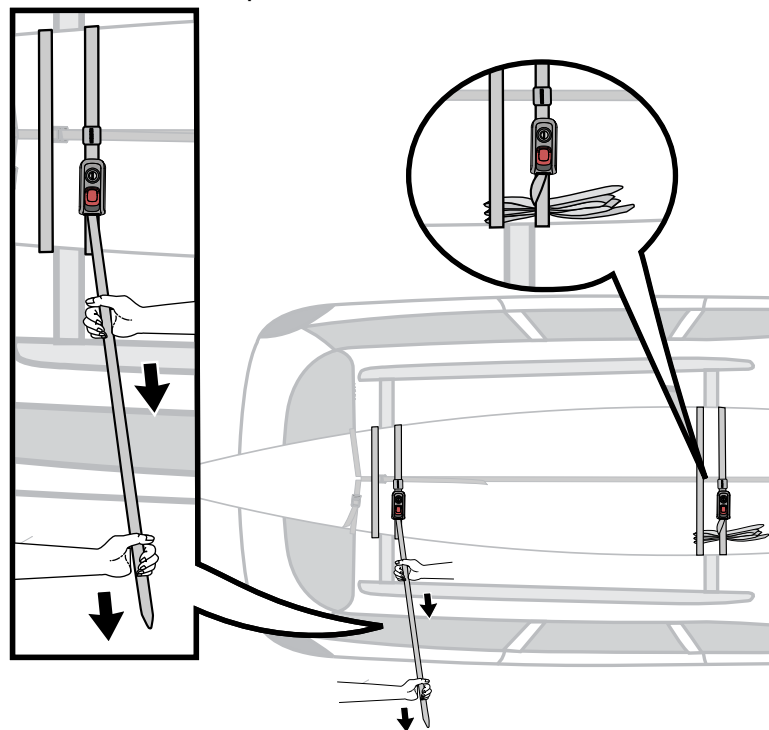

11 Placer les tubes de protection et tendre les sangles d'arrimage avant et arrière.

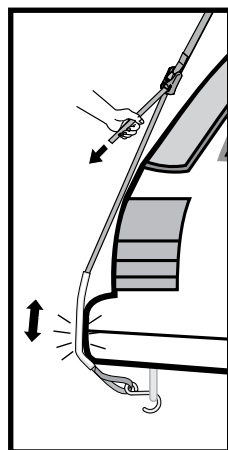

Pour éviter d'endommager le fini du véhicule, faire glisser les tubes de protection aux endroits où les sangles touchent.

Tirer sur le bout pour tendre les sangles. Attacher l'excédent au besoin.

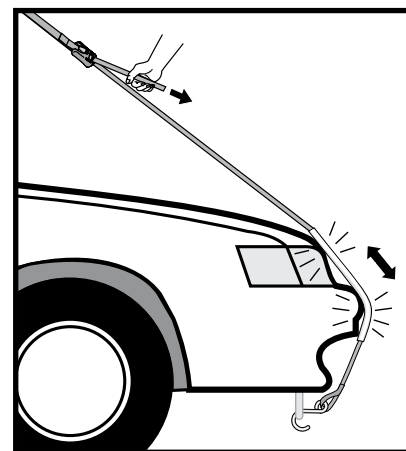

12 Verrouiller les sangles RipCord.

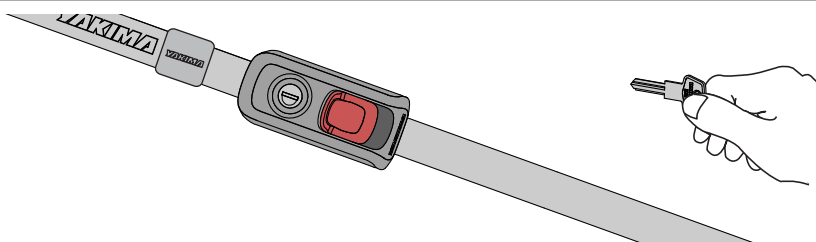

IMPORTANT!

S'assurer de lire les avertissements et les renseignements sur la garantie figurant sur le feuillet qui accompagne ces instructions !



FAIRE ATTENTION



- Sur la route, toujours respecter les limitations de vitesse et les avertissements affichés.
- Ajuster la vitesse et la conduite aux conditions routières (forts vents, bourrasques, etc.).

LIMITE DE POIDS

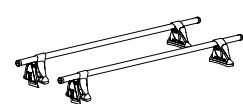
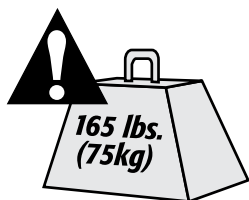

PORTE-BAGAGE
(SI AJOUTÉ AU VÉHICULE)



CE PRODUIT
(2,3 KG / 4,9 LB)

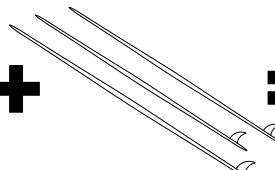

CHARGE

Pas plus de 75 kg
(165 lb) ou pas plus que la charge permise par le constructeur du véhicule.

ARRIMER LES CHARGES LONGUES

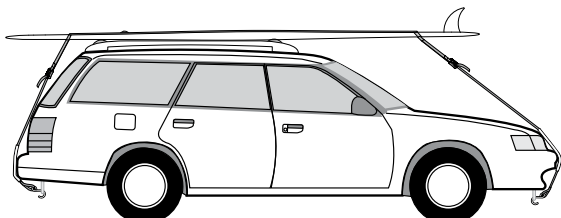

Il faut toujours arrimer le bout des charges longues à l'avant et à l'arrière du véhicule, sous peine de risquer de provoquer des dommages, des blessures ou même la mort.

HAYON ET TOIT OUVRANT

La présence d'une charge longue peut empêcher d'ouvrir le hayon complètement.

FAIRE ATTENTION EN OUVRANT LE HAYON.

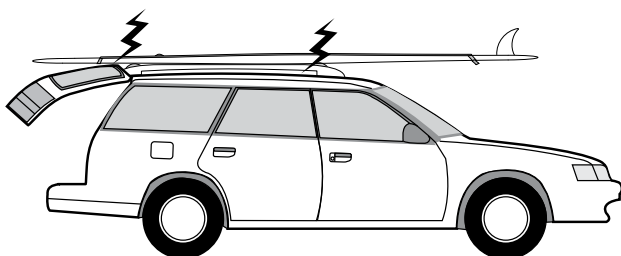

FAIRE ATTENTION EN MANŒVRANT LE TOIT OUVRANT.

La présence de barres transversales ou d'accessoires peut gêner le fonctionnement du toit ouvrant.

ANTENNE

Il faudra peut-être enlever l'antenne du toit si elle gêne le chargement des planches.



AVERTISSEMENT : s'assurer que le montage est solide et conforme aux instructions. Les dispositifs de fixation peuvent se desserrer à la longue. Les inspecter avant chaque utilisation et les resserrer au besoin.

CONSERVER CES INSTRUCTIONS !

YAKIMA

WaveHog

ES

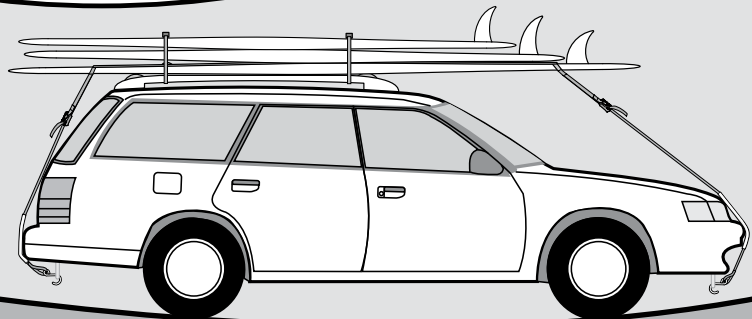
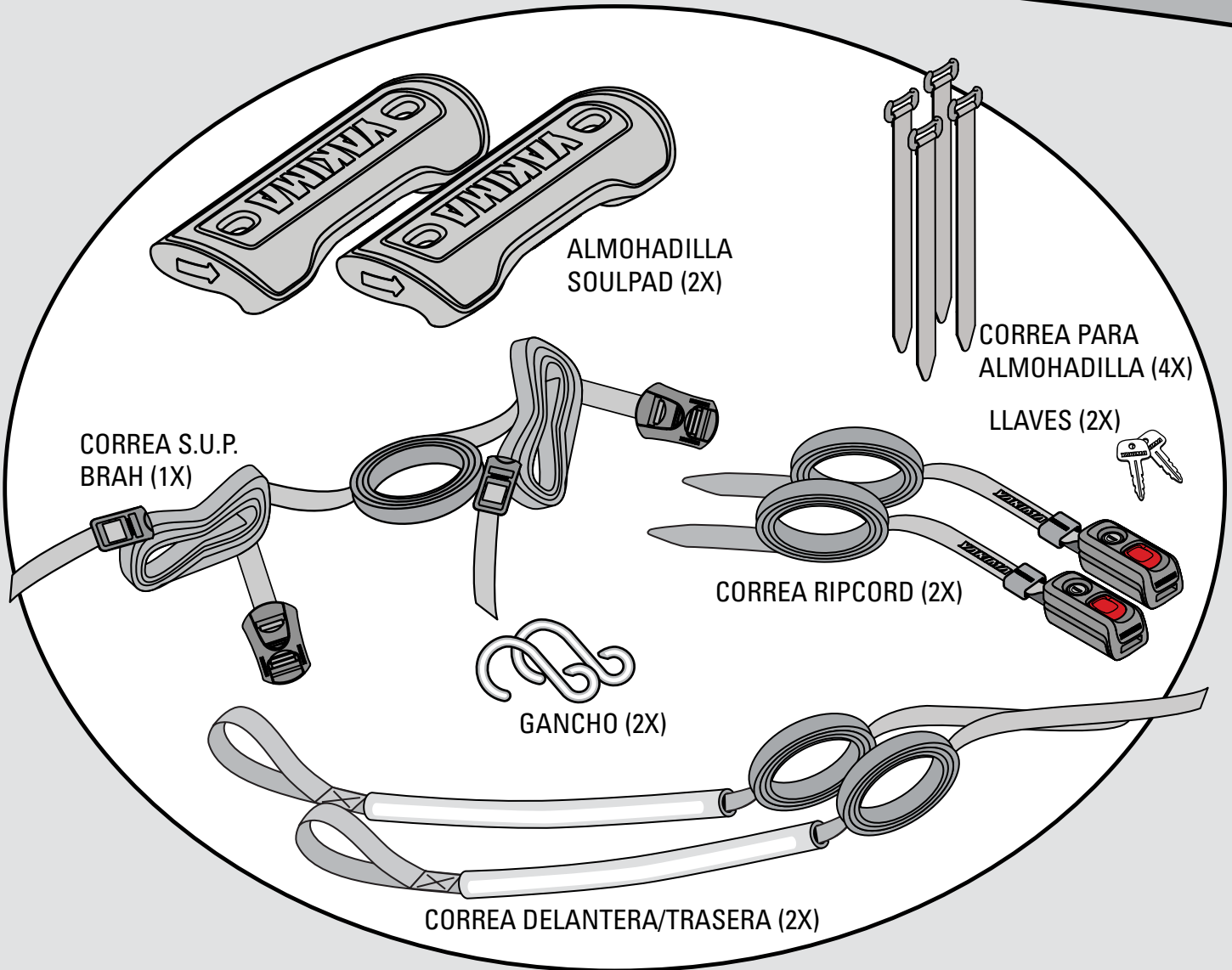

ADVERTENCIA IMPORTANTE

ES FUNDAMENTAL QUE TODOS LOS PORTAEQUIPAJES Y ACCESORIOS YAKIMA ESTÉN FIJADOS DE MANERA CORRECTA Y SEGURA AL VEHÍCULO. UNA INSTALACIÓN DEFICIENTE PODRÍA CAUSAR UN ACCIDENTE AUTOMOVILÍSTICO Y PROVOCAR HERIDAS GRAVES O LA MUERTE A USTED O A TERCEROS. USTED ES RESPONSABLE DE LA FIJACIÓN SEGURA DE LOS PORTAEQUIPAJES Y ACCESORIOS AL VEHÍCULO. VERIFICANDO LAS UNIONES Y AMARRES ANTES DE UTILIZARLOS E INSPECCIONANDO PERIÓDICAMENTE EL AJUSTE DE LOS PRODUCTOS, SU DESGASTE Y POSIBLES DAÑOS. POR ELLO, DEBE LEER Y COMPRENDER TODAS LAS INSTRUCCIONES Y ADVERTENCIAS QUE VIENEN CON LOS PRODUCTOS YAKIMA ANTES DE INSTALARLOS O USARLOS. SI NO ENTIENDE TODAS LAS INSTRUCCIONES Y ADVERTENCIAS, O NO TIENE EXPERIENCIA EN MECÁNICA O NO ESTÁ FAMILIARIZADO CON LOS PROCEDIMIENTOS DE INSTALACIÓN, HAGA INSTALAR EL PRODUCTO POR UN INSTALADOR PROFESIONAL.

1 Coloque las almohadillas SoulPad en las barras transversales.

Coloque las almohadillas SoulPad en las barras transversales, orientadas como se muestra.



Si su vehículo tiene un sistema de barras transversales ajustable, debe utilizar la separación máxima entre las barras cuando transporta cargas largas. ¡No mueva las Q-Towers!

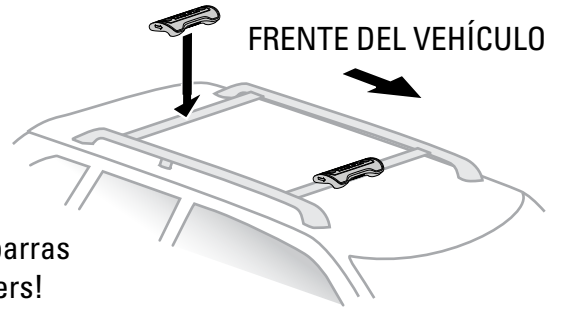

2a Asegure las almohadillas SoulPad con las correas.

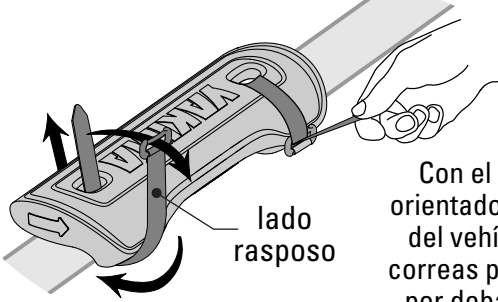

FRENTE DEL VEHÍCULO

Con el lado rasposo orientado hacia el frente del vehículo, pase las correas para almohadilla por debajo de la barra transversal, luego a través de los agujeros de la almohadilla SoulPad y por último a través de la hebilla.

Empuje la hebilla de manera que quede ubicada en la parte trasera de la barra transversal y completamente debajo de la almohadilla SoulPad.

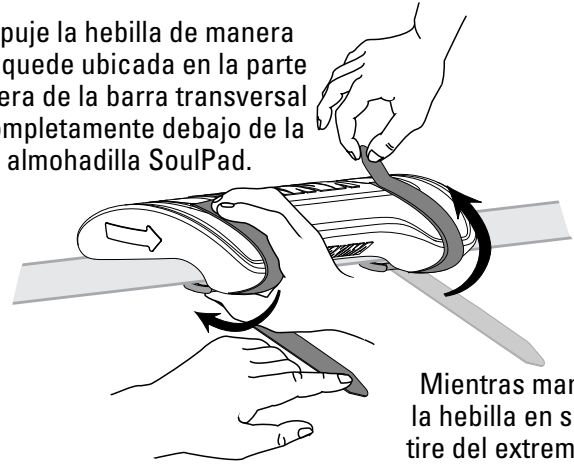

Mientras mantiene la hebilla en su sitio, tire del extremo de la correa hacia arriba y colóquela como se muestra.

2b Para vehículos con barras transversales anchas...

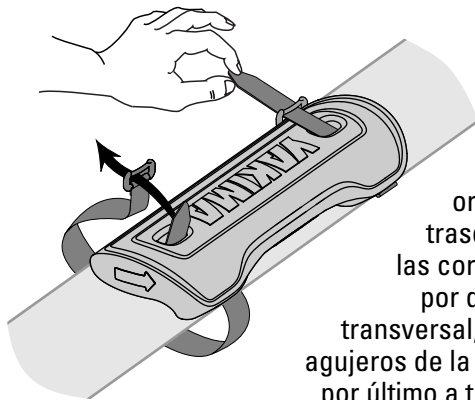

FRENTE DEL VEHÍCULO

Con el lado rasposo orientado hacia la parte trasera del vehículo, pase las correas para almohadilla por debajo de la barra transversal, luego a través de los agujeros de la almohadilla SoulPad y por último a través de la hebilla.

Empuje la hebilla de manera que quede ubicada en la parte trasera de la barra transversal y completamente debajo de la almohadilla SoulPad.

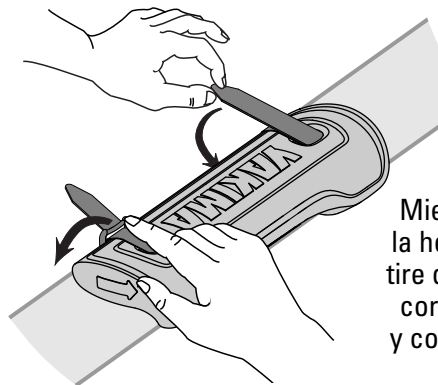

Mientras mantiene la hebilla en su sitio, tire del extremo de la correa hacia abajo y colóquela como se muestra.

3 Instale las correas S.U.P. Brah para la embarcación más larga.

Pase el bucle corto del amarre rojo por la parte delantera de la tabla.

NOTA: Asegúrese de que la parte plana de las caras de la hebilla queda hacia abajo.

Pase el bucle largo del amarre rojo por la parte trasera de la tabla.



Si la tabla tiene aletas, asegúrese de que el bucle del amarre quede lo más cerca posible de las mismas para evitar dañarlas.

4 Ajuste las correas S.U.P. Brah.

Tire de la correa libre para que los lazos de los amarres aprieten la tabla. Si es necesario, asegure el extremo de la correa.

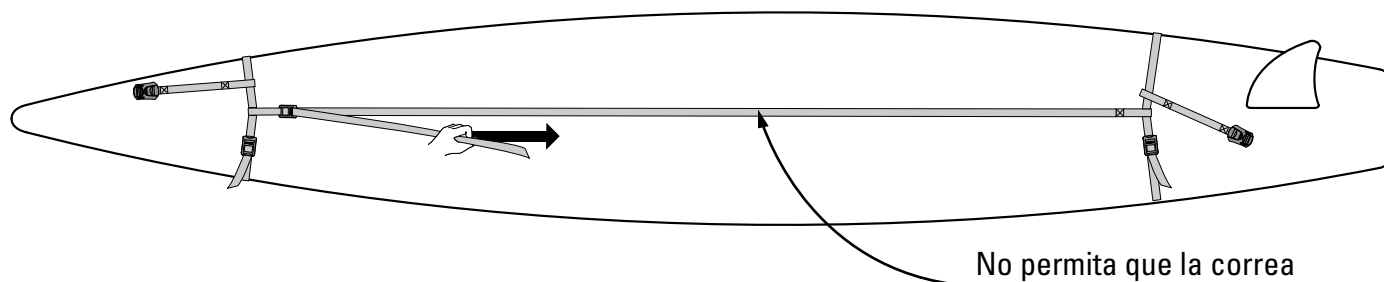

No permita que la correa quede retorcida.

5 Centre la(s) tabla(s) en las almohadillas SoulPad.

- La capacidad máxima es de tres tablas.
- Las tablas se deben apilar. NO LAS INSTALE UNA AL LADO DE OTRA.
- Si debe cargar varias tablas, coloque almohadillas entre las mismas para protegerlas.
- Las tablas de surf se pueden cargar incluso con sus bolsas protectoras.
- La tabla más larga se debe instalar abajo de todo y la más corta arriba de todo.
- Las aletas de las tablas deben quedar hacia arriba y apuntando al frente del vehículo.

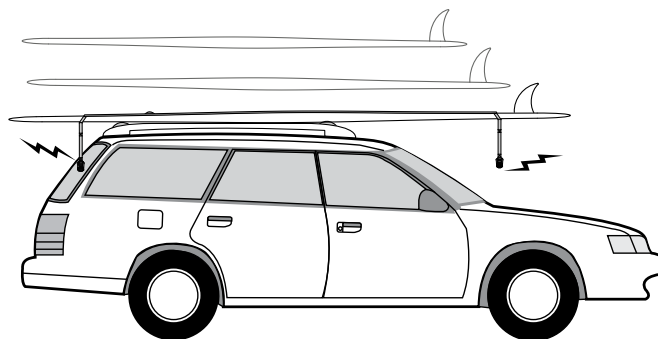

⚠ ¡NO PERMITA QUE LAS HEBILLAS GOLPEEN EL VEHÍCULO!

🖐 EL PESO MÁXIMO NO DEBE EXCEDER LA CARGA PERMITIDA PARA EL PORTAEQUIPAJE

6 Coloque las hebillas en la parte de abajo de la tabla.

Las hebillas deben quedar colgando en la parte de abajo de la tabla. Si aún no lo están, deslícelas alrededor de la tabla y póngalas en esa posición en este momento.

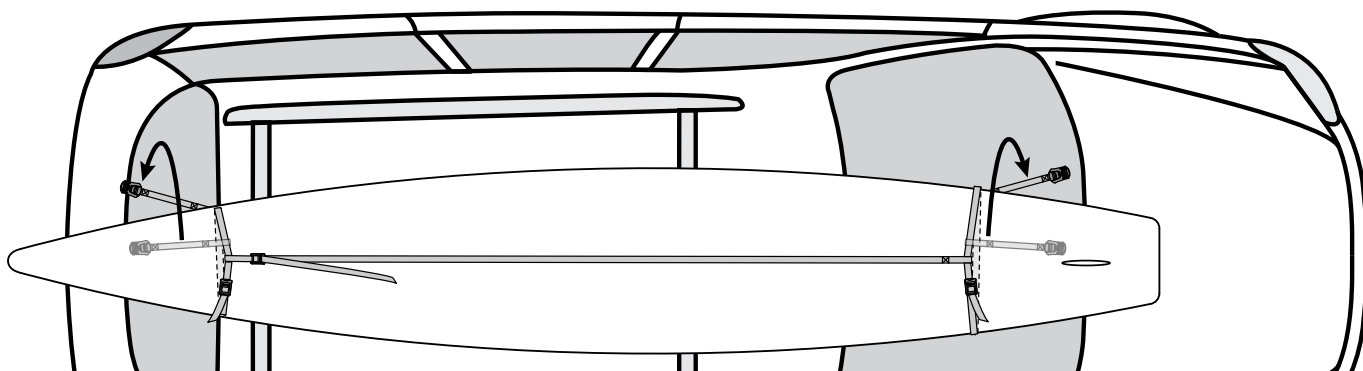

7 Ate las correas delantera y trasera.

Pase el extremo de las correas delantera y trasera a través de las hebillas. Asegúrese de que el botón quede en la cara de arriba de la hebilla. Tire de las correas hacia arriba a través de la parte inferior de las hebillas.

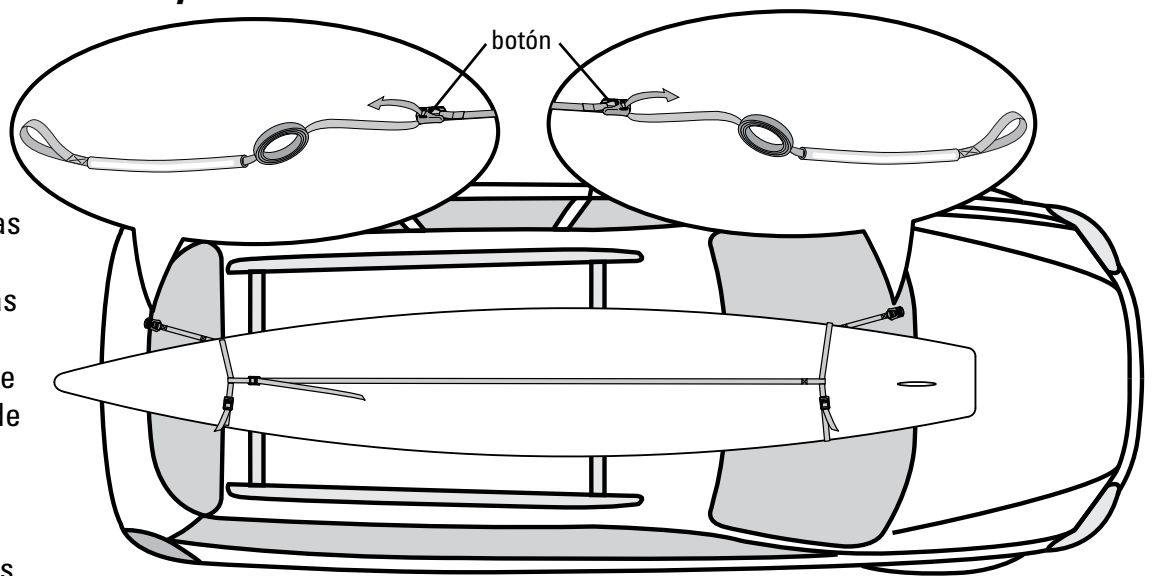

8 Pase los ganchos de metal por las correas delantera y trasera.

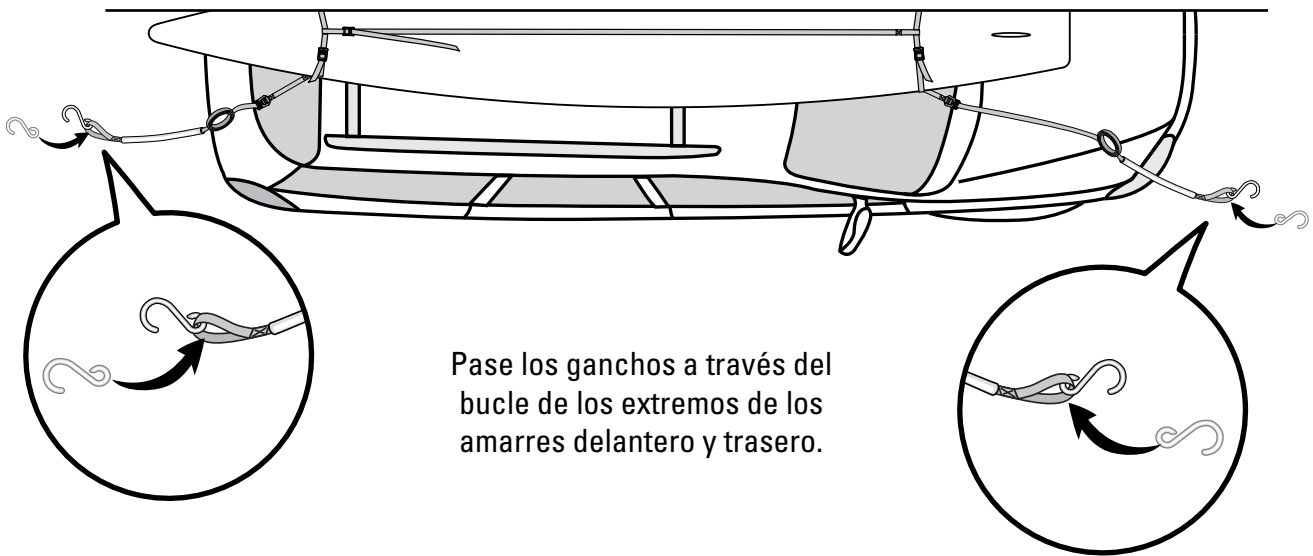

Pase los ganchos a través del bucle de los extremos de los amarres delantero y trasero.

9 Fije los ganchos de metal al vehículo.

Fije los ganchos a los anillos de remolque o a otra parte metálica de la carrocería del vehículo.



NO AJUSTE COMPLETAMENTE LAS CORREAS TODAVÍA. EL AJUSTE FINAL SE HACE EN LA ETAPA 11.

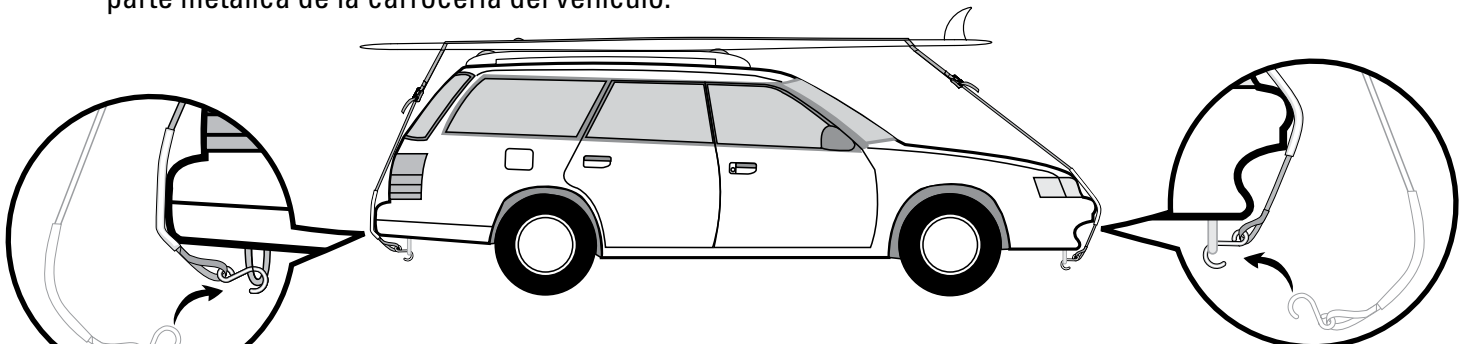

CONSEJO: ¿No hay ningún sitio dónde enganchar el amarre? Yakima fabrica correas de anclaje (pieza # 8004046) que le permiten contar con un punto de amarre. Visite el sitio www.yakima.com o póngase en contacto con un distribuidor para comprarlas.

10 Instale las dos correas RipCord.

Pase la correa RipCord por debajo de la parte más alejada de la barra transversal, luego por encima de la tabla y por último por debajo de la parte más cercana de la barra.

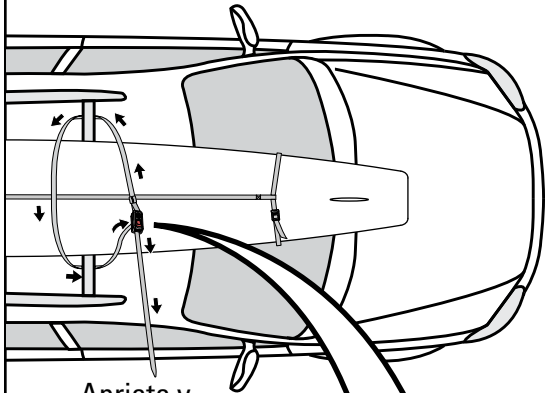

Apriete y mantenga presionado el botón de bloqueo de la correa RipCord, luego pase la correa por la cara posterior de la cerradura y hágala salir por adelante de la misma.

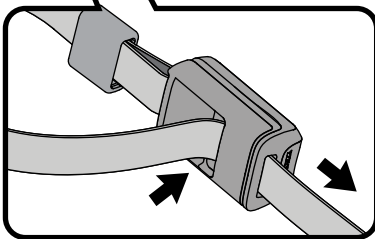

Tire del extremo de la correa hacia abajo para que el RipCord quede apretado. Enrosque el resto de la correa y asegúrelo.

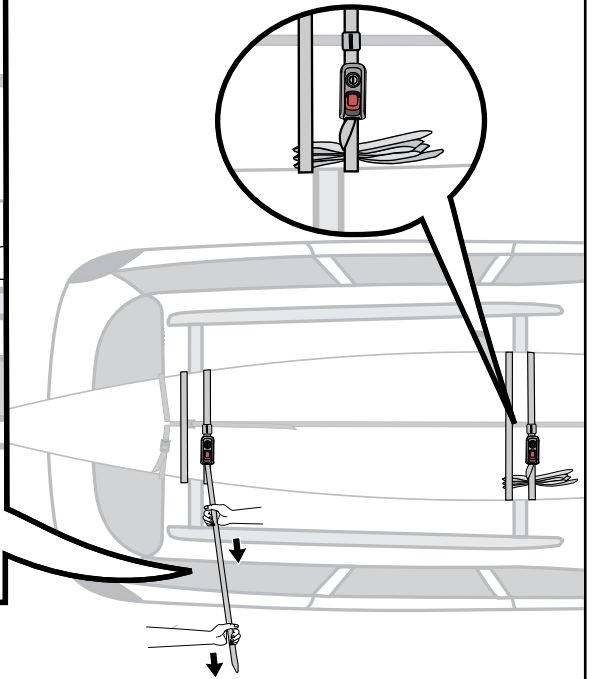
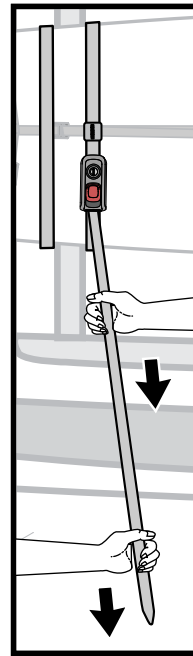

Si usted ha cargado más de una tabla, la correa RipCord se debe instalar alrededor de todas las tablas.

11 Ajuste los tubos protectores y apriete las correas delantera/trasera.

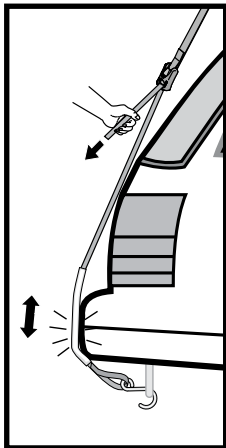

Para no dañar la pintura del vehículo, coloque los tubos de plástico en los lugares en los que la correa roza el vehículo.

Tire de los extremos de la correa para apretarla. Verifique y, si es necesario, apriétela un poco más.

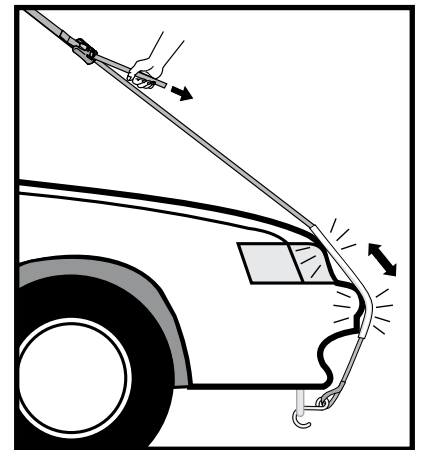

12 Trabe las correas RipCord.

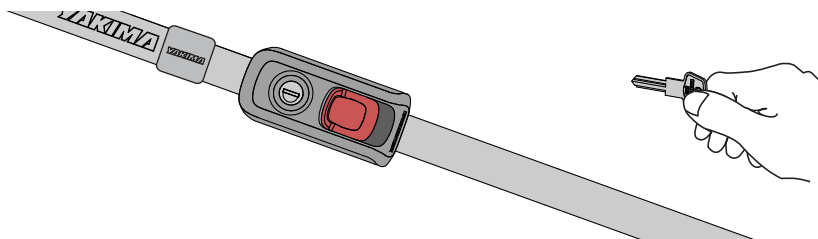

¡IMPORTANTE!

¡Asegúrese de leer toda la información sobre las precauciones y la garantía que acompañan estas instrucciones!

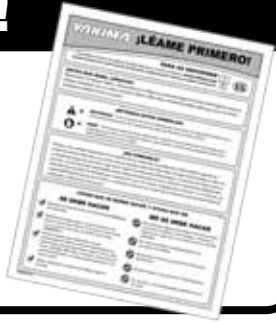

SEA PRUDENTE



- Respete siempre los límites de velocidad y las indicaciones en la carretera.
- Ajuste la velocidad y el manejo en base a las condiciones de la ruta (vientos fuertes, ráfagas, etc.).

LÍMITES DE PESO

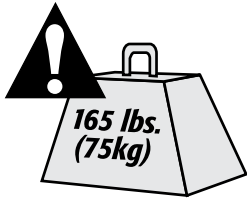

PORTAEQUIPAJE DE BASE
(SI ES UN ACCESORIO)



ESTE PRODUCTO
(4,9 LB/2,3 KG)

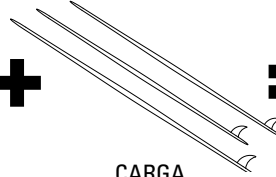

CARGA



No más de 165 lb
(75 kg), o no más
de lo especificado
por el fabricante
del vehículo.

AMARRE LAS CARGAS LARGAS

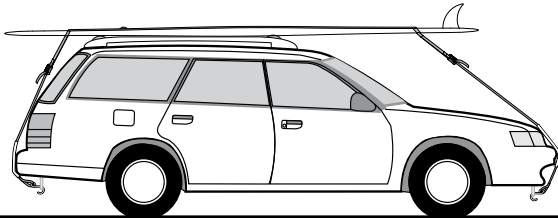

Enganche siempre los extremos de ambos amarres de las cargas largas al vehículo. De no hacerlo, se pueden provocar daños materiales, heridas corporales o la muerte.

PORTEZUELA TRASERA Y TECHO CORREDIZO

Las cargas largas pueden impedir que la portezuela trasera se abra completamente.

ABRA SIEMPRE LA PORTEZUELA CON PRECAUCIÓN.

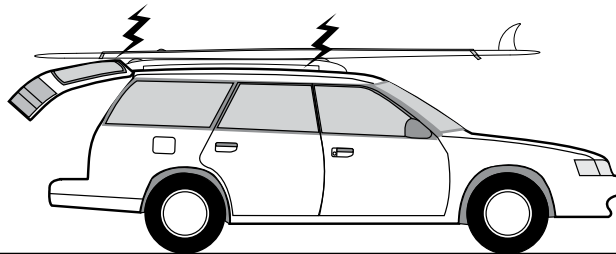

ABRA SIEMPRE EL TECHO CORREDIZO CON PRECAUCIÓN.

El techo corredizo puede dificultar la instalación de ciertos accesorios.

ANTENA

En ocasiones, es necesario quitar la antena del techo para no dificultar la instalación de las tablas de surf.



ADVERTENCIA: Cerciórese de que todo el equipo está asegurado según las instrucciones. Las piezas de fijación se pueden aflojar con el tiempo. Verifique antes de cada uso y ajuste si es necesario.

¡ CONSERVE ESTAS INSTRUCCIONES !