

YAKIMA LANDSHARK

US

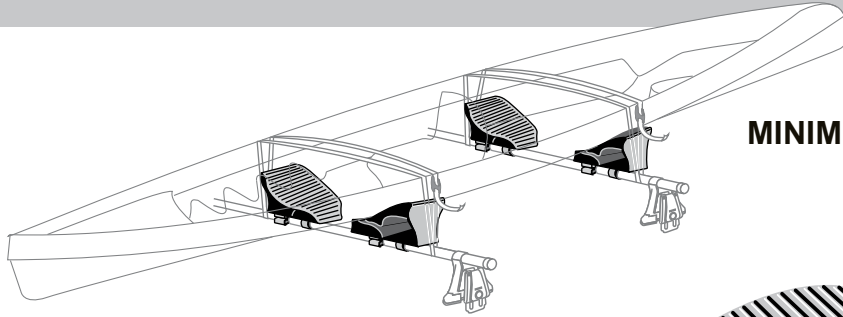

MINIMUM CROSSBAR SPREAD 24" (61CM)

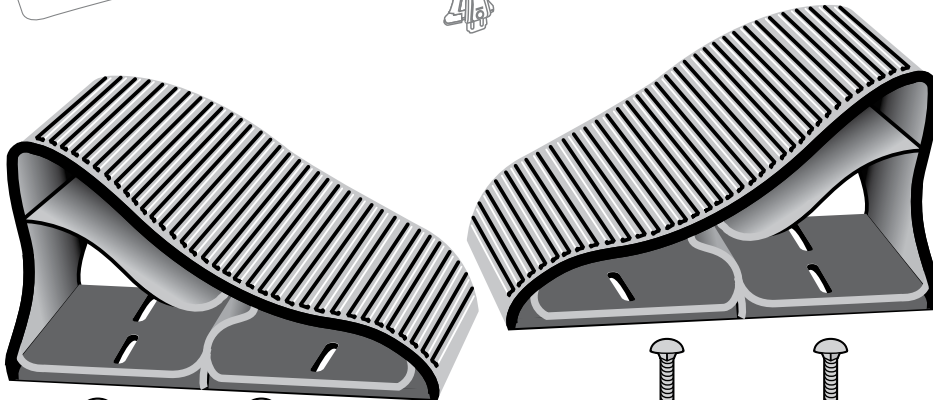

SADDLE (4X)

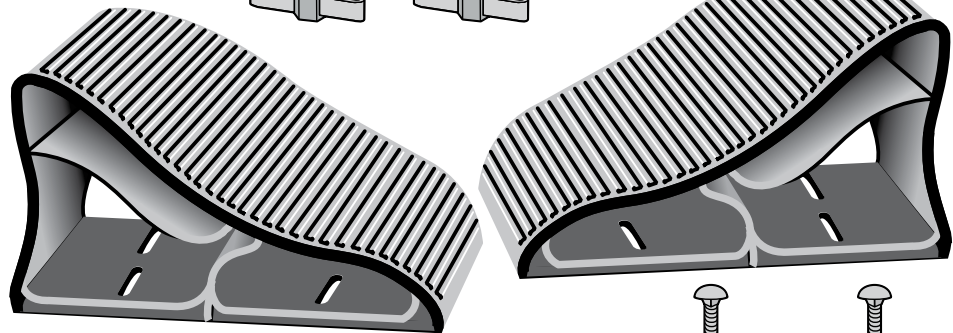
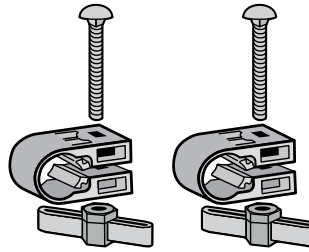
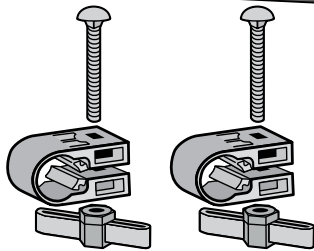

CARRIAGE BOLT (8X)

SNAP AROUND (8X)

HEX KEYS (8X)

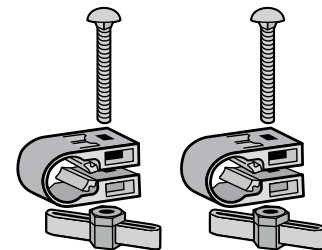
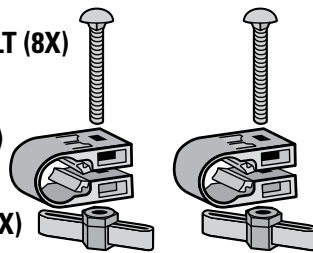

IMPORTANT WARNING

IT IS CRITICAL THAT ALL YAKIMA RACKS AND ACCESSORIES BE PROPERLY AND SECURELY ATTACHED TO YOUR VEHICLE. IMPROPER ATTACHMENT COULD RESULT IN AN AUTOMOBILE ACCIDENT, AND COULD CAUSE SERIOUS BODILY INJURY OR DEATH TO YOU OR TO OTHERS. YOU ARE RESPONSIBLE FOR SECURING THE RACKS AND ACCESSORIES TO YOUR CAR, CHECKING THE ATTACHMENTS PRIOR TO USE, AND PERIODICALLY INSPECTING THE PRODUCTS FOR ADJUSTMENT, WEAR, AND DAMAGE. THEREFORE, YOU MUST READ AND UNDERSTAND ALL OF THE INSTRUCTIONS AND CAUTIONS SUPPLIED WITH YOUR YAKIMA PRODUCT PRIOR TO INSTALLATION OR USE. IF YOU DO NOT UNDERSTAND ALL OF THE INSTRUCTIONS AND CAUTIONS, OR IF YOU HAVE NO MECHANICAL EXPERIENCE AND ARE NOT THOROUGHLY FAMILIAR WITH THE INSTALLATION PROCEDURES, YOU SHOULD HAVE THE PRODUCT INSTALLED BY A PROFESSIONAL INSTALLER SUCH AS A QUALIFIED GARAGE OR AUTO BODY SHOP.

Part #1032387 Rev.D

Do you have - square - round - or factory crossbars?

1
SQUARE

SQUARE BARS ONLY
Loosen the tabs in the SnapArounds by bending them repeatedly.

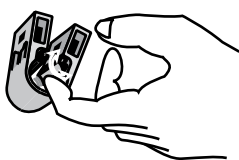

Remove the tabs with scissors or pliers.

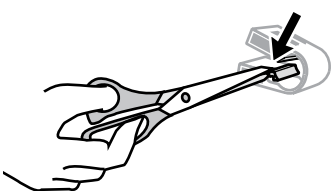

1
ROUND

(SQUARE continued)

Attach SnapArounds to REAR crossbar in opposite direction as shown (2 per roller).

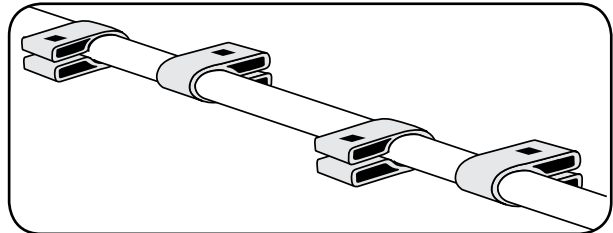
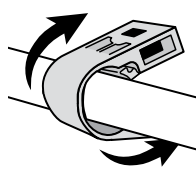

1
FACTORY CROSSBARS

Attach two MightyMounts per saddle.

If your MightyMounts require bar caps, install them now.

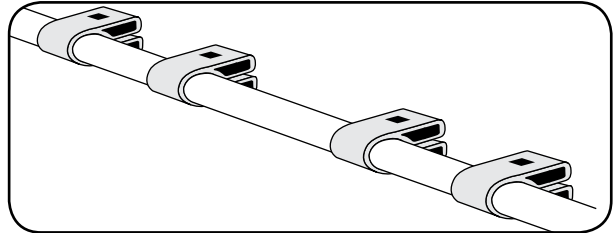
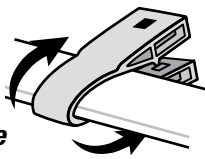

Follow the Universal MightyMount instructions and refer to this instruction for correct installation.

2 Round / Square Bars:

- Push bolts through diagonally opposite holes in the saddles, then into SnapArounds.
- Attach hex keys and tighten.

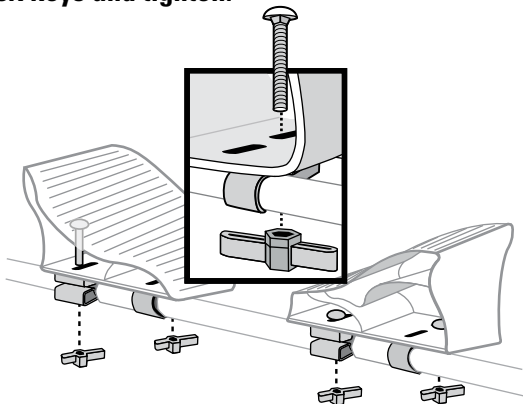

2 Factory Crossbars:

- Push bolts through the saddles then into MightyMounts.
- Tighten bolts with MightyMount wrench.

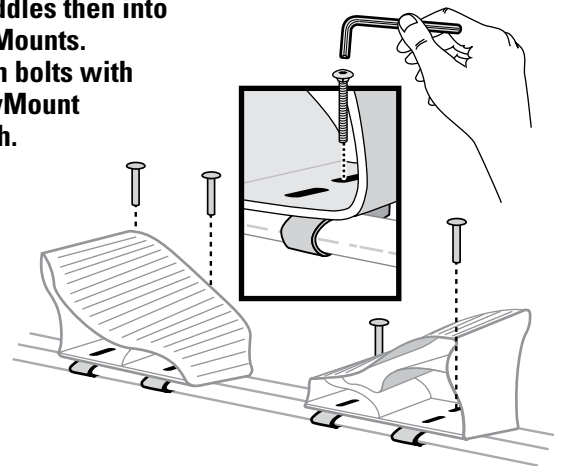

3 LOAD CRAFT AND ADJUST POSITION

- Place craft in Saddles.
- Loosen hardware to adjust position of saddles.

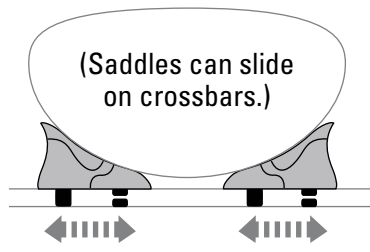
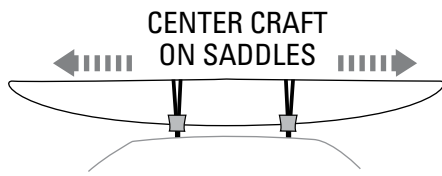

(Saddles can be rotated on the attachments to fit the hull.)

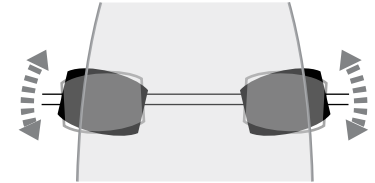

4

FIT BOAT TO SADDLES



- Position your boat to allow maximum contact with saddle surfaces.
- Saddles will deform for a close fit with hull after straps are tightened.

!
Tighten all hardware after adjusting position of saddles.

5

USE STRAPS TO SECURE CRAFT

(Straps not included)

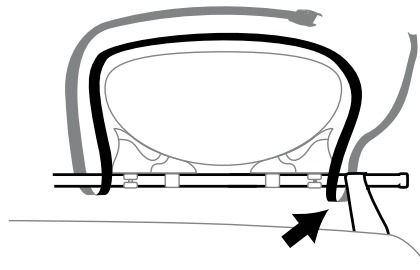

!
Do not loop straps through saddles! Attach to crossbars only.

- Loop strap around front crossbar as shown.
- Strap must be inboard of tower.
- Repeat for rear crossbar.
- **TIGHTEN STRAPS.**

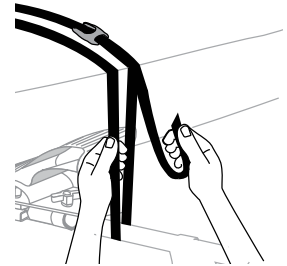

6

Secure front and rear of boat to vehicle at bow and stern before driving away. (Tie-downs not included)

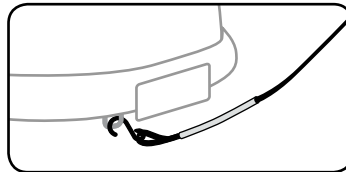
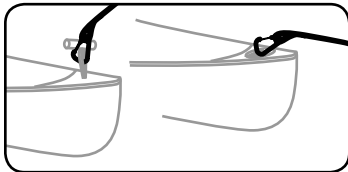

Failure to secure front and rear of long loads to ends of vehicle can result in property damage, personal injury, or death.

STRAPS AND BOW/STERN TIE-DOWNS

can be purchased at your Yakima Dealer, online, or at (888)925-4621, Monday through Friday, 7:00 AM to 5:00 PM, PST.

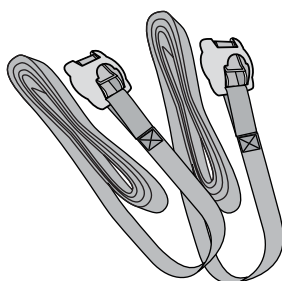

SET OF 2
HEAVY DUTY
STRAPS
#05006

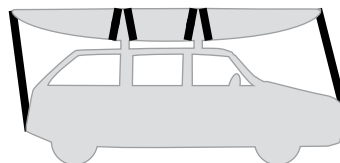

SET OF 2
BOW/STERN
TIE-DOWN
#04031

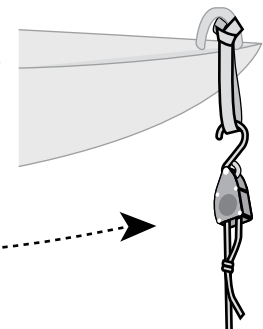

7 BEFORE DRIVING AWAY

- Test movement by rocking boat.
- Tighten again if there is movement.



WEIGHT LIMITS

Follow the YAKIMA Fit List for your rack's weight limit. Do not exceed the weight limit of your vehicle's racks.

Maximum weight is 165 lbs. (75 kg)
unless otherwise noted.

IF YOU REMOVE YOUR CARRIER, FOLLOW INSTRUCTIONS TO INSTALL AGAIN.

Follow safety checks in accessory instructions before every installation.

REAR HATCH

Some longer loads may prevent the rear hatch from fully opening.

**ALWAYS USE CAUTION WHEN
OPENING YOUR HATCH.**

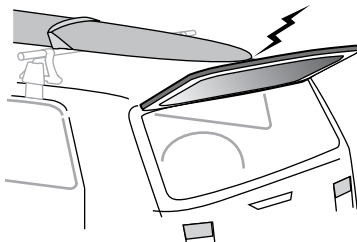

ANTENNA

Antenna on the roof may need to be removed to prevent interference with long loads.

WARNING: BE SURE ALL HARDWARE IS SECURED ACCORDING TO INSTRUCTIONS. ATTACHMENT HARDWARE CAN LOOSEN OVER TIME. CHECK BEFORE EACH USE, AND TIGHTEN IF NECESSARY.

MAINTENANCE: Use non-water soluble lubricant on screws. Use a soft cloth with water and mild detergent to clean plastic parts.

**REMOVE ACCESSORY BEFORE ENTERING AN
AUTOMATIC CAR WASH.**

**TECHNICAL ASSISTANCE
OR REPLACEMENT PARTS**
Contact your dealer or call
(888)925-4621
Monday through Friday,
7:00 AM to 5:00 PM, PST



This product is covered by YAKIMA's "Love It Till You Leave It" Limited Lifetime Warranty
To obtain a copy of this warranty, go online to www.yakima.com
or email us at yakwarranty@yakima.com or call (888) 925-4621

K E E P T H E S E I N S T R U C T I O N S !

YAKIMA LANDSHARK

FR

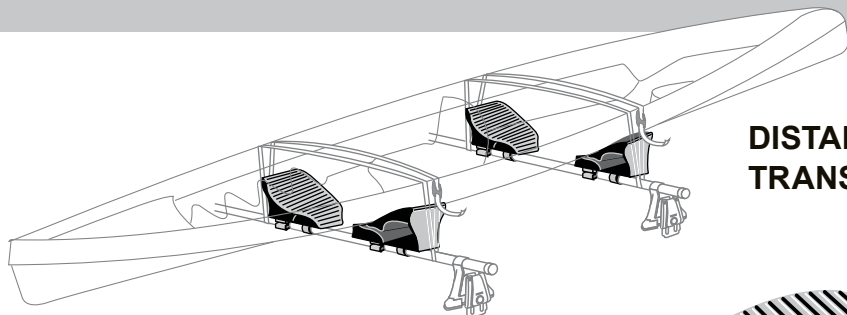

DISTANCE MINIMALE ENTRE LES BARRES TRANSVERSALES : 60 CM (24 PO)

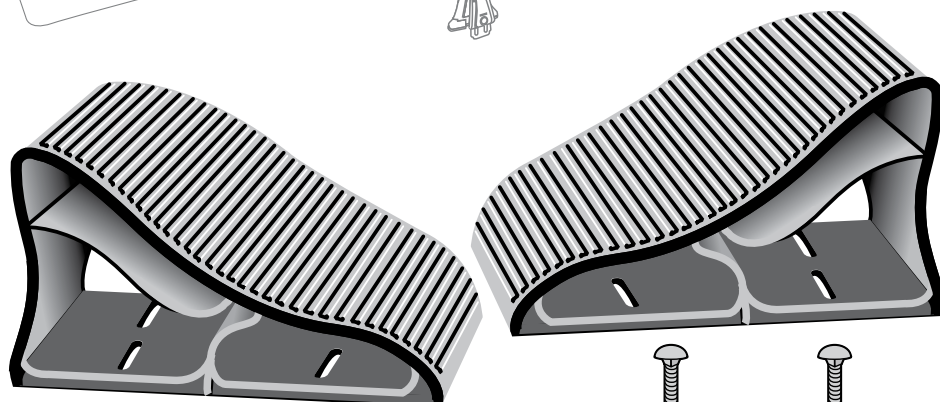

SELLES (X 4)

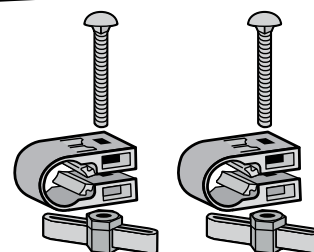
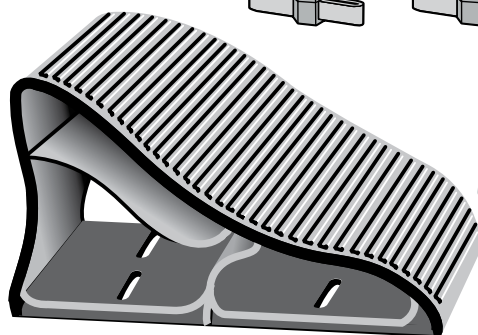
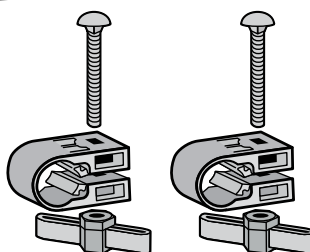
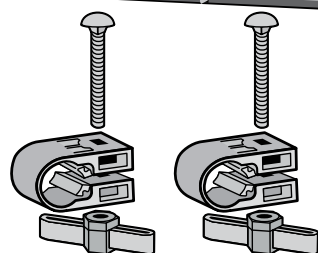

BOULONS À TÊTE BOMBÉE (X 8)

COLLIERS SNAPAROUND (X 8)

ÉCROUS À AILETTES (X 8)



AVERTISSEMENT IMPORTANT:

IL EST IMPÉRATIF QUE LES PORTE-BAGAGES ET LES ACCESSOIRES YAKIMA SOIENT CORRECTEMENT ET SOLIDEMENT FIXÉS AU VÉHICULE. UN MONTAGE MAL RÉALISÉ POURRAIT PROVOQUER UN ACCIDENT D'AUTOMOBILE, QUI POURRAIT ENTRAÎNER DES BLESSURES GRAVES OU MÊME LA MORT, À VOUS OU À D'AUTRES PERSONNES. VOUS ÊTES RESPONSABLE DE L'INSTALLATION DU PORTE-BAGAGES ET DES ACCESSOIRES SUR VOTRE VÉHICULE, D'EN VÉRIFIER LA SOLIDITÉ AVANT DE PRENDRE LA ROUTE ET DE LES INSPECTER RÉGULIÈREMENT POUR EN CONTRÔLER L'ÉTAT, L'AJUSTEMENT ET L'USURE. VOUS DEVEZ DONC LIRE ATTENTIVEMENT TOUTES LES INSTRUCTIONS ET TOUS LES AVERTISSEMENTS ACCOMPAGNANT VOTRE PRODUIT YAKIMA AVANT DE L'INSTALLER ET DE L'UTILISER. SI VOUS NE COMPRENEZ PAS TOUTES LES INSTRUCTIONS ET TOUS LES AVERTISSEMENTS, OU SI VOUS N'AVEZ PAS DE COMPÉTENCES EN MÉCANIQUE ET NE COMPRENEZ PAS PARFAITEMENT LA MÉTHODE DE MONTAGE, VOUS DEVRIEZ FAIRE INSTALLER LE PRODUIT PAR UN PROFESSIONNEL.

LES BARRES TRANSVERSALES SONT-ELLES CARRÉES, RONDES OU D'ORIGINE?

1 CARRÉES

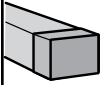

BARRES CARRÉES SEULEMENT

Assouplir les cales des colliers SnapAround en les pliant plusieurs fois.

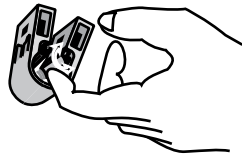

Enlever les cales avec des ciseaux ou des pinces.

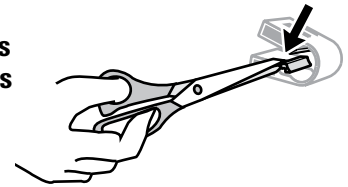

1 RONDES

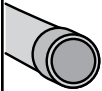

(suite des CARRÉES)

Enfiler les colliers SnapAround (2 par selle) sur la barre ARRIÈRE en sens alterné, tel qu'illustré.

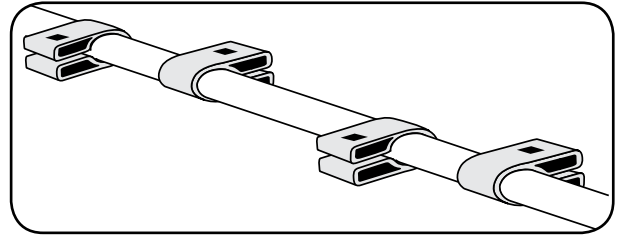
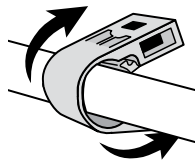

1 BARRES D'ORIGINE



Enfiler 2 colliers MightyMount par selle.

S'il faut des cales pour les colliers MightyMount, les poser maintenant.

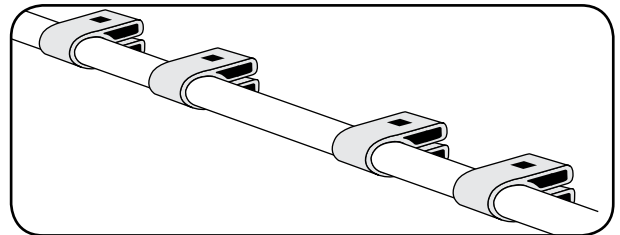
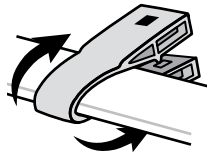

COLLIERS MIGHTYMOUNT UNIVERSELS n°03590

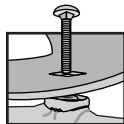

Suivre les instructions accompagnant les colliers MightyMount universels et consulter les présentes instructions quant à leur pose.

2 BARRES RONDES / CARRÉES

- Enfiler les boulons dans les trous diagonalement opposés des selles, puis dans les colliers SnapAround.
- Mettre en place les écrous à ailettes et les serrer.

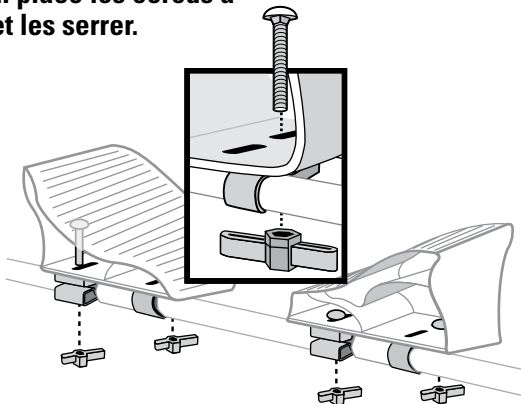

2 BARRES D'ORIGINE

- Enfiler les boulons dans les selles, puis dans les colliers MightyMount.
- Serrer les boulons à l'aide de la clé hexagonale.

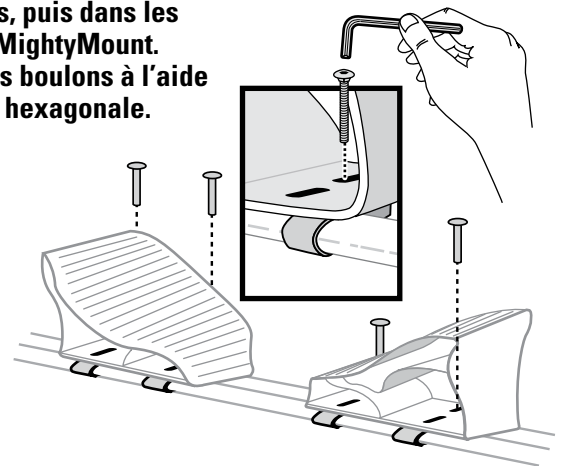

3 CHARGER L'EMBARCATION ET LA POSITIONNER

- Déposer l'embarcation sur les selles.
- Desserrer les colliers suffisamment pour régler la position des selles.

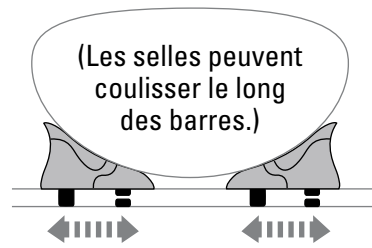
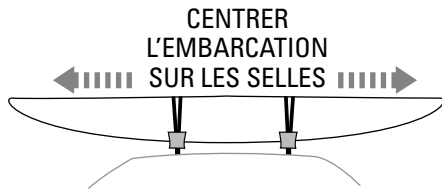

(Les selles peuvent pivoter sur les colliers pour s'adapter à la coque.)

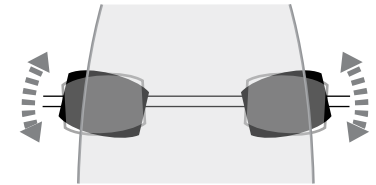

4 AJUSTER L'EMBARCATION AUX SELLES

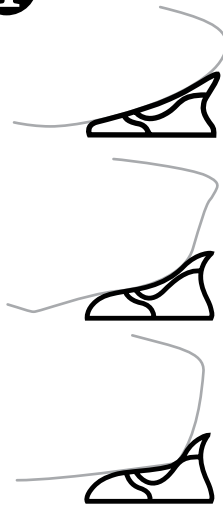

- Positionner l'embarcation pour que la surface de contact avec les selles soit la plus grande possible.
- Les selles se déformeront pour s'adapter à la coque une fois les sangles tendues.

!
Une fois les selles sont bien positionnées, serrer les boulons complètement.

5 ARRIMER L'EMBARCATION À L'AIDE DES SANGLES (Les sangles ne sont pas comprises.)

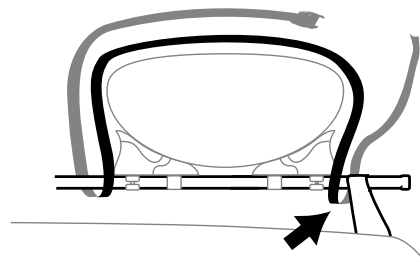

!
Ne pas passer les sangles dans les selles! Ne les fixer qu'aux barres transversales.

- Passer une sangle autour de la barre transversale avant tel qu'illustré.
- S'assurer que la sangle passe à l'intérieur des pieds.
- Recommencer pour la barre arrière.
- **SERRER LES SANGLES.**

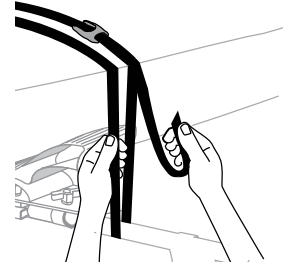

6 Attacher l'avant et l'arrière de l'embarcation au véhicule avant de prendre la route. (Les cordes d'arrimage ne sont pas comprises.)

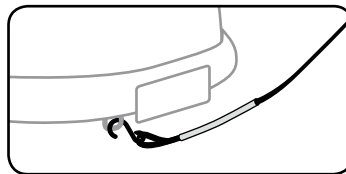
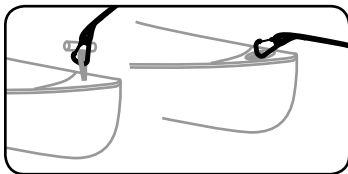

Toujours attacher le bout des charges longues à l'avant et à l'arrière du véhicule, sous peine de risquer de provoquer des dommages, des blessures ou même la mort.

LES SANGLES ET CORDES D'ARRIMAGE AVANT / ARRIÈRES

sont disponibles auprès de votre dépositaire Yakima, en ligne ou en appelant au (888) 925-4621, du lundi au vendredi entre 7h et 17h, heure du Pacifique.

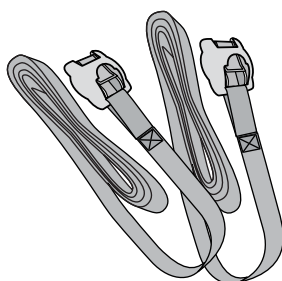

ENSEMBLE DE 2 SANGLES RÉSISTANTES
Pièce n° 05006

ENSEMBLE DE 2 CORDES D'ARRIMAGE AVANT / ARRIÈRE
Pièce n° 04031

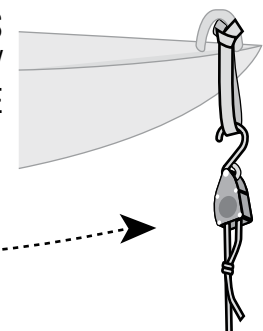
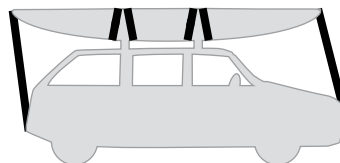

7 AVANT DE PRENDRE LA ROUTE

- Vérifier la solidité du montage en balançant l'embarcation.
- Serrer les sangles ou les boulons un peu plus s'il y a du jeu.



LIMITE DE CHARGEMENT

Consulter la liste de compatibilité YAKIMA ("Fit list") pour connaître la limite de chargement. Ne pas dépasser la limite de chargement fixée pour le porte-bagages d'origine. La charge maximale est de 75 kg (165 lb) à moins d'indication contraire.

SI L'ON ENLÈVE LE PORTE-EMBARCATION, SUIVRE LES INSTRUCTIONS POUR LE REMETTRE EN PLACE.

Respecter les consignes de sécurité figurant dans les instructions avant chaque montage.

HAYON

Certaines charges particulièrement longues pourraient empêcher d'ouvrir complètement le hayon.

TOUJOURS OUVRIR LE HAYON AVEC PRUDENCE.

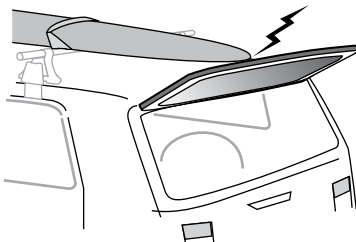

ANTENNE

Il faudra peut-être enlever l'antenne du toit si elle gêne les charges longues.

ATTENTION : S'ASSURER QUE LE MONTAGE EST SOLIDE ET CONFORME AUX INSTRUCTIONS. LES DISPOSITIFS DE FIXATION PEUVENT SE DESSERRER À LA LONGUE. LES INSPECTER AVANT CHAQUE UTILISATION ET LES RESSERRER AU BESOIN.

ENTRETIEN : lubrifier les boulons avec un lubrifiant non soluble à l'eau. Nettoyer les pièces en plastique avec un chiffon, de l'eau et un savon doux.

ENLEVER L'ACCESSOIRE AVANT DE PASSER DANS UN LAVE-AUTO AUTOMATIQUE.

RENSEIGNEMENTS TECHNIQUES OU PIÈCES DE RECHANGE, prière de contacter votre dépositaire ou appeler au (888) 925-4621, du lundi au vendredi entre 7h et 17h, heure du Pacifique.



Ce produit est couvert par la garantie limitée « Tant que durera notre histoire d'amour » YAKIMA. Pour se procurer une copie de cette garantie, aller en ligne à www.yakima.com ou nous envoyer un courriel à yakwarranty@yakima.com ou appeler au (888) 925-4621.

C O N S E R V E R C E S I N S T R U C T I O N S !

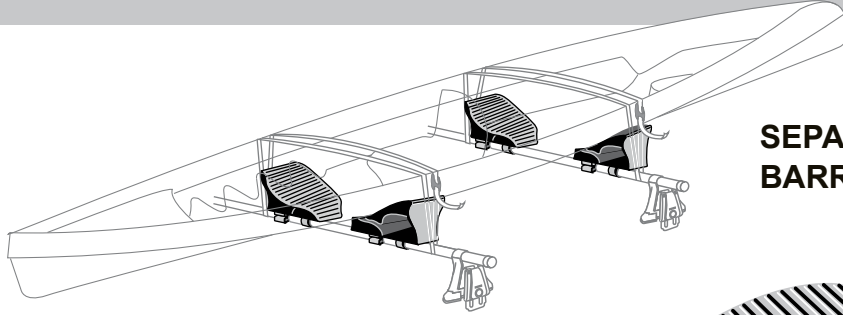

SEPARACIÓN MÍNIMA ENTRE LAS BARRAS TRANSVERSALES 24" (60 CM)

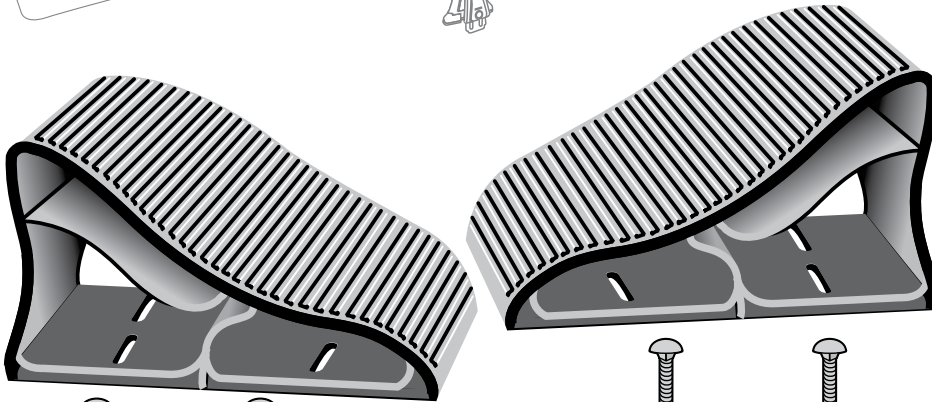

ASIENTOS (4)

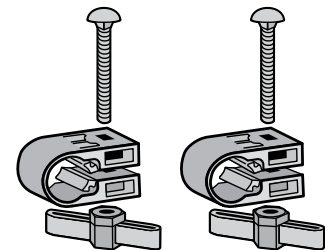
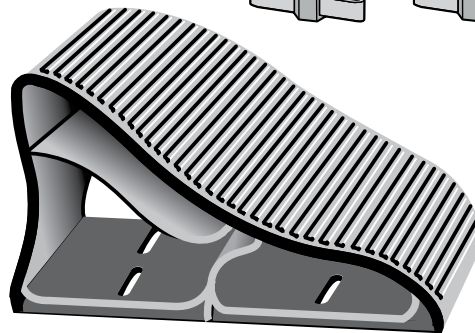
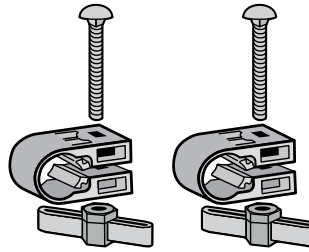
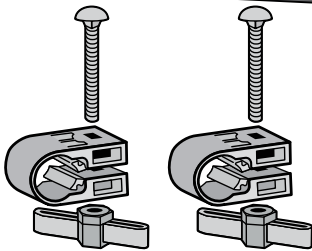

BULONES PERNO (8)

BROCHES SNAPAROUND (8)

TUERCAS MARIPOSA (8)

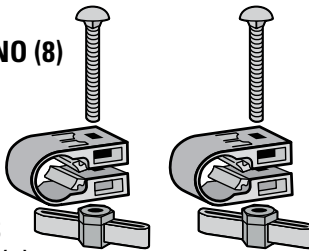

AVISO IMPORTANTE

ES FUNDAMENTAL QUE TODOS LOS PORTAEQUIPAJES Y ACCESORIOS YAKIMA ESTÉN FIJADOS DE MANERA CORRECTA Y SEGURA AL VEHÍCULO. UNA INSTALACIÓN DEFICIENTE PODRÍA CAUSAR UN ACCIDENTE DE AUTOMÓVIL PROVOCANDO HERIDAS GRAVES O, INCLUSO, SU MUERTE O LA DE TERCEROS. USTED ES RESPONSABLE DE INSTALAR DE MANERA SEGURA LOS PORTAEQUIPAJES Y ACCESORIOS AL VEHÍCULO, DE VERIFICAR LA SOLIDEZ DE LAS FIJACIONES ANTES DE PARTIR Y DE INSPECCIONAR PERIÓDICAMENTE EL AJUSTE DE LOS PRODUCTOS, ASÍ COMO SU DESGASTE Y POSIBLES DAÑOS. POR LO TANTO, USTED DEBE LEER Y COMPRENDER TODAS LAS INSTRUCCIONES Y ADVERTENCIAS QUE VIENEN CON LOS PRODUCTOS YAKIMA ANTES DE INSTALARLOS O USARLOS. SI NO COMPRENDE TODAS LAS INSTRUCCIONES Y ADVERTENCIAS, O SI NO TIENE EXPERIENCIA EN MECÁNICA O NO ESTÁ FAMILIARIZADO CON LOS MÉTODOS DE INSTALACIÓN, HAGA INSTALAR EL PRODUCTO POR UN INSTALADOR PROFESIONAL.

¿DISPONE DE BARRAS TRANSVERSALES CUADRADAS, REDONDAS O DE FÁBRICA?

1 CUADRADAS

BARRAS CUADRADAS SOLAMENTE

Desajuste las lengüetas en los broches SnapAround, doblándolas repetidas veces.

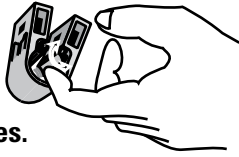

Retire las lengüetas con tijeras o alicates.

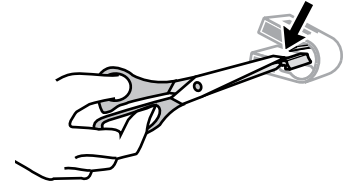

1 REDONDAS

(BARRAS CUADRADAS continúa)

Sujete los broches SnapAround a la barra transversal POSTERIOR en dirección opuesta, como se muestra (2 por asiento).

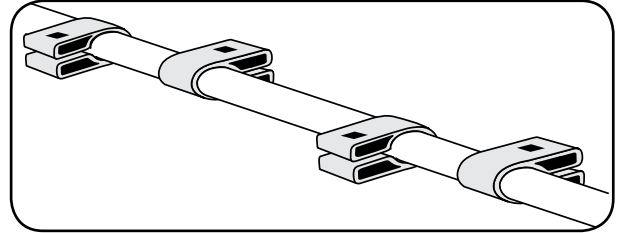
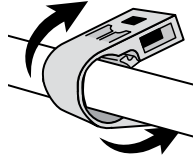

1 BARRAS DE FÁBRICA

Sujete dos broches MightyMount por asiento.

Si sus broches MightyMount necesitan tapones para barras, instálelos ahora.

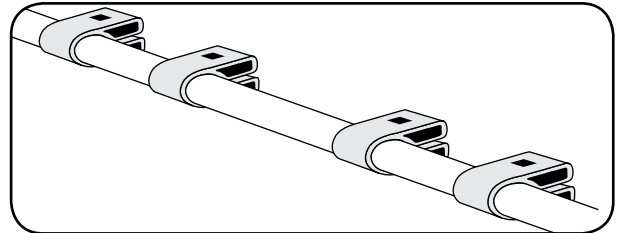
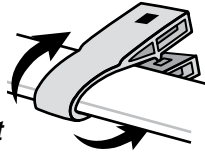

BROCHES UNIVERSALES MIGHTYMOUNT (#03590)

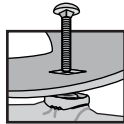

Siga las instrucciones de los broches universales MightyMount y remítase a estas indicaciones para obtener una instalación correcta.

2 BARRAS REDONDAS/CUADRADAS:

- Inserte los bulones perno por los agujeros diagonalmente opuestos en los asientos, y luego por los broches SnapAround.
- Coloque las tuercas mariposa y ajuste.

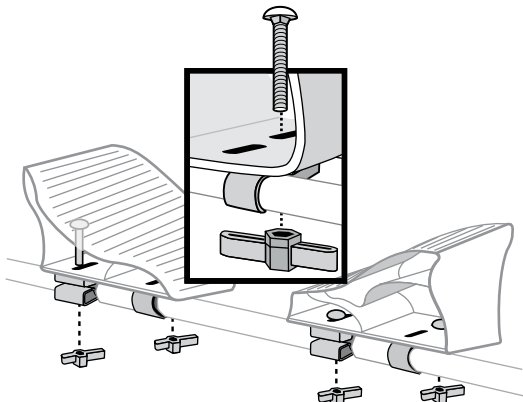

2 BARRAS DE FÁBRICA:

- Inserte los tornillos por los asientos y luego por los broches MightyMount.
- Asegure los tornillos con la llave hexagonal MightyMount.

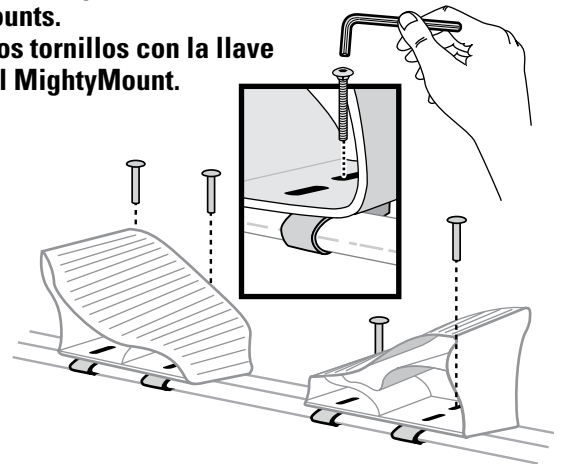

3 CARGUE SU EQUIPO Y REGULE LA UBICACIÓN

- Coloque su equipo sobre los asientos.
- Desajuste el herraje para regular la ubicación de los asientos.

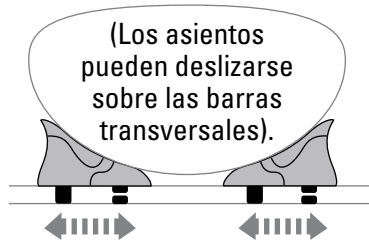

(Los asientos pueden rotarse en las sujeciones para adecuarse al casco.)

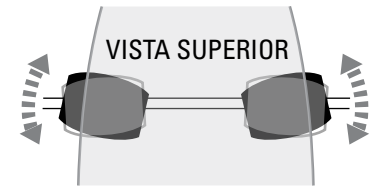

4 ACOMODE EL BOTE A LOS ASIENTOS



- Coloque su bote de tal manera que tenga un máximo contacto con las superficies de los asientos.
- Los asientos se deformarán para adaptarse al casco luego de ajustar las correas.

¡Asegure todo el herraje luego de regular la ubicación de los asientos!

5 USE LAS CORREAS PARA ASEGURAR LA CARGA (No se incluyen las correas.)

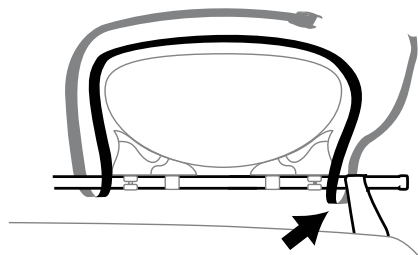

- Pase la correa por delante de la barra transversal como se muestra.
- La correa debe ir hacia adentro de la torre.
- Repita la misma operación para la barra transversal posterior.
- **ASEGURE LAS CORREAS.**

¡No pase las correas por los asientos! Sujételas únicamente a las barras transversales.

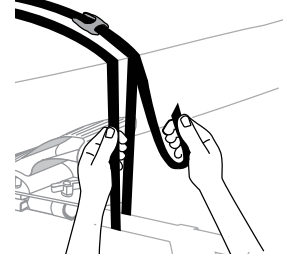

6 Asegure la parte delantera y trasera del bote al vehículo con el amarre para proa y popa antes de salir de viaje.

(No se incluyen los amarres.)

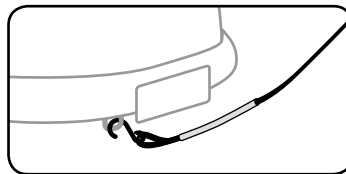
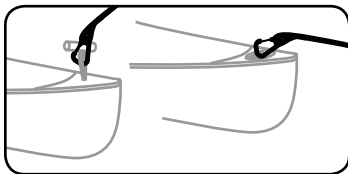

No asegurar la parte delantera y trasera de cargas largas a los extremos del vehículo, puede resultar en daños a la propiedad, lesiones o incluso la muerte.

LAS CORREAS Y LOS AMARRES PARA PROA Y POPA

pueden adquirirse en su Concesionario Yakima, comprando en línea o llamando al (888)925-4621, de lunes a viernes, de 7.00 a 17.00 horas, hora estándar del Pacífico.



JUEGO DE 2 CORREAS EXTRA RESISTENTES #05006

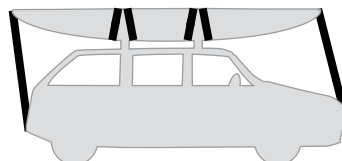

JUEGO DE 2 AMARRES PARA PROA Y POPA #04031

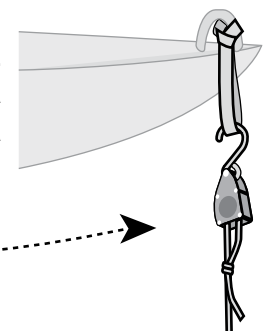

7 ANTES DE SALIR DE VIAJE

- Revise el movimiento, meciendo el bote.
- Ajuste nuevamente si hay indicios de movimiento.



LÍMITES DE PESO

Siga la guía de uso de YAKIMA para informarse sobre el límite de peso de los rieles. No exceda el límite de peso de los rieles de su vehículo. El peso máximo es de 165 libras (75 kg), a menos que se indique lo contrario.

SI USTED RETIRA SU PORTAEQUIPAJES, SIGA NUEVAMENTE LAS INSTRUCCIONES PARA INSTALARLO.
Antes de cada instalación, siga las revisiones de seguridad que se indican en las instrucciones de los accesorios.

PUERTA TRASERA

Algunas cargas largas podrían impedir la abertura completa de la puerta trasera.

SIEMPRE TOMA TODAS LAS PRECAUCIONES NECESARIAS AL ABRIR LA PUERTA TRASERA.

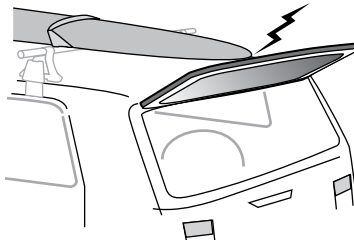

ANTENA

Podría necesitar sacar la antena del techo, para evitar interferencia con las cargas largas.

ADVERTENCIA: CERCÍOARSE DE QUE TODO EL HERRAJE ESTÉ ASEGURADO SEGÚN LAS INSTRUCCIONES INDICADAS. EL HERRAJE AJUSTADO PUEDE AFLOJARSE CON EL TIEMPO. VERIFIQUELO ANTES DE CADA USO Y AJÚSTELO SI ES NECESARIO.

MANTENIMIENTO: Use lubricante no soluble en agua para los tornillos. Use un paño suave y humedecido con agua y detergente suave para limpiar las piezas de plástico.

RETIRE LOS ACCESORIOS ANTES DE ENTRAR A UN ESTABLECIMIENTO PARA LAVADO AUTOMÁTICO DE VEHÍCULOS

ASISTENCIA TÉCNICA O PIEZAS DE REPUESTO
Comuníquese con su concesionario o llame al (888) 925-4621, de lunes a viernes, de 7.00 a 17.00 horas, hora estándar del Pacífico.



GARANTÍA LIMITADA A VIDA "MIENTRAS DURE EL ROMANCE"

Este producto está cubierto por la garantía limitada a vida "mientras dure el romance" de Yakima. Para obtener una copia de esta garantía, visítenos en www.yakima.com, envíenos un correo electrónico a yakwarranty@yakima.com o llámenos al (888) 925-4621.

C O N S E R V E E S T A S I N S T R U C C I O N E S