

YAKIMA®

HD BAR SL ADAPTER

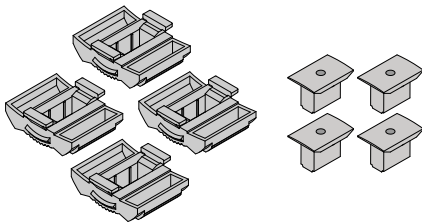
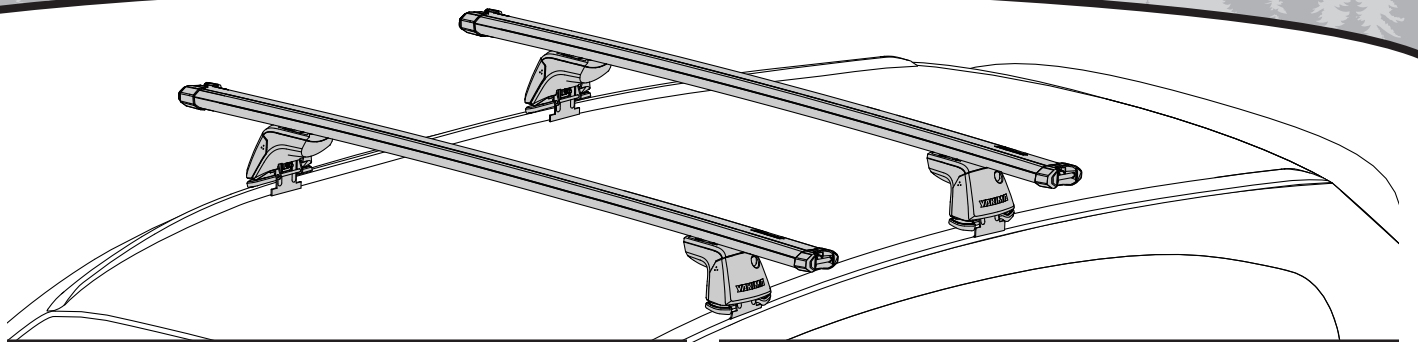

CONTENTS • CONTENU • CONTENIDO

TOOLS REQUIRED: OUTIL NÉCESSAIRE: HERRAMIENTAS NECESARIAS:

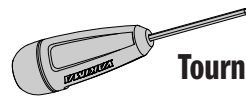

4 mm torque wrench
Tournevis dynamométrique de 4 mm
Llave de torsión de 4 mm

1

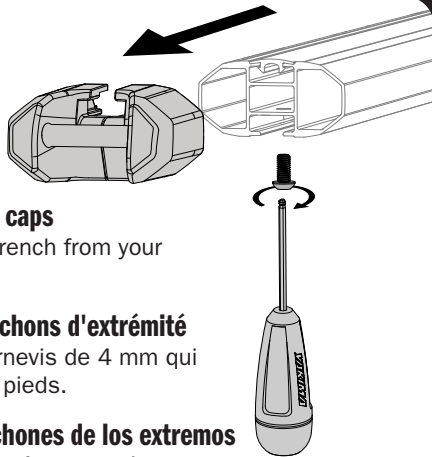

Remove the end caps

Use the 4mm wrench from your towers.

Retirer les capuchons d'extrémité

Employer le tournevis de 4 mm qui a servi pour les pieds.

Retire los capuchones de los extremos

Utilice la llave de 4 mm provista con las torres.

4X

2

Complete HD Bar Adapter installation

Continue with your roof rack tower installation. If your tower instructions do not include HD Bar specifics, follow JetStream Bar assembly and installation.

Terminer la pose des adaptateurs pour barres HD

Poursuivre la pose des pieds. Si les instructions qui accompagnent les pieds ne parlent pas spécifiquement des barres HD, suivre les indications concernant les barres JetStream.

Complete la instalación del adaptador de barra HD

Continúe con la instalación de la torre para barras de techo. Si las instrucciones de las torres no incluyen las específicas para las barras HD, continúe con el montaje e instalación de las barras JetStream.

3

Re-install the end caps

With the rack system installed, install the end caps with the t-slot facing up. Tighten the screws to 2.5Nm.

Réinstaller les capuchons d'extrémité

Une fois le porte-bagage posé, réinstaller les capuchons d'extrémité avec la rainure en T vers le haut. Serrer les vis à 2,5 Nm.

Vuelva a instalar los capuchones de los extremos

Una vez que las barras estén instaladas, vuelva a colocar los capuchones de los extremos con la ranura en T hacia arriba. Apriete los tornillos con una fuerza de 2.5 Nm.

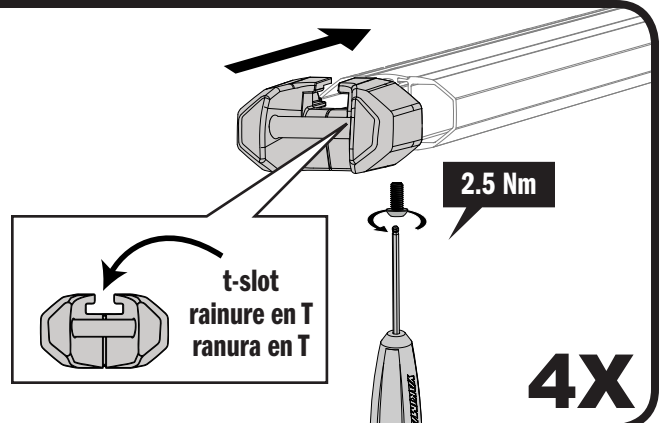

4X