

Approved for class II (1.25") as well as class III and IV (2") receivers.

CONTENTS • CONTENU • CONTENIDO

tongue (1X)
 coude (x 1)
 espiga curva (1X)

1/2" hardware (1X)
 visserie 12 mm (1/2 po) (x 1)
 perno de 1/2" (1X)

hitch bolt (1X)
 boulon d'attelage (x 1)
 tornillo del enganche (1X)

lock washer (1X)
 rondelle de sécurité (x 1)
 arandela grower (1X)

hitch lock (1X)
 serrure d'attelage (x 1)
 cerrojo para enganche (1x)

key (2X)
 clé (x 2)
 llave (2X)

bike safety strap (1X)
 courroie de sécurité (x 1)
 correa de seguridad (1x)

5 mm hex wrench (1X)
 clé hexagonale 5 mm (x 1)
 llave hexagonale de 5 mm (1X)

19-24 mm wrench (2X)
 clé de 19-24 mm (x 2)
 llave de 19-24 mm (2X)

OnRamp LX (1X)

AVAILABLE ACCESSORIES

EXO LitKit Yakima Part #8002720

LockUp Yakima Part #8007238

LOAD CAPACITY

Vehicle Attachment	Rating	Bike 1 lbs/kg	Bike 2 lbs/kg	Max Total lbs/kg	BackSwing Total Compatible	StraightShot Total Compatible
1.25" Hitch, Class II	Road	70 lbs/ 31.75 kg	70 lbs/ 31.75 kg	140 lbs/ 63.5 kg	NA	NA
1.25" Hitch, Class II	Off Road	42 lbs/ 19 kg	42 lbs/ 19 kg	84 lbs/ 38 kg	NA	NA
1.25" Hitch, Class II	RV	NA	NA	NA	NA	NA
2" Hitch, Class III & IV	Road	80 lbs/ 36.25 kg	80 lbs/ 36.25 kg	160 lbs/ 72.5 kg	✓	✓
2" Hitch, Class III & IV	Off Road	48 lbs/ 21.75 kg	48 lbs/ 21.75 kg	96 lbs/ 43.5 kg	✓	✓
2" Hitch, Class III & IV	RV	80 lbs/ 36.25 kg	80 lbs/ 36.25 kg	160 lbs/ 72.5 kg	NA	NA

TIRE WIDTHS: Up to 5" / 127 mm

WHEELBASE: 34" (86.5 cm) - 54" (137 cm)

ASSEMBLE AND INSTALL

1 ASSEMBLE THE TONGUE TO THE BIKE RACK.

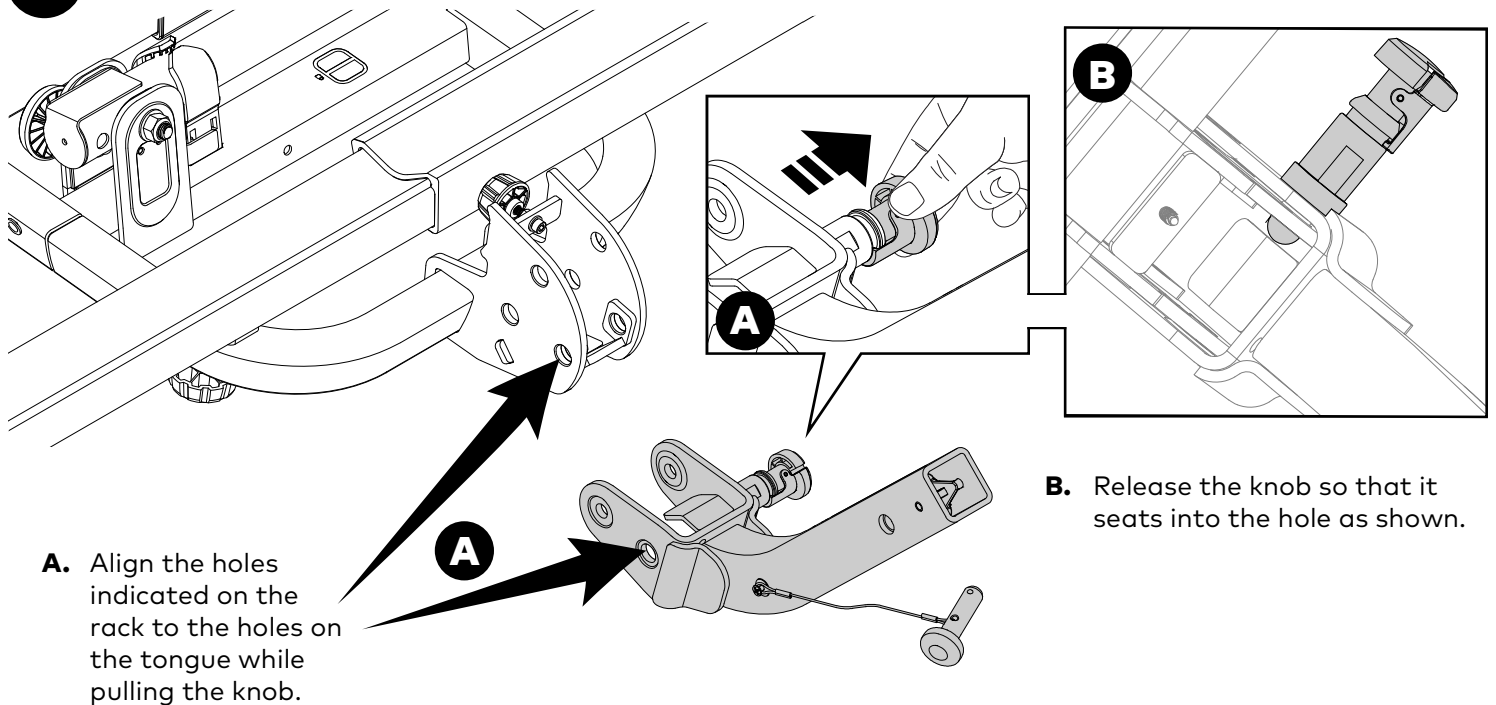

- C.** Use the 19 mm wrenches to install the 1/2" hardware as shown. Tighten to 27 Nm.

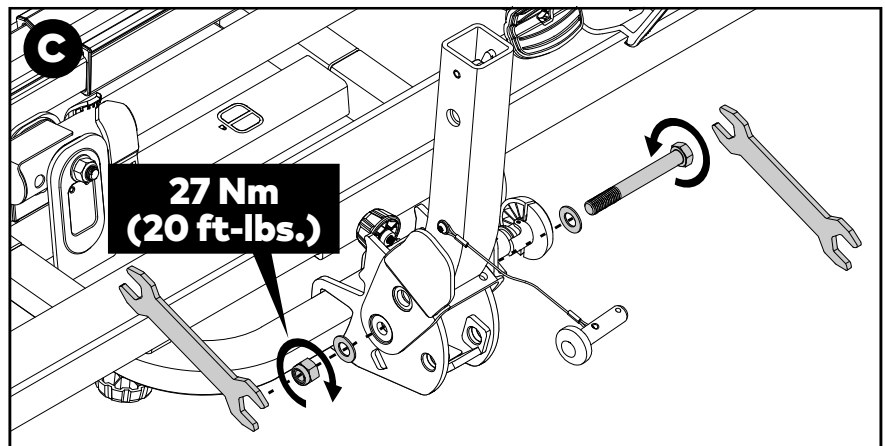

2 INSERT THE TONGUE INTO YOUR HITCH RECEIVER.

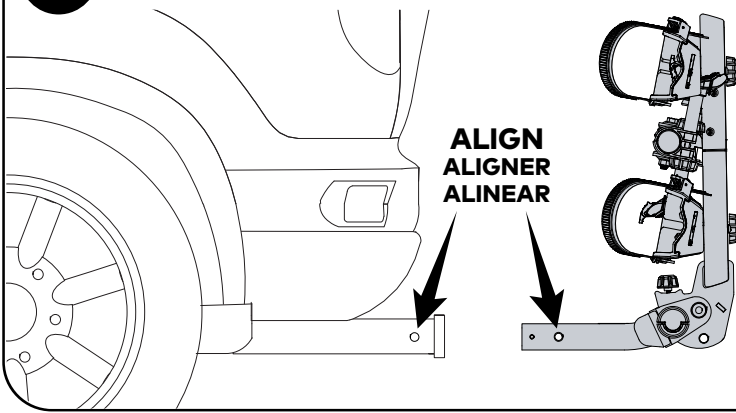

- Insert the tongue into the hitch receiver.
- The hole in the tongue must align with the hole in the hitch receiver.



CAUTION: Do not use with hitch adapters, non approved extenders, or reducers.

3 INSTALL THE HITCH BOLT.

Use the 24 mm wrench to install the hitch bolt and tighten it completely to 100 Nm.



WARNING: Attachment hardware can loosen over time. Check before each use, and tighten if necessary.



All hardware must be tightened completely. Torque values are given for reference.

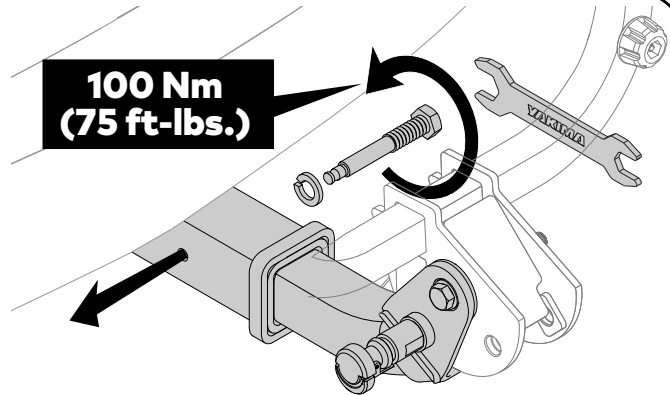

A

Install the hitch lock and use a key to lock it as shown.

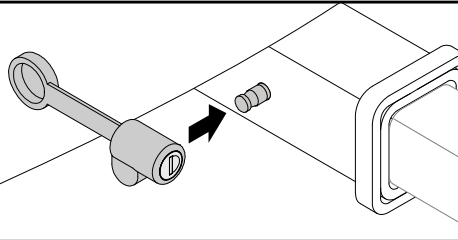

B

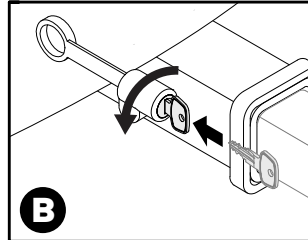

C

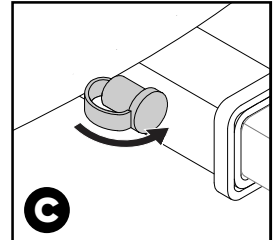

NOTE: OnRamp LX with 2" hitch shown. For the 1-1/4" version the installation procedure is the same.

4 TILT THE ONRAMP LX DOWN.

- A. Pull the release knob and open the OnRamp LX into the down position.
- B. Then insert the pull pin.



WARNING: To avoid injury keep your hands away from moving parts.

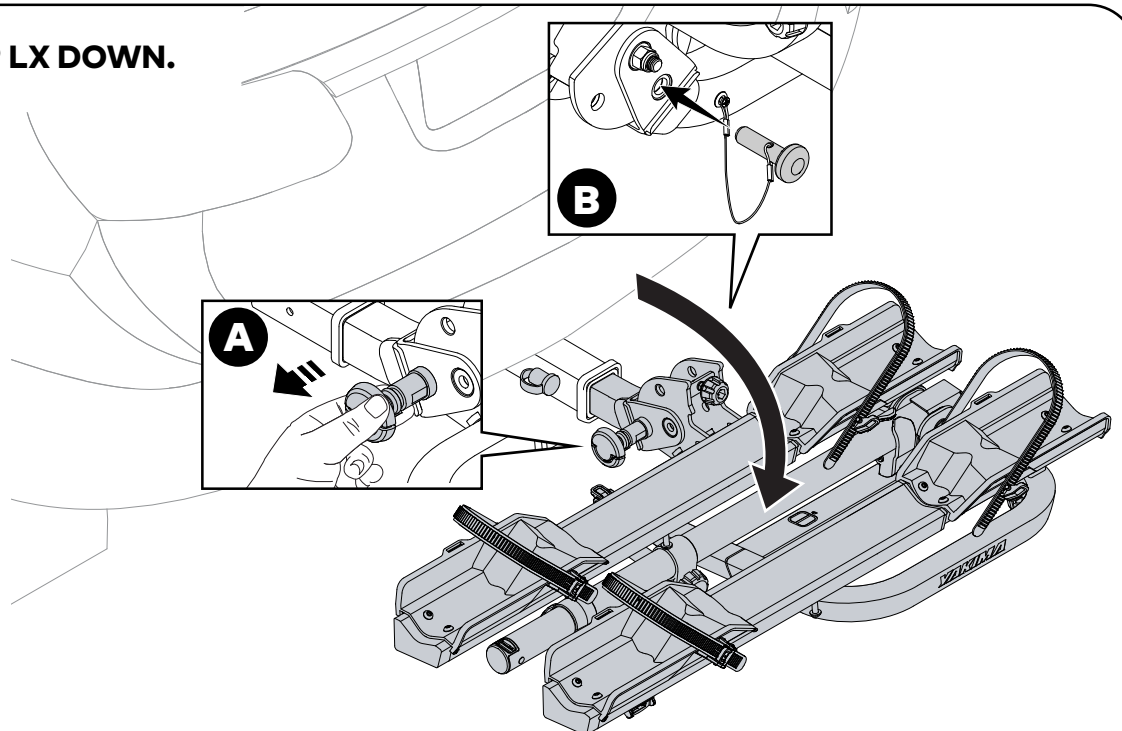

5 EXTEND THE BIKE TRAYS.

To prepare for bike loading, loosen the tray knobs and fully extend the bike trays as shown. Then, tighten the knobs securely to 3 Nm.

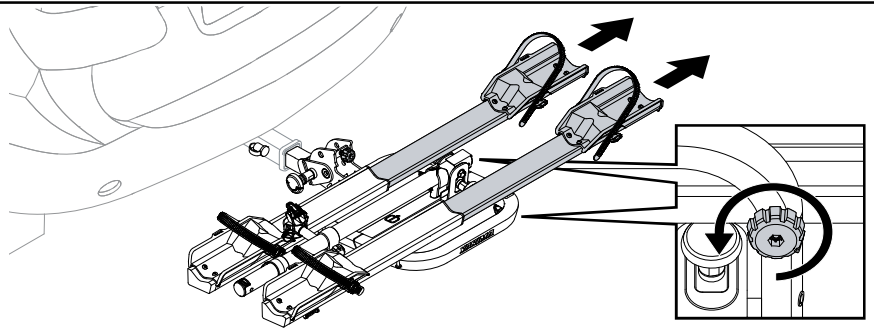

LOADING

1 LOAD YOUR BIKE.

- The ramp comes with one knob securing its two halves together, while the other knob is located at the pivot point near the tongue. Remove both knobs, assemble the ramp, and secure it together as shown.
- Hook the ramp into the end of the tray. The ramp has a pair of hooks that fit into either end of both trays. Bikes can be loaded in the same or opposite directions.
- Press the button on the buckles, release the straps, and insert into the slot, as shown, so that it's out of the way.
- Roll your heaviest bike onto the ramp and into the place nearest to the vehicle.

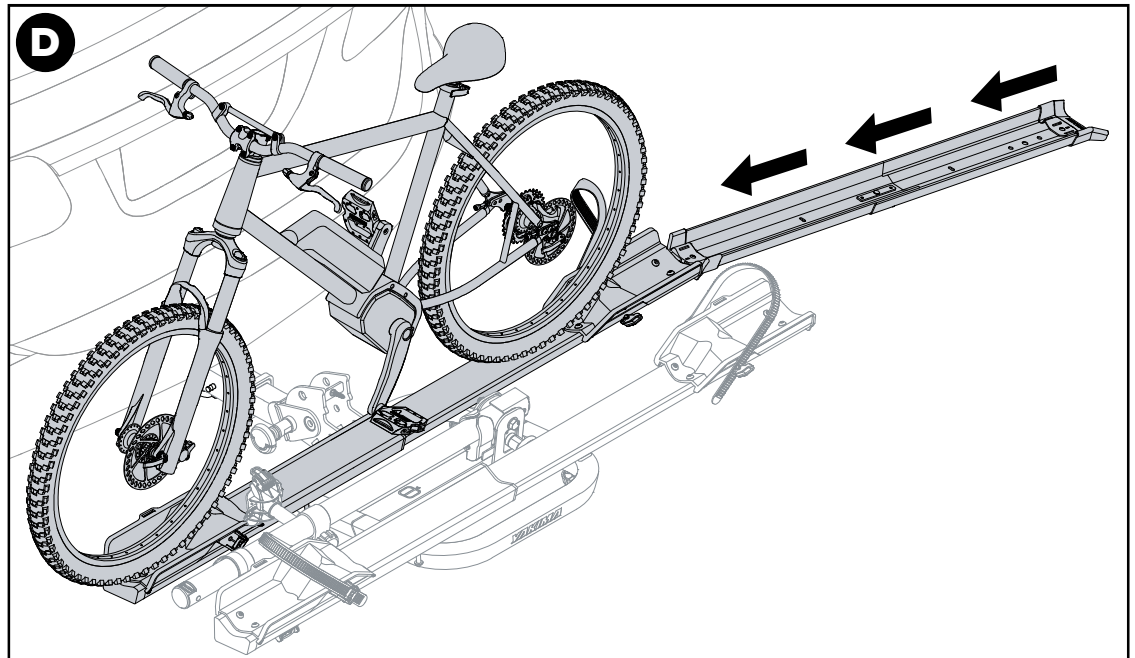
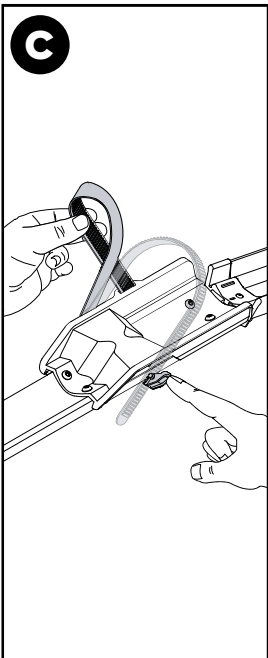
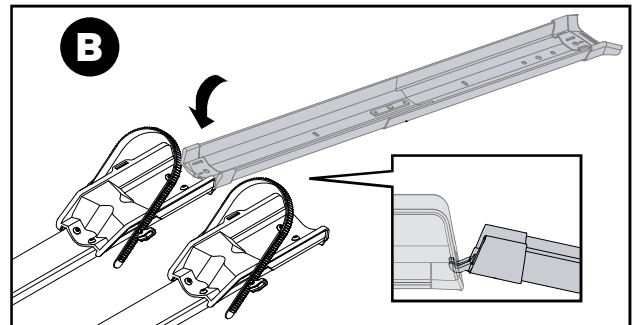
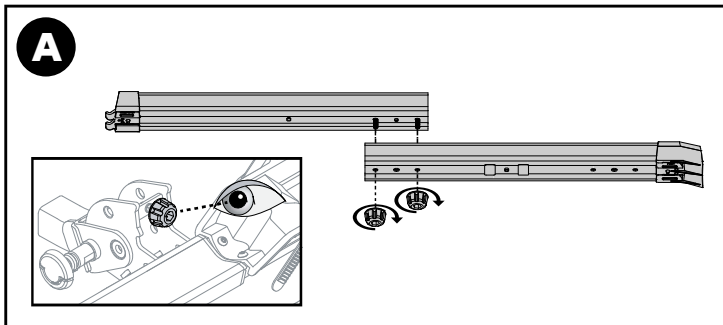

RECOMMENDATIONS

- Bikes can be carried facing the passenger or driver side of the vehicle, and they can be oriented in the same or opposite direction.
- Carry the heaviest bike on the inside tray, nearest to the vehicle.

2 SECURE THE BIKE WITH THE STABILIZER.

- A. While holding the bike with one hand, raise the mast with the other.
- B. Loosen the knob and adjust the height of one of the stabilizers.
- C. Rotate the stabilizer toward the bike and adjust its position so that it engages with the frame of the bike or seatpost.
- D. Thread the strap around the bike frame and through the buckle, position the pad to protect your bike frame, and pull on the free end to tighten.
- E. Once positioned, tighten the stabilizer knob.

CAUTION: Avoid placing the stabilizer in a position that allows the bike to touch the strap release button.

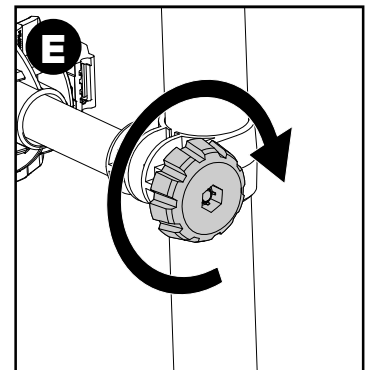
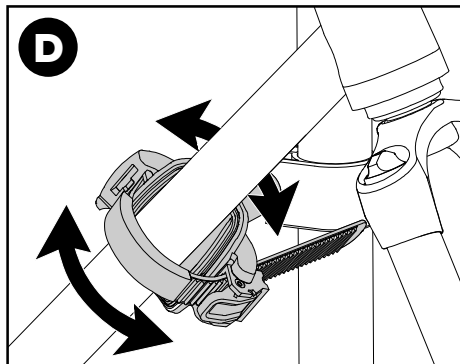
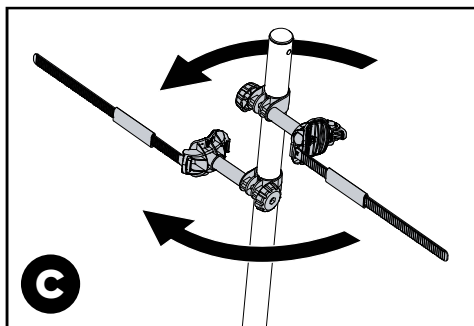
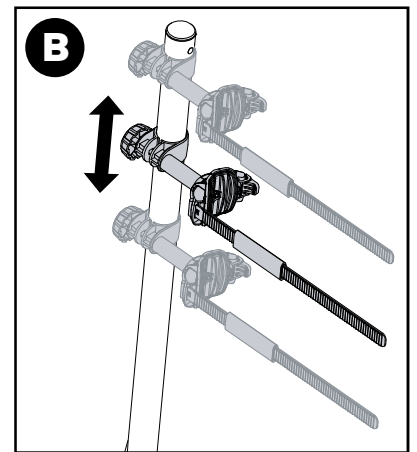
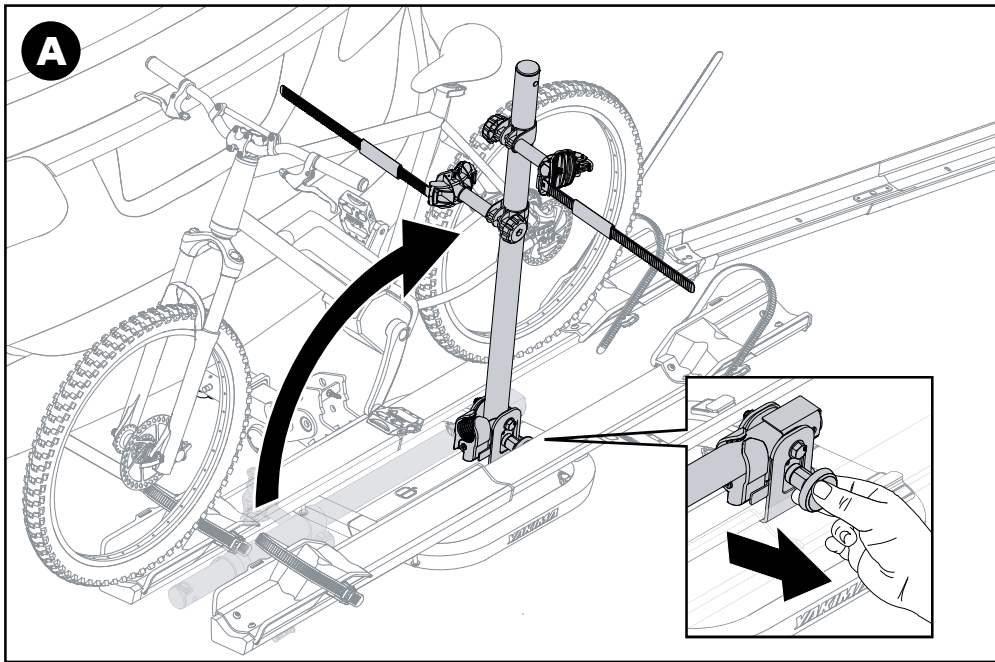

RECOMMENDATIONS

- Secure the bikes by the frame or seat post. **TIP:** Secure the bike near its center of gravity for additional front-end stability.
- For bikes with longer wheelbases, lengthen the trays. See the ADJUSTMENTS section.

3 SECURE THE WHEEL STRAPS.

- Route the straps through your spokes rotating the wheels as necessary to avoid interference.
- The straps **MUST BE** at a 45° angle as shown.
- Insert the strap end into the buckle and pull on the free end to tighten.

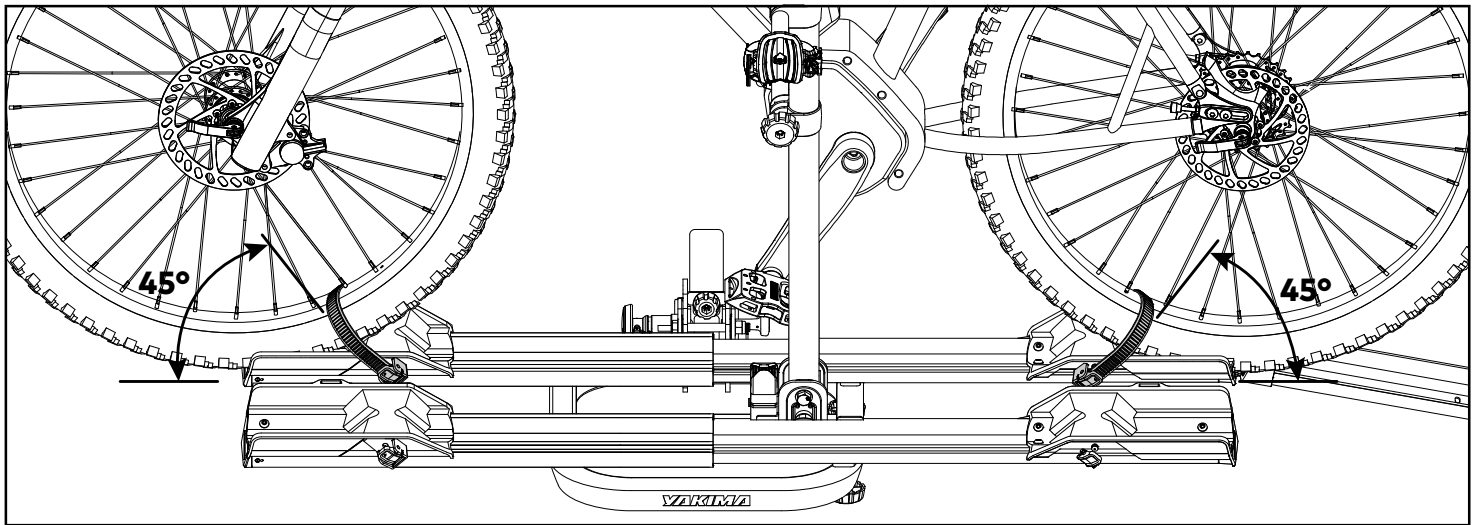

WHEELBASE ADJUSTMENTS

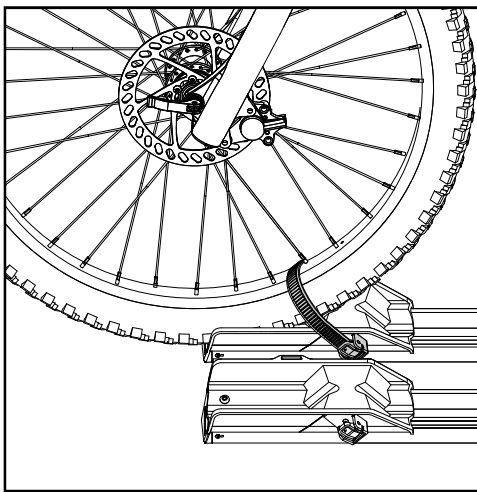

Both wheels must be strapped and secured against the wheel chocks.

- Secure the first wheel to the driver side of the tray by strapping the wheel against the raised part of the wheel chock as shown.

- If the other wheel is not aligned with the opposite wheel chock you will need to adjust the length of the tray. To adjust the tray length, loosen the tray knob and slide tray underneath the bike until the wheel chock is aligned under the wheel as shown. **TIP:** Lifting up on the wheel tray will make it easier to adjust.
- Secure the wheel with the wheel strap
- Tighten the bike tray knob to 3 Nm.
- **NOTE:** Shorten trays to make smaller when in storage.

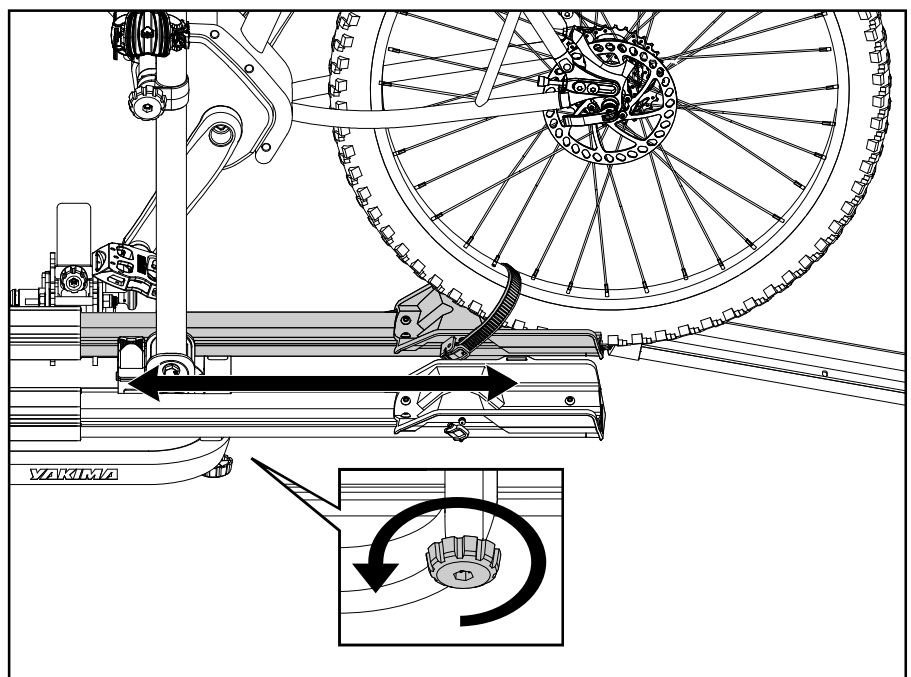

OPTIONAL ADJUSTMENTS

- To center the bikes on the rack or solve bike-to-bike interference issues, you can adjust the position of the trays. There are three tray positions available.
- To adjust the tray position, use a 5 mm hex wrench to remove the bolt and washer under the tray, as shown.
- Then, loosen the tray knob, but do not remove it.
- Slide the tray to its new position, aligning the holes of the frame with one of the three threaded holes under the tray.
- Tighten the bolt with a 5 mm wrench to 6 Nm.
- Tighten the bike tray knob to 3 Nm.

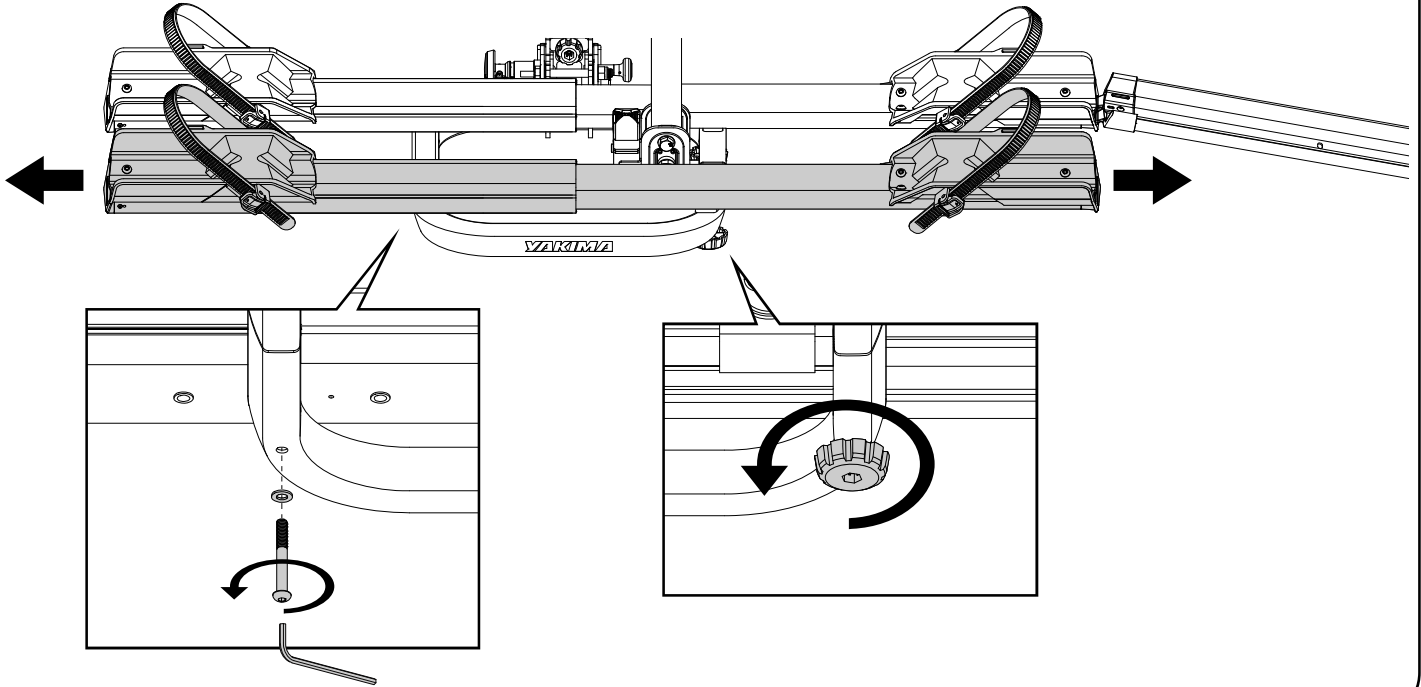

4 LOAD YOUR REMAINING BIKE.

Load your other bike in the same fashion as the first bike by following Loading steps 1 - 3. Again, bikes can be oriented in the same direction or in opposite directions. Offset the trays as needed to clear saddles and handlebars. Choose the position that works best for your particular bikes.

5 LOCK YOUR BIKE AND RACK.

- The platform under the bike trays is optimized to be used as a secure lock loop. Simply secure your bike to the platform with a locking cable that works with your bikes.
- Ensure that your hitch lock is in place and secure.

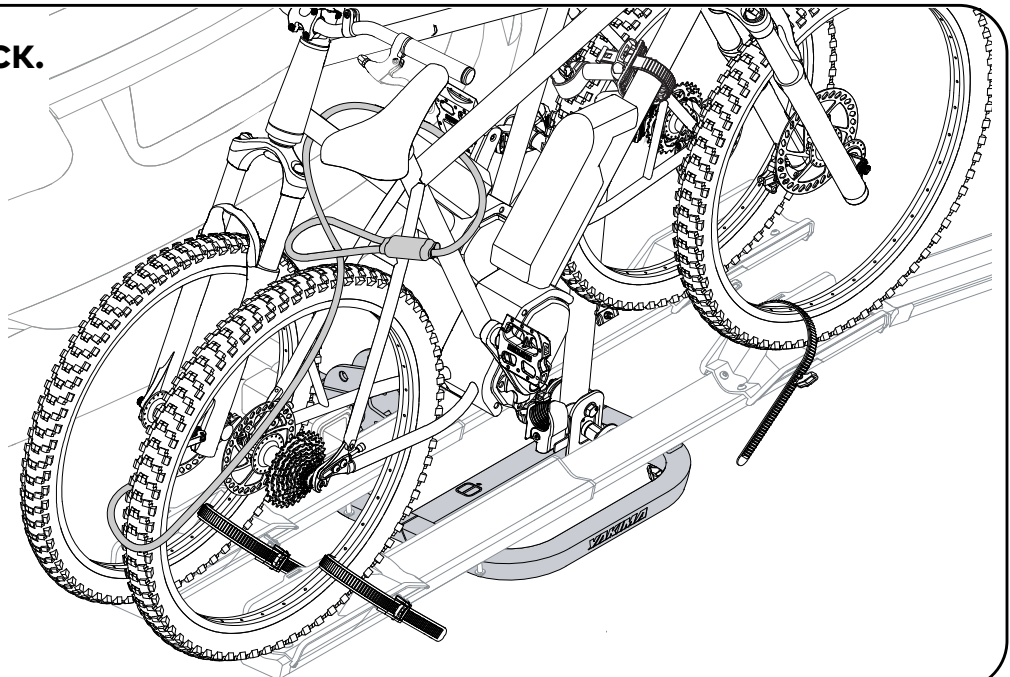

6 USE THE BIKE STRAP.

Use of the safety strap is mandatory. Route the safety strap through all bike frames and around the mast as shown. Loosely secure it through the buckle. Do not fully tighten.

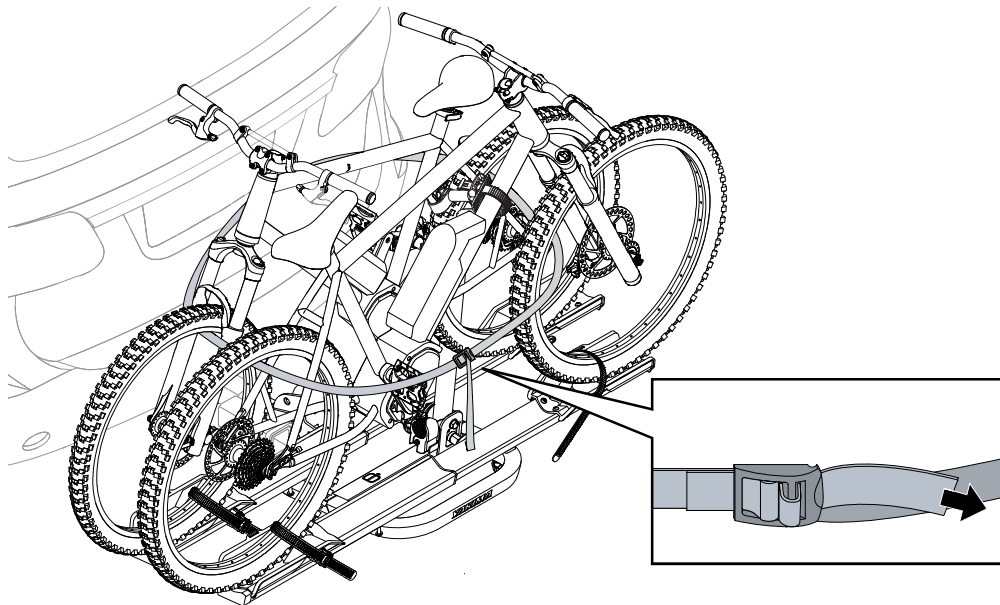

7 STORE THE RAMP.

Remove both knobs and set aside. Nest the 2 halves of the ramp together and align the threaded posts with the holes. Then attach one knob to secure the halves together. Then attach the ramp to the tongue with the other knob, as shown.

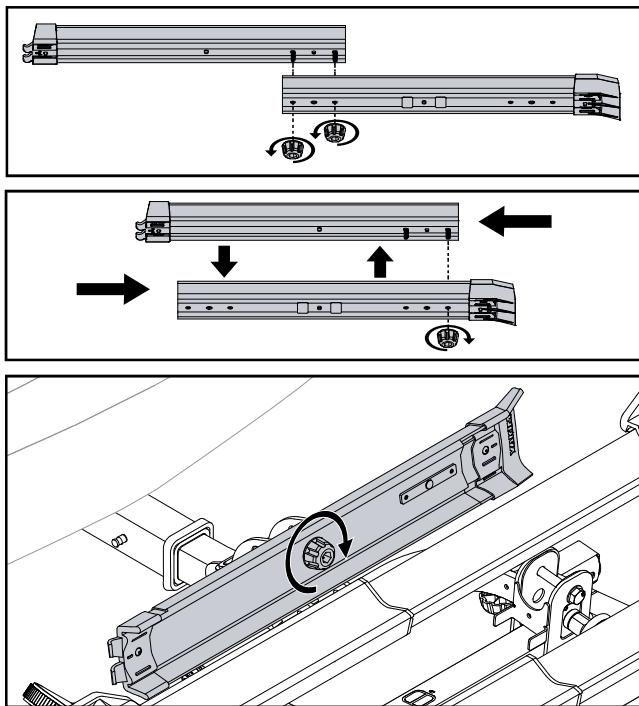

UNLOADING

1 UNLOAD YOUR BIKES.

- Set up the ramp in front of your bike (refer to loading step 1).
- Press the release tab on the wheel strap buckles and release the straps.
- Press the release tab on the stabilizer buckle and release the strap.
- Roll your bike forward onto the ground.
- Store the ramp (refer to the previous step).

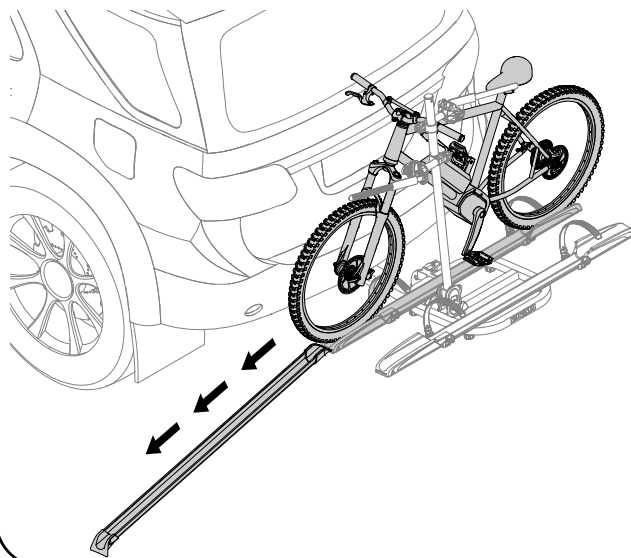

GUIDELINES

- Do not install this carrier if the spare tire causes interference.
- Remove this carrier before entering an automatic car wash, and when not in use.
- Ground clearance of 10" or higher is recommended.
- The use of hitch splitters, reducers, and non approved extensions are NOT permitted.

REMOVAL

1. Unlock the bikes.
2. Unload your bikes.
3. Unlock and remove the hitch lock.
4. Remove the hitch bolt.
5. Remove the rack from your vehicle.
6. Store OnRamp LX in a safe place.

BOTTLE OPENER

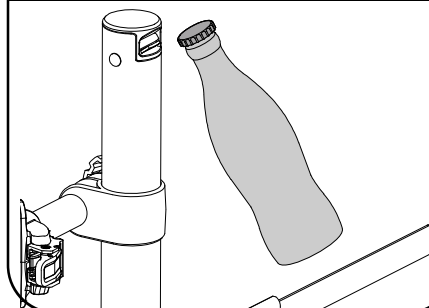

TILT

- A.** Remove the passenger side pull pin.
- B.** Pull the driver side spring pin.
- C.** Carefully lower the rack.

TIP: Slightly lift up on the rack to unweight the rack and make it easier to release the spring pin.

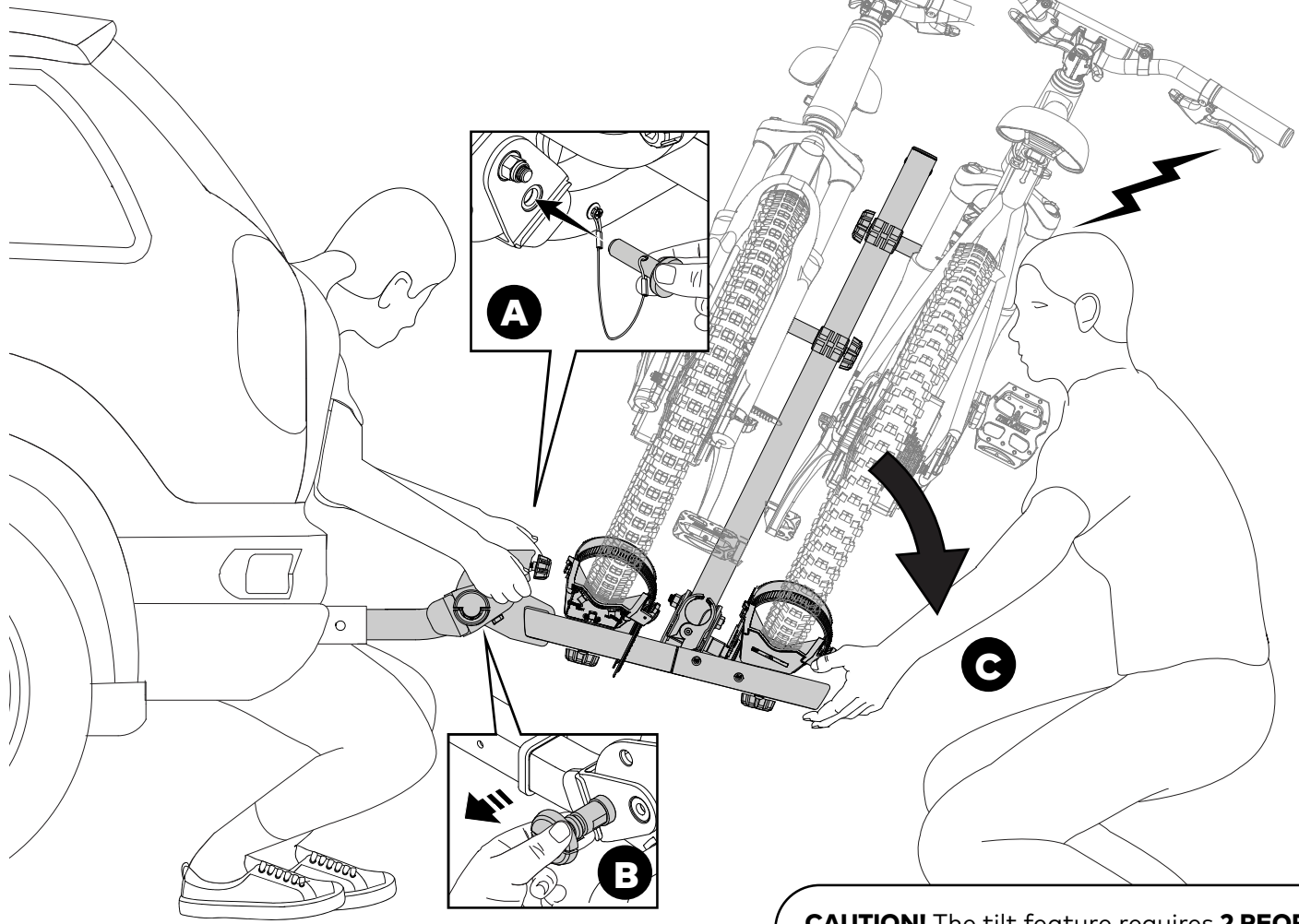

CAUTION! The tilt feature requires **2 PEOPLE** to operate. One person must support the load while the other releases the pins. Do not put any part of your body under the rack while tilting. Be careful to avoid hitting your head.

USE

- Do not transport bikes with attached baby seats, panniers, wheel covers, or full bike covers.
- Not for use with tandem and recumbent bikes.
- Use caution when entering driveways so that the rack does not contact the ground.
- Drive slowly over speed bumps 5-10 mph (8-16 kph) max.
- Read your e-bike owners manual about safe keeping of the battery. Follow all guidelines and consider removing the battery if concerned about theft, damage, or performance loss from prolonged heat/cold.

SAFETY CHECKS

- Be sure the straps from the mast are in place securely around each bike frame.
- Be sure both wheels on each bike are secured by the wheel straps and against the raised portion of the wheel chock.
- Replace the wheelstraps if they are cracked or worn.
- Be sure all hardware is secured according to these instructions.
- Do not position bike tires directly in back of your vehicle's hot exhaust. See the Optional Adjustments section to adjust the tray to position the bike out of the way or use an approved Yakima hitch extender or BackSwing for extra clearance.
- Verify that bikes are secured to rack before operating your vehicle.

FRANÇAIS

Approuvé pour les attelages de classe II (32 mm - 1,25 po) et de classe II et IV (50 mm - 2 po).

ACCESSOIRES DISPONIBLES

EXO LitKit Yakima Part #8002720
LockUp Yakima Part #8007238

CAPACITÉ DE CHARGE

Fixation au véhicule	Évaluation	Vélo 1 (lbs/kg)	Vélo 2 (lbs/kg)	Max Total (lbs/kg)	Entièrement compatible avec BackSwing	Entièrement compatible avec StraightShot
Attelage 1,25 po/3,175 cm, classe II	Route	70 lbs / 31,75 kg	70 lbs / 31,75 kg	140 lbs / 63,5 kg	ND	ND
Attelage 1,25 po/3,175 cm, classe II	Hors route	42 lbs / 19 kg	42 lbs / 19 kg	84 lbs / 38 kg	ND	ND
Attelage 1,25 po/3,175 cm, classe II	V.loisirs	ND	ND	ND	ND	ND
Attelage 2 po/5,08 cm, classes III & IV	Route	80 lbs / 36,25 kg	80 lbs / 36,25 kg	160 lbs / 72,5 kg	✓	✓
Attelage 2 po/5,08 cm, classes III & IV	Hors route	48 lbs / 21,75 kg	48 lbs / 21,75 kg	96 lbs / 43,5 kg	✓	✓
Attelage 2 po/5,08 cm, classes III & IV	V.loisirs	80 lbs / 36,25 kg	80 lbs / 36,25 kg	160 lbs / 72,5 kg	ND	ND

LARGEUR DES PNEUS : Jusqu'à 5 po. / 127 mm

EMPATEMENT : 86,5 cm - 137 cm

ASSEMBLAGE ET INSTALLATION

1 POSER LE COUDE SUR LE PORTE-VÉLO.

- Aligner les trous désignés sur le porte-vélo avec ceux du coude tout en tirant le bouton.
- Relâcher le bouton pour que la goupille s'engage dans le trou tel qu'illustré.
- À l'aide des clés de 19 mm, installer la visserie 12 mm (1/2 po) tel qu'illustré. Serrer à 27 Nm.

2 ENFILER LE COUDE DANS L'ATTELAGE.

- Enfiler le coude dans l'attelage.
- Aligner le trou du coude avec celui de l'attelage.



ATTENTION : ne pas employer avec un adaptateur, une rallonge ou un réducteur non approuvés.

3 POSER LE BOULON D'ATTELAGE.

À l'aide de la clé de 24 mm, poser le boulon d'attelage et le serrer à 100 Nm.



AVERTISSEMENT : les dispositifs de fixation peuvent se desserrer à la longue. Les inspecter avant chaque utilisation et les resserrer au besoin.



Toute la visserie doit être serrée à fond. Les couples de serrage ne sont donnés qu'à titre indicatif.



Installez le verrou de l'attelage et utilisez une clé pour le verrouiller, comme illustré.

REMARQUE : les illustrations présente le OnRamp pour attelage de 50 mm (2 po). La méthode est la même pour le modèle 32 mm (1,25 po).

4 BASCULER LA ONRAMP LX VERS LE BAS.

- Tirez sur le bouton de déverrouillage et ouvrez la OnRamp LX en position basse.
- Insérez ensuite la goupille de sécurité.



AVERTISSEMENT : pour éviter les blessures, éloigner les mains des pièces mobiles.

5 ÉTENDRE LES PLATEAUX DE VÉLOS.

Pour préparer le chargement des vélos, desserrez les boutons des plateaux et déployez complètement les plateaux de vélos, comme illustré. Ensuite, serrez fermement les boutons à 3 Nm.

ESPAÑOL

Aprobado para receptores de clase II (1,25") y clases III y IV (2").

ACCESORIOS DISPONIBLES

EXO LitKit Yakima Part #8002720
LockUp Yakima Part #8007238

CAPACIDAD DE CARGA

Accesorio del vehículo	Categoría	Bicicleta 1 (kg/lb)	Bicicleta 2 (kg/lb)	Máximo total (kg/lb)	Compatibilidad completa con el BackSwing	Compatibilidad completa con el StraightShot
Enganche de 1,25", clase II	Carretera	31,75 kg / 70 lb	31,75 kg / 70 lb	63,5 kg / 140 lb	ND	ND
Enganche de 1,25", clase II	Todoterreno	19 kg / 42 lb	19 kg / 42 lb	38 kg / 84 lb	ND	NA
Enganche de 1,25", clase II	Vehículo recreativo	ND	ND	ND	ND	ND
Enganche de 2", clases III y IV	Carretera	36,25 kg / 80 lb	36,25 kg / 80 lb	72,5 kg / 160 lb	✓	✓
Enganche de 2", clases III y IV	Todoterreno	21,75 kg / 48 lb	21,75 kg / 48 lb	43,5 kg / 96 lb	✓	✓
Enganche de 2", clases III y IV	Vehículo recreativo	36,25 kg / 80 lb	36,25 kg / 80 lb	72,5 kg / 160 lb	ND	ND

ANCHO DE LLANTA: Hasta 127 mm / 5"

DISTANCIA ENTRE EJES: 86,5 cm (34") - 137 cm (54")

ARMADO E INSTALACIÓN

1 INSTALE LA ESPIGA CURVA EN EL PORTABICICLETAS.

- Alinee los orificios indicados en el portabicicletas con los de la espiga curva, mientras tira de la perilla.
- Suelte la perilla para que se asiente en el orificio, como se ilustra.
- Utilice las llaves de 19 mm para instalar el perno de 1/2", como se ilustra. Apriete a 27 Nm.

2 INTRODUZCA LA ESPIGA CURVA EN EL RECEPTOR DE ENGANCHE.

- Introduzca la espiga curva en el receptor de enganche.
- El orificio de la espiga curva debe quedar alineado con el del receptor de enganche.



PRECAUCIÓN: No utilice este portabicicletas con adaptadores, alargadores o reductores de enganche no aprobados.



3 INSTALE EL TORNILLO DEL ENGANCHE.

Utilice la llave de 24 mm para instalar el tornillo del enganche y apriételo completamente a 100 Nm.



ADVERTENCIA: Las piezas de fijación se pueden aflojar después de un cierto tiempo. Verifique antes de cada uso y, si es necesario, apriételas.



Todas las piezas de fijación deben estar completamente apretadas. Los valores de fuerza de torsión se dan solamente como referencia.



Instale el cerrojo para enganche y use una llave para trabarlo como se muestra.

NOTA: En la figura se ilustra el OnRamp para un enganche de 2". El procedimiento de instalación es el mismo para la versión de 1-1/4".

4 TIRE DEL ONRAMP LX PARA BAJARLO.

- Jale la perilla de liberación y baje el OnRamp LX llevándolo su posición horizontal.
- Luego, inserte el pasador.



ADVERTENCIA: Para evitar lesiones, mantenga sus manos alejadas de las partes móviles.



5 EXTIENDA LAS BANDEJAS PARA BICICLETA.

Para preparar el OnRamp LX para el montaje de las bicicletas, afloje las perillas de las bandejas y extienda las bandejas para bicicleta como se muestra. Luego, apriete las perillas con firmeza a 3 Nm.

FRANÇAIS

CHARGEMENT

1 CHARGER LE VÉLO.

- Un bouton permet d'assembler les deux parties de la rampe, tandis qu'un autre bouton est situé au point de pivot, près de la languette. Retirez les deux boutons, assemblez la rampe et fixez-la comme illustré.
- Accrochez la rampe à l'extrémité du plateau. La rampe est munie d'une paire de crochets qui s'insèrent à l'une ou l'autre extrémité des deux plateaux. Les vélos peuvent être chargés dans le même sens ou en sens opposé.
- Appuyez sur le bouton des boucles, relâchez les sangles et insérez-les dans la fente, comme illustré, de manière à ce qu'elles ne gênent pas le passage.
- Faites rouler le vélo le plus lourd sur la rampe et à l'emplacement le plus proche du véhicule.

RECOMMANDATIONS

- On peut orienter les vélos vers la droite ou vers la gauche, et ils peuvent être chargés tous les deux dans le même sens, ou en sens opposés.
- Transportez le vélo le plus lourd sur le plateau intérieur, le plus proche du véhicule.

2 ARRIMER LE VÉLO AVEC LE STABILISATEUR.

- Tout en tenant le vélo d'une main, levez le mât de l'autre.
- Desserrez le bouton et réglez la hauteur de l'un des stabilisateurs.
- Faites pivoter le stabilisateur vers le vélo et ajustez sa position de manière à ce qu'il s'appuie sur le cadre du vélo ou la tige de selle.
- Passez la sangle autour du cadre du vélo et dans la boucle, positionnez le coussin pour protéger le cadre du vélo et tirez sur l'extrémité libre pour serrer.
- Une fois positionné, serrez le bouton du stabilisateur.

ATTENTION : Évitez de placer le stabilisateur dans une position qui permette au vélo de toucher le bouton de déblocage de la sangle.

RECOMMANDATIONS

- Fixez les vélos par le cadre ou la tige de selle. **CONSEIL :** Fixez le vélo près de son centre de gravité pour une meilleure stabilité de l'avant.
- Pour les vélos à empattement plus long, rallongez les plateaux. Voir la section RÉGLAGES.

3 SERRER LES SANGLES DE ROUE.

- Enfiler les sangles entre les rayons, en tournant la roue au besoin.
- Les sangles DOIVENT être à un angle de 45°, tel qu'illustré.
- Insérer la sangle dans la boucle et tirer sur le bout pour la tendre.

RÉGLAGES DE L'EMPATTEMENT

-  Les deux roues doivent être attachées par les sangles et fixées contre les cales.
- Fixez la première roue du côté conducteur du plateau en la sanglant contre la partie surélevée de la cale, comme illustré.
- Si l'autre roue n'est pas alignée avec la cale de roue opposée, vous devrez ajuster la longueur du plateau. Pour régler la longueur du plateau, desserrez le bouton du plateau et faites glisser celui-ci sous le vélo jusqu'à ce que la cale soit alignée sous la roue, comme illustré. **ASTUCE :** Le réglage est plus facile en soulevant le plateau de roue.
- Fixez la roue à l'aide de la sangle de roue.
- Serrez le bouton du plateau de vélo à 3 Nm.
- REMARQUE :** Raccourcissez les plateaux afin de les rendre plus compacts pour les ranger.

ESPAÑOL

CARGA

1 MONTE LA BICICLETA.

- En la rampa hay una perilla que fija las dos mitades juntas, y la otra perilla se encuentra en el punto de pivote cerca de la espiga curva. Retire ambas perillas, instale la rampa y fijela como se muestra.
- Enganche la rampa en un extremo de la bandeja. La rampa cuenta con un par de ganchos que encajan en cualquiera de los extremos de las bandejas. Las bicicletas se pueden montar viendo hacia una misma dirección o hacia direcciones opuestas.
- Presione los botones de las hebillas, libere las correas e insértelas en las ranuras, como se muestra, de modo que no estorben.
- Coloque la bicicleta más pesada en el lugar más cercano al vehículo haciéndola rodar sobre la rampa.

RECOMENDACIONES

- Las bicicletas se pueden transportar mirando hacia el lado del pasajero o del conductor del vehículo, y orientadas en la misma dirección o en la dirección opuesta.
- Transporte la bicicleta más pesada en la bandeja interior, es decir, la que está más cercana al vehículo.

2 ASEGURE LA BICICLETA CON LOS ESTABILIZADORES.

- Mientras sostiene la bicicleta con una mano, levante el mástil con la otra.
- Afloje la perilla y ajuste la altura de uno de los estabilizadores.
- Gire el estabilizador hacia la bicicleta y ajuste la posición de manera que encaje con el cuadro de la bicicleta o con el poste del asiento.
- Pase la correa alrededor del cuadro de la bicicleta y a través de la hebilla, posicione la almohadilla para proteger el cuadro de la bicicleta y apriete tirando del tramo de correa que atravesó la hebilla.
- E. Una vez colocado el estabilizador, apriete la perilla de este.

PRECAUCIÓN: Trate de no colocar el estabilizador en una posición en la que la bicicleta podría tocar el botón de liberación de la correa.

RECOMENDACIONES

- Use el cuadro o el poste del asiento de las bicicletas para asegurarlas. **CONSEJO:** Asegure la bicicleta cerca de su centro de gravedad para aumentar estabilidad en la parte delantera.
- Para montar bicicletas con mayor distancia entre ejes, extienda las bandejas. Consulte la sección AJUSTES.

3 ASEGURE LAS CORREAS DE RUEDAS.

- Pase las correas entre los rayos. Si es necesario, gire las ruedas para evitar interferencias.
- Las correas DEBEN quedar formando un ángulo de 45°, como se ilustra.
- Introduzca el extremo de la correa en la hebilla y tire del extremo libre para apretarla.

AJUSTES DE LA DISTANCIA ENTRE EJES

-  En ambas ruedas se debe colocar una correa para sujetarlas con los topes para rueda.
- Asegure la primera rueda en la bandeja del lado del conductor; para ello, coloque la correa a modo de que apriete la rueda contra la parte elevada del tope para rueda, como se muestra.
- Si la otra rueda no queda alineada con el tope para rueda opuesto, deberá ajustar la longitud de la bandeja. Para ello, afloje la perilla de la bandeja y deslice la bandeja debajo de la bicicleta hasta que el tope quede alineado debajo de la rueda, como se muestra. **CONSEJO:** Si levanta la bandeja, será más fácil ajustarla.
- Sujete la rueda con la correa correspondiente.
- Apriete la perilla de la bandeja para bicicleta a 3 Nm.
- NOTA:** Reduzca las bandejas haciéndolas más pequeñas para su almacenamiento.

FRANÇAIS

RÉGLAGES FACULTATIFS

- Pour centrer les vélos sur le porte-vélos ou résoudre les problèmes d'interférence entre les vélos, vous pouvez ajuster la position des plateaux. Trois positions de plateau sont disponibles.
- Pour régler la position du plateau, utilisez une clé hexagonale de 5 mm pour retirer le boulon et la rondelle situés sous le plateau, comme illustré.
- Desserrez ensuite le bouton du plateau, mais ne le retirez pas.
- Faites glisser le plateau dans sa nouvelle position, en alignant les trous du cadre sur l'un des trois trous filetés situés sous le plateau.
- Serrez le boulon à 6 Nm avec une clé de 5 mm.
- Serrez le bouton du plateau de vélo à 3 Nm.

4 CHARGEMENT DU DEUXIÈME VÉLO.

Charger le deuxième vélo de la même manière que le premier, en suivant les opérations de Chargement 1 à 4. Une fois encore, on peut charger les deux vélos dans le même sens, ou en sens opposés. Si nécessaire, décaler les profilés pour que les selles et les guidons ne s'accrochent pas. Choisir le sens qui convient le mieux.

5 VERROUILLAGE DES VÉLOS ET DU PORTE-VÉLO.

- La plateforme située sous les plateaux est optimisée pour servir de boucle pour un verrou de sécurité. Il suffit de fixer le vélo à la plateforme à l'aide d'un câble de verrouillage adapté à votre vélo.
- Assurez-vous que le verrou de l'attelage est en place et bien fixé.

6 POSE DE LA COURROIE DE SÉCURITÉ.

Il est obligatoire d'installer la courroie de sécurité. Enfiler la courroie à travers le cadre de chaque vélo et autour du mât tel qu'illustré. La bloquer lâchement dans sa boucle. Ne pas serrer complètement.

7 RANGER LA RAMPE.

Retirez les deux boutons et mettez-les de côté. Emboîtez les deux moitiés de la rampe et aligner les tiges filetées sur les trous. Vissez ensuite un bouton pour fixer les deux moitiés ensemble. Fixez ensuite la rampe à la patte à l'aide de l'autre bouton, comme indiqué.

DÉCHARGEMENT

1 DÉCHARGEMENT DES VÉLOS.

- Placez la rampe devant le vélo (voir l'étape de chargement 1).
- Placer la rampe devant le vélo (voir l'opération 1 de la section "Chargement").
- Appuyer sur le bouton de dégagement des boucles de roue et dégager les sangles.
- Appuyer sur le bouton de dégagement de la boucle du stabilisateur et dégager la sangle.
- Décharger le vélo en le faisant rouler vers l'avant.
- Ranger la rampe (voir l'étape précédente).

CONSIGNES

- Ne pas installer ce porte-vélo s'il y a contact avec la roue de secours.
- Retirer le porte-vélo avant d'entrer dans un lave-auto automatique et quand il ne sert pas.
- Il est recommandé de disposer d'une garde au sol de 25 cm (10 po) ou plus.
- Ne PAS employer avec un adaptateur double, un réducteur ou une rallonge d'attelage non approuvés.

DÉPOSE

1. Déverrouiller les vélos.
2. Décharger les vélos.
3. Déverrouillez et retirez le verrou de l'attelage.
4. Retirer le boulon d'attelage.
5. Retirer le porte-vélo du véhicule.
6. Ranger le porte-vélo OnRamp LX à l'abri.

ESPAÑOL

AJUSTES OPCIONALES

- Para centrar las bicicletas en el portabicicletas o solucionar problemas de interferencias entre las bicicletas, puede ajustar la posición de las bandejas a una de las tres posiciones que están disponibles.
- Para ajustar la posición de las bandejas, utilice una llave hexagonal de 5 mm para retirar el perno y la rondana situados debajo de la bandeja, como se muestra.
- Luego, afloje la perilla de la bandeja sin retirarla.
- Deslice la bandeja a su nueva posición y alinee los orificios de la estructura con uno de los tres orificios roscados que se encuentran debajo de la bandeja.
- Apriete el perno con una llave de 5 mm a 6 Nm.
- Apriete la perilla de la bandeja para bicicleta a 3 Nm.

4 CARGUE LA OTRA BICICLETA.

Cargue la otra bicicleta de la misma manera que la primera siguiendo los pasos 1-4 de la sección Carga. Como siempre, las bicicletas se pueden orientar en la misma dirección o en dirección opuesta. Desplace las bandejas lo necesario para dejar lugar a los asientos y manillares. Opte por la posición que mejor se adapte a su caso.

5 BLOQUEE LAS BICICLETAS Y EL PORTABICICLETAS.

- La plataforma situada debajo de las bandejas para bicicleta está optimizada para que se use como bucle de bloqueo seguro. Sólo asegure la bicicleta a la plataforma con un cable de bloqueo que sea compatible con la bicicleta.
- Cerciórese de que el cerrojo para enganche esté colocado y asegurado.

6 UTILICE LA CORREA DE SEGURIDAD.

El uso de la correa de seguridad es obligatorio. Pase la correa de seguridad a través de todos los cuadros de las bicicletas y alrededor del mástil, como se ilustra. Asegúrela pasándola a través de la hebilla. No la apriete completamente.

7 ALMACENE LA RAMPA.

Retire ambas perillas y póngalas a un lado. Junte las dos mitades de la rampa de manera que encajen y alinee los postes roscados con los orificios. A continuación, coloque una perilla para fijar las mitades juntas. Luego, fije la rampa a la espiga curva con la otra perilla, como se muestra.

DESCARGA

1 DESCARGUE LAS BICICLETAS.

- Coloque la rampa delante de la bicicleta (consulte el paso 1 de la sección Carga).
- Coloque la rampa delante de la bicicleta (consulte el paso 1 de la sección Carga).
- Presione la pestaña de las hebillas de las correas de rueda y aflójelas.
- Presione la pestaña de la hebilla del estabilizador y afloje la correa.
- Haga rodar la bicicleta hacia adelante hasta el suelo.
- Guarde la rampa (consulte el paso anterior).

CONSIDERACIONES IMPORTANTES

- No instale este portabicicletas si la rueda de repuesto obstruye su instalación.
- Retire el portabicicletas antes de entrar en un lavadero automático de vehículos y cuando no esté en uso.
- Se recomienda una distancia al suelo de 10" o más.
- NO está permitido el uso de separadores, reductores y alargadores de enganche no aprobados.

DESINSTALACIÓN

1. Destrabe las bicicletas.
2. Descargue las bicicletas.
3. Destrabe y retire el cerrojo para enganche.
4. Retire el tornillo del enganche.
5. Retire el portabicicletas del vehículo.
6. Almacene el portabicicletas OnRamp LX en un lugar seguro.

FRANÇAIS

INCLINAISON

- A.** Retirer la goupille du côté passager.
- B.** Tirer sur la goupille à ressort du côté conducteur.
- C.** Descendre le porte-vélo doucement.

Conseil : soulever légèrement le porte-vélo pour que la goupille à ressort ne coince pas.

ATTENTION ! Il faut **DEUX PERSONNES** pour incliner le porte-vélo : une pour supporter la charge pendant que l'autre manœuvre les goupilles. Ne mettre aucune partie du corps sous le porte-vélo pendant qu'on l'incline. Prendre soin de ne pas se cogner la tête.

UTILISATION

- Ne transportez pas de vélos avec des sièges bébé, des sacoches, des housses de roues ou des housses complètes.
- Ne pas transporter de tandems ou de vélos couchés ("recumbent").
- Faire attention en s'engageant dans une entrée que le porte-vélo n'accroche pas le sol.
- Ralentir sur les dos d'âne : 8 à 16 km/h (5 à 10 mi/h) maxi.
- Consulter le manuel du vélo électrique au sujet de l'entreposage de la batterie. Suivre toutes les recommandations et envisager de retirer la batterie pour la protéger du vol, des dommages ou de la perte de puissance par suite d'une exposition prolongée à la chaleur ou au froid.

VÉRIFICATIONS DE SÉCURITÉ

- Vérifier que les sangles de roue sont bien en place et serrées.
- Assurez-vous que les deux roues de chaque vélo sont fixées par les sangles de roue et appuyées contre la partie surélevée de la cale.
- Remplacer les sangles de roue si elles sont fendillées ou usées.
- S'assurer que le montage est solide et conforme aux instructions.
- Ne placez pas les pneus du vélo directement à l'arrière du pot d'échappement chaud de votre véhicule. Voir la section Réglages facultatifs pour ajuster le plateau afin d'éloigner le vélo du pot d'échappement ou utilisez une extension d'attelage Yakima approuvée ou un BackSwing pour un dégagement supplémentaire.
- Vérifier que les vélos sont bien arrimés au porte-vélo avant de prendre la route.

ESPAÑOL

INCLINACIÓN

- A.** Retire el pasador del lado del pasajero.
- B.** Tire del pasador de resorte del lado del conductor.
- C.** Baje el portabicicletas con cuidado.

CONSEJO : Levante un poco el portabicicletas para aliviarlo y facilitar la liberación del pasador de resorte.

¡PRECAUCIÓN! Para inclinar el portabicicletas se necesitan **2 PERSONAS**. Una debe soportar la carga mientras la otra libera los pasadores. Ninguna parte de su cuerpo debe quedar debajo del portabicicletas mientras se lo inclina. Tenga cuidado de no golpearse la cabeza.

UTILIZACIÓN

- No transporte bicicletas con asientos fijos para bebés, alforjas, fundas para rueda ni fundas para bicicleta.
- No transporte bicicletas en tándem y reclinadas.
- Tenga cuidado de que el portabicicletas no toque el suelo en las entradas de auto.
- Conduzca lentamente en zonas con badenes, sin superar las 5 a 10 mph (8 a 16 km/h).
- Consulte el manual del usuario de su bicicleta eléctrica para informarse sobre el mantenimiento seguro de la batería. Respete todas las instrucciones y considere la posibilidad de retirar la batería si le preocupa el robo, daño o pérdida de rendimiento por calor/frío prolongado.

VERIFICACIONES DE SEGURIDAD

- Asegúrese de que las correas de ruedas estén bien instaladas alrededor del cuadro de la bicicleta.
- Cerciórese de que en las dos ruedas de cada bicicleta se haya colocado la correa apretada contra la parte elevada del tope.
- Reemplace las correas de rueda si están agrietadas o desgastadas.
- Cerciórese de que todas las piezas de fijación estén aseguradas de acuerdo con estas instrucciones.
- No coloque las ruedas de las bicicletas directamente detrás del tubo de escape caliente del vehículo. Consulte la sección Ajustes opcionales para ajustar la bandeja de manera que la bicicleta no estorbe o para aumentar el espacio libre con un alargador de enganche o un BackSwing de Yakima aprobados.
- Verifique que las bicicletas estén bien aseguradas al portabicicletas antes de circular con el vehículo.

IMPORTANT WARNINGS

Rack Installation

Inadequately secured loads and incorrectly mounted roof racks and accessory racks can come loose during travel and cause serious accidents! Therefore, installation, handling, and use must be carried out in accordance with product and vehicle instructions.

In addition to these instructions, review the mounting instructions for the roof rack and the operating instructions of the vehicle.

These instructions should be kept together with the vehicle's operating instructions and carried in the vehicle when in use and en route.

For your own safety, you should only use roof racks that are authorized for use with your vehicle.

For roof racks that do not specify the distance between the front and rear crossbars, the distance shall be at least 700 mm or as large as possible. Please note that changes (e.g., additional drill holes) to the accessory rack's attachment system are not permissible.

Check attachment hardware and load for tight fit and function:

- Before the start of any journey
- After driving a short distance following rack or load install
- At regular intervals on longer journeys
- More frequently on rough terrain
- After interruption of a journey during which the vehicle was left unsupervised (check for damage due to outside intervention)

Rack Loading

Do not exceed the maximum load specified for the roof rack, accessory rack or the maximum load recommended by the vehicle manufacturer.

Max Roof Load = weight of roof rack + weight of accessory racks + weight of load.

Load shall be uniformly distributed with the lowest possible center of gravity.

Load should not substantially extend beyond the loading surface of the roof rack.

Vehicle Driving and Regulations

The speed driven must be suited to the load transported and to official speed limits. In the absence of any speed limits, we recommend a maximum speed of 80 mph (130 km/h).

When transporting any load, the speed of the vehicle must take into account all conditions such as the state of the road, the surface of the road, traffic conditions, wind, etc. Vehicle handling, cornering, braking and sensitivity to side winds will change with the addition of rooftop loads.

If this product is off-road certified, it is designed and intended to be used on forest service roads, access roads or other non-technical terrains at moderate speeds. It is not to be used while rock-crawling, jumping, bogging, or other technical off-road terrains. When using off-road certified products with non-off-road certified products, always follow the warnings and restrictions as stated in the non-off-road certified product instructions.

Maintenance

The accessory rack should be carefully cleaned and maintained, particularly during the winter months. Use only a solution of water and standard car wash liquid without any alcohol, bleach, or ammonium additives.

For reasons of fuel economy and the safety of other road users, the accessory rack and roof rack should be removed when not in use.

Periodically inspect accessory rack for damage. Replace lost, damaged, or worn parts. Use only original spare parts obtained from a stocking specialist, dealer, or manufacturer.

Any changes made to the roof racks and accessory racks, as well as the use of spare parts or accessories other than those supplied by the manufacturer, will lead to the lapsing of the manufacturer's warranty and liability for any material damage or accidents. You should observe these instructions to the letter and only use the original parts supplied.

In order to replace any lost or defective keys, note the lock and key numbers below and register them at www.yakima.com.

Record Your Key Number:

(located on the set of locking keys)

--	--	--	--	--

AVERTISSEMENTS IMPORTANTS

Pose du porte-bagage

Une charge mal arrimée, un porte-bagage de toit, ou encore un de ses accessoires, qui seraient mal installés pourraient se libérer en cours de trajet et provoquer un grave accident ! C'est pourquoi la pose, la manutention et l'utilisation de ce produit doivent être conformes aux instructions visant le produit et le véhicule.

En plus d'observer les présentes instructions, vérifier les instructions visant la pose du porte-bagage et les instructions visant le véhicule.

Les présentes instructions devraient être jointes au manuel d'utilisation du véhicule et conservées à bord lors du déplacement.

Par sécurité, on ne devrait utiliser que des porte-bagages qui sont approuvés pour le véhicule.

Dans le cas des porte-bagages dont la distance entre les barres transversales avant et arrière n'est pas spécifiée, cette distance doit être la plus grande possible, mais d'au moins 700 mm. Prière de noter qu'il est interdit d'apporter des modifications au système de montage de l'accessoire (en perçant des trous supplémentaires, par exemple).

Vérifier la solidité des dispositifs de fixation et l'arrimage de la charge :

- Avant de prendre la route
- Peu de temps après le départ si l'on a posé le porte-bagage ou si on l'a chargé
- À intervalles réguliers sur les longs trajets
- Plus fréquemment sur routes cahoteuses
- Après tout arrêt durant lequel le véhicule a été laissé sans surveillance (confirmer l'absence de dommages provoqués par des tiers)

Chargement du porte-bagage

Ne pas dépasser la charge maximale spécifiée pour le porte-bagage, l'accessoire de transport ou la charge maximale recommandée par le constructeur du véhicule.

Charge maximale sur le toit = poids du porte-bagage + poids de l'accessoire de transport + poids de la charge.

La charge doit être répartie de manière uniforme et son centre de gravité doit être le plus bas possible.

La charge ne doit pas dépasser significativement de la surface de charge du porte-bagage.

Conduite du véhicule et réglementation

La vitesse à laquelle on roule doit tenir compte de la charge transportée et des limitations de vitesse. En l'absence de limitation de vitesse, nous recommandons de ne pas dépasser 130 km/h.

Quand on transporte n'importe quelle charge, la vitesse à laquelle on roule doit aussi tenir compte des conditions ambiantes comme l'état de la route, la surface de la route, les conditions de la circulation, le vent, etc. Le comportement du véhicule, sa tenue en virage, son freinage et sa sensibilité aux vents latéraux seront modifiés par l'addition de charges sur le toit.

Si ce produit est approuvé pour la conduite hors-route, il est destiné à servir sur des chemins forestiers, des routes d'accès et d'autres terrains peu accidentés à vitesse modérée. On ne doit pas l'utiliser si le véhicule sert à franchir de gros rochers, à sauter, à rouler dans la boue profonde ou à circuler sur des terrains très accidentés. Quand on se sert de produits approuvés pour la conduite hors-route en conjonction avec d'autres qui ne le sont pas, il faut toujours respecter les avertissements et les limitations stipulés dans les instructions des produits qui ne sont pas approuvés pour la conduite hors-route.

Entretien

L'accessoire de transport doit être nettoyé et entretenu avec soin, particulièrement durant l'hiver. Pour le nettoyage, n'employer que du savon liquide normal pour automobile et de l'eau, sans ajouter d'alcool, d'eau de Javel ou d'ammonium.

Pour économiser du carburant et par sécurité pour les autres usagers de la route, il est recommandé d'enlever l'accessoire de transport et le porte-bagage quand ils ne servent pas.

Inspecter l'accessoire de transport régulièrement. Remplacer les pièces perdues, endommagées ou usées. N'employer que des pièces d'origine, que l'on peut se procurer auprès d'un détaillant ou du fabricant.

Toute modification apportée au porte-bagage ou à l'accessoire de transport, ainsi que l'emploi de pièces ou d'accessoires autres que ceux fournis par le fabricant, annulerait la garantie et la responsabilité du fabricant en cas de dommages matériels ou d'accident. L'utilisateur doit donc respecter les présentes instructions à la lettre et n'employer que les pièces d'origine fournies.

Afin de pouvoir remplacer des clés perdues ou défectueuses, prendre note du numéro de la serrure et des clés ci-dessous et les enregistrer à www.yakima.com.

Noter le numéro de la clé :

(gravé sur les clés de verrouillage)

--	--	--	--	--

ADVERTENCIAS IMPORTANTES

Instalación del portaequipaje

¡Si las cargas no están aseguradas de manera adecuada y si los portaequipajes para techo y los accesorios de transporte están montados incorrectamente, se pueden aflojar durante un viaje y causar accidentes serios! Por lo tanto, la instalación, manipulación y uso se deben realizar respetando las instrucciones del producto y del vehículo.

Además de estas instrucciones, lea las instrucciones de montaje del portaequipaje para techo y las instrucciones de operación del vehículo.

Estas instrucciones se deben guardar junto con las instrucciones de operación del vehículo y llevar dentro del coche cuando este producto está instalado.

Para su propia seguridad, usted debe instalar solamente portaequipajes para techo aprobados para su vehículo.

Para los portaequipajes de techo que no especifican la distancia entre las barras transversales delantera y trasera, la separación debe ser de por lo menos 700 mm, o lo más grande que sea posible. Por favor tenga en cuenta que no está permitido realizar ningún cambio en el sistema de fijación de los portaequipajes (p. ej.: agujeros adicionales).

Verifique los accesorios de fijación y la carga para asegurarse de que estén bien ajustados y en buenas condiciones:

- Antes de salir de viaje
- Una vez recorrida una corta distancia después de instalar el portaequipaje o la carga
- A intervalos regulares durante los viajes más largos
- Con más frecuencia en terrenos irregulares
- Después de cada parada durante un viaje, en la que el vehículo quedó sin vigilancia (comprobación de daños debido a la posible acción de terceros)

Carga del portaequipaje

No exceda la carga máxima que corresponde al portaequipaje para techo, los accesorios de transporte o la carga máxima recomendada por el fabricante del vehículo.

Carga máxima del techo = peso del portaequipaje para techo + peso de los accesorios de transporte + peso de la carga.

La carga debe estar uniformemente distribuida con el centro de gravedad lo más bajo posible.

La carga no debe sobrepasar sustancialmente la superficie de carga del portaequipaje para techo.

Manejo del vehículo y reglamentaciones

Se debe conducir a una velocidad que tenga en cuenta la carga transportada y que respete los límites de velocidad reglamentarios. En caso de que el límite de velocidad no esté indicado, recomendamos no superar los 130 km/h.

Cuando se transportan cargas sobre el techo, se debe circular a una velocidad que tenga en cuenta todas las condiciones circundantes, como el estado de la ruta, la superficie del camino, las condiciones del tráfico, el viento, etc. El manejo del vehículo, así como el frenado, agarre en las curvas y la influencia de los vientos de costado, cambian cuando se adicionan cargas sobre el techo. Cuando se transporta todo tipo de carga, se debe circular a una velocidad que tenga en cuenta todas las condiciones circundantes, como el estado de la ruta, la superficie del camino, las condiciones del tráfico, el viento, etc. El manejo del vehículo, así como el frenado, agarre en las curvas y la influencia de los vientos de costado, cambian cuando se adicionan cargas sobre el techo.

Si este producto está certificado para usar fuera de la carretera, significa que está diseñado y adaptado para emplearse en caminos de servicio forestales, rutas de acceso u otros terrenos poco accidentados a velocidad moderada. No se debe utilizar si el vehículo se emplea para trepar entre rocas, saltar, circular en pantanos o en otros terrenos muy accidentados. Cuando se utilizan productos certificados para usar fuera de la carretera conjuntamente con otros que no lo son, respete siempre las advertencias y restricciones establecidas en las instrucciones de los productos que no están certificados para usar fuera de la carretera.

Mantenimiento

Los accesorios de transporte se deben limpiar con cuidado y mantenerlos de manera adecuada, especialmente durante los meses de invierno. Para esto, utilice solamente una solución de agua y líquido lavacoches estándar, sin ningún añadido de alcohol, blanqueador o amoníaco.

Por razones de economía de combustible y de seguridad para otros usuarios de la carretera, el portaequipaje para techo y los accesorios de transporte se deben desinstalar cuando no se utilizan.

Verifique periódicamente los accesorios de transporte por si están dañados. Reemplace las piezas perdidas, rotas o gastadas. Utilice solamente repuestos de fábrica provenientes de un especialista, distribuidor o fabricante.

La modificación de los portaequipajes para techo y de los accesorios de transporte, así como el uso de otras piezas de repuesto o accesorios diferentes de los provistos por el fabricante, harán caducar la garantía y la responsabilidad del fabricante por daños materiales o accidentes. Usted debe respetar al pie de la letra estas instrucciones de uso y utilizar solamente las piezas de origen provistas.

Para reemplazar una llave perdida o defectuosa, anote más abajo los números de la cerradura y de la llave y regístrelos en www.yakima.com.

YAKIMA

www.yakima.com

YAKIMA PRODUCTS, INC.

4101 KRUSE WAY
LAKE OSWEGO, OR
97035-2541

USA
888.925.4621

yakima.com/support

YAKIMA AUSTRALIA PTY. LTD

17 Hinkler Court
Brendale
QLD 4500
Australia
1800-143-548

Anote el número de su llave:

(grabado en las llaves de bloqueo)

--	--	--	--	--