

Do not install on trailers, campers, or RVs.



WARNING: Do not use with a hitch extender.



WARNING: Do not use if the distance from the face of your receiver to the center of the pin hole is less than 1.5".

Approved for class II (1.25") as well as class III and IV (2") receivers.

NOTE: BackRoad 4 is shown throughout this instruction.

CONTENTS • CONTENU • CONTENIDO

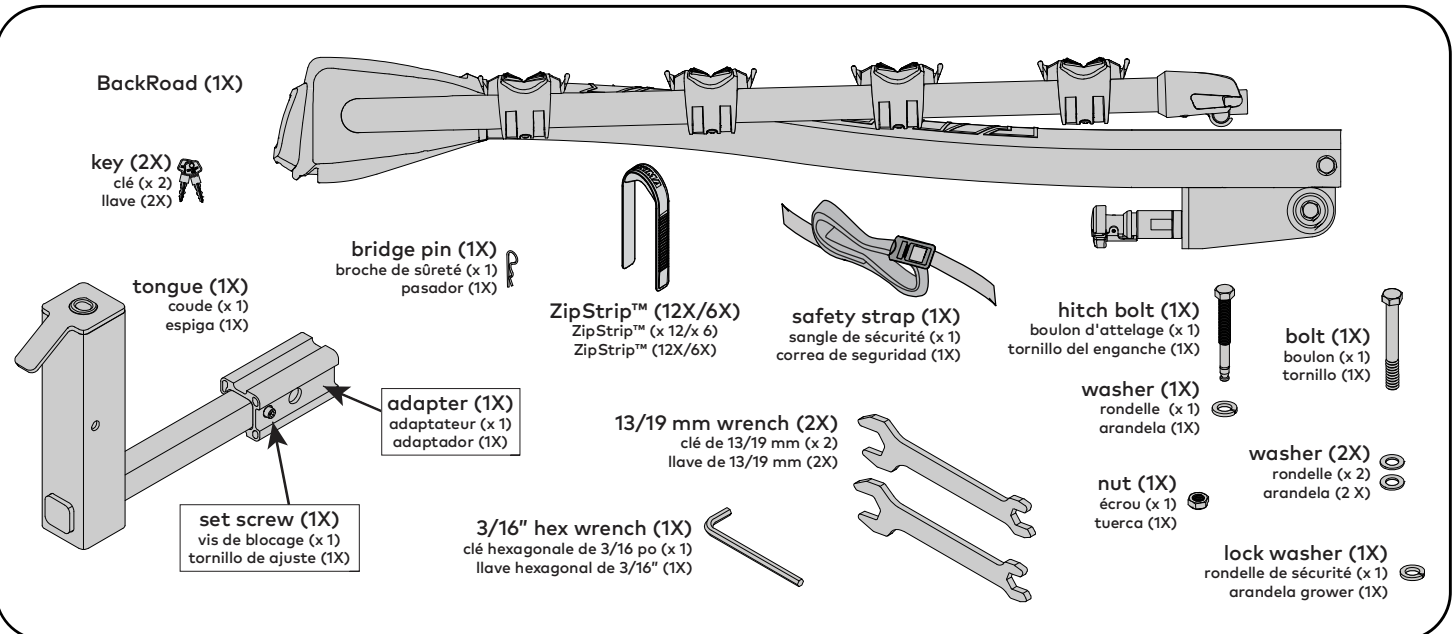

LOAD CAPACITY

BackRoad 4:
37.5 lbs. each bike

BackRoad 2:
37.5 lbs. each bike

AVAILABLE ACCESSORIES

HitchLock
#8007235

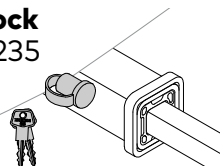

TubeTop
#8002531

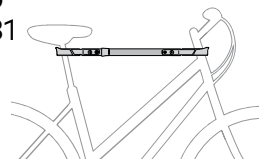

HitchSki
#8002418

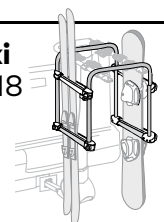

INSTALLATION • INSTALLATION • INSTALACIÓN

1 IF YOUR VEHICLE'S HITCH IS 1-1/4": REMOVE THE 2" HITCH ADAPTER.

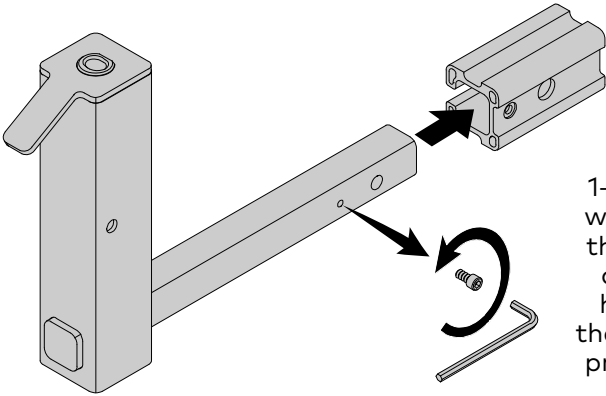

If your hitch is 1-1/4", use the hex wrench to remove the set screw and adapter. If your hitch is 2", leave the adapter on and proceed to step 2.

2 INSERT THE TONGUE INTO YOUR HITCH.

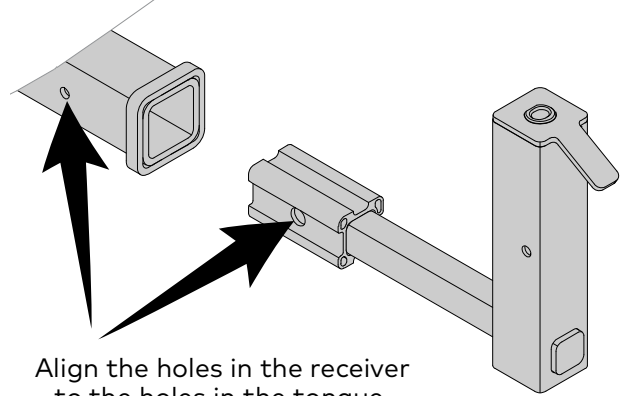

Align the holes in the receiver to the holes in the tongue.

3 INSTALL THE HITCH BOLT.

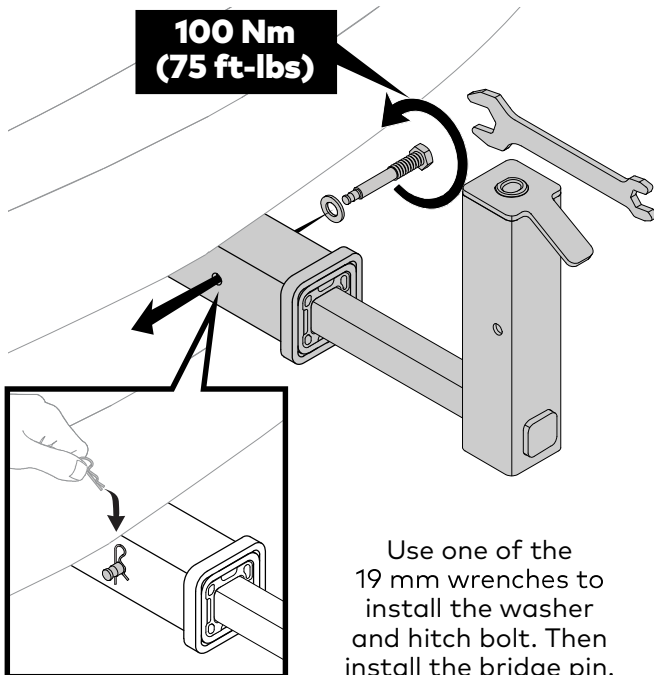

**100 Nm
(75 ft-lbs)**

Use one of the 19 mm wrenches to install the washer and hitch bolt. Then install the bridge pin.



IMPORTANT: All hardware must be tightened completely. Torque values are given for reference.



WARNING: Attachment hardware can loosen over time. Check before each use, and tighten if necessary.

RECOMMENDED: A Yakima HitchLock #8007235 (sold separately) is recommended to lock the BackRoad to your vehicle.

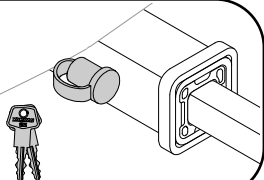

4 ASSEMBLE THE MAST TO THE TONGUE.

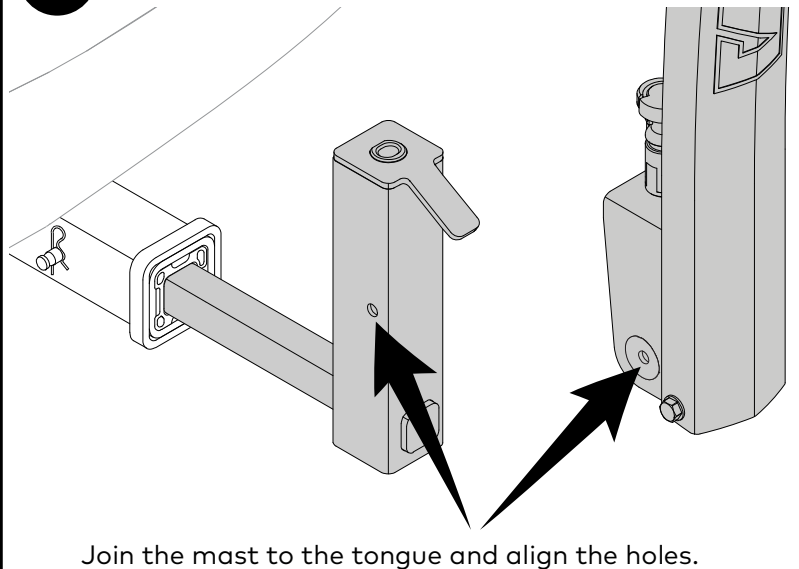

Join the mast to the tongue and align the holes.

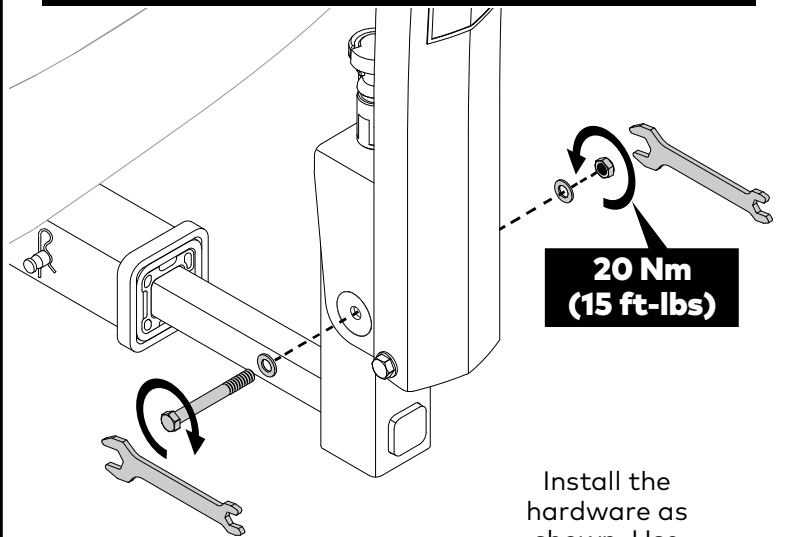

**20 Nm
(15 ft-lbs)**

Install the hardware as shown. Use the two 19 mm wrenches to fully tighten the bolt.

LOADING • CHARGEMENT • CARGA

1 RAISE THE ARMS.

Pull the lever to release the arms from the locked-down position. Raise the arms completely. The Arms will lock into position.

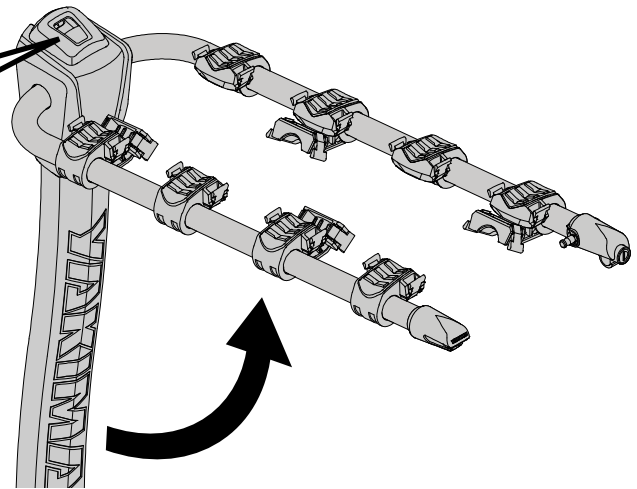
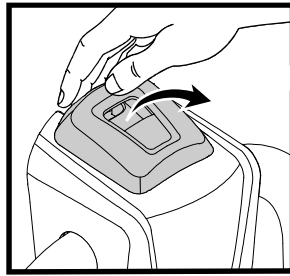

CAUTION: Keep your fingers away from all moving parts.

2 LOAD YOUR FIRST BIKE.

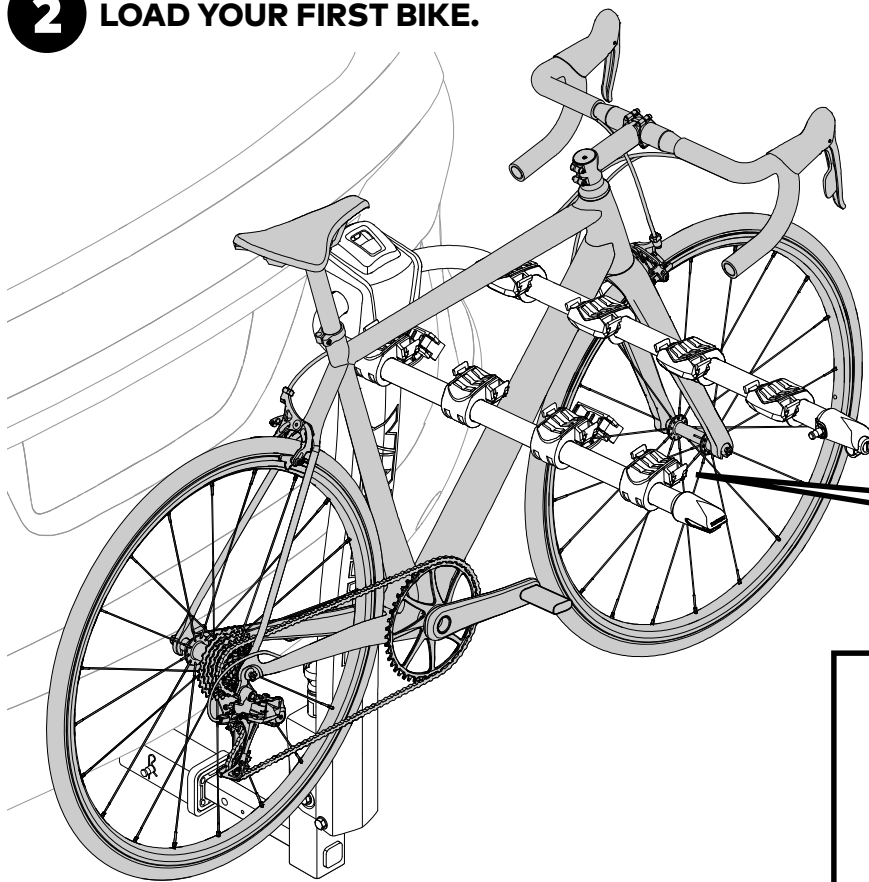

- Place your bike onto the cradles.
- Load the largest or heaviest bike first.
- Always load bikes in the position closest to the vehicle.
- Always load the first bike with chain away from vehicle.
- Rotate the anti-sway cradle against the bike frame.
- **NOTE:** Each cradle can be adjusted $\pm 20^\circ$ to better conform to your bike. Twist the cradles to adjust their angle.

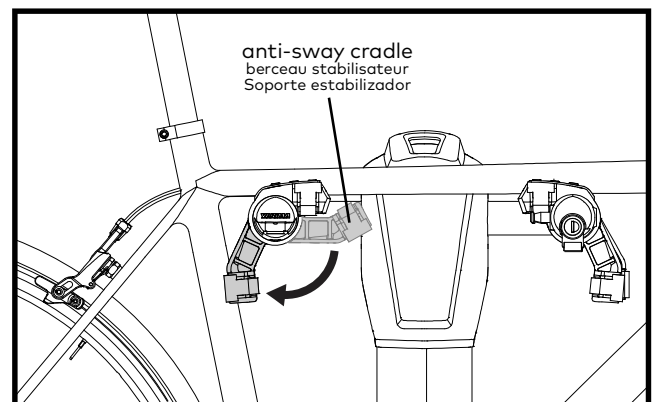
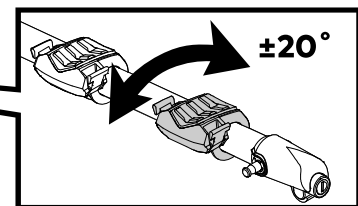

Bikes should be as level as possible to avoid ground clearance issues and possible ejections. A Yakima TubeTop #8002531 (sold separately) may be required to carry your bike safely.

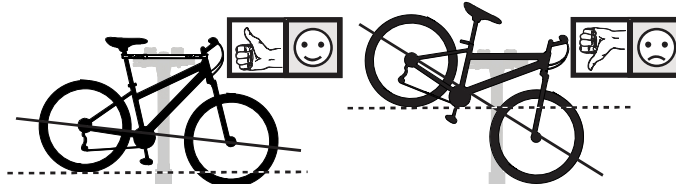

Failure to load bikes properly can result in property damage, personal injury, or death.

3 INSERT THE ZIPSTRIPS™.

- Insert the ZipStrips into the cradles and push them against the bike frame until snug.
- Each bike requires 3 ZipStrips.

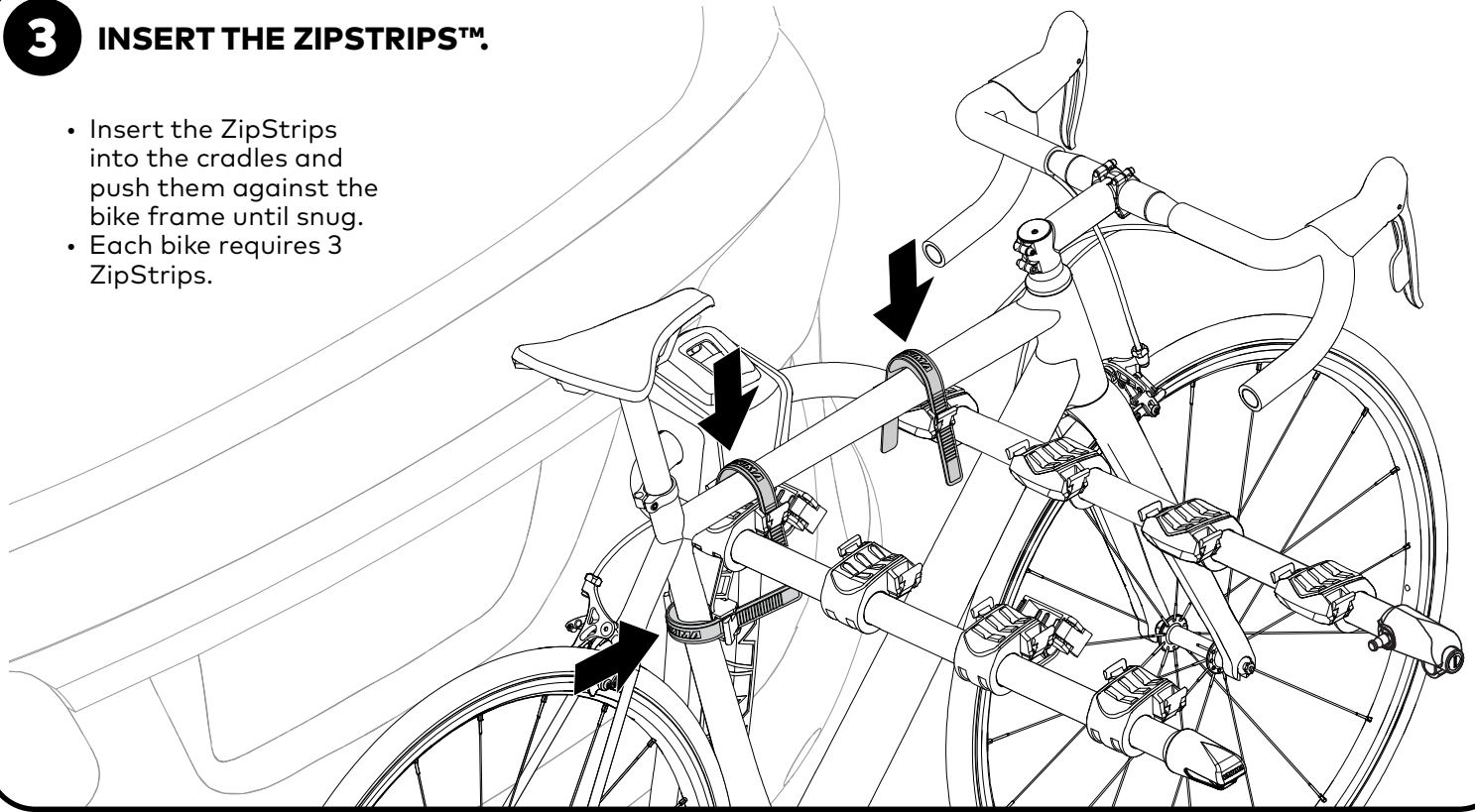

4 LOAD YOUR REMAINING BIKES.

- Alternate bike directions to avoid interference.
- Stabilize the bikes with the anti-sway cradles (see Loading step 2).
- If necessary use a Yakima TubeTop (see Loading step 2).

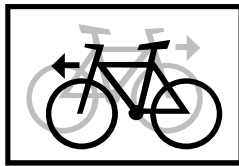
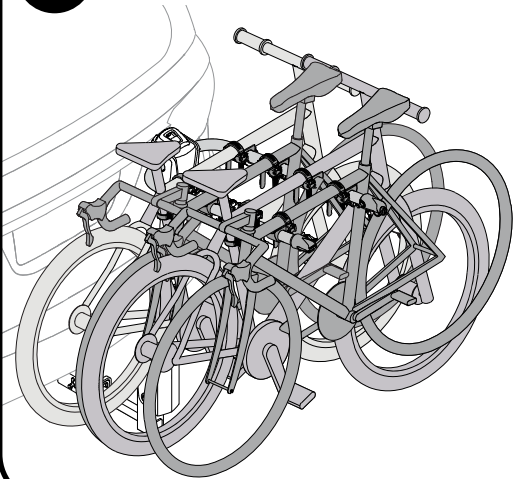

5 USE THE SAFETY STRAP.

- Use of the safety strap is mandatory. Thread the bike safety strap through each wheel, and around the mast. Tie off the excess strap.

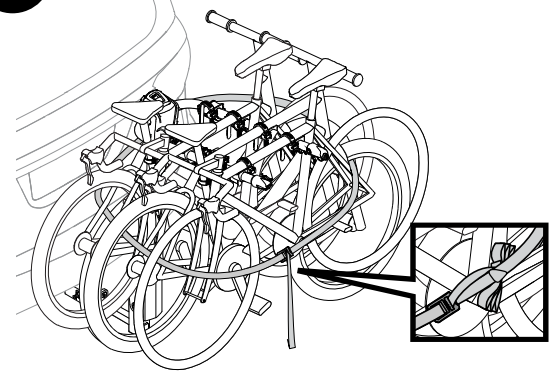

6 LOCK YOUR BIKES.

- A. Pull out the lock cable from the arm.
- B. Route the cable around the frame of the outermost bike and insert the lock post into the cable.
- C. Use the key to lock the cable to the post.

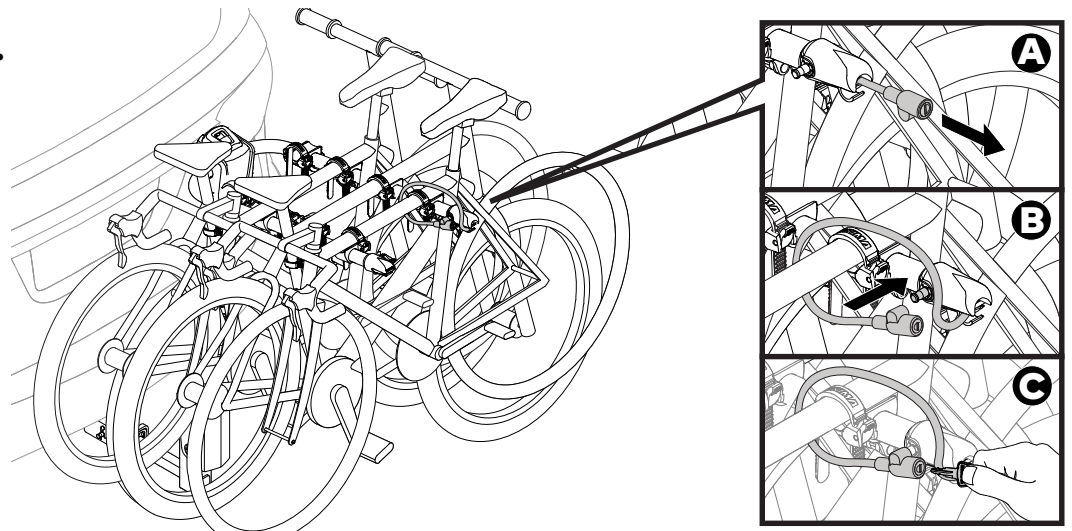

REAR ACCESS • ACCÈS À L'ARRIÈRE DU VÉHICULE • ACCESO A LA PARTE TRASERA

1 TILT THE CARRIER DOWN TO ACCESS REAR OF VEHICLE.

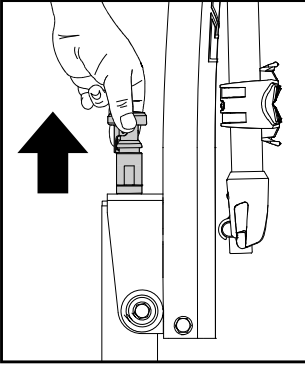

- Unload the bikes.
- Pull release knob upward.
- Tilt mast down.
- When finished be sure to bring mast back to the upright and locked position.

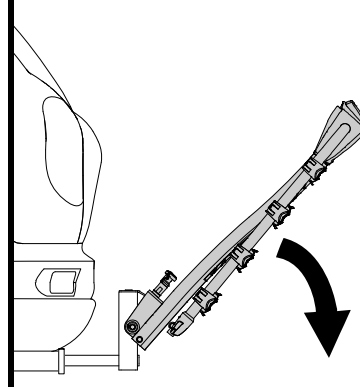

CAUTION: Keep your fingers away from all moving parts.

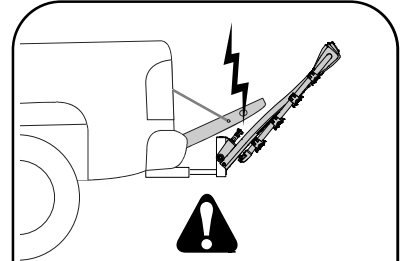

CAUTION: When in the down position tailgates may make contact with the release knob.



CAUTION: Never operate vehicle with BackRoad in down position!

UNLOADING • DÉCHARGEMENT • DESCARGA

1 UNLOAD YOUR BIKES.

- Press the release tabs on either side of the cradles and remove the ZipStrips™.
- Unload the bikes.

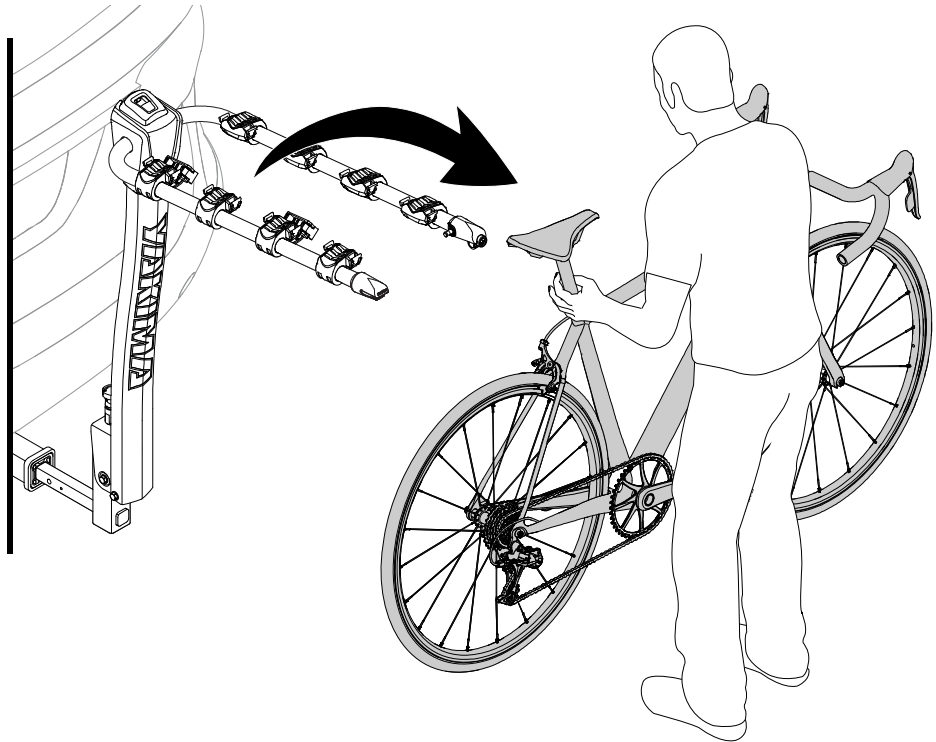
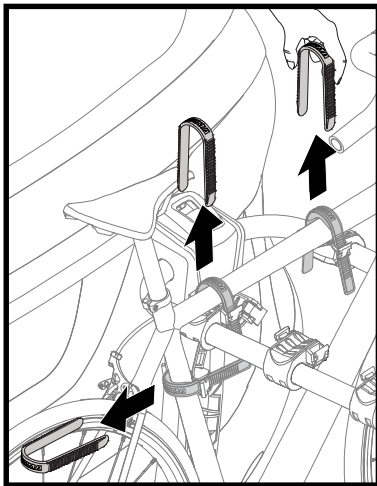

REMOVAL • DÉPOSE • DESINSTALACIÓN

1. Unlock and stow the locking cable.
2. Remove the safety strap.
3. Unload the bikes.
4. Lower the arms.
5. Remove the bridge pin.
6. Remove the hitch bolt.
7. Remove the carrier from your vehicle.
8. Store the BackRoad in a safe place.



Use the bottle opener at the end of the arm to open your beverage.

USE • UTILISATION • UTILIZACIÓN

- Off-road driving is not permitted and could result in damage to your vehicle, hitch receiver, or your bikes.
- Do not transport bicycles with attached baby seats, panniers, wheel covers, full bike covers or motors.
- Not for use with tandem and recumbent bikes.
- Always use the safety strap when carrying bikes.
- Use caution when entering driveways so that bikes do not contact the ground.
- Drive slowly over speed bumps 5-10mph (8-16 kph) max.

SAFETY CHECKS • VÉRIFICATIONS DE SÉCURITÉ VERIFICACIONES DE SEGURIDAD

- Be sure the ZipStrips™ are hooked securely over the bike frames.
- Replace ZipStrips if cracked or worn.
- Be sure all hardware is secured according to these instructions.
- Do not let the bike tires hang near vehicle's hot exhaust.
- Verify that bikes are secured to rack.

INSTALLATION • •

- Do not install this carrier if the spare tire causes interference.
- Remove this carrier before entering an automatic car wash, and when not in use.
- Ground clearance of 10" or higher is recommended.
- The use of hitch splitters, reducers, and extensions are NOT permitted.

FRANÇAIS



Ne pas installer sur une remorque, une autocaravane ou un véhicule récréatif.



AVERTISSEMENT : ne pas utiliser avec une rallonge d'attelage.



AVERTISSEMENT : ne pas utiliser si la distance entre l'ouverture du tube d'attelage et le centre du trou pour le boulon d'attelage est de moins de 38 mm (1 ½ po).

Approuvé pour les attelages de classe II (1,25 po), de même que de classe III et IV (2 po).

REMARQUE : dans toute cette notice, les illustrations montrent le BackRoad 4.

CAPACITÉ

BackRoad 4 : 17 kg (37,5 lb) par vélo
BackRoad 2 : 17 kg (37,5 lb) par vélo

ACCESSOIRES DISPONIBLES

HitchLock
#8007235

TubeTop
#8002531

HitchSki
#8002418

INSTALLATION

1 SI L'ATTELAGE DU VÉHICULE MESURE 38 MM (1 ½ PO) : RETIRER L'ADAPTATEUR POUR ATTELAGE DE 50 MM (2 PO).

Si l'attelage du véhicule mesure 38 mm (1 ½ po), à l'aide de la clé hexagonale, retirer la vis de blocage et l'adaptateur. Si l'attelage mesure 50 mm (2 po), laisser l'adaptateur en place et passer à l'opération 2.

2 ENGAGER LE COUDE DANS L'ATTELAGE.

Aligner le trou du coude avec celui de l'attelage.

3 POSER LE BOULON D'ATTELAGE.

À l'aide d'une des clés de 19 mm, poser le boulon d'attelage muni d'une rondelle. Installer ensuite la broche de sûreté.



IMPORTANT : la quincaillerie doit être serrée complètement. Les valeurs de couple sont données à titre indicatif.



AVERTISSEMENT : les dispositifs de fixation peuvent se desserrer à la longue. Les inspecter avant chaque utilisation et les resserrer au besoin.

RECOMMANDATION : il est recommandé d'utiliser la serrure d'attelage HitchLock (art. no 8007235 – vendu à part) de Yakima pour verrouiller le porte-vélo au véhicule.

ESPAÑOL



No instale este producto en remolques, casas rodantes o vehículos recreativos.



ADVERTENCIA : No utilice este producto con alargadores de enganche.



ADVERTENCIA : No utilice este producto si la distancia entre la cara exterior de su receptor y el centro del agujero del pasador es menor de 1 ½".

Aprobado para receptores de enganche clase II (1 ½") y clases III y IV (2").

NOTA : El portabicicletas mostrado a lo largo de esta instrucción es el modelo BackRoad 4.

CAPACIDAD DE CARGA

BackRoad 4 : 37.5 lb cada bicicleta
BackRoad 2 : 37.5 lb cada bicicleta

ACCESORIOS DISPONIBLES

HitchLock
#8007235

TubeTop
#8002531

HitchSki
#8002418

INSTALACIÓN

1 SI EL ENGANCHE DE SU VEHÍCULO ES DE 1 ½" : RETIRE EL ADAPTADOR DE ENGANCHE DE 2".

Si su enganche es de 1 ½", utilice la llave hexagonal para retirar el tornillo de ajuste y el adaptador. Si es de 2", no retire el adaptador y pase a la etapa 2.

2 INTRODUZCA LA ESIIGA EN EL ENGANCHE.

Haga coincidir los agujeros del receptor con los de la espiiga.

3 INSTALE EL TORNILLO DEL ENGANCHE.

Utilice una de las llaves de 19 mm para instalar una arandela y el tornillo del enganche. Luego coloque el pasador.



IMPORTANTE : Todas las piezas de fijación deben estar completamente apretadas. Los valores de fuerza de torsión se dan solamente como referencia.



ADVERTENCIA : Las piezas de fijación se pueden aflojar después de un cierto tiempo. Verifique antes de cada uso y, si es necesario, apriételas.

RECOMENDACIÓN : Se sugiere utilizar un HitchLock #8007235 de Yakima (vendido por separado) para trabar con llave el BackRoad a su vehículo.

FRANÇAIS

4 RÉUNIR LA POTENCE ET LE COUDE.

Engager la potence sur le coude et aligner les trous.
Poser la quincaillerie tel qu'illustré. Employer les deux clés de 3/8 po pour serrer le boulon complètement.

CHARGEMENT

1 REDRESSER LES BRAS.

Tirer sur le levier pour libérer les bras de leur position verrouillée en bas. Redresser les bras complètement. Ils se verrouilleront en place.



ATTENTION : éloigner les doigts des pièces mobiles.

2 CHARGER LE PREMIER VÉLO.

- Déposer le vélo sur les berceaux.
- Charger le vélo le plus grand ou le plus lourd en premier.
- Toujours charger les vélos le plus près possible du véhicule.
- Toujours charger le premier vélo avec sa chaîne du côté opposé au véhicule.
- Faire pivoter le berceau stabilisateur contre le cadre du vélo.
- **REMARQUE :** chaque berceau peut être réglé de $\pm 20^\circ$ pour mieux s'adapter au vélo. Faire pivoter le berceau pour ajuster son angle.



Les vélos doivent être chargés dans la position la plus horizontale possible pour éviter qu'ils n'accrochent le sol et soient éjectés. Il faudra peut-être employer l'accessoire TubeTop de Yakima (art. no 8002531 – vendu à part) pour transporter le vélo de manière sécuritaire.



Si l'on ne charge pas les vélos correctement, on risque de provoquer des dommages, des blessures ou même la mort.

3 METTRE EN PLACE LES LANGUETTES ZIPSTRIPS^{MC}.

- Insérer les languettes dans les berceaux et les appuyer fermement contre le cadre.
- Il faut poser trois languettes ZipStrips par vélo.

4 CHARGER LES AUTRES VÉLOS.

- Alternier le sens des vélos pour qu'ils ne s'accrochent pas.
- Employer le berceau stabilisateur pour caler chaque vélo (voir l'étape 2 du Chargement).
- Au besoin, utiliser l'accessoire TubeTop (voir l'étape 2 du Chargement).

5 CHARGER LES AUTRES VÉLOS.

Il est obligatoire de poser la sangle de sécurité. Enfiler la sangle à travers chaque roue et autour de la potence. Attacher l'excédent de sangle.

6 VERROUILLER LES VÉLOS.

- Extraire le câble de verrouillage du bras.
- Faire passer le câble autour du cadre du dernier vélo et engager la serrure sur la broche.
- Verrouiller la serrure à la broche à l'aide de la clé.

ACCÈS À L'ARRIÈRE DU VÉHICULE

1 INCLINER LE PORTE-VÉLO POUR AVOIR ACCÈS À L'ARRIÈRE DU VÉHICULE.

- Décharger les vélos.
- Tirer le bouton de blocage vers le haut.
- Abaisser la potence.
- Par la suite, ne pas oublier de redresser et de bloquer la potence.



ATTENTION : ne jamais conduire le véhicule avec la potence en position baissée !



ATTENTION : éloigner les doigts des pièces mobiles.



ATTENTION : quand la potence est abaissée, le hayon peut entrer en contact avec le bouton de blocage.

ESPAÑOL

4 ENSAMBLE EL MÁSTIL CON LA ESPIGA.

Ensamble el mástil con la espiga y alinee los orificios.
Instale las piezas de fijación como se ilustra. Utilice las dos llaves de 3/8" para apretar completamente el tornillo.

CARGA

1 SUBA LOS BRAZOS DE SOPORTE.

Tire de la palanca para destrabar los brazos de soporte que están bajados. Súbalos hasta que queden completamente bloqueados en su posición.



PRECAUCIÓN: Mantenga los dedos alejados de todas las piezas móviles.

2 CARGUE LA PRIMERA BICICLETA.

- Coloque la bicicleta sobre los soportes.
- Cargue primero la bicicleta más grande o la más pesada.
- Cargue siempre las bicicletas lo más cerca posible del vehículo.
- Cargue siempre la primera bicicleta con la cadena del lado opuesto al vehículo.
- Gire el soporte estabilizador contra el cuadro de la bicicleta.
- **NOTA:** Cada soporte se puede ajustar $\pm 20^\circ$ para una mejor adaptación a la bicicleta. Gire los soportes para ajustar su ángulo.



Las bicicletas deben quedar lo más horizontal posible para evitar que toquen el suelo o que se caigan. Para transportar las bicicletas con toda seguridad, es posible que necesite utilizar un adaptador TubeTop #8002531 de Yakima (vendido por separado).



Si las bicicletas no se cargan correctamente, se pueden provocar daños materiales, heridas corporales o la muerte.

3 INTRODUZCA LOS PRECINTOS ZIPSTRIPSTM.

- Introduzca los precintos ZipStripsTM en los soportes y empuje contra el cuadro de la bicicleta hasta que queden bien ajustados.
- Se necesitan tres precintos ZipStrips por bicicleta.

4 CARGUE LAS BICICLETAS RESTANTES.

- Alterne la dirección de las bicicletas para evitar que interfieran entre sí.
- Estabilice las bicicletas con los soportes estabilizadores (consulte la etapa 2 de la sección Carga).
- Si es necesario, utilice un adaptador TubeTop de Yakima (consulte la etapa 2 de la sección Carga).

5 UTILICE LA CORREA DE SEGURIDAD.

El uso de la correa de seguridad es obligatorio. Pase dicha correa a través de cada rueda de las bicicletas y alrededor del mástil. Ate el exceso de correa.

6 TRABE LAS BICICLETAS CON LLAVE.

- Extraiga el cable de bloqueo del brazo de soporte.
- Pase el cable alrededor del cuadro de la bicicleta que está más alejada del vehículo e introduzca la espiga de bloqueo en el cable.
- Utilice la llave para trabar el cable a la espiga de bloqueo.

ACCESO A LA PARTE TRASERA

1 INCLINE EL PORTABICICLETAS HACIA ABAJO PARA ACCEDER A LA PARTE TRASERA DEL VEHÍCULO.

- Descargue las bicicletas.
- Tire de la perilla de desbloqueo hacia arriba.
- Incline el mástil hacia abajo.
- Cuando haya terminado, asegúrese de colocar nuevamente el mástil en la posición vertical y de bloquearlo.



PRECAUCIÓN: ne jamais conduire le véhicule avec la potence en position baissée !



PRECAUCIÓN: ¡Mantenga los dedos alejados de todas las piezas móviles!

FRANÇAIS

DÉCHARGEMENT

1 CHARGER LE PREMIER VÉLO.

- Appuyer sur les boutons de dégagement de part et d'autre des berceaux et retirer les languettes ZipStrips^{MC}.
- Décharger les vélos.

DÉPOSE

1. Déverrouiller et ranger le câble de verrouillage.
2. Retirer la sangle de sécurité.
3. Décharger les vélos.
4. Abaisser les bras.
5. Retirer la broche de sûreté.
6. Retirer le boulon d'attelage.
7. Retirer le porte-vélo de l'attelage.
8. Ranger le porte-vélo à l'abri.

Il y a un décapsuleur au bout du bras !

UTILISATION

- La conduite hors route n'est pas permise car cela pourrait endommager le véhicule, l'attelage ou les vélos.
- Ne pas transporter de bicyclettes munies d'un siège de bébé, de sacoches, de housses de roues, d'une housse de vélo complète ou d'un moteur.
- Ce produit n'est pas destiné au transport de tandems ou de vélos couchés ("recumbent").
- Il est obligatoire de poser la sangle de sécurité quand on transporte des vélos.
- Faire attention en franchissant une entrée de stationnement que les vélos n'accrochent pas le sol.
- Conduire lentement en franchissant un dos d'âne (maximum 8-16 km/h).

VÉRIFICATIONS DE SÉCURITÉ

- Vérifier que les languettes ZipStrips^{MC} sont solidement en place sur le cadre.
- Remplacer les languettes ZipStrips si elles sont fendillées ou usées.
- S'assurer que le montage est solide et conforme aux instructions.
- Éloigner les pneus des vélos de la chaleur de l'échappement du véhicule.
- Vérifier que les vélos sont bien fixés au porte-vélo.

INSTALLATION

- Ne pas installer ce produit si la présence de la roue de secours gêne.
- Enlever le porte-vélo avant de passer dans un lave-auto automatique et quand il ne sert pas.
- Il est recommandé de disposer d'une garde au sol de 20 cm (8 po) ou plus.
- L'emploi d'une rallonge d'attelage (simple ou double) ou d'un réducteur d'attelage N'EST PAS permis.

ESPAÑOL



PRECAUCIÓN: Cuando el mástil está bajado, la puerta trasera puede rozar la perilla de desbloqueo.

DESCARGA

1 DESCARGUE LAS BICICLETAS.

- Presione las lengüetas de desbloqueo que se encuentran a ambos lados de los soportes y retire los precintos ZipStripsTM.
- Descargue las bicicletas.

DESINSTALACIÓN

1. Destrabe el cable de bloqueo con la llave y guárdelo.
2. Retire la correa de seguridad.
3. Descargue las bicicletas.
4. Baje los brazos de soporte.
5. Retire el pasador.
6. Retire el tornillo del enganche.
7. Retire el portabicicletas del enganche.
8. Guarde el portabicicletas BackRoad en un lugar seguro.

Utilice el abridor de botellas ubicado en el extremo del brazo de soporte para abrir su bebida preferida.

UTILIZACIÓN

- No está permitido circular fuera de las rutas para evitar dañar el vehículo, el receptor de enganche o las bicicletas.
- No transporte bicicletas que tengan instalados asientos para bebé, cestas, cubrerruedas, cubrebicicletas o bicicletas con motor.
- No utilice este producto para transportar bicicletas en tándem o reclinadas.
- Utilice siempre la correa de seguridad cuando transporte bicicletas.
- Tenga cuidado de que las bicicletas no toquen el suelo en las entradas de auto.
- Conduzca lentamente en zonas con badenes, sin superar las 5 a 10 mph (8 a 16 km/h).

VERIFICACIONES DE SEGURIDAD

- Cerciórese de que los precintos ZipStripsTM estén enganchadas de manera segura en los cuadros de las bicicletas.
- Reemplace los precintos ZipStrips que estén agrietados o desgastados.
- Cerciórese de que todas las piezas de fijación estén aseguradas de acuerdo a estas instrucciones.
- Evite que los neumáticos de las bicicletas queden cerca del tubo de escape del vehículo.
- Verifique que las bicicletas estén bien aseguradas al portabicicletas.

INSTALACIÓN

- No instale este portabicicletas si la rueda de auxilio obstruye su instalación.
- Retire el portabicicletas antes de entrar en un lavadero automático de vehículos y cuando no esté en uso.
- Se recomienda una distancia al suelo de 10" o más.
- NO está permitido el uso de separadores, reductores y alargadores de enganche.

IMPORTANT WARNINGS

Rack Installation

Inadequately secured loads and incorrectly mounted roof racks and accessory racks can come loose during travel and cause serious accidents! Therefore, installation, handling, and use must be carried out in accordance with product and vehicle instructions.

In addition to these instructions, review the mounting instructions for the roof rack and the operating instructions of the vehicle.

These instructions should be kept together with the vehicle's operating instructions and carried in the vehicle when in use and en route.

For your own safety, you should only use roof racks that are authorized for use with your vehicle.

For roof racks that do not specify the distance between the front and rear crossbars, the distance shall be at least 700 mm or as large as possible. Please note that changes (e.g., additional drill holes) to the accessory rack's attachment system are not permissible.

Check attachment hardware and load for tight fit and function:

- Before the start of any journey
- After driving a short distance following rack or load install
- At regular intervals on longer journeys
- More frequently on rough terrain
- After interruption of a journey during which the vehicle was left unsupervised (check for damage due to outside intervention)

Rack Loading

Do not exceed the maximum load specified for the roof rack, accessory rack or the maximum load recommended by the vehicle manufacturer.

Max Roof Load = weight of roof rack + weight of accessory racks + weight of load.

Load shall be uniformly distributed with the lowest possible center of gravity.

Load should not substantially extend beyond the loading surface of the roof rack.

Vehicle Driving and Regulations

The speed driven must be suited to the load transported and to official speed limits. In the absence of any speed limits, we recommend a maximum speed of 80 mph (130 km/h).

When transporting any load, the speed of the vehicle must take into account all conditions such as the state of the road, the surface of the road, traffic conditions, wind, etc. Vehicle handling, cornering, braking and sensitivity to side winds will change with the addition of rooftop loads.

If this product is off-road certified, it is designed and intended to be used on forest service roads, access roads or other non-technical terrains at moderate speeds. It is not to be used while rock-crawling, jumping, bogging, or other technical off-road terrains. When using off-road certified products with non-off-road certified products, always follow the warnings and restrictions as stated in the non-off-road certified product instructions.

Maintenance

The accessory rack should be carefully cleaned and maintained, particularly during the winter months. Use only a solution of water and standard car wash liquid without any alcohol, bleach, or ammonium additives.

For reasons of fuel economy and the safety of other road users, the accessory rack and roof rack should be removed when not in use.

Periodically inspect accessory rack for damage. Replace lost, damaged, or worn parts. Use only original spare parts obtained from a stocking specialist, dealer, or manufacturer.

Any changes made to the roof racks and accessory racks, as well as the use of spare parts or accessories other than those supplied by the manufacturer, will lead to the lapsing of the manufacturer's warranty and liability for any material damage or accidents. You should observe these instructions to the letter and only use the original parts supplied.

In order to replace any lost or defective keys, note the lock and key numbers below and register them at www.yakima.com.

Record Your Key Number:

(located on the set of locking keys)

| | | | |
|--|--|--|--|
| | | | |
|--|--|--|--|

AVERTISSEMENTS IMPORTANTS

Pose du porte-bagage

Une charge mal arrimée, un porte-bagage de toit, ou encore un de ses accessoires, qui seraient mal installés pourraient se libérer en cours de trajet et provoquer un grave accident ! C'est pourquoi la pose, la manutention et l'utilisation de ce produit doivent être conformes aux instructions visant le produit et le véhicule.

En plus d'observer les présentes instructions, vérifier les instructions visant la pose du porte-bagage et les instructions visant le véhicule.

Les présentes instructions devraient être jointes au manuel d'utilisation du véhicule et conservées à bord lors du déplacement.

Par sécurité, on ne devrait utiliser que des porte-bagages qui sont approuvés pour le véhicule.

Dans le cas des porte-bagages dont la distance entre les barres transversales avant et arrière n'est pas spécifiée, cette distance doit être la plus grande possible, mais d'au moins 700 mm. Prière de noter qu'il est interdit d'apporter des modifications au système de montage de l'accessoire (en perçant des trous supplémentaires, par exemple).

Vérifier la solidité des dispositifs de fixation et l'arrimage de la charge :

- Avant de prendre la route
- Peu de temps après le départ si l'on a posé le porte-bagage ou si on l'a chargé
- À intervalles réguliers sur les longs trajets
- Plus fréquemment sur routes cahoteuses
- Après tout arrêt durant lequel le véhicule a été laissé sans surveillance (confirmer l'absence de dommages provoqués par des tiers)

Chargement du porte-bagage

Ne pas dépasser la charge maximale spécifiée pour le porte-bagage, l'accessoire de transport ou la charge maximale recommandée par le constructeur du véhicule.

Charge maximale sur le toit = poids du porte-bagage + poids de l'accessoire de transport + poids de la charge.

La charge doit être répartie de manière uniforme et son centre de gravité doit être le plus bas possible.

La charge ne doit pas dépasser significativement de la surface de charge du porte-bagage.

Conduite du véhicule et réglementation

La vitesse à laquelle on roule doit tenir compte de la charge transportée et des limitations de vitesse. En l'absence de limitation de vitesse, nous recommandons de ne pas dépasser 130 km/h.

Quand on transporte n'importe quelle charge, la vitesse à laquelle on roule doit aussi tenir compte des conditions ambiantes comme l'état de la route, la surface de la route, les conditions de la circulation, le vent, etc. Le comportement du véhicule, sa tenue en virage, son freinage et sa sensibilité aux vents latéraux seront modifiés par l'addition de charges sur le toit.

Si ce produit est approuvé pour la conduite hors-route, il est destiné à servir sur des chemins forestiers, des routes d'accès et d'autres terrains peu accidentés à vitesse modérée. On ne doit pas l'utiliser si le véhicule sert à franchir de gros rochers, à sauter, à rouler dans la boue profonde ou à circuler sur des terrains très accidentés. Quand on se sert de produits approuvés pour la conduite hors-route en conjonction avec d'autres qui ne le sont pas, il faut toujours respecter les avertissements et les limitations stipulés dans les instructions des produits qui ne sont pas approuvés pour la conduite hors-route.

Entretien

L'accessoire de transport doit être nettoyé et entretenu avec soin, particulièrement durant l'hiver. Pour le nettoyage, n'employer que du savon liquide normal pour automobile et de l'eau, sans ajouter d'alcool, d'eau de Javel ou d'ammonium.

Pour économiser du carburant et par sécurité pour les autres usagers de la route, il est recommandé d'enlever l'accessoire de transport et le porte-bagage quand ils ne servent pas.

Inspecter l'accessoire de transport régulièrement. Remplacer les pièces perdues, endommagées ou usées. N'employer que des pièces d'origine, que l'on peut se procurer auprès d'un détaillant ou du fabricant.

Toute modification apportée au porte-bagage ou à l'accessoire de transport, ainsi que l'emploi de pièces ou d'accessoires autres que ceux fournis par le fabricant, annulerait la garantie et la responsabilité du fabricant en cas de dommages matériels ou d'accident. L'utilisateur doit donc respecter les présentes instructions à la lettre et n'employer que les pièces d'origine fournies.

Afin de pouvoir remplacer des clés perdues ou défectueuses, prendre note du numéro de la serrure et des clés ci-dessous et les enregistrer à www.yakima.com.

Anote el número de su llave:

(grabado en las llaves de bloqueo)

| | | | |
|--|--|--|--|
| | | | |
|--|--|--|--|

ADVERTENCIAS IMPORTANTES

Instalación del portaequipaje

¡Si las cargas no están aseguradas de manera adecuada y si los portaequipajes para techo y los accesorios de transporte están montados incorrectamente, se pueden aflojar durante un viaje y causar accidentes serios! Por lo tanto, la instalación, manipulación y uso se deben realizar respetando las instrucciones del producto y del vehículo.

Además de estas instrucciones, lea las instrucciones de montaje del portaequipaje para techo y las instrucciones de operación del vehículo.

Estas instrucciones se deben guardar junto con las instrucciones de operación del vehículo y llevar dentro del coche cuando este producto está instalado.

Para su propia seguridad, usted debe instalar solamente portaequipajes para techo aprobados para su vehículo.

Para los portaequipajes de techo que no especifican la distancia entre las barras transversales delantera y trasera, la separación debe ser de por lo menos 700 mm, o lo más grande que sea posible. Por favor tenga en cuenta que no está permitido realizar ningún cambio en el sistema de fijación de los portaequipajes (p. ej.: agujeros adicionales).

Verifique los accesorios de fijación y la carga para asegurarse de que estén bien ajustados y en buenas condiciones:

- Antes de salir de viaje
- Una vez recorrida una corta distancia después de instalar el portaequipaje o la carga
- A intervalos regulares durante los viajes más largos
- Con más frecuencia en terrenos irregulares
- Después de cada parada durante un viaje, en la que el vehículo quedó sin vigilancia (comprobación de daños debido a la posible acción de terceros)

Carga del portaequipaje

No exceda la carga máxima que corresponde al portaequipaje para techo, los accesorios de transporte o la carga máxima recomendada por el fabricante del vehículo.

Carga máxima del techo = peso del portaequipaje para techo + peso de los accesorios de transporte + peso de la carga.

La carga debe estar uniformemente distribuida con el centro de gravedad lo más bajo posible.

La carga no debe sobrepasar sustancialmente la superficie de carga del portaequipaje para techo.

Manejo del vehículo y reglamentaciones

Se debe conducir a una velocidad que tenga en cuenta la carga transportada y que respete los límites de velocidad reglamentarios. En caso de que el límite de velocidad no esté indicado, recomendamos no superar los 130 km/h.

Cuando se transportan cargas sobre el techo, se debe circular a una velocidad que tenga en cuenta todas las condiciones circundantes, como el estado de la ruta, la superficie del camino, las condiciones del tráfico, el viento, etc. El manejo del vehículo, así como el frenado, agarre en las curvas y la influencia de los vientos de costado, cambian cuando se adicionan cargas sobre el techo. Cuando se transporta todo tipo de carga, se debe circular a una velocidad que tenga en cuenta todas las condiciones circundantes, como el estado de la ruta, la superficie del camino, las condiciones del tráfico, el viento, etc. El manejo del vehículo, así como el frenado, agarre en las curvas y la influencia de los vientos de costado, cambian cuando se adicionan cargas sobre el techo.

Si este producto está certificado para usar fuera de la carretera, significa que está diseñado y adaptado para emplearse en caminos de servicio forestales, rutas de acceso u otros terrenos poco accidentados a velocidad moderada. No se debe utilizar si el vehículo se emplea para trepar entre rocas, saltar, circular en pantanos o en otros terrenos muy accidentados. Cuando se utilizan productos certificados para usar fuera de la carretera conjuntamente con otros que no lo son, respete siempre las advertencias y restricciones establecidas en las instrucciones de los productos que no están certificados para usar fuera de la carretera.

Mantenimiento

Los accesorios de transporte se deben limpiar con cuidado y mantenerlos de manera adecuada, especialmente durante los meses de invierno. Para esto, utilice solamente una solución de agua y líquido lavacoches estándar, sin ningún añadido de alcohol, blanqueador o amoníaco.

Por razones de economía de combustible y de seguridad para otros usuarios de la carretera, el portaequipaje para techo y los accesorios de transporte se deben desinstalar cuando no se utilizan.

Verifique periódicamente los accesorios de transporte por si están dañados. Reemplace las piezas perdidas, rotas o gastadas. Utilice solamente repuestos de fábrica provenientes de un especialista, distribuidor o fabricante.

La modificación de los portaequipajes para techo y de los accesorios de transporte, así como el uso de otras piezas de repuesto o accesorios diferentes de los provistos por el fabricante, harán caducar la garantía y la responsabilidad del fabricante por daños materiales o accidentes. Usted debe respetar al pie de la letra estas instrucciones de uso y utilizar solamente las piezas de origen provistas.

Para reemplazar una llave perdida o defectuosa, anote más abajo los números de la cerradura y de la llave y regístrelos en www.yakima.com.

YAKIMA

www.yakima.com

YAKIMA PRODUCTS, INC.

4101 KRUSE WAY
LAKE OSWEGO, OR
97035-2541

USA

888.925.4621

yakima.com/support

YAKIMA AUSTRALIA PTY. LTD

17 Hinkler Court
Brendale
QLD 4500
Australia
1800-143-548

Anote el número de su llave:
(grabado en las llaves de bloqueo)

| | | | |
|--|--|--|--|
| | | | |
|--|--|--|--|