

YAKIMA

BuckHorn4 - 1.25

US

TOOL REQUIRED: 3/4" WRENCH

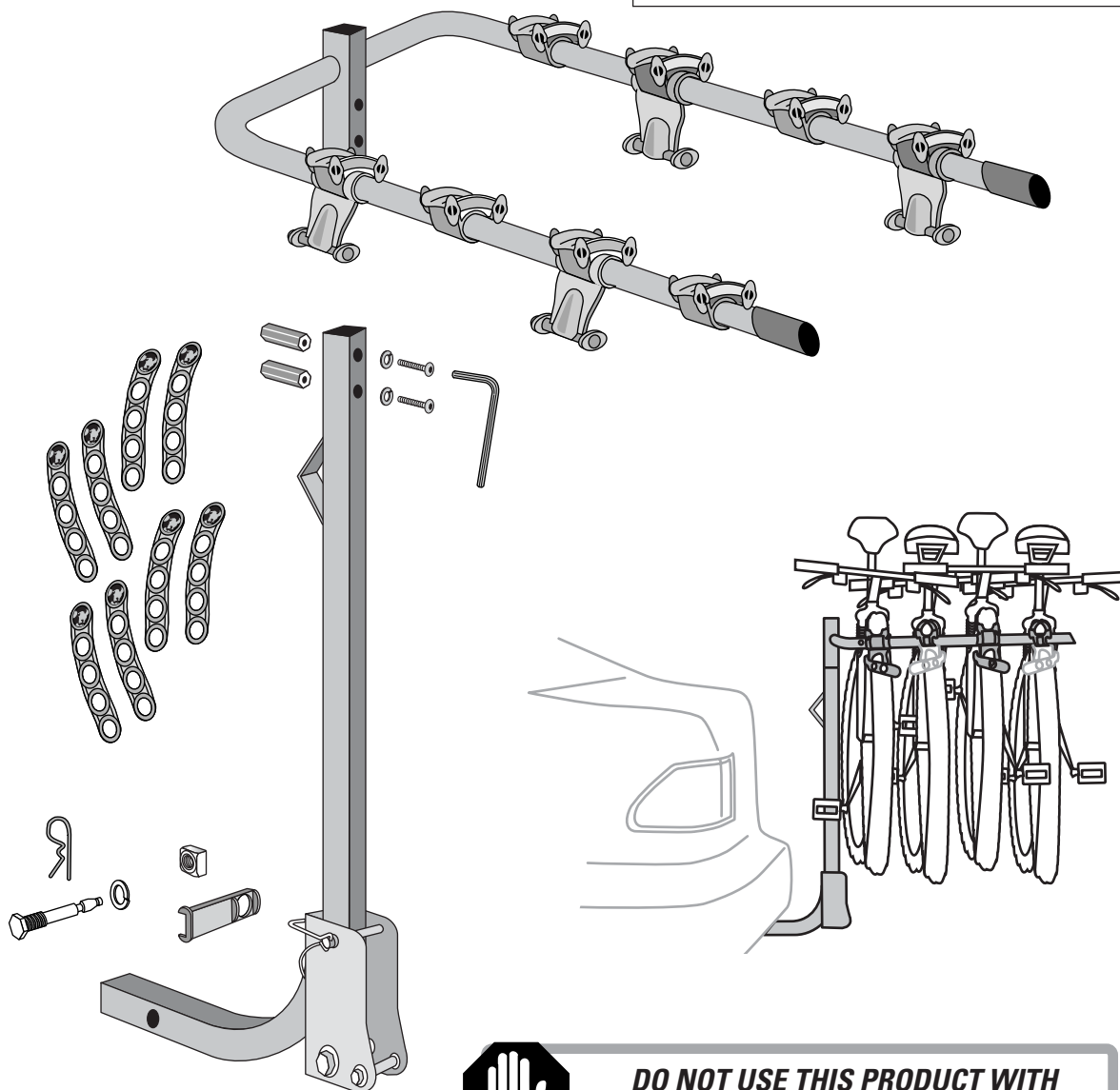

**DO NOT USE THIS PRODUCT WITH
HITCH EXTENDERS!**



IMPORTANT WARNING!

IT IS CRITICAL THAT ALL YAKIMA RACKS AND ACCESSORIES BE PROPERLY AND SECURELY ATTACHED TO YOUR VEHICLE. IMPROPER ATTACHMENT COULD RESULT IN AN AUTOMOBILE ACCIDENT, AND COULD CAUSE SERIOUS BODILY INJURY OR DEATH TO YOU OR TO OTHERS. YOU ARE RESPONSIBLE FOR SECURING THE RACKS AND ACCESSORIES TO YOUR CAR, CHECKING THE ATTACHMENTS PRIOR TO USE, AND PERIODICALLY INSPECTING THE PRODUCTS FOR ADJUSTMENT, WEAR, AND DAMAGE. THEREFORE, YOU MUST READ AND UNDERSTAND ALL OF THE INSTRUCTIONS AND CAUTIONS SUPPLIED WITH YOUR YAKIMA PRODUCT PRIOR TO INSTALLATION OR USE. IF YOU DO NOT UNDERSTAND ALL OF THE INSTRUCTIONS AND CAUTIONS, OR IF YOU HAVE NO MECHANICAL EXPERIENCE AND ARE NOT THOROUGHLY FAMILIAR WITH THE INSTALLATION PROCEDURES, YOU SHOULD HAVE THE PRODUCT INSTALLED BY A PROFESSIONAL INSTALLER SUCH AS A QUALIFIED GARAGE OR AUTO BODY SHOP.

1 Position flat surface of nut into holder.

- Slide into carrier's hitch end.
- Bolt should enter at rounded surface of nut, not the holder.

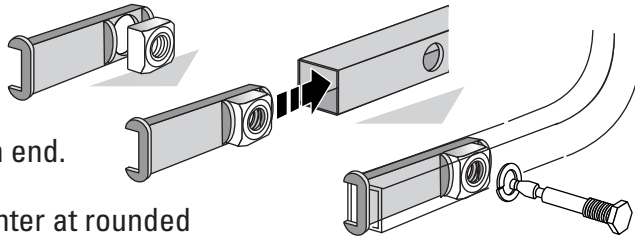

2 INSTALL MAST TO HITCH.

Align the holes in the hitch to the holes in the carrier.

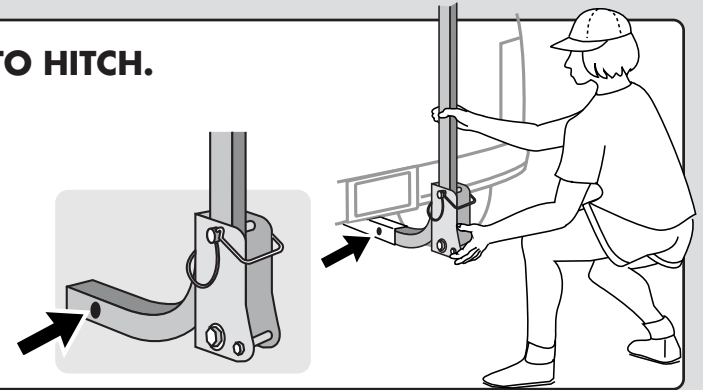

3 INSERT hitch bolt and washer.

TIGHTEN BOLT.

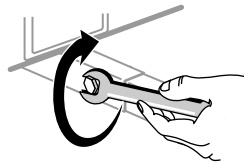
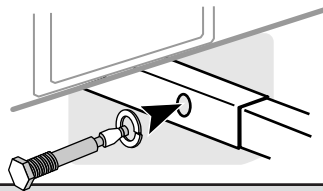

4

SECURE hitch bolt with safety clip.

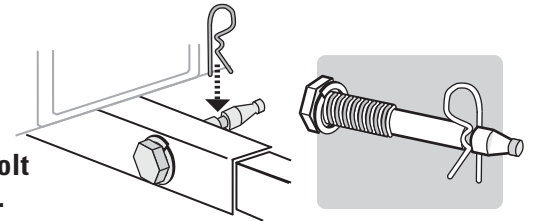

5 Set arm assembly onto mast.

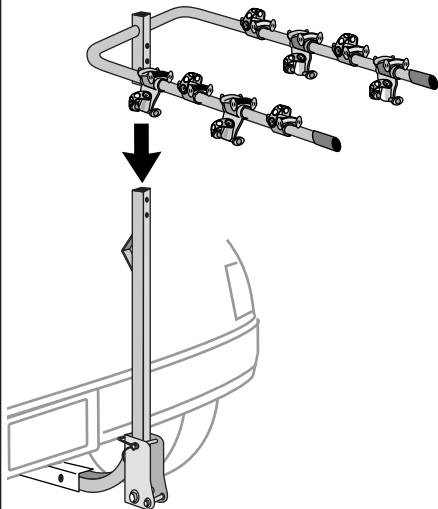

6 ALIGN HOLES IN MAST AND ARM ASSEMBLY POST.

- Insert long nuts into hex openings at back of mast.
- Attach bolts and washers.
- Tighten with Allen wrench.

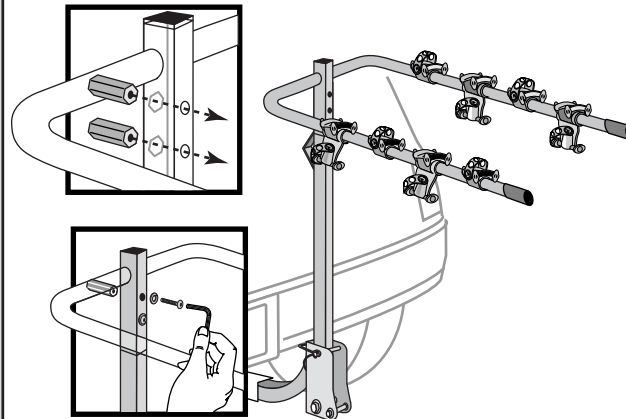

7 Attach a strap to each seat tube and cradle.

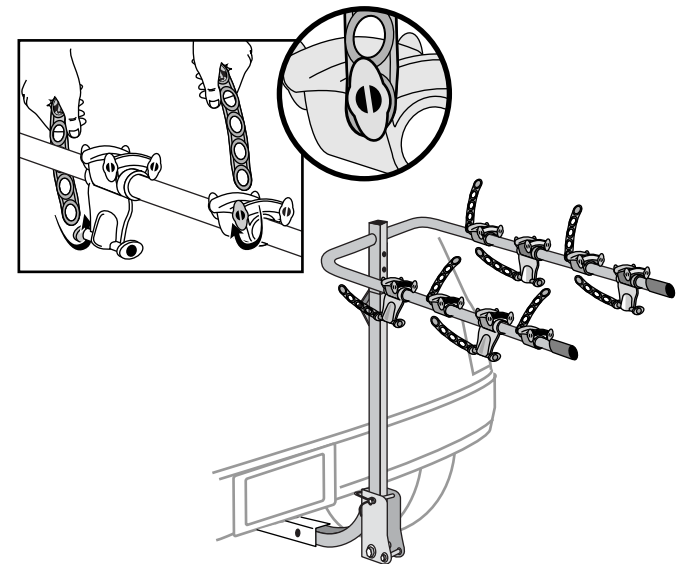

8 LOAD BIKES.

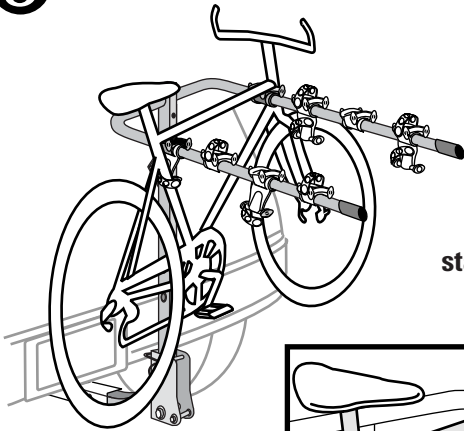

Match the seat tube to the stabilizing cradle.

PULL THE RUBBER STRAPS SECURELY OVER THE TUBES.

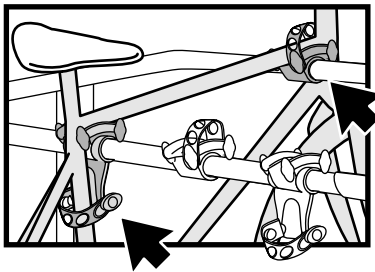

9 TO FOLD MAST DOWN AND ACCESS REAR: Unload bikes.

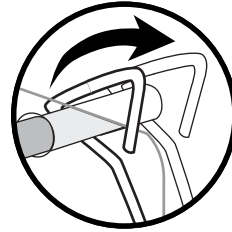

• Release safety hook by pulling outward on untethered end.

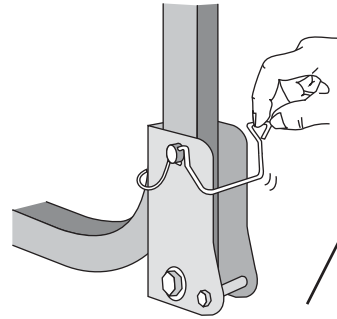

• Slide pin out while supporting mast.

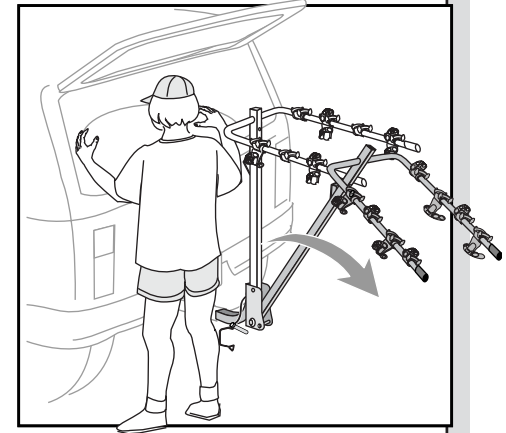
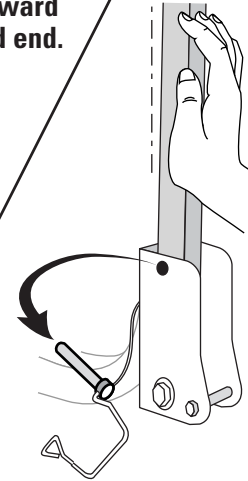

10 REPLACE PIN AND SECURE SAFETY HOOK.

Insert pin into holes in plates and through mast.

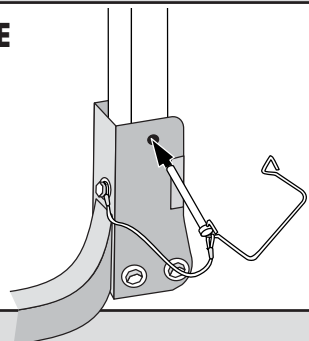

11

Secure wire back onto end of hitch pin.

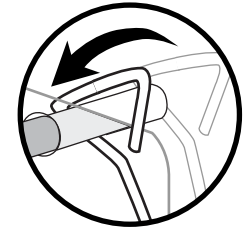
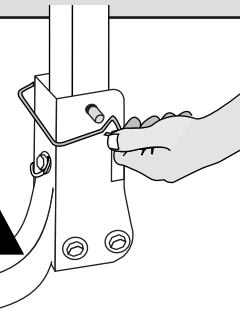

LOCKING CABLE LOOP:

Purchase optional Locking Cable to lock your bikes to the bike carrier.

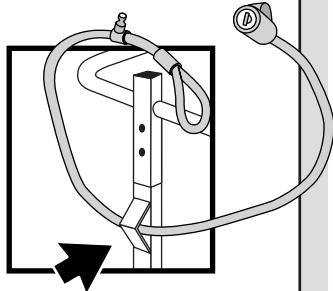

Carry a maximum of four bikes.

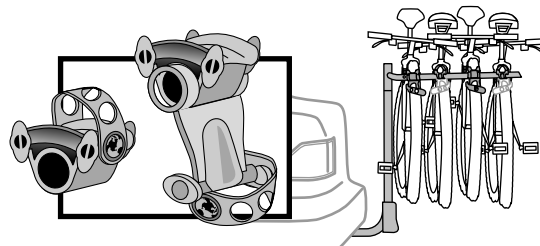

**NO TOP TUBE?
No problem.**

Purchase optional TubeTop.

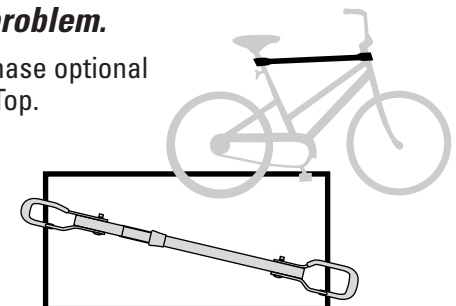



PERFORM SAFETY CHECKS!

- Safety pin and wire-lock must be in place while carrier is installed.
- Be sure the straps are hooked securely over the bike frames
- Replace straps if cracked or worn.
- Be sure all hardware is secured according to instructions.
- Do not let bicycle tires hang near vehicle's hot exhaust.

Pin must be in place before loading bikes or moving vehicle!

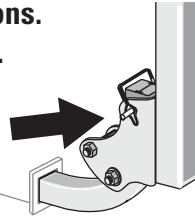

IF YOUR VEHICLE HAS A REAR HATCH:

On some vehicles, hatch interference is unavoidable. Use caution when opening your hatch.

MAINTENANCE

Use non-water soluble lubricant on moving metal parts. Use a soft cloth with water and mild detergent to clean rubber parts.

LIMITED WARRANTY:

Yakima Products ("Yakima") will repair or replace merchandise which proves defective in materials and/or workmanship. The limited warranty is effective for three years from the date of purchase. The limited warranty is applicable only if the Fit List and instructions are followed and the products are used properly. If a customer believes that a Yakima product is defective, the customer must return it to an authorized Yakima dealer with proof of purchase. Yakima will then issue authorization to the dealer for the return of these products. If an article is found to be defective upon inspection by Yakima, Yakima will repair or replace the defective article at its discretion without charge. The customer will pay freight to Yakima, and Yakima will pay any applicable return freight. Unauthorized returns will not be accepted. Normal wear and tear of Yakima products or damage resulting from misuse, accidents, or alterations are not covered by this Limited Warranty. The purchaser acknowledges that Yakima has no control over the attachment of its products to vehicles or the attachment of items to the Yakima products. Accordingly, Yakima cannot assume responsibility for any damage to any property arising out of the improper attachment or use of its products. In addition, this Limited Warranty applies only to Yakima products and not to other products used in conjunction with Yakima products. This Limited Warranty is in lieu of all other warranties, expressed or implied, and does not cover consequential damages of any kind that may arise from the use or misuse of any Yakima product.



IMPORTANT LOAD LIMITS

1-1/4" RECEIVER (CLASS I): Hitch load is limited to three bikes (maximum 90 lbs.)

1-1/4" RECEIVER (CLASS II): Hitch load is limited to four bikes (maximum 120 lbs.)

— USE —

- Off-road driving is not recommended and could result in damage to your vehicle, hitch receiver, or your bikes.
- Do not transport bicycles with attached baby seats, panniers, wheel covers, full bike covers or motors.
- Not intended for tandem, or recumbent bikes.

— INSTALLATION —

- Do not install if spare tire causes interference.
- Do not install on trailers, campers, or mobile homes.
- Remove this rack before entering an automatic car wash, and when not in use.

This product is designed for a 1-1/4" hitch receiver. Some undersized receivers may not accept this product. If you do not know the capabilities of your hitch receiver, consult an automotive professional.



WARNING: Attachment hardware can loosen over time. Check before each use, and tighten if necessary. Failure to perform safety checks can result in property damage, personal injury, or death.

TECHNICAL ASSISTANCE OR REPLACEMENT PARTS:

Contact your dealer or call (888) 925-4621
Monday through Friday, 7:00 am to 5:00 pm PST

KEEP THESE INSTRUCTIONS!

YAKIMA

BuckHorn4 - 1.25

FR

OUTIL: CLÉ DE 3/4 PO (19 MM)

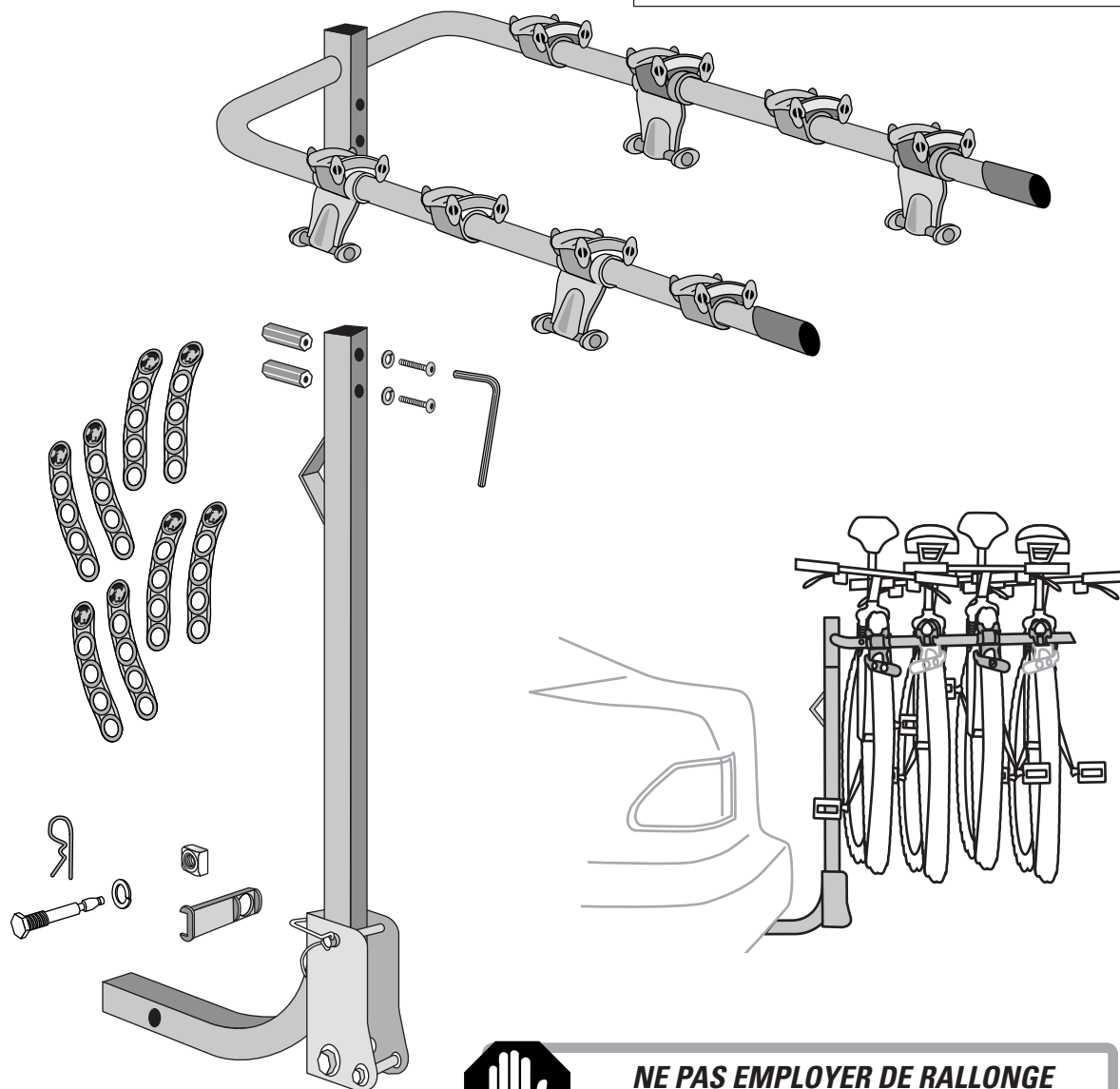

**NE PAS EMPLOYER DE RALLONGE
D'ATTELAGE.**



AVERTISSEMENT IMPORTANT:

IL EST IMPÉRATIF QUE LES PORTE-BAGAGES ET LES ACCESSOIRES YAKIMA SOIENT CORRECTEMENT ET SOLIDEMENT FIXÉS AU VÉHICULE. UN MONTAGE MAL RÉALISÉ POURRAIT PROVOQUER UN ACCIDENT D'AUTOMOBILE, QUI POURRAIT ENTRAÎNER DES BLESSURES GRAVES OU MÊME LA MORT, À VOUS OU À D'AUTRES PERSONNES. VOUS ÊTES RESPONSABLE DE L'INSTALLATION DU PORTE-BAGAGES ET DES ACCESSOIRES SUR VOTRE VÉHICULE, D'EN VÉRIFIER LA SOLIDITÉ AVANT DE PRENDRE LA ROUTE ET DE LES INSPECTER RÉGULIÈREMENT POUR EN CONTRÔLER L'ÉTAT, L'AJUSTEMENT ET L'USURE. VOUS DEVEZ DONC LIRE ATTENTIVEMENT TOUTES LES INSTRUCTIONS ET TOUS LES AVERTISSEMENTS ACCOMPAGNANT VOTRE PRODUIT YAKIMA AVANT DE L'INSTALLER ET DE L'UTILISER. SI VOUS NE COMPRENEZ PAS TOUTES LES INSTRUCTIONS ET TOUS LES AVERTISSEMENTS, OU SI VOUS N'AVEZ PAS DE COMPÉTENCES EN MÉCANIQUE ET NE COMPRENEZ PAS PARFAITEMENT LA MÉTHODE DE MONTAGE, VOUS DEVRIEZ FAIRE INSTALLER LE PRODUIT PAR UN PROFESSIONNEL, COMME UN MÉCANICIEN OU UN CARROSSIER COMPÉTENT.

1 Placer la face plate de l'écrou dans le porte-écrou.

- Glisser le porte-écrou dans le bout du tube du porte-bagages.

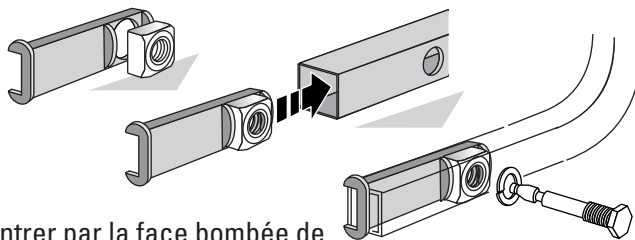

- Le boulon doit entrer par la face bombée de l'écrou, et non pas du côté du porte-écrou.

2 ENFONCER LE PORTE-VÉLO DANS L'ATTELAGE.

Le trou de l'attelage doit être aligné avec celui de la potence.

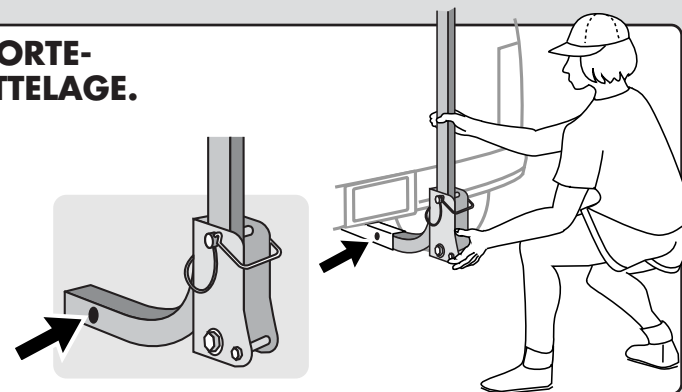

3 ENGAGER le boulon d'attelage et sa rondelle.

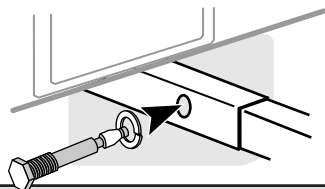

SERRER LE BOULON.

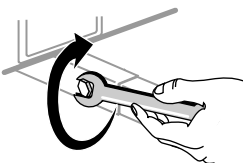

4

BLOQUER le boulon d'attelage à l'aide de la broche de sécurité.

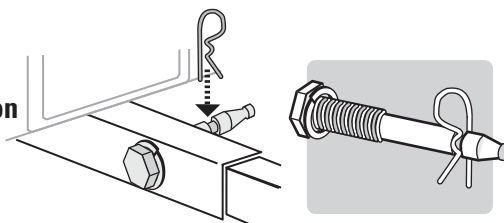

5 Engager les bras sur la potence.

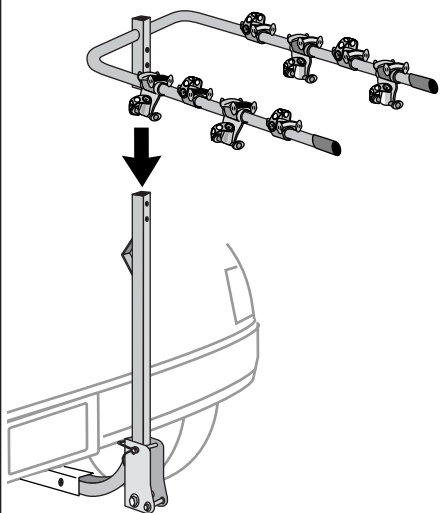

6 ALIGNER LES TROUS DE LA TIGE DES BRAS AVEC CEUX DE LA POTENCE

- Enfoncer les écrous longs dans les ouvertures hexagonales à l'arrière de la potence.
- Poser les boulons et les rondelles.
- Serrer avec la clé hexagonale.

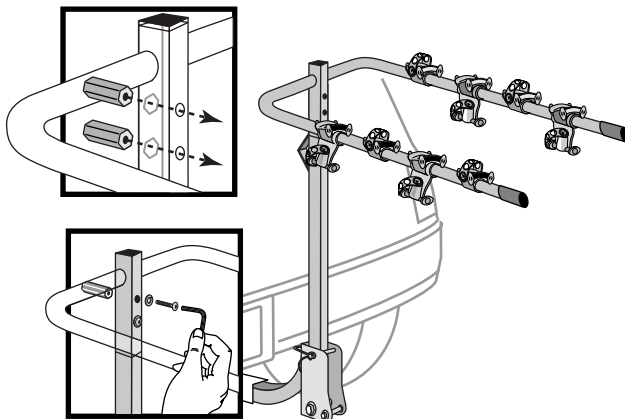

7 Accrocher une sangle à chaque berceau et à chaque stabilisateur.

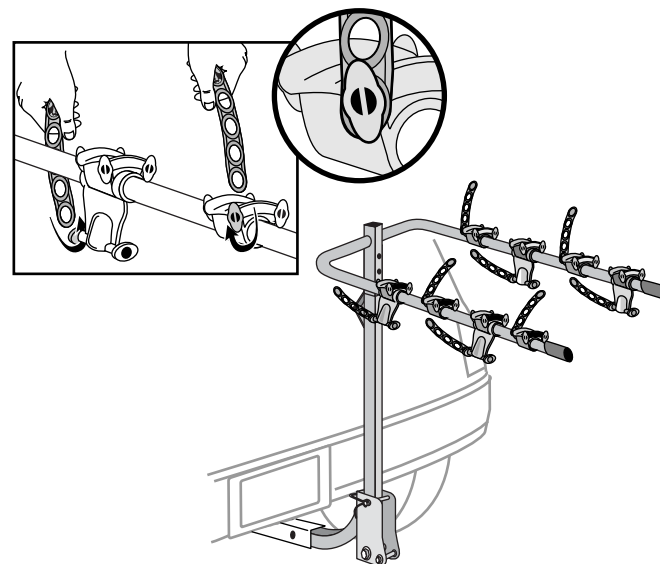

8 CHARGER LES VÉLOS

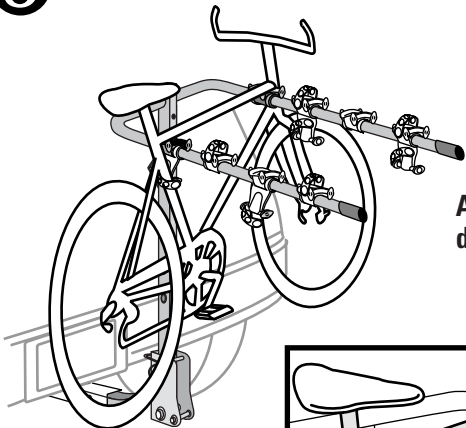

Appuyer le tube de selle dans le berceau stabilisateur.

BIEN TENDRE LES SANGLES EN CAOUTCHOUC SUR LES TUBES.

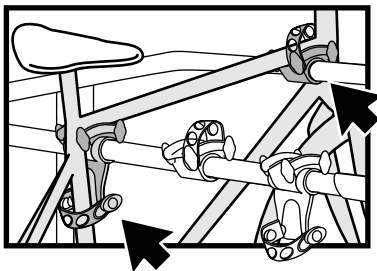

9 POUR RABATTE LA POTENCE ET AVOIR ACCÈS À L'ARRIÈRE DU VÉHICULE: DÉCHARGER LES VÉLOS.

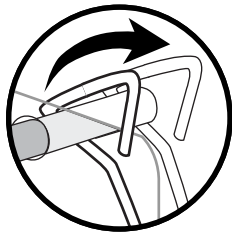

• Décrocher l'étrier de sécurité en tirant sur le bout qui n'est pas fixé.

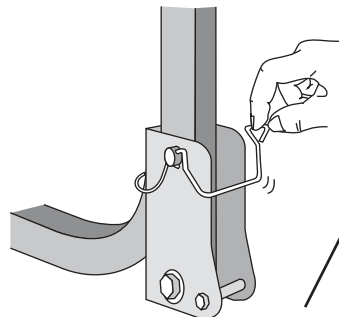

• Sortir la goupille tout en soutenant la potence.

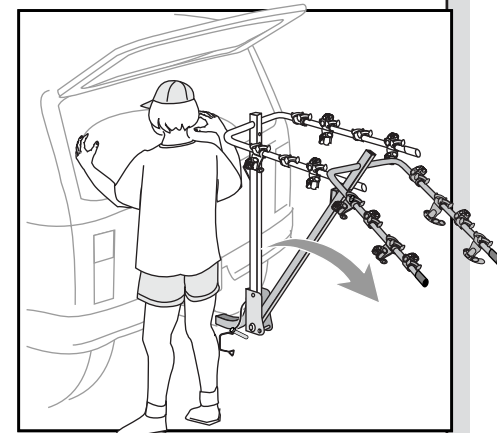
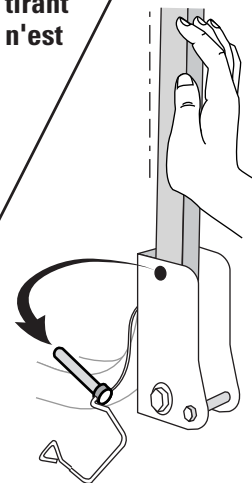

10 REMETTRE LA GOUPILLE EN PLACE ET RACCROCHER L'ÉTRIER DE SÉCURITÉ.

Glisser la goupille dans les trous des plaques et à travers la potence.

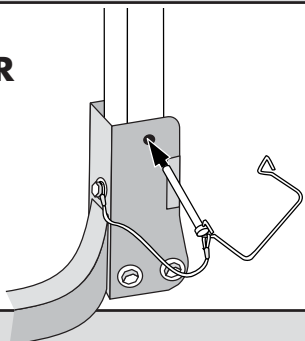

11

Raccrocher l'étrier de sécurité sur le bout de la goupille.

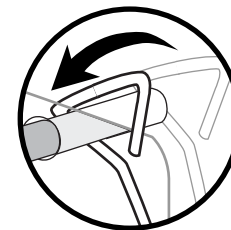
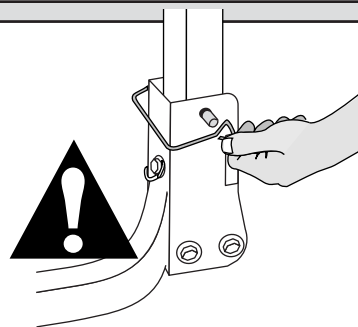

POSE DU CÂBLE DE VERROUILLAGE

Le câble à serrure optionnel permet de verrouiller les bicyclettes au porte-vélos.

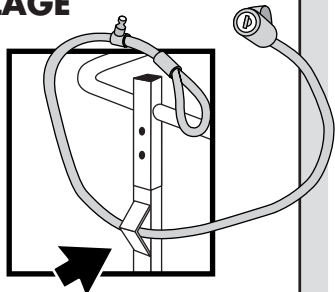

Capacité maximale: quatre bicyclettes.

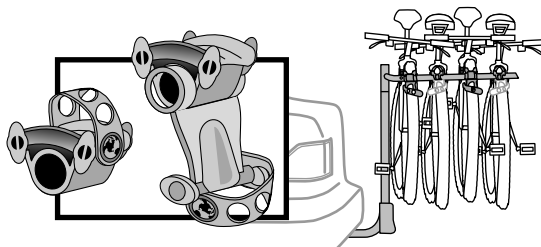

PAS DE TUBE HORIZONTAL?

Pas de problème!

Il suffit d'ajouter un TubeTop optionnel.

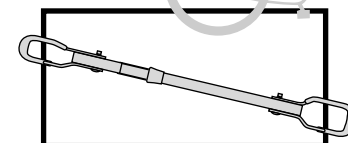



EFFECTUER LES VÉRIFICATIONS DE SÉCURITÉ

- La goupille et l'étrier de sûreté doivent être enfilés quand le porte-vélos est installé.
- S'assurer que les sangles sont tendues et bien accrochées sur le cadre des vélos.
- Remplacer les sangles si elles sont fendillées ou usées.
- S'assurer que le montage est solide et conforme aux instructions.
- Éloigner les pneus des vélos de l'échappement du véhicule.

La goupille doit être enfilée avant de charger les vélos ou de déplacer le véhicule!

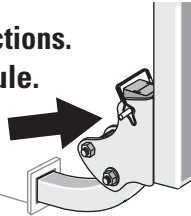

SI LE VÉHICULE EST MUNI D'UN HAYON:

Avec certains véhicules, il est inévitable que le porte-vélos gêne l'ouverture du hayon; ouvrir le hayon avec prudence.

ENTRETIEN

Lubrifier les pièces mobiles métalliques avec un lubrifiant non soluble à l'eau. Nettoyer les pièces en caoutchouc avec un chiffon, de l'eau et un savon doux.



LIMITES DE CHARGEMENT IMPORTANTES

ATTELAGES DE 32 MM (1,25 PO) DE CLASSE I: la charge sur l'attelage ne doit pas dépasser trois vélos (maximum 40 kg / 90 lb). **ATTELAGES DE 32 MM (1,25 PO) DE CLASSE II:** la charge sur l'attelage ne doit pas dépasser quatre vélos (maximum 54 kg / 120 lb).

— UTILISATION —

- La conduite hors route n'est pas recommandée: cela pourrait endommager le véhicule, l'attelage ou les vélos.
- Ne pas transporter de bicyclettes munies d'un siège de bébé, de sacoches, de housses de roues, d'une housse de vélo complète ou d'un moteur.
- Ce produit n'est pas destiné au transport de tandems ou de vélos surbaissés ("recumbent").

— INSTALLATION —

- Ne pas installer ce produit si la roue de secours gêne.
- Ne pas installer ce produit sur une remorque, une autocaravane ou une maison mobile.
- Enlever le porte-vélos quand il ne sert pas et avant de passer dans un lave-auto automatique.

Ce produit est conçu pour un tube d'attelage de 1-1/4 po. Si le tube est plus petit, ce produit ne s'y adaptera peut-être pas. Si l'on ne connaît pas la solidité du tube d'attelage du véhicule, consulter un professionnel automobile.



AVERTISSEMENT: Les dispositifs de fixation peuvent se desserrer à la longue. Les inspecter et les resserrer au besoin, et avant chaque utilisation. Si l'on n'effectue pas les vérifications de sécurité, on risque de provoquer des dommages, des blessures ou même la mort.

RENSEIGNEMENTS TECHNIQUES COMPLÉMENTAIRES OU DE PIÈCES DE RECHANGE:
Prière de contacter votre dépositaire ou appelez-nous au (888) 925-4621 du lundi au vendredi, entre 7 heures et 17 heures, heure du Pacifique.

GARANTIE LIMITÉE:

Yakima Products ("Yakima") s'engage à réparer ou à remplacer les produits qui présenteraient des vices de matériau ou de fabrication. Cette garantie limitée a une durée de trois ans à partir de la date d'achat. Cette garantie limitée ne s'applique que si les instructions et la liste de compatibilité ("Fit List") ont été respectées et si les produits ont été utilisés normalement. Si le client estime qu'un produit Yakima est défectueux, le client doit le retourner à un dépositaire Yakima autorisé, accompagné de la preuve d'achat. Yakima autorisera alors le dépositaire à retourner le produit. Si, après inspection, Yakima juge le produit défectueux, Yakima réparera ou remplacera le produit, à sa discrétion et sans frais. Le client devra assumer les frais de transport jusqu'à Yakima et Yakima assumera les frais de retour au client. Les retours non autorisés ne seront pas acceptés. Cette garantie limitée ne couvre pas l'usure normale ou les dommages résultant d'un usage abusif, d'un accident ou de modifications aux produits Yakima. L'acheteur reconnaît que Yakima n'a aucun contrôle sur la façon dont ses produits sont fixés aux véhicules, ou dont les articles transportés sont fixés aux produits Yakima. Il s'ensuit que Yakima ne peut assumer de responsabilité pour des dommages matériels consécutifs au mauvais montage ou au mauvais emploi de ses produits. De plus, la présente garantie limitée ne s'applique qu'aux produits Yakima et non à d'autres produits utilisés conjointement aux produits Yakima. Cette garantie limitée remplace toute autre garantie, expresse ou tacite, et ne couvre pas d'éventuels dommages indirects pouvant survenir par suite de l'emploi, correct ou non, des produits Yakima.

CONSERVER CES INSTRUCTIONS!

YAKIMA

BuckHorn4 - 1.25

ES

HERRAMIENTA: LLAVE DE 3/4" (19 MM)

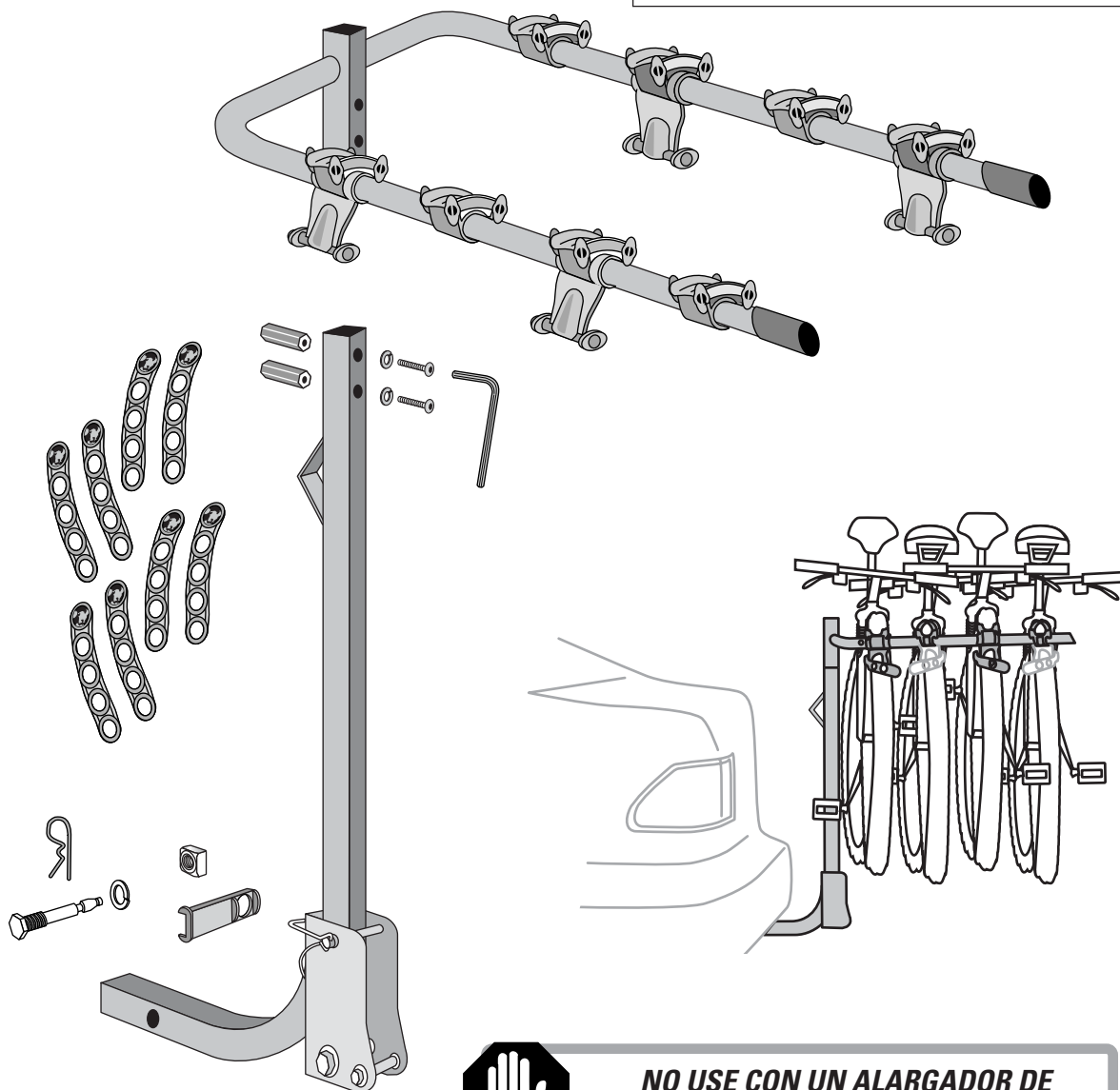

**NO USE CON UN ALARGADOR DE
ENGANCHE!**



¡AVISO IMPORTANTE!

ES FUNDAMENTAL QUE TODAS LAS PARRILLAS Y ACCESORIOS YAKIMA ESTÉN BIEN COLOCADOS Y ASEGURADOS AL VEHÍCULO. UNA INSTALACIÓN DEFICIENTE PODRÍA RESULTAR EN ACCIDENTE AUTOMOVILÍSTICO Y PROVOCAR HERIDAS GRAVES O MUERTE A USTED O A TERCEROS. USTED ES RESPONSABLE DE ASEGURAR LAS PARRILLAS Y ACCESORIOS YAKIMA AL VEHÍCULO, VERIFICANDO UNIONES Y AMARRES ANTES DE USAR E INSPECCIONANDO EL AJUSTE DE LOS PRODUCTOS, SU DESGASTE Y POSIBLES DAÑOS. POR ELLO DEBE LEER Y COMPRENDER TODAS LAS INSTRUCCIONES Y ADVERTENCIAS QUE VIENEN CON LOS PRODUCTOS YAKIMA ANTES DE INSTALARLOS O USARLOS. SI NO ENTIENDE TODAS LAS INSTRUCCIONES Y ADVERTENCIAS, O NO TIENE EXPERIENCIA EN MECÁNICA O NO ESTÁ FAMILIARIZADO CON LOS PROCEDIMIENTOS DE INSTALACIÓN, HAGA INSTALAR EL PRODUCTO POR UN PROFESIONAL EN UN GARAGE RECONOCIDO O UN TALLER DE CARROCERÍA.

1

Coloque la superficie plana de la tuerca en el receptáculo.

- Introdúzcalo en el extremo del enganche del portabicicletas.
- El tornillo debe entrar en la superficie redondeada de la tuerca, no el receptáculo.

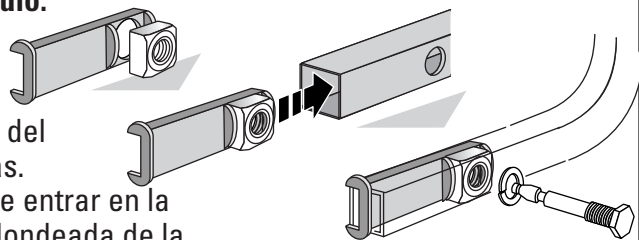
**2**

CONECTE EL MÁSTIL AL ENGANCHE.

Los agujeros del enganche deben coincidir con los agujeros del portabicicletas.

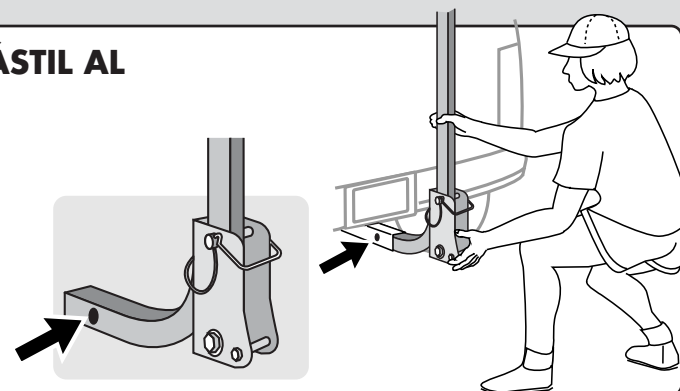
**3**

INSERTE el tornillo del enganche y la arandela.

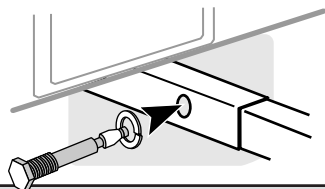

AJUSTE EL TORNILLO.

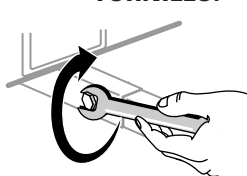
**4**

ASEGURE el tornillo del enganche con el clip de seguridad.

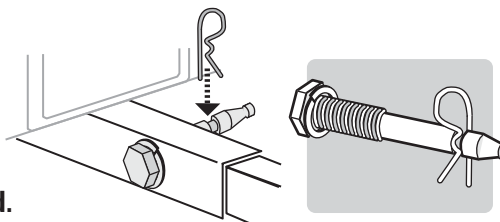
**5**

Coloque el juego de brazos en el mástil.

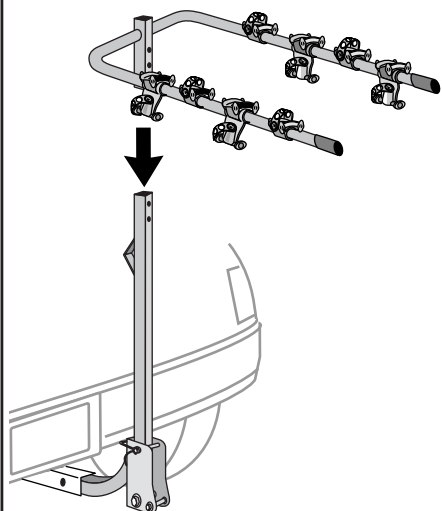
**6**

HAGA COINCIDIR LOS AGUJEROS DEL MÁSTIL CON LOS DEL POSTE DE LOS BRAZOS.

- Inserte las tuercas largas en las aberturas hexagonales en la parte posterior del mástil.
- Coloque los tornillos y las arandelas.
- Ajuste con una llave Allen.

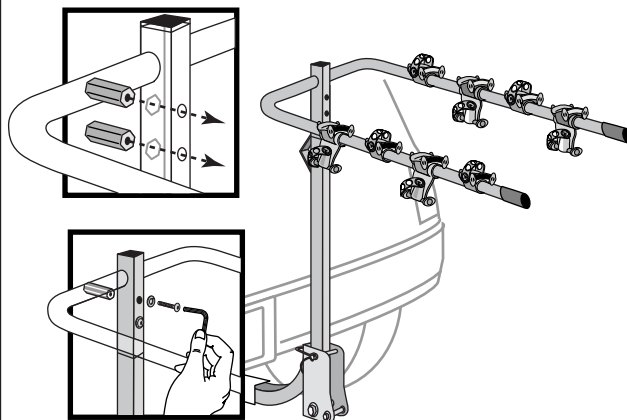
**7**

Fije una correa a cada tubo de asiento y a cada cuna.

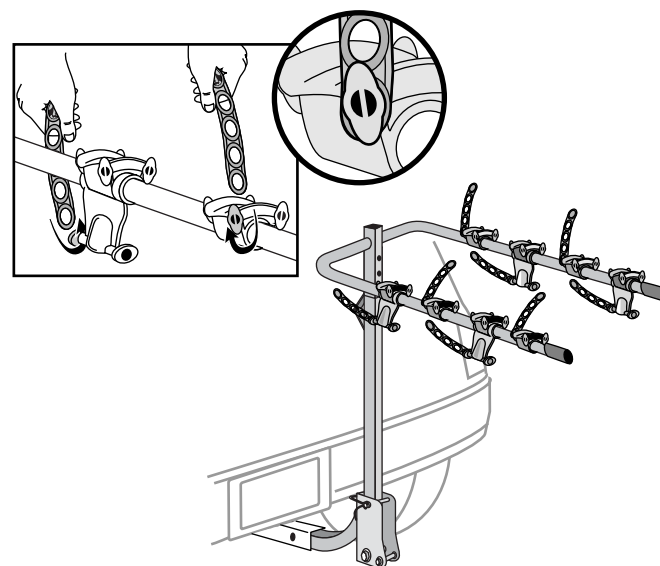

8 CARGUE LA BICICLETAS.

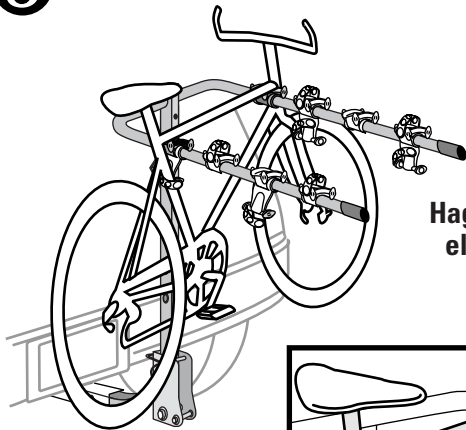

Haga corresponder el tubo de asiento con la cuna estabilizadora.

ENROLLE FIRMEMENTE LAS CORREAS DE CAUCHO SOBRE LOS TUBOS.

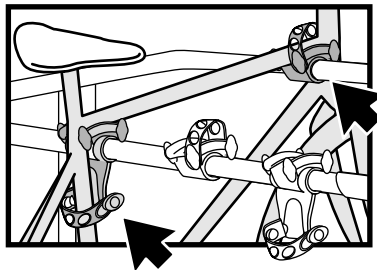

9 PARA PLEGAR EL MÁSTIL Y ACCEDER AL BAÚL: DESCARGUE LAS BICICLETAS.

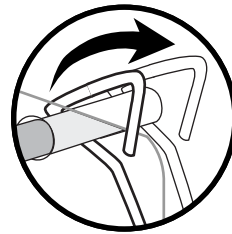

• Suelte el gancho de seguridad tirando hacia afuera en el extremo sin traba.

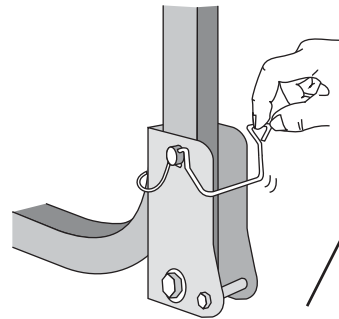

• Quite el perno mientras sostiene el mástil.

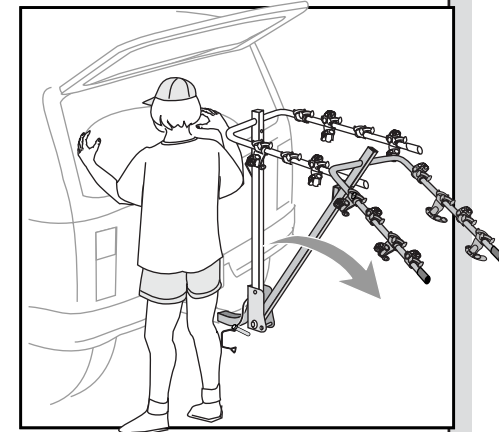
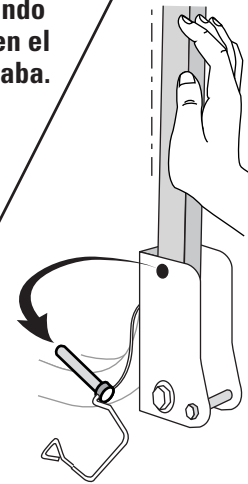

10 REPONGA EL PERNO Y COLOQUE EL GANCHO DE SEGURIDAD.

Inserte el perno en los agujeros de las placas y a través del mástil.

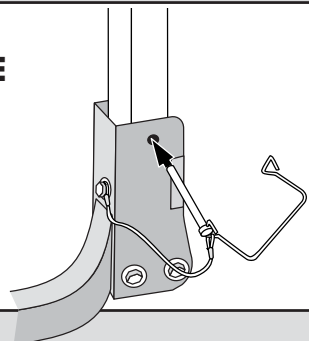

11

Vuelva a asegurar el alambre y el gancho en el extremo del perno del enganche.

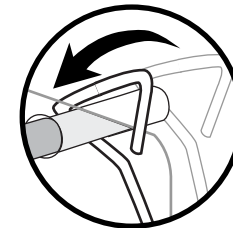
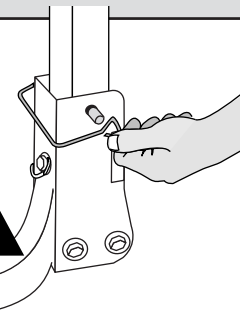

☞ CABLE DE CIERRE (LOCKING CABLE):

Puede comprar por separado el Locking Cable opcional que asegura las bicicletas al portabicicletas.

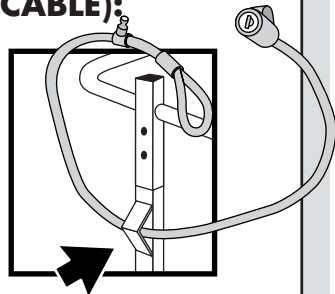

Transporte un máximo de cuatro bicicletas.

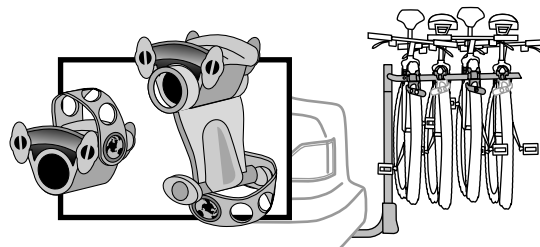

¿NO HAY TUBO SUPERIOR?

No hay problema.

Compre un Tube Top opcional.

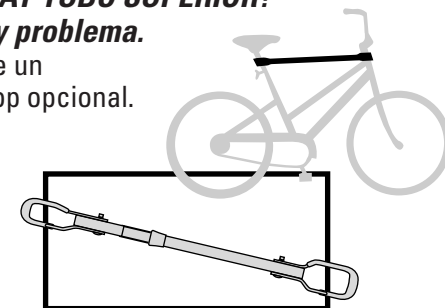



VERIFIQUE LA SEGURIDAD

- El perno de seguridad y el alambre de cierre deben estar colocados cuando se instala el portabicicletas.
- Cerciórese de que las correas están bien enganchadas sobre los cuadros de las bicicletas.
- Sustituya las correas si están rasgadas o gastadas.
- Cerciórese de que todo el equipo está asegurado según las instrucciones.
- No deje que los neumáticos de las bicicletas cuelguen cerca del escape del vehículo.

¡El perno debe estar colocado antes de cargar las bicicletas o mover el vehículo!

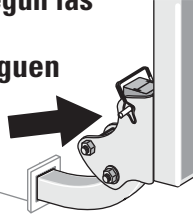

SI SU VEHÍCULO TIENE UNA PORTEZUELA TRASERA:

En algunos vehículos es inevitable la interferencia de la portezuela. Abra la portezuela con cautela.

MANTENIMIENTO

Use lubricante no soluble en agua en las partes metálicas móviles. Use un paño blando con agua y detergente suave para limpiar las partes de caucho.

GARANTÍA LIMITADA:

Yakima Products ("Yakima") se compromete a reparar o reemplazar la mercancía que presente defectos en materiales o en elaboración. Esta garantía limitada es válida por tres años contados desde la fecha de compra. La garantía limitada es aplicable solamente si se han seguido las instrucciones y si el producto se ha usado en la forma debida. Si un cliente cree que un producto Yakima es defectuoso, el cliente debe devolver dicho producto a un representante autorizado de Yakima, adjuntando prueba de compra. Entonces Yakima dará autorización a dicho representante para devolver el producto. Si al inspeccionar el producto Yakima encuentra que en realidad es defectuoso, Yakima reparará o reemplazará el artículo defectuoso a su discreción, sin cargo alguno para el cliente. El cliente se compromete a pagar por el flete para enviar el producto y Yakima pagará el flete que corresponda para devolver dicho producto al cliente. No se aceptarán devoluciones no autorizadas. Esta garantía limitada no cubre el desgaste normal de los productos Yakima, ni daños resultantes de uso inadecuado, accidentes o alteraciones. El comprador reconoce que Yakima no tiene ningún control sobre la forma en que sus productos han sido afianzados a los vehículos o sobre la fijación de otros artículos a los productos Yakima. Por lo tanto, Yakima no asume responsabilidad alguna por daños a la propiedad resultantes de una fijación mal hecha del uso de sus productos. Además, esta garantía limitada es aplicable únicamente a los productos Yakima y no a otros productos usados en conjunto con los productos Yakima. Esta garantía limitada reemplaza cualquier otra garantía, explícita o implícita y no cubre daños consecuentes de ninguna clase que puedan resultar del uso correcto o incorrecto de cualquier producto Yakima.



IMPORTANTES LÍMITES DE CARGA

RECEPTOR DE 1 - 1/4" (CLASE I): La carga del enganche se limita a tres bicicletas (máximo 40 kg).

RECEPTOR DE 1 - 1/4" (CLASE II): La carga del enganche se limita a cuatro bicicletas (máximo 55 kg).

— USO —

- No se recomienda conducir fuera de la ruta pues podría dañarse el vehículo, el receptor del enganche o las bicicletas.
- No transporte bicicletas con asientos para bebés, cestas, guardabarros, cubrebicicletas completos o motores.
- No utilizar para bicicletas en tándem o reclinadas.

— INSTALACION —

- No instale si la rueda auxiliar interfiere.
- No instale en remolques o casas rodantes.
- Quite el equipo antes de entrar en un lavadero automático de vehículos y cuando no lo utilice.

Este producto está diseñado para un receptor de enganche de 1-1/4". Algunos receptores más pequeños pueden no aceptar este producto. Si usted no conoce las capacidades de su receptor de enganche, consulte a un profesional en automóviles.



ADVERTENCIA: Las uniones y piezas de montaje pueden aflojarse con el tiempo. Verifique antes de cada uso y ajuste si es necesario. Si no verifica la seguridad podrían producirse daños a la propiedad, heridas corporales o muerte.

SI NECESITA MÁS ASISTENCIA TÉCNICA O REPUESTOS:

Comuníquese con su concesionario o llámenos al (888) 925-4621 de lunes a viernes de 7:00 AM a 5:00 PM, hora del Pacífico

¡ CONSERVE ESTAS INSTRUCCIONES !