

YAKIMA DryDock

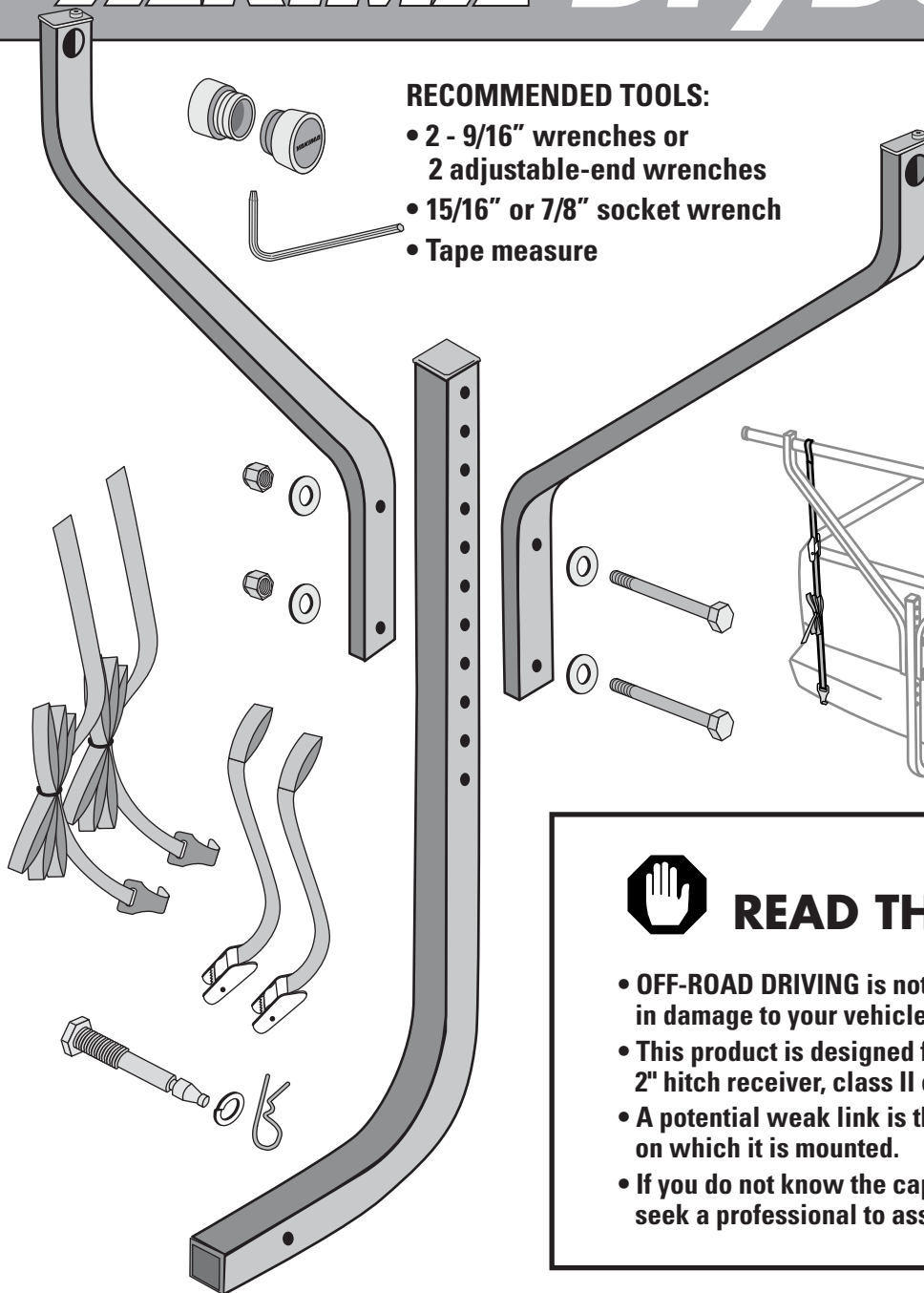

IMPORTANT WARNING!

IT IS CRITICAL THAT ALL YAKIMA RACKS AND ACCESSORIES BE PROPERLY AND SECURELY ATTACHED TO YOUR VEHICLE. IMPROPER ATTACHMENT COULD RESULT IN AN AUTOMOBILE ACCIDENT, AND COULD CAUSE SERIOUS BODILY INJURY OR DEATH TO YOU OR TO OTHERS. YOU ARE RESPONSIBLE FOR SECURING THE RACKS AND ACCESSORIES TO YOUR CAR, CHECKING THE ATTACHMENTS PRIOR TO USE, AND PERIODICALLY INSPECTING THE PRODUCTS FOR ADJUSTMENT, WEAR, AND DAMAGE. THEREFORE, YOU MUST READ AND UNDERSTAND ALL OF THE INSTRUCTIONS AND CAUTIONS SUPPLIED WITH YOUR YAKIMA PRODUCT PRIOR TO INSTALLATION OR USE. IF YOU DO NOT UNDERSTAND ALL OF THE INSTRUCTIONS AND CAUTIONS, OR IF YOU HAVE NO MECHANICAL EXPERIENCE AND ARE NOT THOROUGHLY FAMILIAR WITH THE INSTALLATION PROCEDURES, YOU SHOULD HAVE THE PRODUCT INSTALLED BY A PROFESSIONAL INSTALLER SUCH AS A QUALIFIED GARAGE OR AUTO BODY SHOP.



RECOMMENDED TOOLS:

- 2 - 9/16" wrenches or 2 adjustable-end wrenches
- 15/16" or 7/8" socket wrench
- Tape measure

This carrier is designed for touring kayaks or canoes.

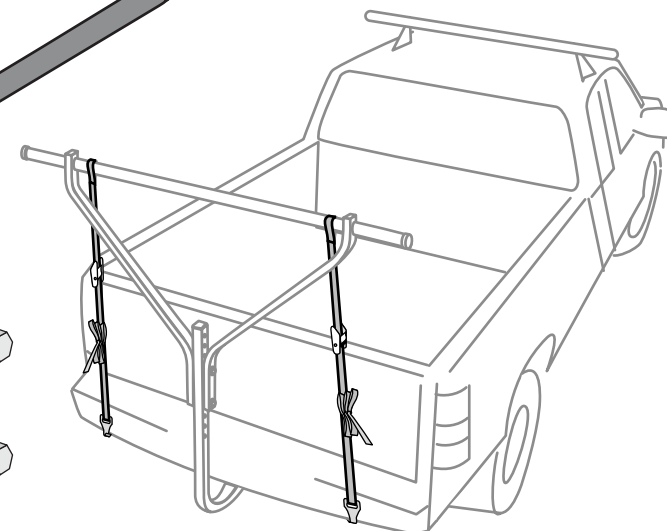

READ THESE WARNINGS

- **OFF-ROAD DRIVING** is not recommended and could result in damage to your vehicle or your boat.
- This product is designed for a 2" hitch receiver, class II or greater.
- A potential weak link is the hitch receiver and the structure on which it is mounted.
- If you do not know the capabilities of your hitch receiver, seek a professional to assess your receiver and its mounting.

1

INSTALL YOUR FRONT CARRIER SYSTEM (IF NOT INSTALLED).

Front systems are sold separately. Read and follow the instructions that came with the towers.

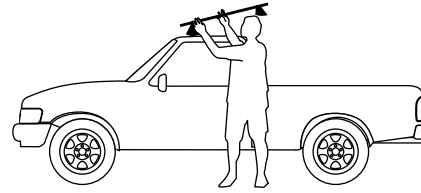

New Q-TOWER Users:

If you are installing one set of towers onto your vehicle, start here, at step 2 OR 3.

2 TO INSTALL FRONT TOWERS:

Follow Q Tower instructions to assemble rack.

- Use M1 and M2 measurements from the list in Clip box.
- Measure from top of windshield where paint ends, to front of Towers.

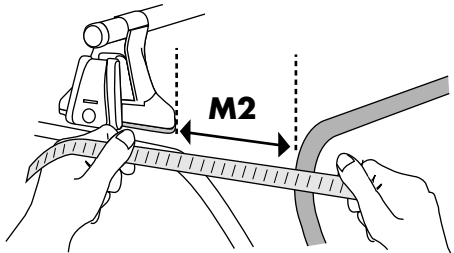

3 TO INSTALL REAR TOWERS ONLY:

Follow Q Tower instructions to assemble rack.

- Follow M3 measurement from list in Clip box for distance between towers on crossbar.
- Use combination of M2 and M4 for tower location.
- Measure from top of windshield where paint ends, to front of rear Tower.

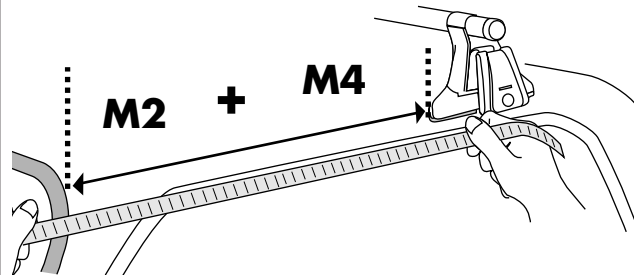

FOR EXAMPLE:

(LIST)

TOYOTA		M1	M2	M3	M4
Tundra Access Cab	99-02	Q107-A 42 5"	6"	Q107-A 41 5"	32"

$$\begin{aligned}
 &M2 = 6'' \\
 &+ \quad + \\
 &M4 = 32'' \\
 \hline
 &\text{Tundra Tower Location} = 38''
 \end{aligned}$$

Determine what works best for your combined boat and truck.

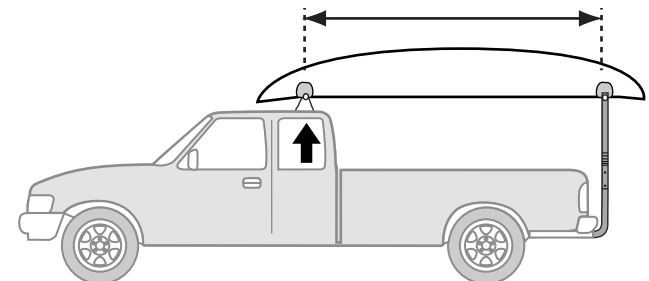
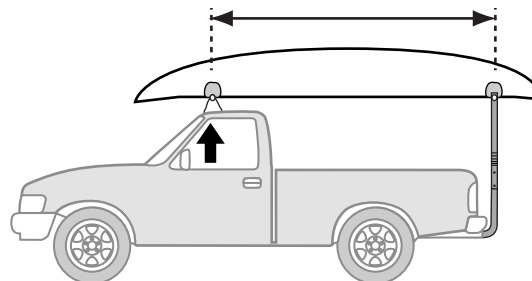

4

TEMPORARILY INSERT THE CARRIER MAST INTO YOUR HITCH RECEIVER.

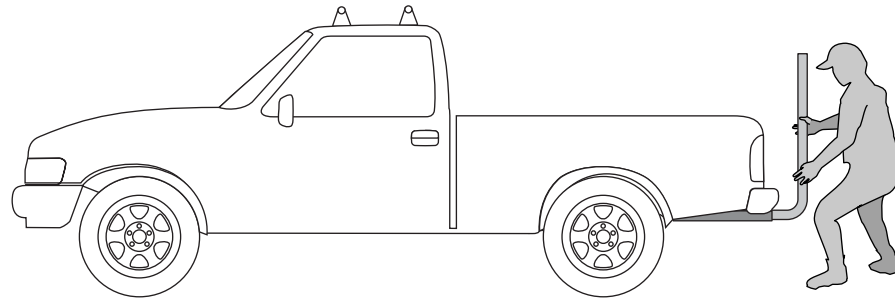

5 USING A TAPE MEASURE, DETERMINE BAR HEIGHT FOR DRYDOCK.

- Crossbar height should be equal or slightly above front rack system.
- Using one of the arms as a guide for height, insert bolts to hold the arm temporarily.

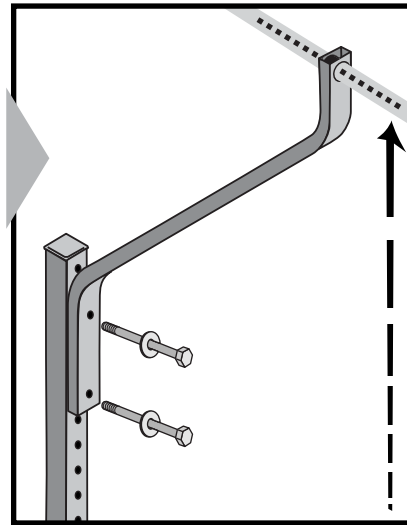
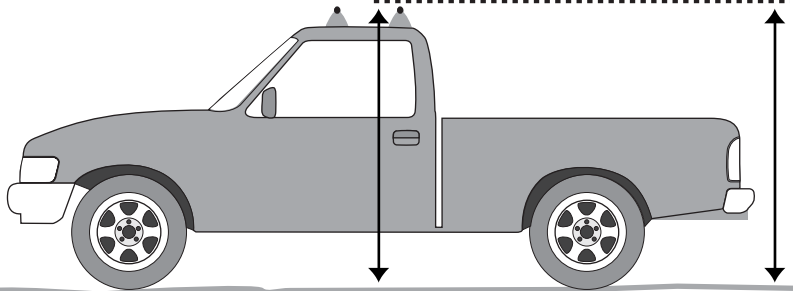

6

REMOVE ASSEMBLY AND PLACE ON A FLAT SURFACE.

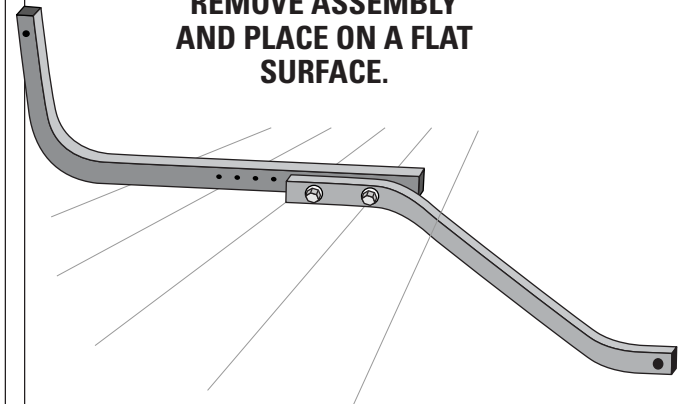

7 SECURE THE ARMS TO THE MAST.

Insert bolts with a washer on either side of the support arms and fasten with a nut.

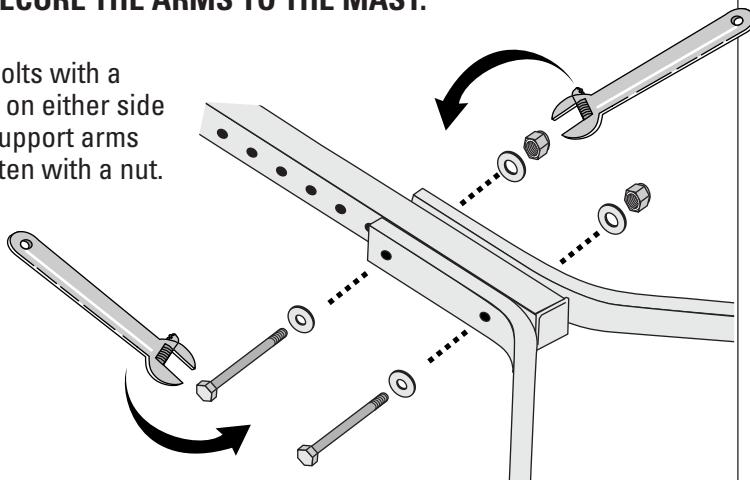

8

TIGHTEN EQUALLY.
TIGHTEN with two 9/16" wrenches or two adjustable-end wrenches.



DO NOT OVERTIGHTEN.

9

GET READY TO INSTALL THE CROSSBAR.
Remove tape pieces from support arm ends.

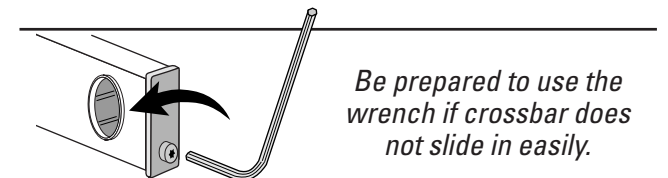
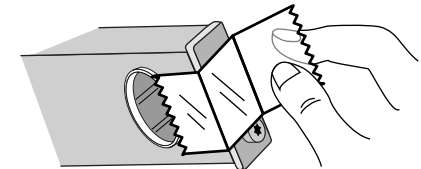

Be prepared to use the wrench if crossbar does not slide in easily.

10

- **INSERT THE CROSSBAR** through the holes in the support arms.

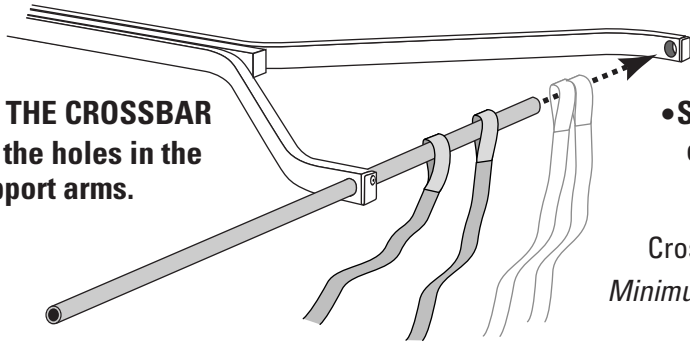

- **SLIDE** stabilizing straps onto crossbar during installation.

Crossbar sold separately.
Minimum 58" crossbar required.

11

CENTER THE BAR.

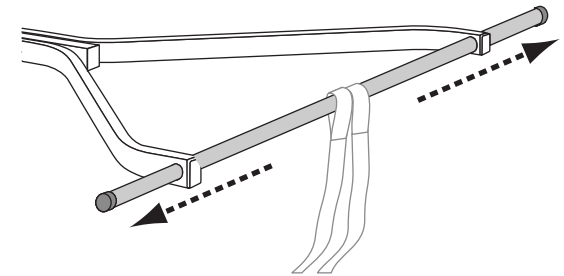

12

SECURE THE CROSSBAR.

- Tighten crossbar clamps using the hex wrench.

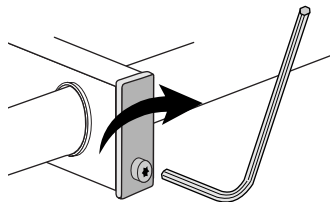

- Tighten until crossbar cannot rotate.
- **DO NOT OVER TIGHTEN!**

13

INSTALL END CAPS.

Push end caps onto ends of crossbar.

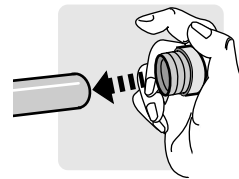

14

ATTACH ASSEMBLED DRYDOCK.

The hole in the hitch must align with the hole in the DryDock.

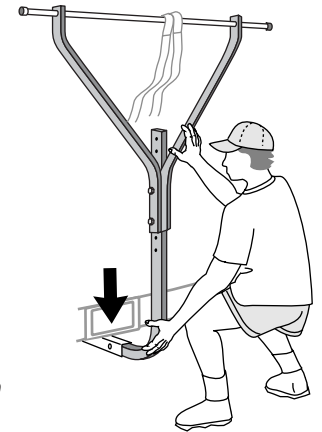

If you have purchased the QuickHitch, install it now.

15

SECURE THE CARRIER.

INSERT hitch bolt and washer from **RIGHT TO LEFT**.

TIGHTEN bolt.

SECURE hitch bolt with safety clip.

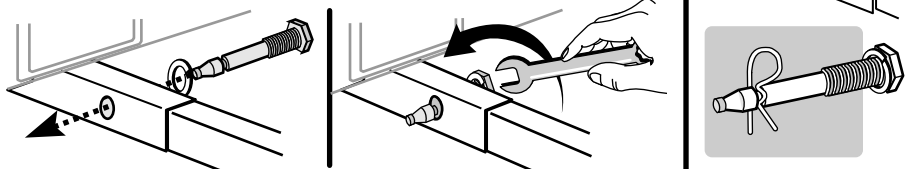

16

TEST THE INSTALLATION.

Twist the crossbar.
If it can rotate—**TIGHTEN** bar clamps using the hex wrench.
DO NOT OVER TIGHTEN.

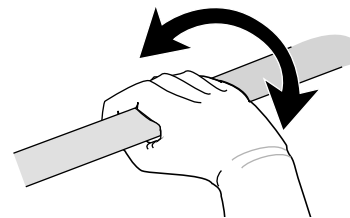

17

COMPLETE STRAP ASSEMBLY.

Depress tab in buckle and insert strap end.

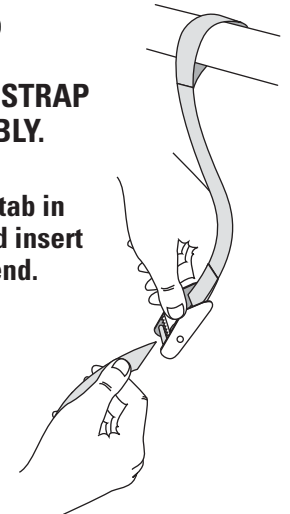

18 ATTACH HOOKS TO METAL BUMPER OR FRAME HOLES.

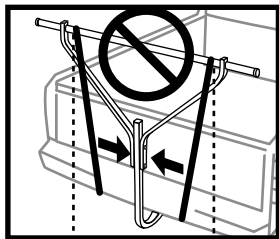
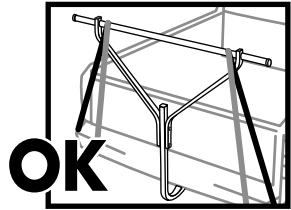

Do not allow straps to angle inboard.

19 TIGHTEN STRAPS AND SECURE LOOSE ENDS BEFORE TRAVELING.

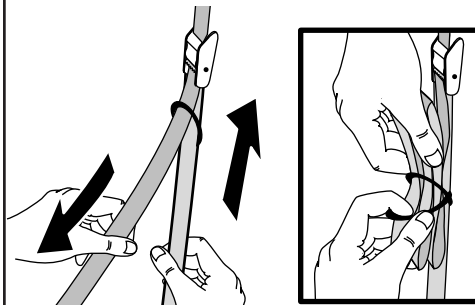

Tighten straps again after securing the load.



- Do not allow straps to wear against sharp edges.
- Keep straps away from hot exhaust.
- If straps become worn and/or frayed, see your Yakima dealer for replacement.

20

LOAD YOUR BOAT, centering side to side and front to back.

Follow accessory instructions to secure the boat to the crossbars.

NOTE:

Some shorter boats will prevent accessories from working properly.

21 BEFORE DRIVING AWAY:

- Periodically check for crossbar rotation. If it rotates, tighten crossbar clamps, but do not over tighten.
- Periodically check the hitch bolt and tighten if necessary.
- Failure to install and secure stabilizing straps before driving away can result in property damage, personal injury or death.

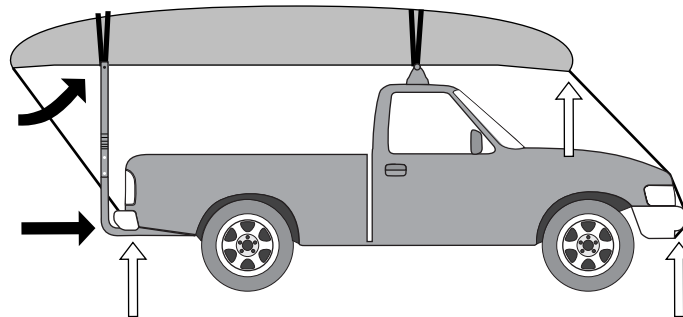

Secure front and rear of long loads to ends of vehicle for safe transport. Failure to do so could result in property damage, personal injury, or death.

This carrier is designed for touring kayaks or canoes.

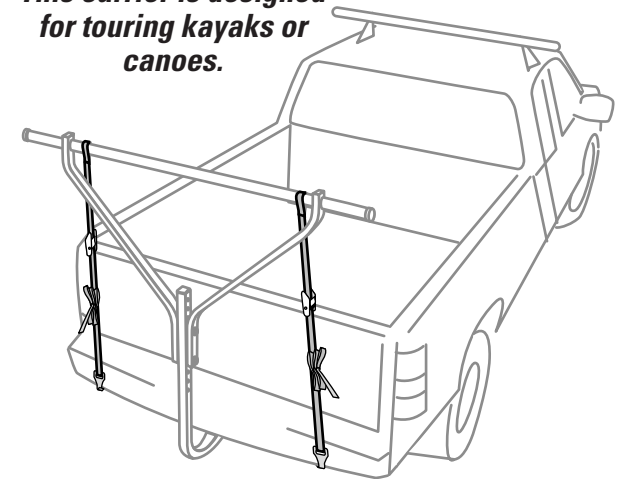

BOAT ACCESSORY FIT WARNING:

Some shorter boats will prevent boat accessories from working properly with longer crossbar spreads.



WARNING

Failure to perform safety checks before driving away can result in property damage, personal injury, or death.



IMPORTANT WARNINGS

- **OFF-ROAD DRIVING** is not recommended and could result in damage to your vehicle or your boat.
- This product is designed for a 2" hitch receiver, class II or greater. A potential weak link is the hitch receiver and the structure on which it is mounted. If you do not know the capabilities of your hitch receiver, seek a professional to assess your receiver and its mounting.
- Remove rack when not in use and before entering an automatic car wash.
- If straps become worn and/or frayed, see your Yakima dealer for replacement.

**ATTACHMENT HARDWARE CAN
LOOSEN OVER TIME. BEFORE EACH
USE, CHECK AND TIGHTEN IF
NECESSARY.**

MAINTENANCE

- Periodically lubricate bolts with a non-water based lubricant.
- Use a soft cloth with water and mild detergent to clean your DryDock boat Hitch Mount.



**KEEP THESE
INSTRUCTIONS!**

**IF YOU NEED FURTHER
TECHNICAL ASSISTANCE OR
REPLACEMENT PARTS:
Please contact your dealer or
call us at (888) 925-4621 or
(707) 826-8000, Monday
through Friday, 8:00am to
5:00pm Pacific time.**

LIMITED WARRANTY

Yakima Products ("Yakima") will repair or replace merchandise which proves defective in materials and/or workmanship. The limited warranty is effective for three years from the date of purchase. The limited warranty is applicable only if the Fit List and instructions are followed and the products are used properly. If a customer believes that a Yakima product is defective, the customer must return it to an authorized Yakima dealer with proof of purchase. Yakima will then issue authorization to the dealer for the return of these products. If an article is found to be defective upon inspection by Yakima, Yakima will repair or replace the defective article at its discretion without charge. The customer will pay freight to Yakima, and Yakima will pay any applicable return freight. Unauthorized returns will not be accepted. Normal wear and tear of Yakima products or damage resulting from misuse, accidents, or alterations are not covered by this Limited Warranty. The purchaser acknowledges that Yakima has no control over the attachment of its products to vehicles or the attachment of items to the Yakima products. Accordingly, Yakima cannot assume responsibility for any damage to any property arising out of the improper attachment or use of its products. In addition, this Limited Warranty applies only to Yakima products and not to other products used in conjunction with Yakima products. This Limited Warranty is in lieu of all other warranties, expressed or implied, and does not cover consequential damages of any kind that may arise from the use or misuse of any Yakima product.

YAKIMA DryDock

FR

AVERTISSEMENT IMPORTANT:

IL EST IMPÉRATIF QUE LES PORTE-BAGAGES ET LES ACCESSOIRES YAKIMA SOIENT CORRECTEMENT ET SOLIDEMENT FIXÉS AU VÉHICULE. UN MONTAGE MAL RÉALISÉ POURRAIT PROVOQUER UN ACCIDENT D'AUTOMOBILE, QUI POURRAIT ENTRAÎNER DES BLESSURES GRAVES OU MÊME LA MORT, À VOUS OU À D'AUTRES PERSONNES. VOUS ÊTES RESPONSABLE DE L'INSTALLATION DU PORTE-BAGAGES ET DES ACCESSOIRES SUR VOTRE VÉHICULE, D'EN VÉRIFIER LA SOLIDITÉ AVANT DE PRENDRE LA ROUTE ET DE LES INSPECTER RÉGULIÈREMENT POUR EN CONTRÔLER L'ÉTAT, L'AJUSTEMENT ET L'USURE. VOUS DEVEZ DONC LIRE ATTENTIVEMENT TOUTES LES INSTRUCTIONS ET TOUS LES AVERTISSEMENTS ACCOMPAGNANT VOTRE PRODUIT YAKIMA AVANT DE L'INSTALLER ET DE L'UTILISER. SI VOUS NE COMPRENEZ PAS TOUTES LES INSTRUCTIONS ET TOUS LES AVERTISSEMENTS, OU SI VOUS N'AVEZ PAS DE COMPÉTENCES EN MÉCANIQUE ET NE COMPRENEZ PAS PARFAITEMENT LA MÉTHODE DE MONTAGE, VOUS DEVRIEZ FAIRE INSTALLER LE PRODUIT PAR UN PROFESSIONNEL, COMME UN MÉCANICIEN OU UN CARROSSIER COMPÉTENT.

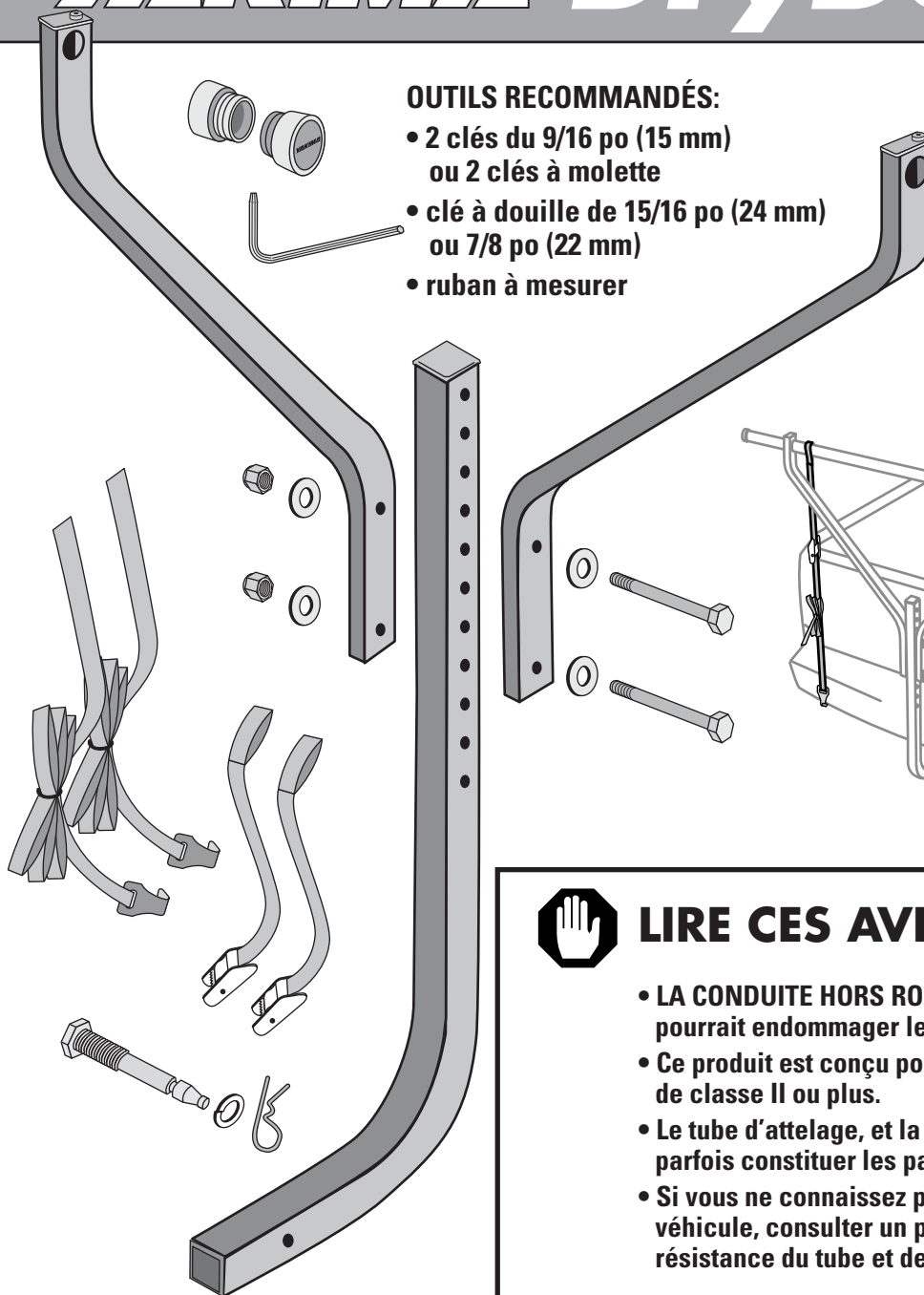

OUTILS RECOMMANDÉS:

- 2 clés du 9/16 po (15 mm) ou 2 clés à molette
- clé à douille de 15/16 po (24 mm) ou 7/8 po (22 mm)
- ruban à mesurer

Ce porte-embarcations est conçu pour les kayaks de mer et les canots.



LIRE CES AVERTISSEMENTS!

- LA CONDUITE HORS ROUTE n'est pas recommandée: cela pourrait endommager le véhicule ou l'embarcation.
- Ce produit est conçu pour un tube d'attelage de 2 po (50 mm) de classe II ou plus.
- Le tube d'attelage, et la structure le supportant, peuvent parfois constituer les parties faibles du montage.
- Si vous ne connaissez pas la solidité du tube d'attelage du véhicule, consulter un professionnel pour vérifier la résistance du tube et de sa structure.

1

POSER LE DISPOSITIF DE TRANSPORT AVANT (SI CE N'EST DÉJÀ FAIT).

Le dispositif avant s'achète à part. Lire et suivre les instructions accompagnant les pieds.

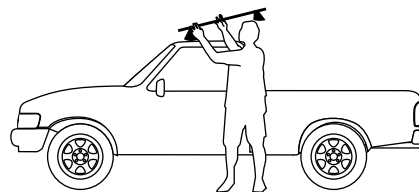

Nouveaux utilisateurs de PIEDS Q:

si l'on pose une paire de pieds sur le véhicule, commencer ici, à l'opération 2 OU 3.

2 POUR POSER LES PIEDS AVANT:

Suivre les instructions accompagnant les pieds Q pour assembler le porte-bagages.

- Utiliser les mesures M1 et M2 se trouvant dans la liste jointe aux crochets.
- Mesurer depuis le sommet du pare-brise (où la peinture s'arrête) jusqu'à l'avant des pieds.

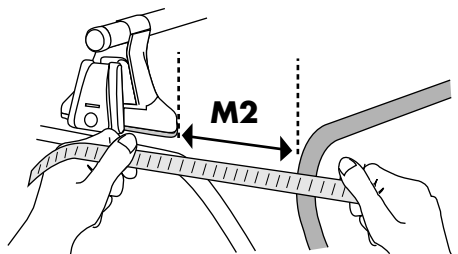

3 POUR POSER LES PIEDS ARRIÈRE SEULEMENT:

Suivre les instructions accompagnant les pieds Q pour assembler le porte-bagages.

- Utiliser la mesure M3 se trouvant dans la liste jointe aux crochets pour connaître la distance à donner entre les pieds sur la barre transversale.
- Additionner les mesures M2 et M4 pour positionner les pieds.
- Mesurer depuis le sommet du pare-brise (où la peinture s'arrête) jusqu'à l'avant des pieds arrière.

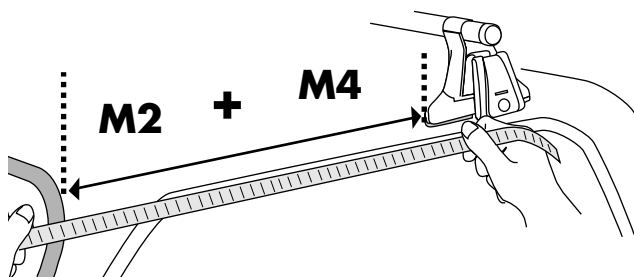

PAR EXEMPLE:

(LISTE)		↓ ↓			
TOYOTA		M1	M2	M3	M4
Tundra Access Cab	99-02	Q107-A 42 5/8"	6"	Q107-A 41 5/8"	32"

$$\begin{aligned}
 &M2 = 6 \text{ po} \\
 &+ \quad + \\
 &M4 = 32 \text{ po} \\
 \hline
 &\text{Position des pieds} \\
 &\text{pour un Tundra} = 38 \text{ po}
 \end{aligned}$$

C'est à vous de décider ce qui convient le mieux, en fonction de la camionnette et de l'embarcation.

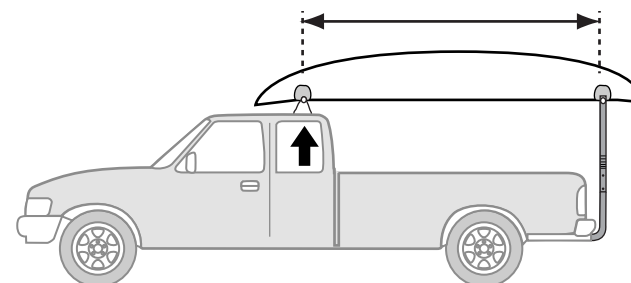
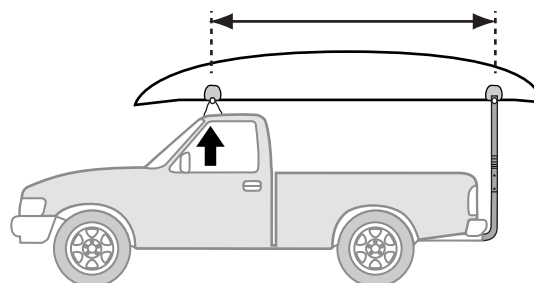

4

**ENFILER TEMPORAIREMENT
LA BASE DE LA POTENCE
DANS LE TUBE D'ATTELAGE.**

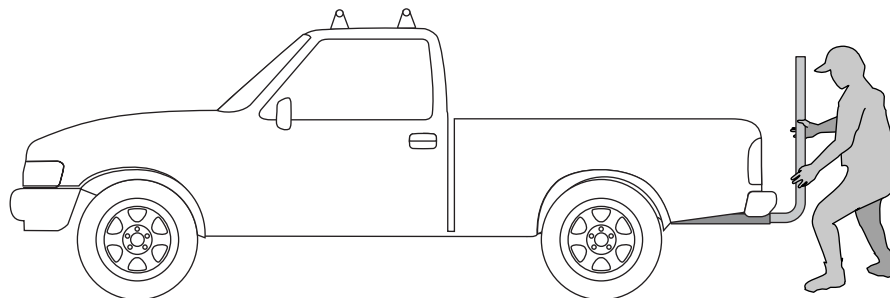

**5 À L'AIDE D'UN RUBAN À MESURER, DÉTERMINER LA
HAUTEUR QUE DEVRA AVOIR LA BARRE DU DRYDOCK.**

- La barre transversale devrait se trouver à la même hauteur (ou un peu plus haut) que le dispositif avant.
- En se servant d'un des bras comme indicateur de hauteur, mettre les boulons en place pour retenir le bras temporairement.

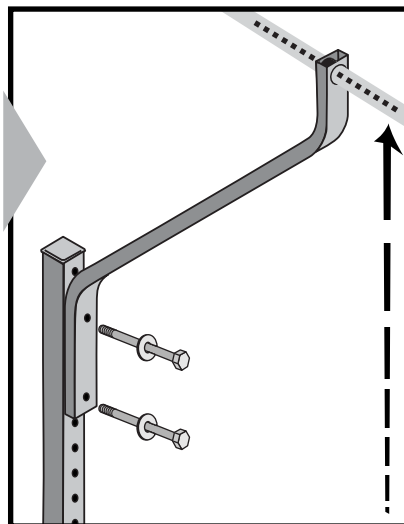
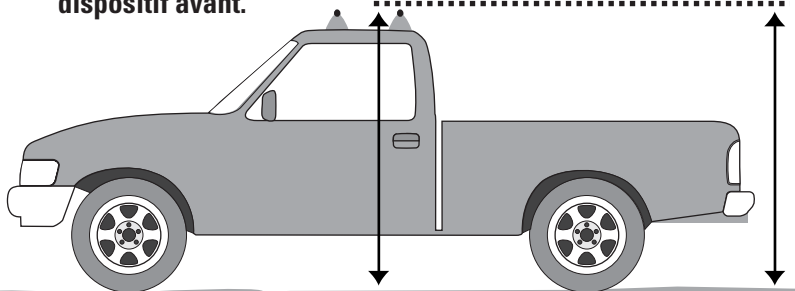

6

**ENLEVER L'ASSEMBLAGE ET LE
PLACER SUR UNE SURFACE PLATE.**

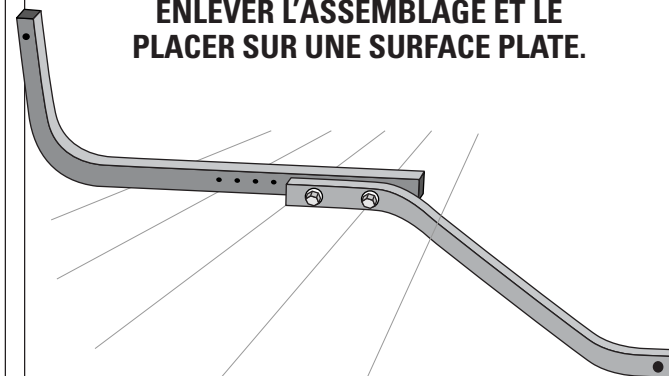

7 FIXER LES BRAS À LA POTENCE.

Enfiler les boulons, avec une rondelle de chaque côté des bras, et les serrer avec un écrou.

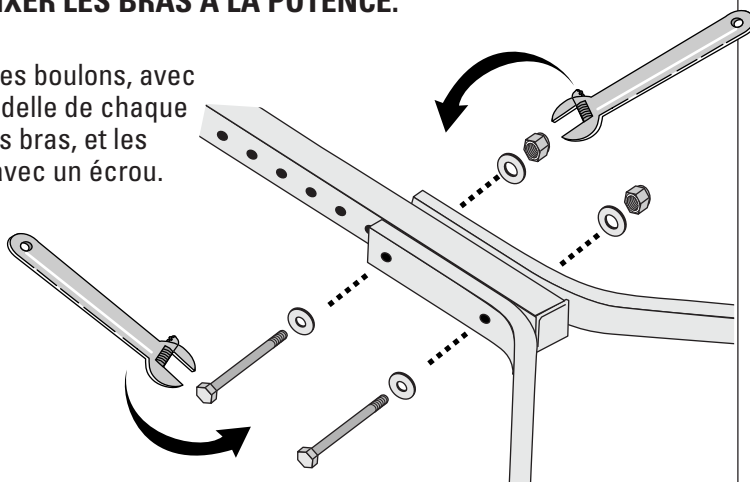

8

SERRER ÉGALEMENT.
SERRER les boulons avec
2 clés du 9/16 po (15 mm)
ou 2 clés à molette.



**NE PAS TROP
SERRER.**

9

**SE PRÉPARER À POSER LA BARRE
TRANSVERSALE.**

Enlever les bandes adhésives des bouts des bras.

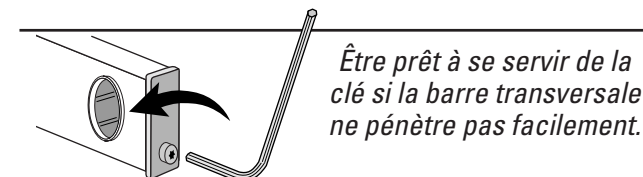
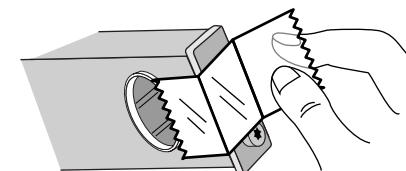

Être prêt à se servir de la
clé si la barre transversale
ne pénètre pas facilement.

10

ENFILER LA BARRE TRANSVERSALE dans les trous des bras.

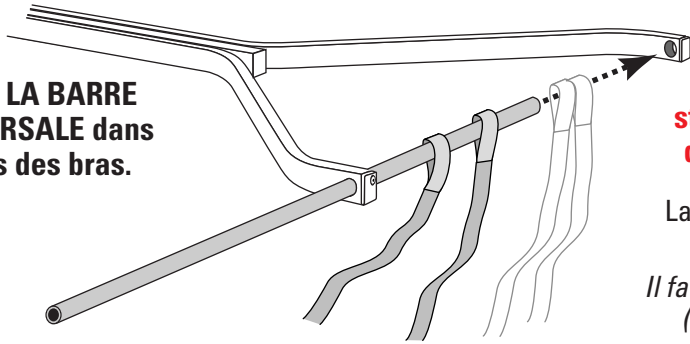

• **SLIDE stabilizing straps onto crossbar during installation.**

La barre transversale s'achète à part.
Il faut une barre de 58 po (147 cm) au moins.

11

CENTRER LA BARRE.

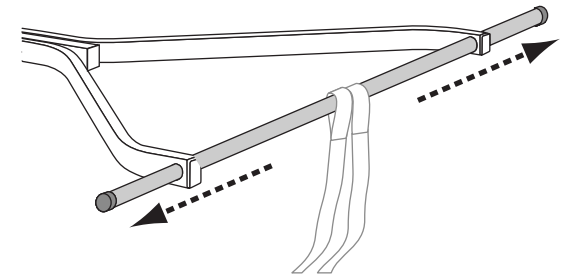
**12**

FIXER LA BARRE TRANSVERSALE.

- Serrer les pinces sur la barre à l'aide de la clé hexagonale.
- Serrer jusqu'à ce que la barre ne puisse plus tourner.
- **NE PAS TROP SERRER!**

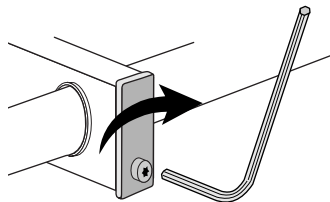
**13**

POSER LES BOUCHONS D'EXTRÉMITÉ.

Enfoncer les bouchons sur les bouts de la barre.

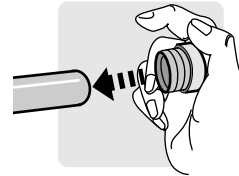
**14**

POSER LE DRYDOCK ASSEMBLÉ.

Le trou de l'attelage doit s'aligner avec celui de la potence.

Si l'on a acheté le boulon QuickHitch, le poser maintenant.

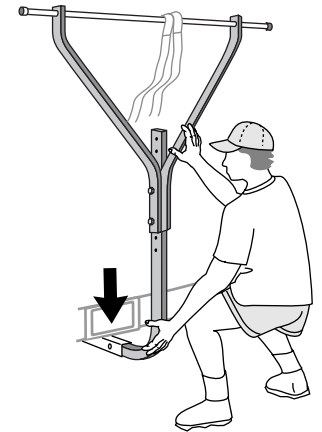
**15**

FIXER LE PORTE-EMBARCATIONS

METTRE EN PLACE le boulon d'attelage et sa rondelle de la **DROITE VERS LA GAUCHE.**

SERRER le boulon.

BLOQUER le boulon d'attelage à l'aide de la broche de sécurité.

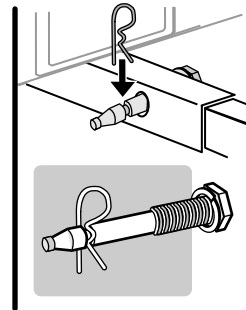
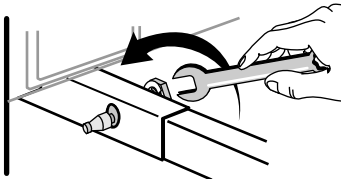
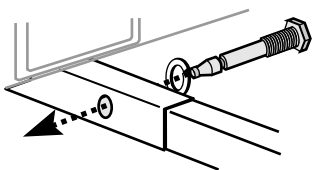
**16**

VÉRIFIER LE MONTAGE.

Essayer de faire tourner la barre transversale: si elle tourne, **SERRER** les pinces sur la barre à l'aide de la clé hexagonale.

NE PAS TROP SERRER!

**17**

TERMINER L'ASSEMBLAGE DES SANGLES

Enfoncer le levier de la boucle et enfiler le bout de la sangle.

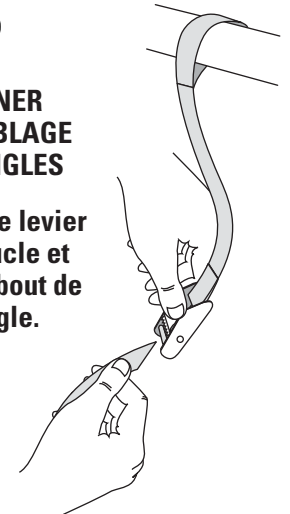

18

ACCROCHER LES CROCHETS AU PARE-CHOC, S'IL EST EN MÉTAL, OU DANS DES TROUS DU CHÂSSIS.

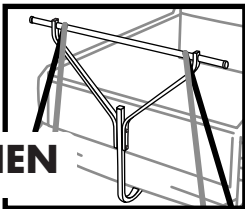
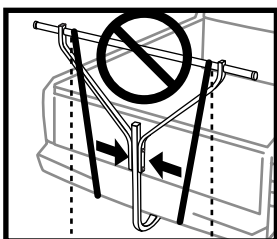
**BIEN**

Ne pas laisser le bas des sangles rentrer vers l'intérieur.

19

SERRER LES SANGLES ET ATTACHER L'EXCÉDENT AVANT DE PRENDRE LA ROUTE.

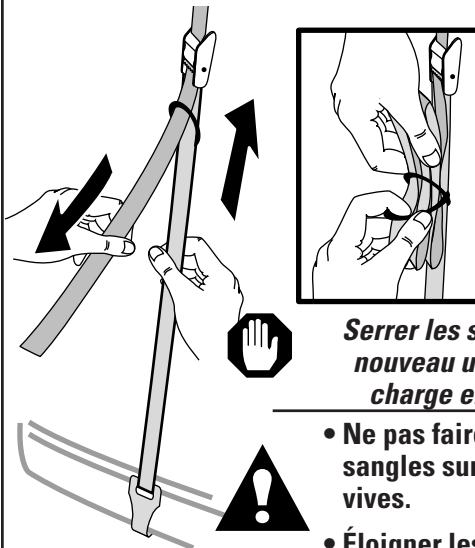

Serrer les sangles de nouveau une fois la charge en place.

- Ne pas faire passer les sangles sur des arêtes vives.
- Éloigner les sangles du tuyau d'échappement.
- **If straps become worn and/or frayed, see your Yakima dealer for replacement.**

20

CHARGER L'EMBARCATION, en la centrant d'avant en arrière et latéralement.

Suivre les instructions accompagnant l'accessoire pour attacher l'embarcation aux barres transversales.

REMARQUE:
certaines embarcations sont trop courtes pour que les accessoires fonctionnent normalement.

21

AVANT DE PRENDRE LA ROUTE:

- Vérifier régulièrement si la barre transversale tourne. Si elle tourne, la resserrer mais pas trop.
- Vérifier régulièrement le boulon d'attelage et le resserrer au besoin.

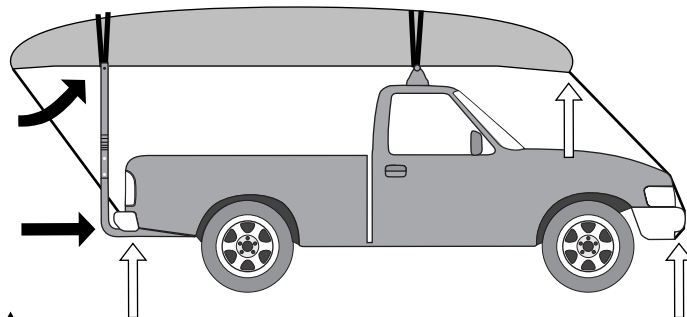

- **Failure to install and secure stabilizing straps before driving away can result in property damage, personal injury or death.**



Toujours attacher les charges longues à l'avant et à l'arrière du véhicule. Si on ne le fait pas, on risque de provoquer des dommages, des blessures ou même la mort.

Ce porte-embarcations est conçu pour les kayaks de mer et les canots.

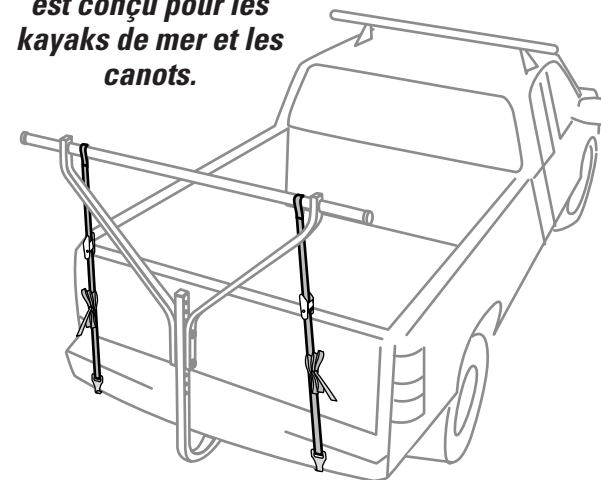

AVERTISSEMENT CONCERNANT LES ACCESSOIRES DE TRANSPORT D'EMBARCATIONS:

Certaines embarcations sont trop courtes pour que les accessoires fonctionnent normalement si la distance entre les barres transversales est grande.



AVERTISSEMENT

Si l'on n'effectue pas les vérifications de sécurité avant de prendre la route, on risque de provoquer des dommages, des blessures ou même la mort.

AVERTISSEMENTS IMPORTANTS

- **LA CONDUITE HORS ROUTE n'est pas recommandée: cela pourrait endommager le véhicule ou l'embarcation.**
- **Ce produit est conçu pour un tube d'attelage de 2 po (50 mm) de classe II ou plus. Le tube d'attelage, et la structure le supportant, peuvent parfois constituer les parties faibles du montage. Si vous ne connaissez pas la solidité du tube d'attelage du véhicule, consulter un professionnel pour vérifier la résistance du tube et de sa structure.**
- **Enlever le porte-embarcations quand il ne sert pas et avant de passer dans un lave-auto automatique.**
- **If straps become worn and/or frayed, see your Yakima dealer for replacement.**

**LES DISPOSITIFS DE FIXATION PEUVENT
SE DESSERRER À LA LONGUE. LES
INSPECTER ET LES RESSERRER AU
BESOIN, ET AVANT CHAQUE
UTILISATION.**

ENTRETIEN

- Lubrifier de temps à autre les boulons avec un lubrifiant non soluble à l'eau.
- Nettoyer le porte-embarcations DryDock avec un chiffon, de l'eau et un savon doux.



CONSERVER CES INSTRUCTIONS!

**SI VOUS AVEZ BESOIN DE
RENSEIGNEMENTS TECHNIQUES
COMPLÉMENTAIRES OU DE
PIÈCES DE RECHANGE:
prière de contacter votre
dépositaire ou appelez-nous au
(888) 925-4621 ou au
(707) 826-8000, du lundi au
vendredi, entre 8 heures et 17
heures, heure du Pacifique.**

GARANTIE LIMITÉE

Yakima Products ("Yakima") s'engage à réparer ou à remplacer les produits qui présenteraient des vices de matériau ou de fabrication. Cette garantie limitée a une durée de trois ans à partir de la date d'achat. Cette garantie limitée ne s'applique que si les instructions et la liste de compatibilité ("Fit List") ont été respectées et si les produits ont été utilisés normalement. Si le client estime qu'un produit Yakima est défectueux, le client doit le retourner à un dépositaire Yakima autorisé, accompagné de la preuve d'achat. Yakima autorisera alors le dépositaire à retourner le produit. Si, après inspection, Yakima juge le produit défectueux, Yakima réparera ou remplacera le produit, à sa discrétion et sans frais. Le client devra assumer les frais de transport jusqu'à Yakima et Yakima assumera les frais de retour au client. Les retours non autorisés ne seront pas acceptés. Cette garantie limitée ne couvre pas l'usure normale ou les dommages résultant d'un usage abusif, d'un accident ou de modifications aux produits Yakima. L'acheteur reconnaît que Yakima n'a aucun contrôle sur la façon dont ses produits sont fixés aux véhicules, ou dont les articles transportés sont fixés aux produits Yakima. Il s'ensuit que Yakima ne peut assumer de responsabilité pour des dommages matériels consécutifs au mauvais montage ou au mauvais emploi de ses produits. De plus, la présente garantie limitée ne s'applique qu'aux produits Yakima et non à d'autres produits utilisés conjointement aux produits Yakima. Cette garantie limitée remplace toute autre garantie, expresse ou tacite, et ne couvre pas d'éventuels dommages indirects pouvant survenir par suite de l'emploi, correct ou non, des produits Yakima.

YAKIMA DryDock

ES

¡AVISO IMPORTANTE!

ES FUNDAMENTAL QUE TODAS LAS PARRILLAS Y ACCESORIOS YAKIMA ESTÉN BIEN COLOCADOS Y ASEGURADOS AL VEHÍCULO. UNA INSTALACIÓN DEFICIENTE PODRÍA RESULTAR EN ACCIDENTE AUTOMOVILÍSTICO Y PROVOCAR HERIDAS GRAVES O MUERTE A USTED O A TERCEROS. USTED ES RESPONSABLE DE ASEGURAR LAS PARRILLAS Y ACCESORIOS AL VEHÍCULO, VERIFICANDO UNIONES Y AMARRES ANTES DE USAR E INSPECCIONANDO EL AJUSTE DE LOS PRODUCTOS, SU DESGASTE Y POSIBLES DAÑOS. POR ELLO DEBE LEER Y COMPRENDER TODAS LAS INSTRUCCIONES Y ADVERTENCIAS QUE VIENEN CON LOS PRODUCTOS YAKIMA ANTES DE INSTALARLOS O USARLOS. SI NO ENTIENDE TODAS LAS INSTRUCCIONES Y ADVERTENCIAS, O NO TIENE EXPERIENCIA EN MECÁNICA O NO ESTÁ FAMILIARIZADO CON LOS PROCEDIMIENTOS DE INSTALACIÓN, HAGA INSTALAR EL PRODUCTO POR UN PROFESIONAL EN UN GARAGE CONOCIDO O EN UN TALLER DE CARROCERÍA.

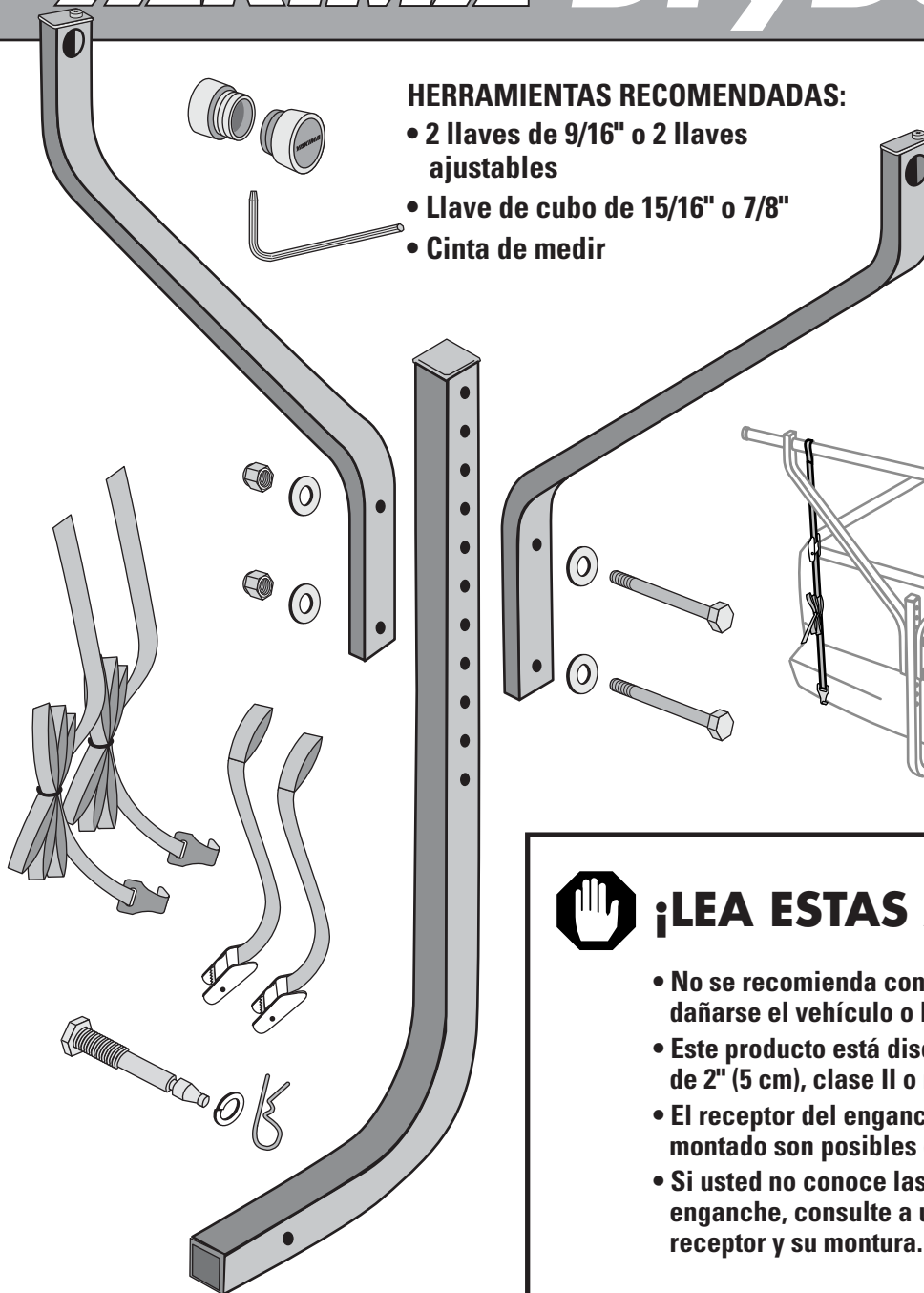

HERRAMIENTAS RECOMENDADAS:

- 2 llaves de 9/16" o 2 llaves ajustables
- Llave de cubo de 15/16" o 7/8"
- Cinta de medir

Este portador está diseñado para kayaks o canoas de recreo

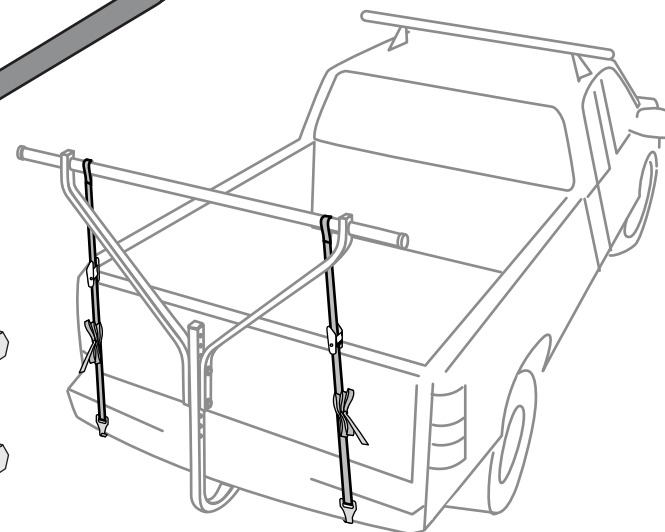

¡LEA ESTAS ADVERTENCIAS!

- No se recomienda conducir fuera de la ruta pues podría dañarse el vehículo o la embarcación.
- Este producto está diseñado para un receptor de enganche de 2" (5 cm), clase II o mayor.
- El receptor del enganche y la estructura en la que está montado son posibles eslabones débiles.
- Si usted no conoce las capacidades de su receptor de enganche, consulte a un profesional para evaluar el receptor y su montura.

1

INSTALE EL CONJUNTO DELANTERO (SI NO ESTÁ INSTALADO).

Los conjuntos delanteros se venden por separado. Lea y siga las instrucciones que vienen con los soportes.

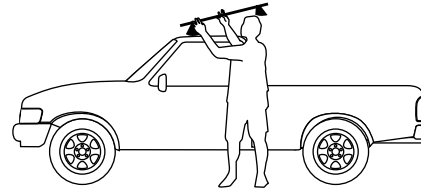

NUEVOS USUARIOS DE SOPORTES Q-TOWER:

Si está instalando un conjunto de soportes en el vehículo, comience aquí, en el paso 2 ó 3.

2 PARA INSTALAR LOS SOPORTES DELANTEROS:

Siga las instrucciones de soportes Q Tower para montar el sistema.

- Use las medidas M1 y M2 que figuran en la lista de la caja de clips.
- Mida desde arriba del parabrisas donde termina la pintura hasta el frente de los soportes.

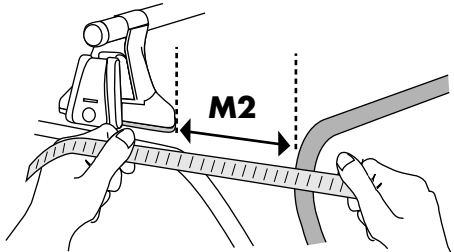

3 PARA INSTALAR LOS SOPORTES TRASEROS SOLAMENTE:

Siga las instrucciones de Q Tower para montar el conjunto

- Aplique la medida M3 de la lista de la caja de clips para tener la distancia entre soportes sobre el travesaño.
- Use la combinación de M2 y M4 para emplazar los soportes.
- Mida desde arriba del parabrisas donde termina la pintura hasta el frente de los soportes traseros.

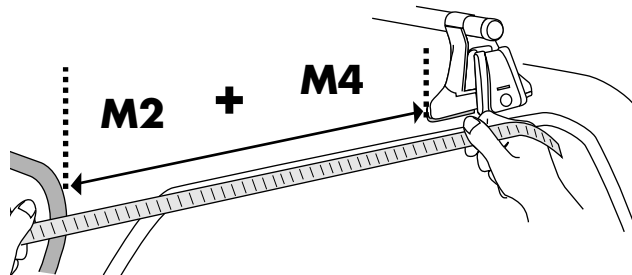

POR EJEMPLO:

(LISTA)	M1	M2	M3	M4
TOYOTA				
Tundra Access Cab	99-02	Q107-A 42 5/8"	Q107-A 41 1/8"	
		6"		32"

$$M2 = 6''$$

$$+ \quad +$$

$$M4 = 32''$$

Ubicación de soporte Tundra = 38"

Determine la mejor configuración para embarcación y camión juntos.

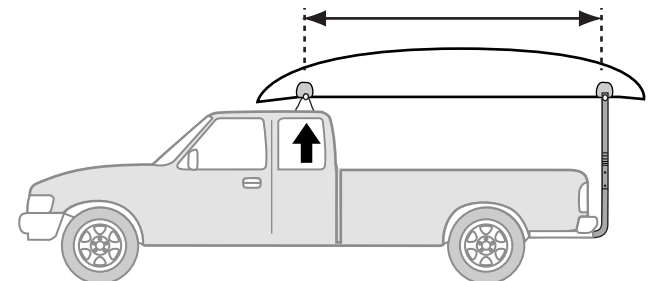
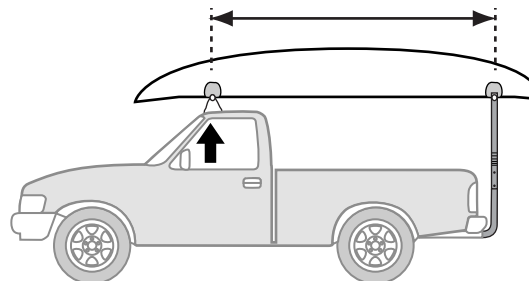

4

INSERTE PROVISIONALMENTE EL MÁSTIL DEL SISTEMA EN EL RECEPTOR DEL ENGANCHE.

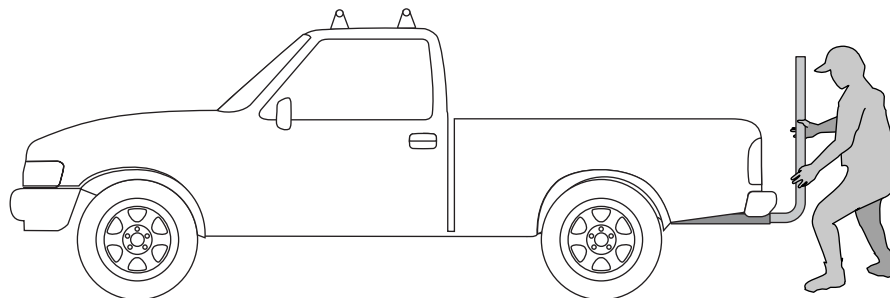

5 CON UNA CINTA DE MEDIR, DETERMINE LA ALTURA DEL TRAVESAÑO PARA EL DRYDOCK.

- La altura del travesaño debe ser igual o ligeramente superior a la de la parrilla delantera.
- Usando uno de los brazos como guía para la altura, inserte tornillos para fijar el brazo temporalmente.

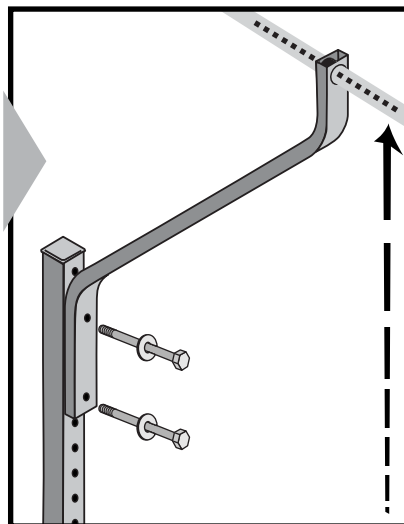
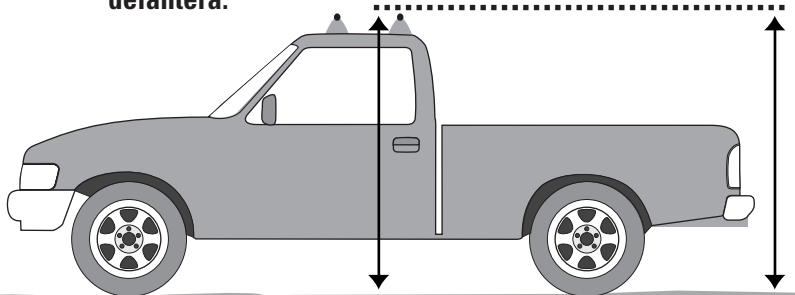

6

QUITE EL CONJUNTO Y COLÓQUELO SOBRE UNA SUPERFICIE PLANA.

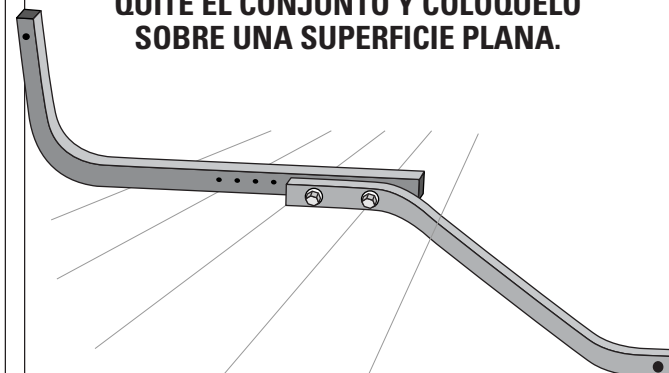

7 ASEGURE LOS BRAZOS AL MÁSTIL.

Inserte tornillos con arandela a cada lado de los brazos de apoyo y ajuste con tuercas.

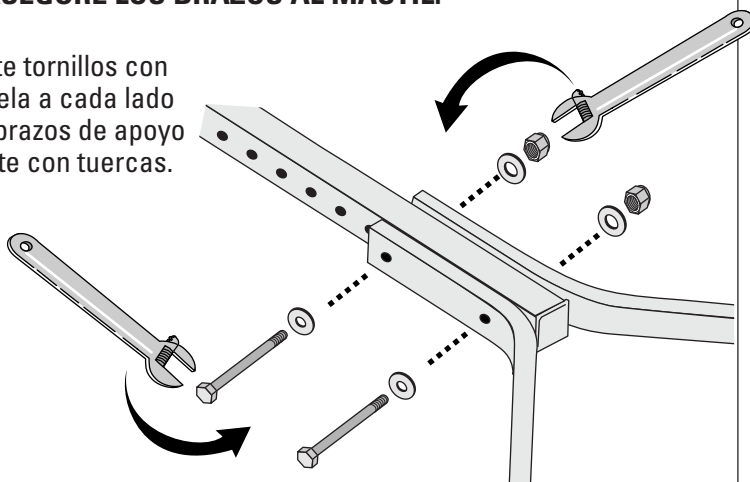

8

AJUSTE PAREJO.
Ajuste con dos llaves de 9/16" o dos llaves ajustables.



NO AJUSTE DE MÁS.

9

PREPÁRESE A INSTALAR EL TRAVESAÑO.
Quite las piezas de cinta de los extremos del brazo de apoyo.

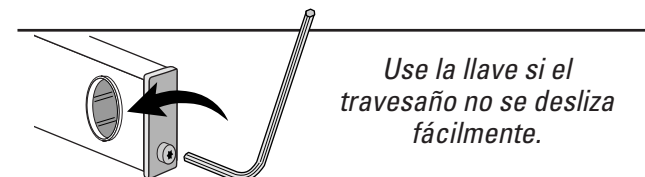
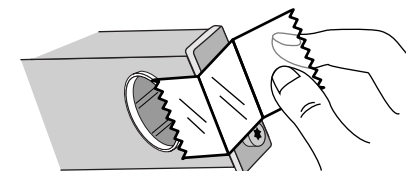

Use la llave si el travesaño no se desliza fácilmente.

10

INSERTE EL TRAVESAÑO
por los agujeros de los
brazos de apoyo.

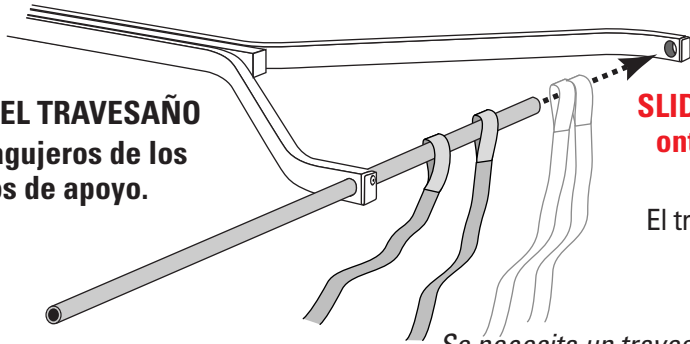

SLIDE stabilizing straps
onto crossbar during
installation.

El travesaño se vende por
separado.

Se necesita un travesaño de 58" (1,48 m) mínimo.

11

CENTRE EL TRAVESAÑO.

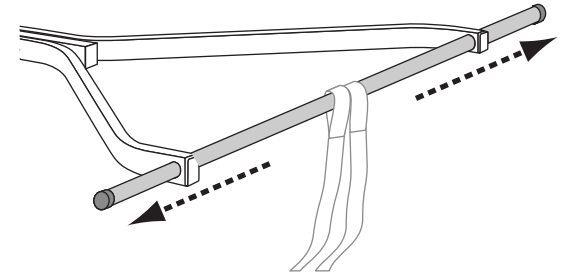

12

ASEGURE EL TRAVESAÑO

- Ajuste las
abrazaderas del
travesaño con la
llave hexagonal.

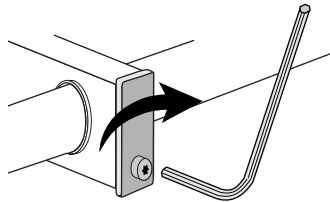

- Ajuste hasta que el travesaño no
pueda girar.
- **NO AJUSTE DE MÁS**

13

**INSTALE LOS CASQUETES
DE EXTREMO.**

Introduzca los casquetes
en los extremos del
travesaño

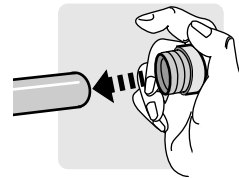

14

**COLOQUE EL DRYDOCK
MONTADO.**

El agujero del enganche
debe corresponder con el
agujero del Drydock.

*Si ha comprado el QuickHitch
instálelo ahora.*

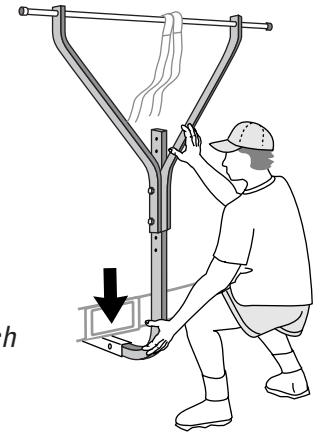

15

ASEGURE EL PORTADOR.

INSERTE el tornillo del
enganche con la
arandela de **DERECHA**
A IZQUIERDA.

AJUSTE el
tornillo.

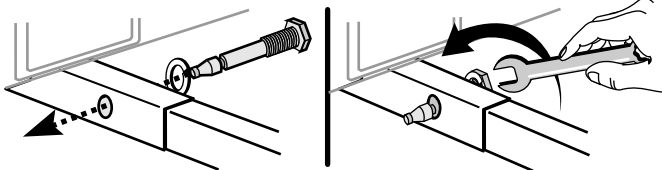

ASEGURE el tornillo
del enganche con el
clip de seguridad.

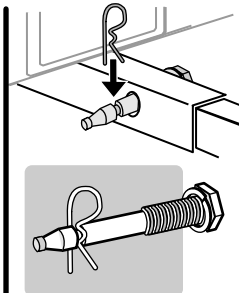

16

COMPRUEBE LA INSTALACIÓN.

Trate de hacer girar el travesaño.
Si gira, **AJUSTE** las abrazaderas
del travesaño con la llave
hexagonal.

NO AJUSTE DE MÁS

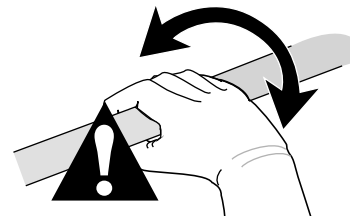

17

**COMPLETE LA
COLOCACIÓN DE LAS
CORREAS.**

Oprima la orejuela
de la hebilla e
inserte el extremo
de la correa.



18

COLOQUE LOS GANCHOS EN EL PARAGOLPES DE METAL O EN AGUJEROS DEL CHASIS.

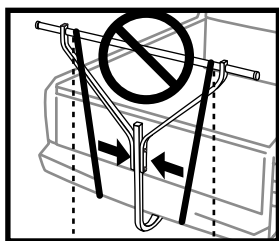
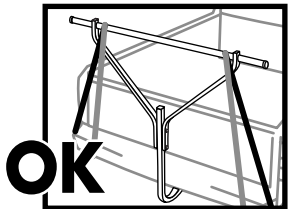

No deje que las correas se inclinen hacia adentro.

19

AJUSTE LAS CORREAS Y ASEGURE LOS EXTREMOS SUELTOS ANTES DE PARTIR.

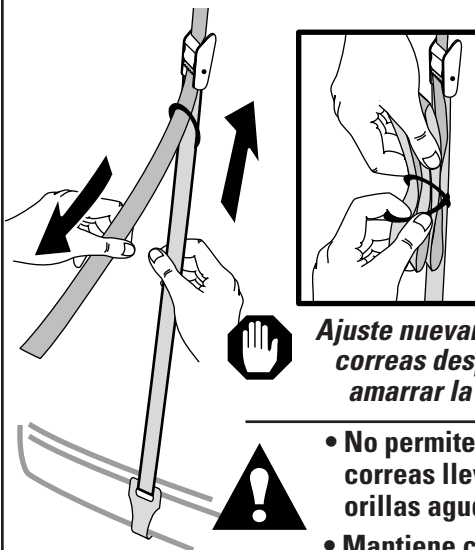

Ajuste nuevamente las correas después de amarrar la carga.

- No permite que correas lleven contra orillas agudas.
- Mantiene correas lejos de escape caliente.
- **If straps become worn and/or frayed, see your Yakima dealer for replacement.**

20

CARGUE SU EMBARCACIÓN, centrando de lado a lado y de adelante hacia atrás.

Siga las instrucciones de los accesorios para asegurar la embarcación a los travesaños.

NOTA:

Algunas embarcaciones más cortas impedirán que los accesorios funcionen adecuadamente.

21

ANTES DE PARTIR:

- Periódicamente vea si los travesaños giran. Si lo hacen, ajuste las abrazaderas, pero no ajuste de más.
- Periódicamente verifique el tornillo del enganche y ajuste si es necesario.
- **Failure to install and secure stabilizing straps before driving away can result in property damage, personal injury or death.**

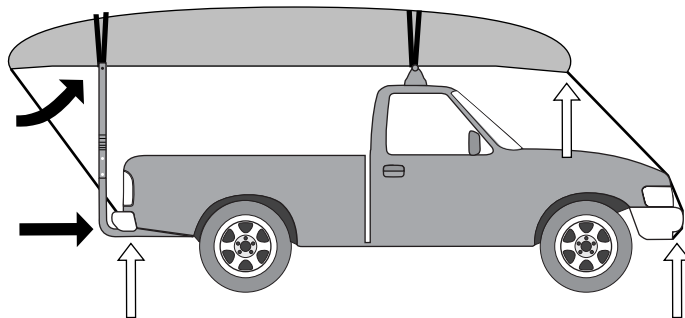

Amarre las partes delantera y trasera de las cargas a los extremos del vehículo para un transporte seguro. Si no lo hace podría resultar en daños a la propiedad, heridas corporales o muerte.

Este portador está diseñado para kayaks o canoas de recreo.

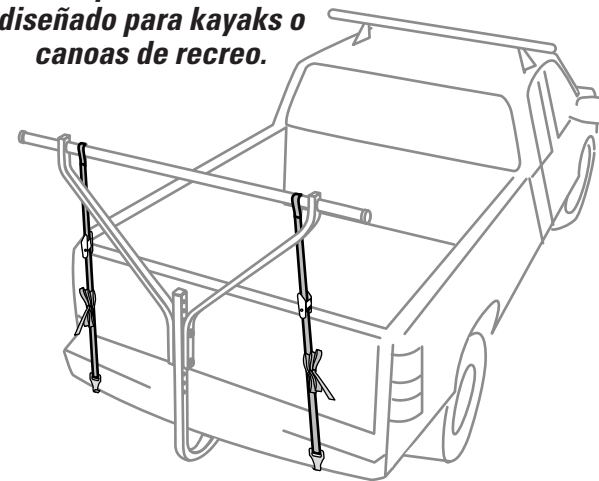

ADVERTENCIA DE COMPATIBILIDAD DE ACCESORIO PARA EMBARCACIONES.

Algunas embarcaciones más cortas impedirán que los accesorios funcionen adecuadamente con mayores separaciones de travesaños.



ADVERTENCIA

No verificar la seguridad antes de partir podría resultar en daños a la propiedad, heridas corporales o muerte.

ADVERTENCIAS ESPECIALES

- No se recomienda CONducir FUERA DE LA RUTA pues podría dañarse el vehículo o la embarcación.
- Este producto está diseñado para un receptor de enganche de 2" (5 cm), clase II o mayor. El receptor del enganche y la estructura en la que está montado son posibles eslabones débiles. Si usted no conoce las capacidades de su receptor de enganche, consulte a un profesional para evaluar el receptor y su montura.
- Quite la parrilla cuando no la use y antes de ingresar a un lavadero de autos automático.
- **If straps become worn and/or frayed, see your Yakima dealer for replacement.**

LAS UNIONES Y PIEZAS DE MONTAJE PUEDEN AFLOJARSE CON EL TIEMPO. VERIFIQUE Y AJUSTE SI ES NECESARIO, ANTES DE CADA USO.

MANTENIMIENTO

- Periódicamente lubrique los tornillos con un lubricante que no contenga agua.
- Use un paño blando con agua y detergente suave para limpiar las piezas del DryDock.



¡CONSERVE ESTAS INSTRUCCIONES!

SI NECESITA MÁS ASISTENCIA TÉCNICA O REPUESTOS: comuníquese con su concesionario o llámenos al (888) 925-4621 o al (707) 826-8000, de lunes a viernes de 8:00 am a 5:00 pm, hora del Pacífico.

GARANTÍA LIMITADA

Yakima Products ("Yakima") se compromete a reparar o reemplazar la mercancía que presente defectos en materiales o en elaboración. Esta garantía limitada es válida por tres años contado desde la fecha de compra. La garantía limitada es aplicable solamente si se han cumplido con los requisitos de la Lista de Compatibilidad (Fit List) y si el producto se ha usado en la forma debida. Si un cliente cree que un producto Yakima es defectuoso, el cliente debe devolver dicho producto a un representante autorizado de Yakima, adjuntando prueba de compra. Entonces Yakima dará autorización a dicho representante para devolver el producto. Si al inspeccionar el producto Yakima encuentra que es en realidad defectuoso, Yakima reparará o reemplazará el artículo defectuoso a su discreción, sin cargo alguno para el cliente. El cliente se compromete a pagar por el flete para enviar el producto a Yakima y Yakima pagará el flete que corresponda para devolver dicho producto al cliente. No se aceptarán devoluciones no autorizadas. Esta garantía limitada no cubre el desgaste normal de los productos Yakima, ni daños resultantes de uso inadecuado, accidentes o alteraciones. El comprador reconoce que Yakima no tiene ningún control sobre la forma en que sus productos han sido afianzados a los vehículos o sobre la fijación de otros artículos a los productos Yakima, por lo tanto, Yakima no asume responsabilidad alguna por daños a la propiedad resultantes de una fijación mal hecha del uso de sus productos. Además, esta garantía limitada es aplicable únicamente a los productos Yakima y no a otros productos usados en conjunto con los productos Yakima. Esta garantía limitada reemplaza cualquier otra garantía, explícita o implícita, y no cubre daños consecuentes de ninguna clase que puedan resultar del uso correcto o incorrecto de cualquier producto Yakima.