

YAKIMA ROC 4

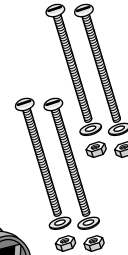

TOOLS RECOMMENDED:

- You may need either a 7/8" OR a 15/16" Socket wrench
- 2 adjustable-end wrenches
- Flathead screwdriver

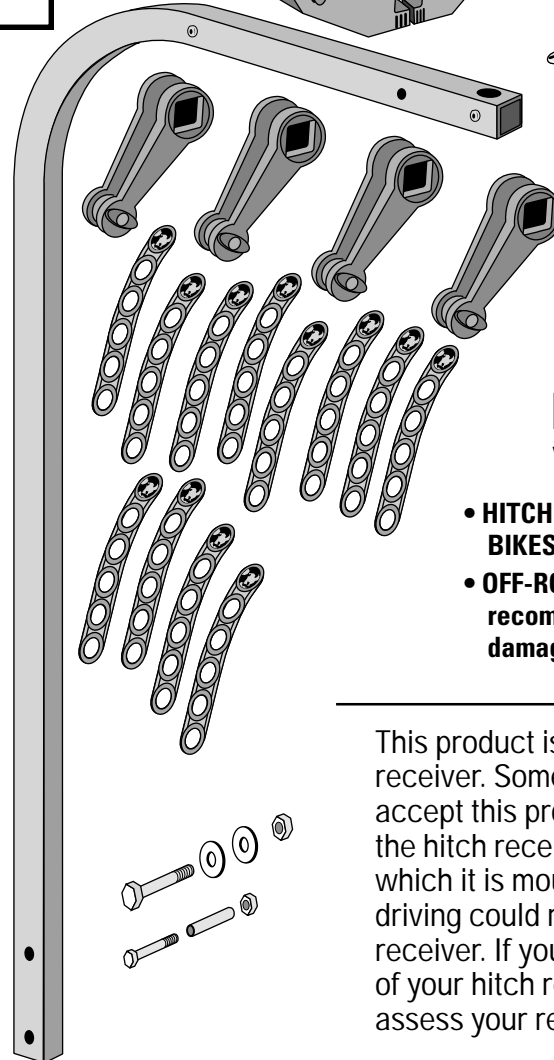
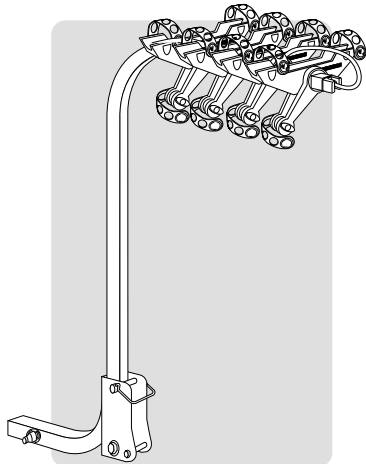
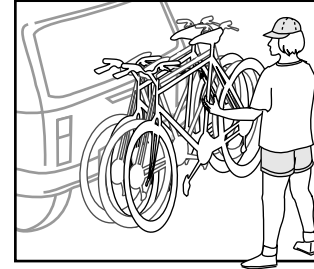
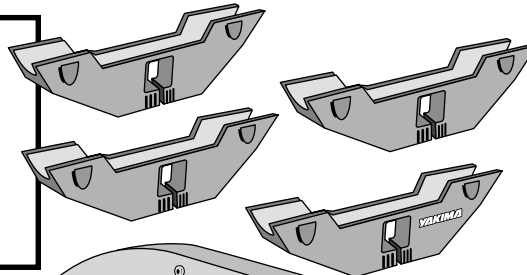

READ THESE WARNINGS

- **HITCH LOAD IS LIMITED TO FOUR BIKES** with the addition of one cradle.
- **OFF-ROAD DRIVING** is not recommended and could result in damage to your vehicle or your bikes.

This product is designed for a 2" hitch receiver. Some undersized receivers may not accept this product. A potential weak link is the hitch receiver and the structure on which it is mounted. Heavy bikes or off-road driving could result in damage to the hitch receiver. If you do not know the capabilities of your hitch receiver, seek a professional to assess your receiver and its mounting.

IMPORTANT WARNING!
IT IS CRITICAL THAT ALL YAKIMA RACKS AND ACCESSORIES BE PROPERLY AND SECURELY ATTACHED TO YOUR VEHICLE. IMPROPER ATTACHMENT COULD RESULT IN AN AUTOMOBILE ACCIDENT, AND COULD CAUSE SERIOUS BODILY INJURY OR DEATH TO YOU OR TO OTHERS. YOU ARE RESPONSIBLE FOR SECURING THE RACKS AND ACCESSORIES TO YOUR CAR, CHECKING THE ATTACHMENTS PRIOR TO USE, AND PERIODICALLY INSPECTING THE PRODUCTS FOR ADJUSTMENT, WEAR, AND DAMAGE. THEREFORE, YOU MUST READ AND UNDERSTAND ALL OF THE INSTRUCTIONS AND CAUTIONS SUPPLIED WITH YOUR YAKIMA PRODUCT PRIOR TO INSTALLATION OR USE. IF YOU DO NOT UNDERSTAND ALL OF THE INSTRUCTIONS AND CAUTIONS, OR IF YOU HAVE NO MECHANICAL EXPERIENCE AND ARE NOT THOROUGHLY FAMILIAR WITH THE INSTALLATION PROCEDURES, YOU SHOULD HAVE THE PRODUCT INSTALLED BY A PROFESSIONAL INSTALLER SUCH AS A QUALIFIED GARAGE OR AUTO BODY SHOP.

Part #1032414 RevB

1

PUSH BASE ONTO CARRIER MAST.

2 **ALIGN HOLES IN MAST AND BASE.**

At center hole near end: Insert bolt and washer. Attach another washer and nut to bolt.

3 **TIGHTEN** with adjustable-end wrenches or 9/16" wrenches.

4 Insert second bolt with a washer into adjacent hole.

Position clear sleeve so bolt can pass through. Attach washer and nut.

5 **TIGHTEN** with adjustable-end wrenches or 9/16" wrenches.

WARNING:
DO NOT OVER-TIGHTEN THIS BOLT!

6

Insert pin into holes in plates and through mast.

7

Secure wire onto end of hitch pin.

8 **ATTACH CARRIER TO TRAILER HITCH.**

Insert carrier into hitch.

The hole in the hitch must align to the hole in the carrier.

!

If you have purchased the QuickHitch, install it here and continue at step 11.

9 **INSERT** hitch bolt and washer from **RIGHT TO LEFT**.

TIGHTEN bolt.

10 **SECURE** hitch bolt with safety clip.

11 ATTACH CRADLES AND STABILIZERS.

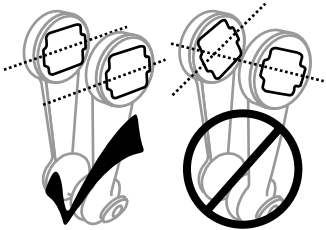

Align notched openings as shown.

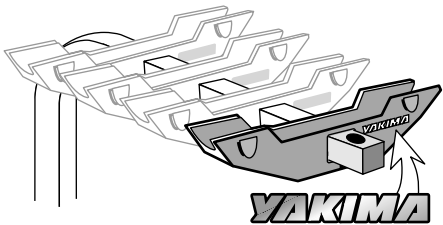

The cradle with reflecting Yakima logo should go on last, with Yakima logo facing out.

▶ Slide one stabilizer arm onto mast and over stop-button.

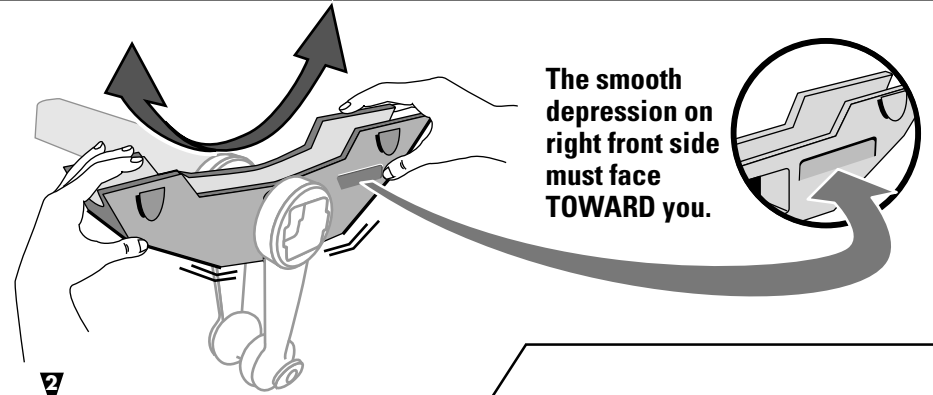
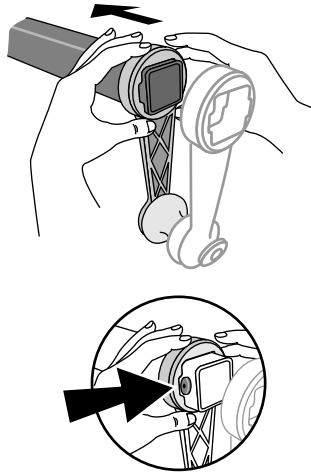

The smooth depression on right front side must face TOWARD you.

2

Slide cradles between stabilizer arms.
Push cradles onto mast and over stop-button, by **FLEXING CRADLES UPWARD.**

3

Slide other stabilizer bar onto mast.

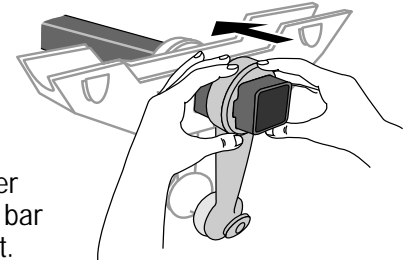

If you have purchased the StrataLock, install it here and continue at the next step.

12 POSITION END CRADLE.

Move outside cradle and stabilizer forward until cradle rests against stop-button. (Stabilizer arm slides over stop-button).

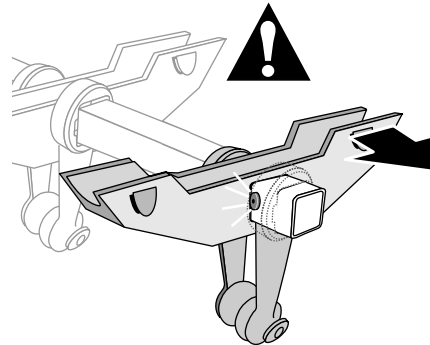

13 SECURE CRADLES TO MAST.

Insert bolt and washer (right to left) into rounded depression on underside of cradle.

TIGHTEN EACH CRADLE CAREFULLY.

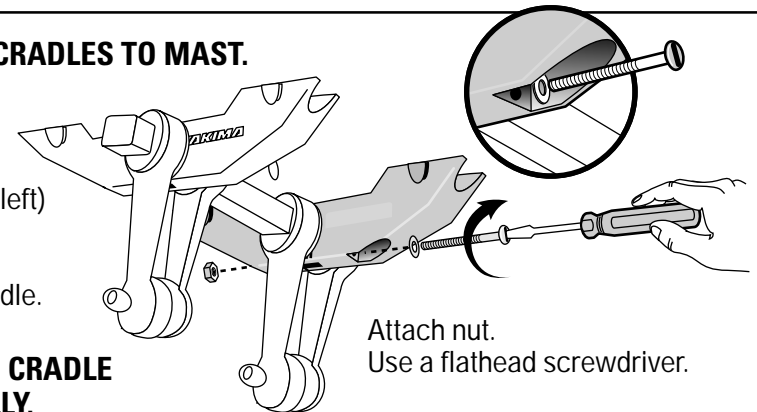

Attach nut.
Use a flathead screwdriver.

14

ATTACH WORLD STRAPS.

Attach two World Straps to each cradle and one strap to each stabilizer.

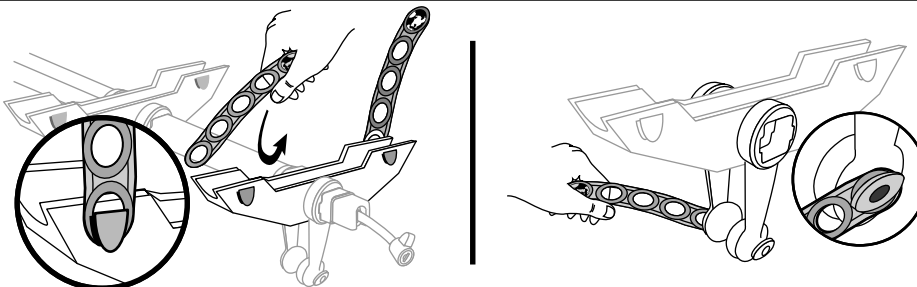

15 LOAD YOUR BIKE!

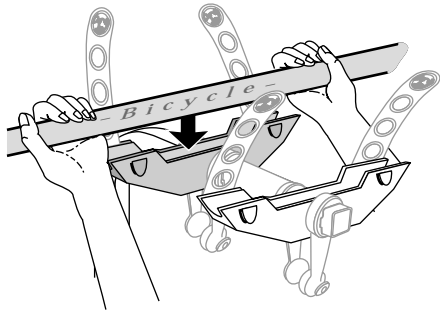

Nest bike's top tube into first cradle.

16 ADJUST AND SECURE STABILIZERS.

Adjust stabilizer so rubber roller rests snug against bike's down tube or seat tube.

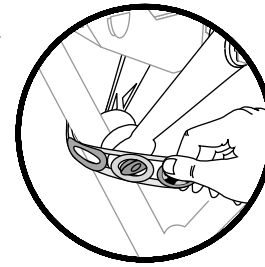
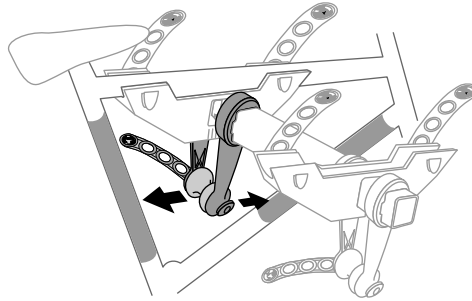

Secure stabilizers by hooking straps over bike's tube.



Load bikes in opposite directions.

You may want to loosen cradles and adjust bike spacing.

Don't forget to tighten screws again!

17 HOOK STRAPS OVER BIKE'S TUBE.

Be sure straps are secured onto cradle hooks.

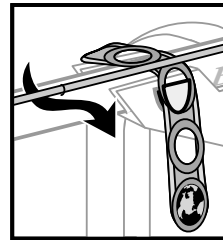
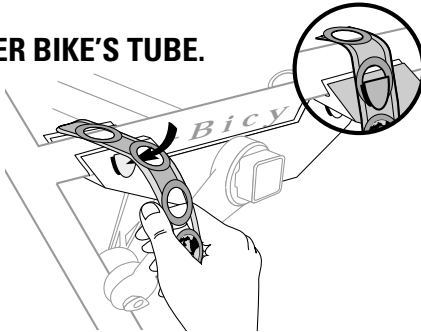

Straps can be routed between cables and tube.

18

CHECK CRADLES!

Grab close to bar with both hands.
TIGHTEN IF THERE IS MOVEMENT.

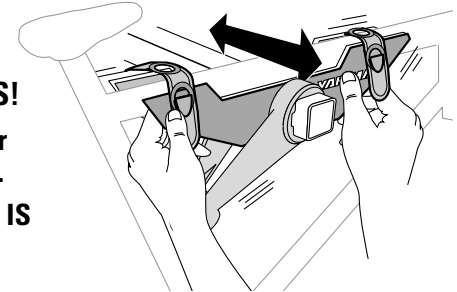

19 TO FOLD MAST DOWN AND ACCESS THE REAR: UNLOAD THE BIKES.

Release safety hook by pulling outward on untethered end.

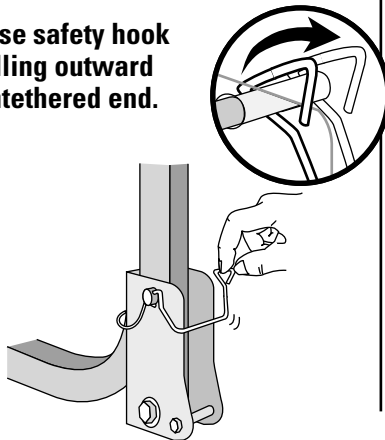

Slide pin out while supporting mast.

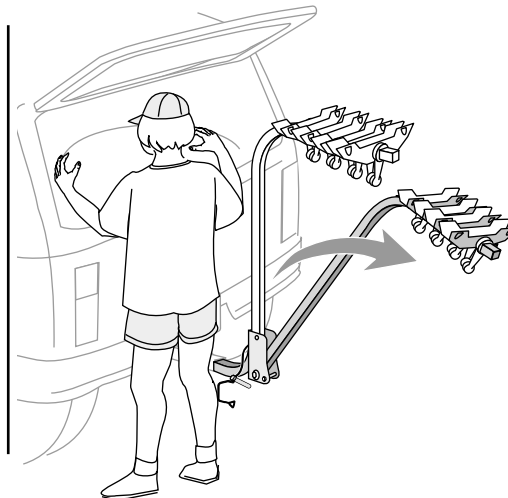
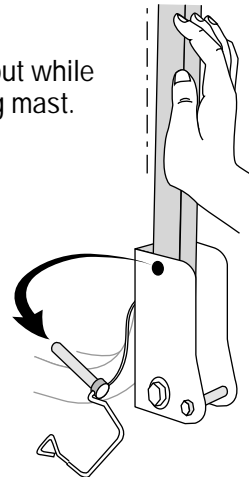

Don't forget to replace pin AND secure safety hook.



BEFORE DRIVING AWAY:

- Be sure the cradle straps are hooked.
 - Periodically check the hitch bolt and cradles—tighten if necessary.
- FAILURE TO PERFORM SAFETY CHECKS BEFORE DRIVING AWAY CAN RESULT IN PROPERTY DAMAGE, PERSONAL INJURY, OR DEATH.**



ATTACHMENT HARDWARE CAN LOOSEN OVER TIME. CHECK AND TIGHTEN IF NECESSARY, BEFORE EACH USE.

MAINTENANCE

Use non-water soluble lubricant on moving metal parts.
Use a soft cloth with water and mild detergent to clean plastic parts.



Additional security option is available (purchased separately):

StrataLock

Locking system, locks bikes to mount and mount to receiver.

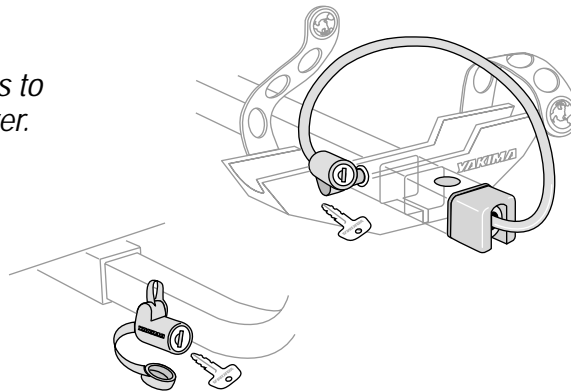

KEEP THESE INSTRUCTIONS!

IF YOU NEED FURTHER TECHNICAL ASSISTANCE OR REPLACEMENT PARTS:
Please contact your dealer or call us at (888) 925-4621 or (707) 826-8000, Monday through Friday, 8:00am to 5:00pm Pacific time.

LIMITED WARRANTY

Yakima Products ("Yakima") will repair or replace merchandise which proves defective in materials and/or workmanship. The limited warranty is effective for three years from the date of purchase. The limited warranty is applicable only if the Fit List and instructions are followed and the products are used properly. If a customer believes that a Yakima product is defective, the customer must return it to an authorized Yakima dealer with proof of purchase. Yakima will then issue authorization to the dealer for the return of these products. If an article is found to be defective upon inspection by Yakima, Yakima will repair or replace the defective article at its discretion without charge. The customer will pay freight to Yakima, and Yakima will pay any applicable return freight. Unauthorized returns will not be accepted. Normal wear and tear of Yakima products or damage resulting from misuse, accidents, or alterations are not covered by this Limited Warranty. The purchaser acknowledges that Yakima has no control over the attachment of its products to vehicles or the attachment of items to the Yakima products. Accordingly, Yakima cannot assume responsibility for any damage to any property arising out of the improper attachment or use of its products. In addition, this Limited Warranty applies only to Yakima products and not to other products used in conjunction with Yakima products. This Limited Warranty is in lieu of all other warranties, expressed or implied, and does not cover consequential damages of any kind that may arise from the use or misuse of any Yakima product.

YAKIMA ROC 4

FR

OUTILS RECOMMANDÉS:

- Il vous faudra 1 clé à douille de 23 mm (7/8 po) OU de 24 mm (15/16 po)
- 2 clés à molette
- 1 tournevis plat

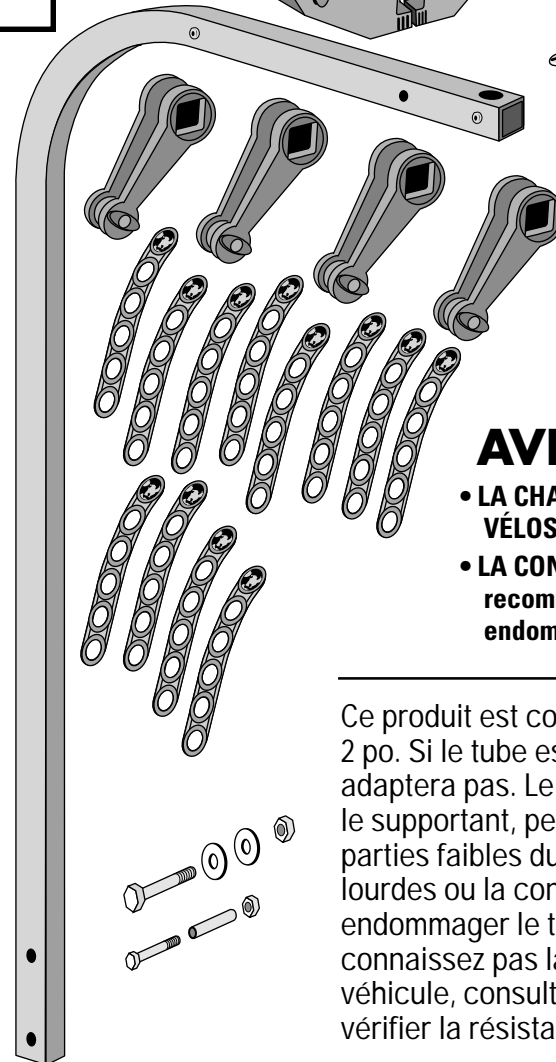
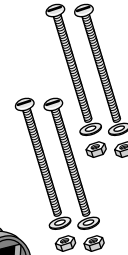
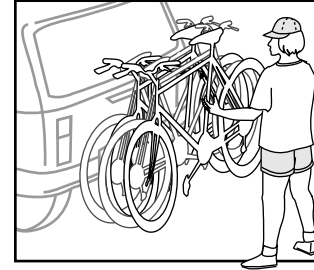
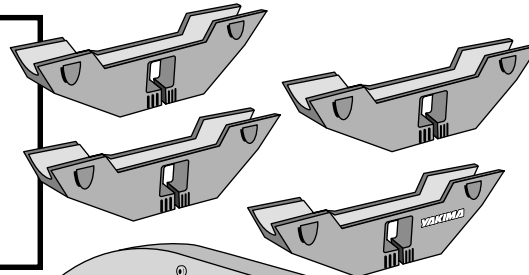
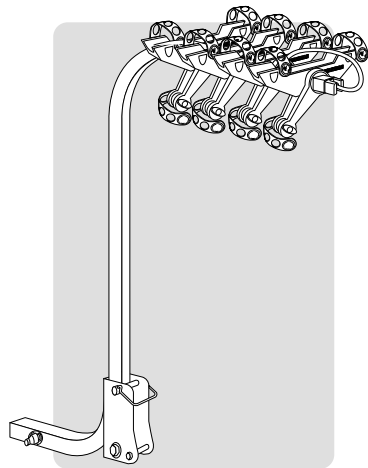

LIRE CES AVERTISSEMENTS!

- LA CHARGE MAXIMALE EST DE QUATRE VÉLOS, avec l'addition d'un berceau.
- LA CONDUITE HORS-ROUTE n'est pas recommandée car cela pourrait endommager le véhicule et les vélos.

Ce produit est conçu pour un tube d'attelage de 2 po. Si le tube est plus petit, ce produit ne s'y adaptera pas. Le tube d'attelage, et la structure le supportant, peuvent parfois constituer les parties faibles du montage. Des bicyclettes lourdes ou la conduite hors route pourraient endommager le tube d'attelage. Si vous ne connaissez pas la solidité du tube d'attelage du véhicule, consulter un professionnel pour vérifier la résistance du tube et de sa structure.

AVERTISSEMENT IMPORTANT:
IL EST IMPÉRATIF QUE LES PORTE-BAGAGES ET LES ACCESSOIRES YAKIMA SOIENT CORRECTEMENT ET SOLIDEMENT FIXÉS AU VÉHICULE. UN MONTAGE MAL RÉALISÉ POURRAIT PROVOQUER UN ACCIDENT D'AUTOMOBILE, QUI POURRAIT ENTRAÎNER DES BLESSURES GRAVES OU MÊME LA MORT, À VOUS OU À D'AUTRES PERSONNES. VOUS ÊTES RESPONSABLE DE L'INSTALLATION DU PORTE-BAGAGES ET DES ACCESSOIRES SUR VOTRE VÉHICULE, D'EN VÉRIFIER LA SOLIDITÉ AVANT DE PRENDRE LA ROUTE ET DE LES INSPECTER RÉGULIÈREMENT POUR EN CONTRÔLER L'ÉTAT, L'AJUSTEMENT ET L'USURE. VOUS DEVEZ DONC LIRE ATTENTIVEMENT TOUTES LES INSTRUCTIONS ET TOUS LES AVERTISSEMENTS ACCOMPAGNANT VOTRE PRODUIT YAKIMA AVANT DE L'INSTALLER ET DE L'UTILISER. SI VOUS NE COMPRENEZ PAS TOUTES LES INSTRUCTIONS ET TOUS LES AVERTISSEMENTS, OU SI VOUS N'AVEZ PAS DE COMPÉTENCES EN MÉCANIQUE ET NE COMPRENEZ PAS PARFAITEMENT LA MÉTHODE DE MONTAGE, VOUS DEVRIEZ FAIRE INSTALLER LE PRODUIT PAR UN PROFESSIONNEL, COMME UN MÉCANICIEN OU UN CARROSSIER COMPÉTENT.

1

EMBOÎTER LA BASE SUR LA POTENCE.

2 **ALIGNER LES TROUS DE LA BASE ET DE LA POTENCE.**

Dans le trou du centre, près du bout: enfiler un boulon muni d'une rondelle. Enfiler une autre rondelle et un écrou sur le boulon.

3 **SERRER** à l'aide de clés à molette ou de clés de 9/16 po.

4 Enfiler un deuxième boulon muni d'une rondelle dans le trou voisin, en passant à travers le manchon transparent. Enfiler une rondelle et un écrou sur le boulon.

5 **SERRER** à l'aide de clés à molette ou des clé de 9/16 po.

ATTENTION: NE PAS TROP SERRER CE BOULON!

6

Enfiler la goupille à travers les trous des plaques et de la potence.

7 **Bloquer la goupille** en y enfilant l'étrier de sécurité.

8 **ENFONCER LE PORTE-VÉLO DANS L'ATTELAGE.**

Engager le porte-vélo dans l'attelage.

Le trou de l'attelage doit être aligné avec celui de la potence.

!

Si l'on a acheté le boulon QuickHitch, le poser maintenant et passer à l'opération 11.

9 **ENGAGER** le boulon d'attelage et sa rondelle de la **DROITE VERS LA GAUCHE**.

SERRER le boulon.

10 **BLOQUER** le boulon d'attelage à l'aide de la broche de sécurité.

11 POSER LES BERCEAUX ET LES STABILISATEURS

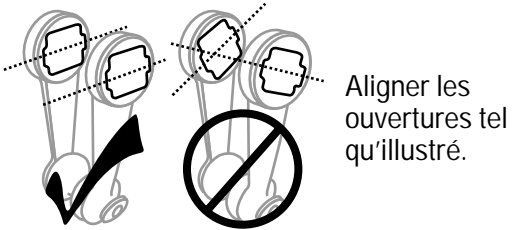

▶ Enfiler un bras stabilisateur sur la potence, par-dessus le bouton.

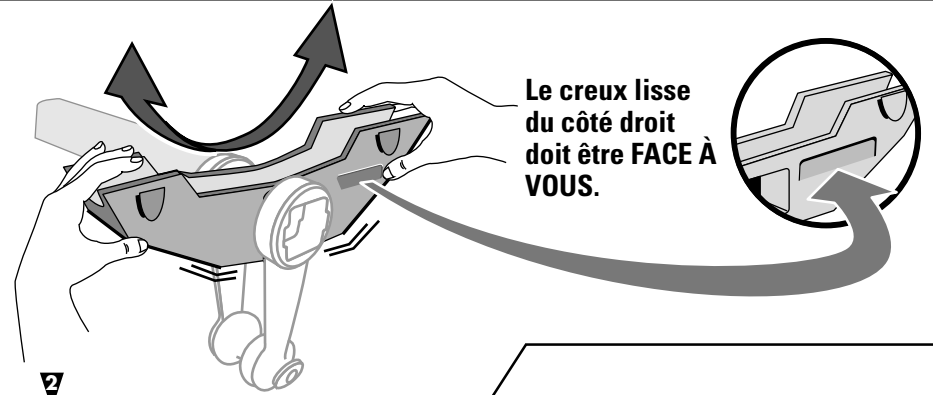
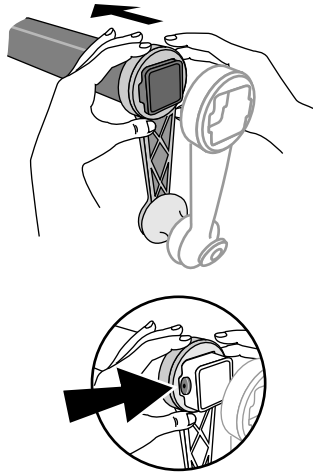

2 Enfiler le berceau entre les bras stabilisateurs.
Pousser le berceau sur la potence, par-dessus le bouton, **EN LE FLÉCHISSANT VERS LE HAUT.**

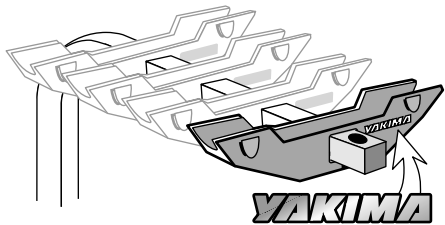

Le berceau qui porte le logo YAKIMA réfléchissant se pose en dernier, avec le logo vers l'extérieur.

3 Enfiler l'autre bras stabilisateur sur la potence.

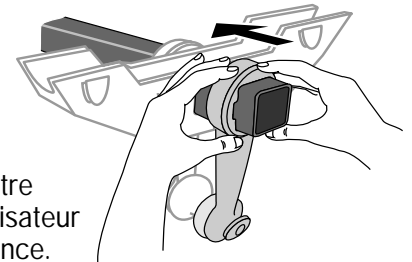

Si l'on a acheté le cadenas StataLock, le poser maintenant et passer à l'opération suivante.

12 POSITIONNER LE BERCEAU DU BOUT.

Amener le berceau du bout et son stabilisateur vers l'avant, de manière que le berceau appuie contre le bouchon (le bras stabilisateur se trouve par-dessus le bouton).

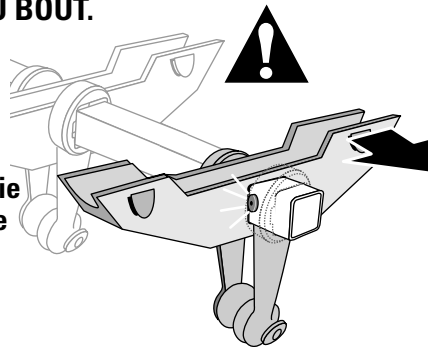

13 SERRER LES BERCEAUX SUR LA POTENCE.

Glisser un boulon et une rondelle (de la droite vers la gauche) dans la dépression arrondie, sous chacun des berceaux.

SERRER CHAQUE BERCEAU SOIGNEUSEMENT.

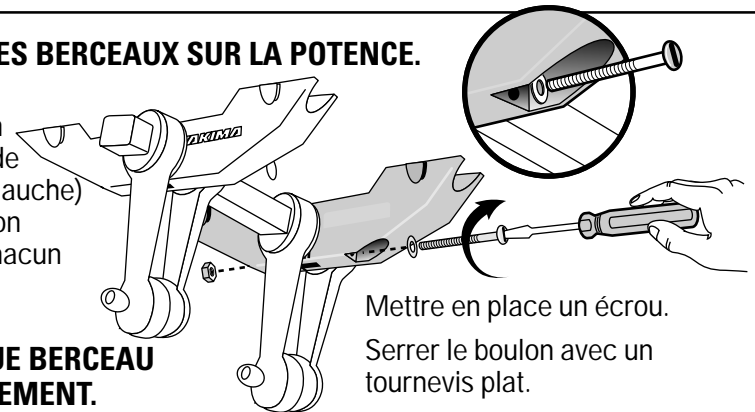

14

METTRE EN PLACE LES SANGLES.

Accrocher deux sangles à chaque berceau et une à chaque stabilisateur.

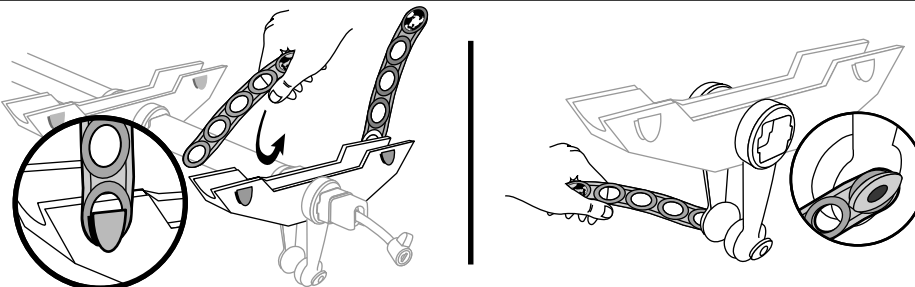

15 CHARGER LES VÉLOS!

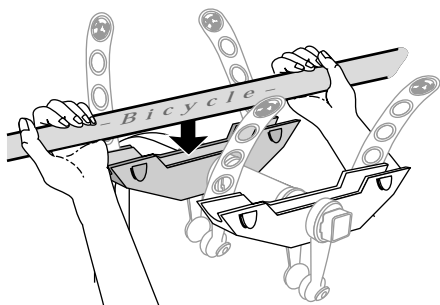

Déposer le tube horizontal du vélo dans le premier berceau.

16 PLACER ET FIXER LE STABILISATEUR.

Régler le stabilisateur de manière que le rouleau en caoutchouc porte contre le tube diagonal ou le tube de selle du vélo.

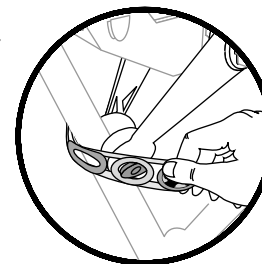
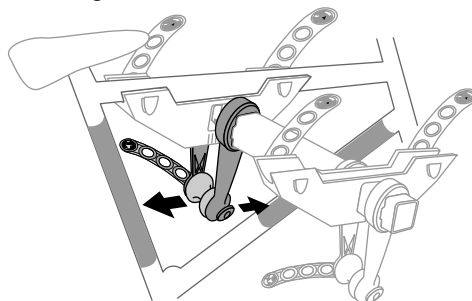

Fixer le stabilisateur en accrochant la sangle par-dessus le tube.



Charger les vélos en alternant les guidons.

Corriger au besoin l'espace entre les berceaux en les desserrant.

Ne pas oublier de resserrer les boulons des berceaux!

17 PASSER LES SANGLES SUR LE TUBE ET LES ACCROCHER

S'assurer que les sangles sont bien bloquées sur les crochets.

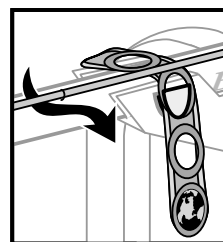
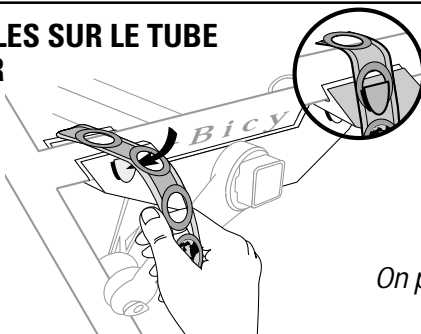

On peut faire passer les sangles entre les câbles et le tube.

18

VÉRIFIER LES BERCEAUX!

Les prendre à deux mains et les SERRER S'IL Y A DU JEUX.

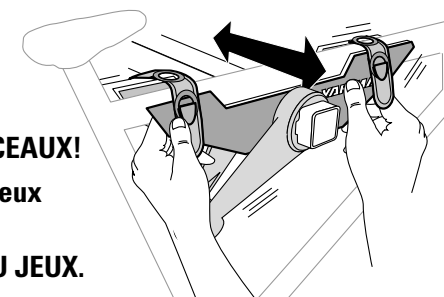

19 POUR RABAÎTRE LA POTENCE ET AVOIR ACCÈS À L'ARRIÈRE DU VÉHICULE: DÉCHARGER LES VÉLOS.

Décrocher l'étrier de sécurité en tirant sur le bout qui n'est pas fixé.



Sortir la goupille tout en soutenant la potence.

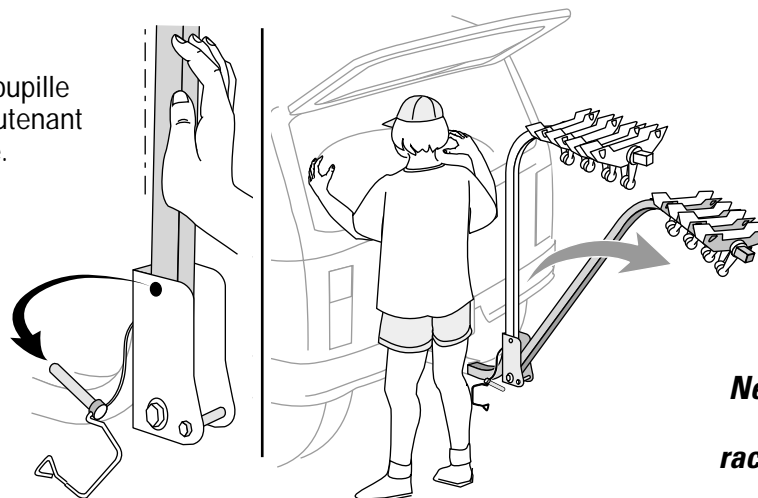

Ne pas oublier de remettre la goupille en place ET de raccrocher l'étrier de sécurité.



AVANT DE PRENDRE LA ROUTE!

- Vérifier que les sangles des berceaux sont accrochées et que les sangles de roues sont attachées.
- Vérifier régulièrement le serrage du boulon d'attelage et des berceaux et les resserrer au besoin.

SI L'ON EFFECTUE PAR CES VÉRIFICATIONS DE SÉCURITÉ AVANT DE PRENDRE LA ROUTE, ON RISQUE DE PROVOQUER DES DOMMAGES, DES BLESSURES OU MÊME LA MORT.



LES DISPOSITIFS DE FIXATION PEUVENT SE DESSERRER À LA LONGUE. LES INSPECTER ET LES RESSERRER AU BESOIN, ET AVANT CHAQUE UTILISATION.

ENTRETIEN

Appliquer un lubrifiant non soluble à l'eau sur les pièces métalliques mobiles.

Laver les pièces en plastique avec de l'eau et un savon doux.



On peut obtenir d'autres dispositifs de sécurité (qui s'achètent à part).

StrataLock

Système de verrouillage: Permet de verrouiller les vélos au porte-vélos et le porte-vélos au véhicule.

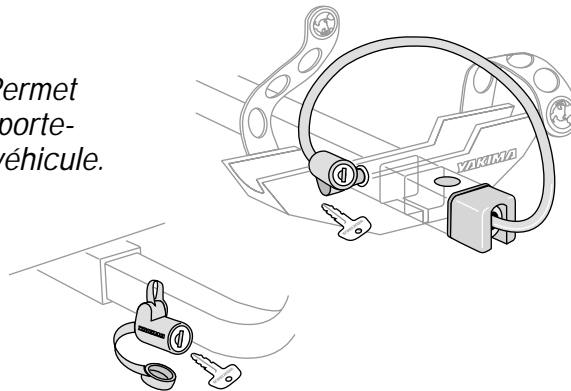

CONSERVER CES INSTRUCTIONS!

SI VOUS AVEZ BESOIN DE RENSEIGNEMENTS TECHNIQUES COMPLÉMENTAIRES OU DE PIÈCES DE RECHANGE: prière de contacter votre dépositaire ou appelez-nous au (888) 925-4621 ou au (707) 826-8000, du lundi au vendredi, entre 8 heures et 17 heures, heure du Pacifique.

GARANTIE LIMITÉE

Yakima Products ("Yakima") s'engage à réparer ou à remplacer les produits qui présenteraient des vices de matériau ou de fabrication. Cette garantie limitée a une durée de trois ans à partir de la date d'achat. Cette garantie limitée ne s'applique que si les instructions et la liste de compatibilité ("Fit List") ont été respectées et si les produits ont été utilisés normalement. Si le client estime qu'un produit Yakima est défectueux, le client doit le retourner à un dépositaire Yakima autorisé, accompagné de la preuve d'achat. Yakima autorisera alors le dépositaire à retourner le produit. Si, après inspection, Yakima juge le produit défectueux, Yakima réparera ou remplacera le produit, à sa discrétion et sans frais. Le client devra assumer les frais de transport jusqu'à Yakima et Yakima assumera les frais de retour au client. Les retours non autorisés ne seront pas acceptés. Cette garantie limitée ne couvre pas l'usure normale ou les dommages résultant d'un usage abusif, d'un accident ou de modifications aux produits Yakima. L'acheteur reconnaît que Yakima n'a aucun contrôle sur la façon dont ses produits sont fixés aux véhicules, ou dont les articles transportés sont fixés aux produits Yakima. Il s'ensuit que Yakima ne peut assumer de responsabilité pour des dommages matériels consécutifs au mauvais montage ou au mauvais emploi de ses produits. De plus, la présente garantie limitée ne s'applique qu'aux produits Yakima et non à d'autres produits utilisés conjointement aux produits Yakima. Cette garantie limitée remplace toute autre garantie, expresse ou tacite, et ne couvre pas d'éventuels dommages indirects pouvant survenir par suite de l'emploi, correct ou non, des produits Yakima.

YAKIMA ROC 4



HERRAMIENTAS RECOMENDADAS:

- Podría necesitar una llave de cubo de 7/8" (23 mm) O de 15/16" (24 mm)
- 2 llaves ajustables
- un destornillador de cabeza plana

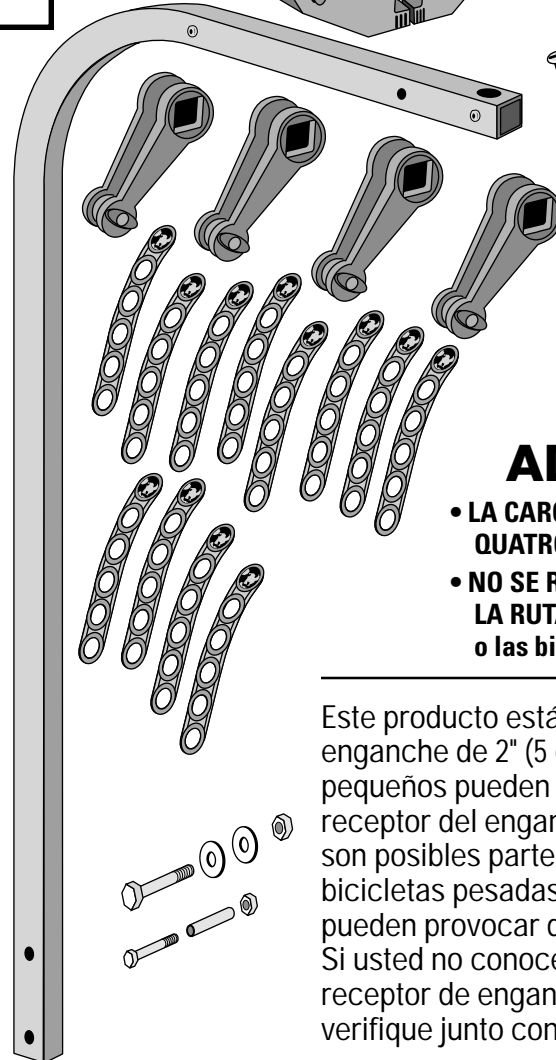
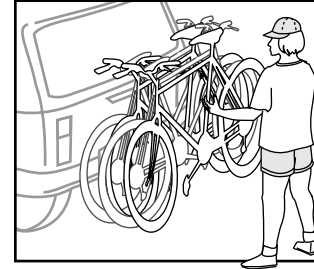
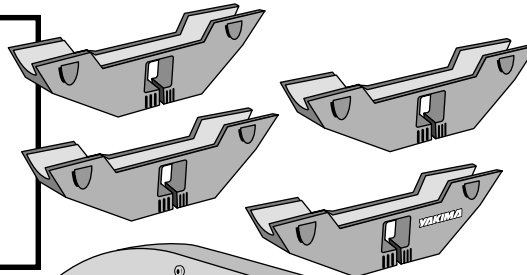
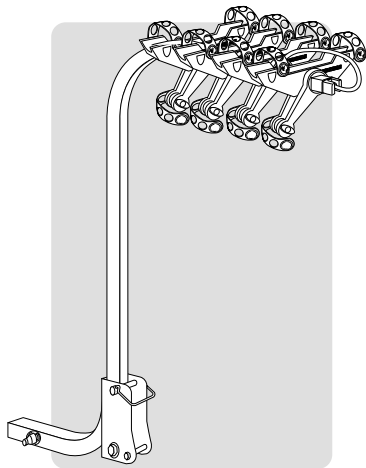

¡LEA ESTAS ADVERTENCIAS!

- LA CARGA MÁXIMA DE LA BARRA ES CUATRO BICICLETAS agregando una cuna.
- NO SE RECOMIENDA CONDUCIR FUERA DE LA RUTA pues podría dañarse el vehículo o las bicicletas.

Este producto está diseñado para un receptor de enganche de 2" (5 cm). Algunos receptores más pequeños pueden no aceptar este producto. El receptor del enganche y su estructura de montaje son posibles partes débiles en el equipo. Las bicicletas pesadas o conducir fuera de las rutas pueden provocar daños al receptor del enganche. Si usted no conoce las capacidades de su receptor de enganche, haga que un profesional lo verifique junto con el soporte de montaje.

AVISO IMPORTANTE!

ES FUNDAMENTAL QUE TODAS LAS PARRILLAS Y ACCESORIOS YAKIMA ESTÉN BIEN COLOCADOS Y ASEGURADOS AL VEHÍCULO. UNA INSTALACIÓN DEFICIENTE PODRÍA RESULTAR EN ACCIDENTE AUTOMOVILÍSTICO Y PROVOCAR HERIDAS GRAVES O MUERTE A USTED O A TERCEROS. USTED ES RESPONSABLE DE ASEGURAR LAS PARRILLAS Y ACCESORIOS AL VEHÍCULO, VERIFICANDO UNIONES Y AMARRES ANTES DE USAR E INSPECCIONANDO EL AJUSTE DE LOS PRODUCTOS, SU DESGASTE Y POSIBLES DAÑOS. POR ELLO DEBE LEER Y COMPRENDER TODAS LAS INSTRUCCIONES Y ADVERTENCIAS QUE VIENEN CON LOS PRODUCTOS YAKIMA ANTES DE INSTALARLOS O USARLOS. SI NO ENTIENDE TODAS LAS INSTRUCCIONES Y ADVERTENCIAS, O NO TIENE EXPERIENCIA EN MECÁNICA O NO ESTÁ FAMILIARIZADO CON LOS PROCEDIMIENTOS DE INSTALACIÓN, HAGA INSTALAR EL PRODUCTO POR UN PROFESIONAL EN UN GARAGE RECONOCIDO O UN TALLER DE CARROCERÍA.¡

1



COLOQUE LA BASE PRESIONANDO SOBRE EL MÁSTIL DEL PORTABICICLETAS.

2 **HAGA CORRESPONDER LOS AGUJEROS DEL MÁSTIL CON LOS DE LA BASE.**

En el agujero central cerca del extremo inserte el tornillo y la arandela. Coloque otra arandela y una tuerca en el tornillo.

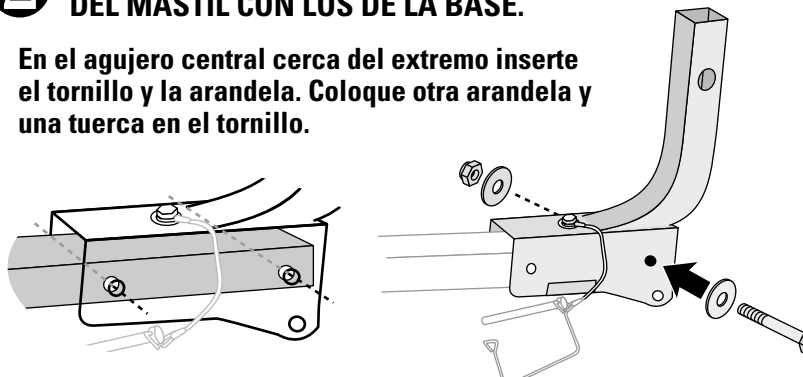

3 **AJUSTE con llaves ajustables o llaves de 9/16"**



4 Inserte el segundo tornillo con una arandela en el agujero vecino.

Coloque el manguito para que el tornillo pueda pasar a través.

Coloque arandela y tuerca.



5 Ajuste con llaves ajustables o llaves de 9/16".

ADVERTENCIA:
¡NO AJUSTE DE MÁS ESTE TORNILLO!



6

Inserte el pasador en los agujeros de las placas y el mástil.



7 Asegure el alambre en el extremo del tornillo del enganche.

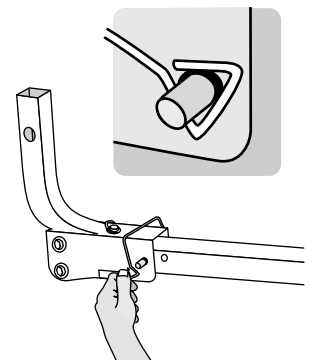

8 **FIJE EL MÁSTIL EN EL ENGANCHE DEL REMOLQUE**

Inserte el mástil en el enganche.

El agujero de enganche debe corresponder con el agujero del mástil.

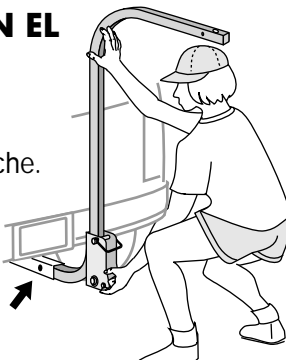

!

Si ha comprado el QuickHitch, instálelo aquí y continúe con el paso 11

9 **INSERTE el tornillo de enganche y la arandela de DERECHA A IZQUIERDA.**

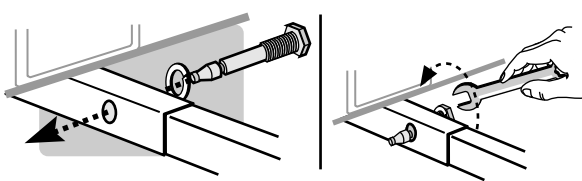

AJUSTE el tornillo

10 **ASEGURE el tornillo del enganche con el clip de seguridad.**



11 COLOQUE LAS CUNAS Y LOS ESTABILIZADORES.

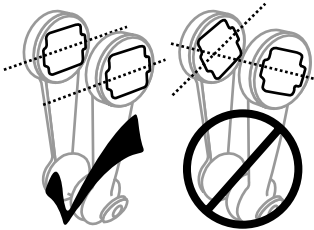

Haga corresponder las aberturas como se indica.

▶ Deslice un brazo estabilizador sobre el mástil y sobre el botón de parada

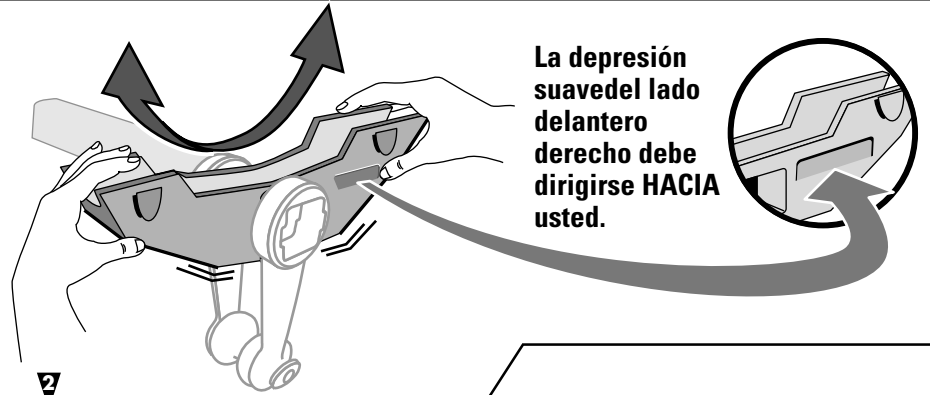
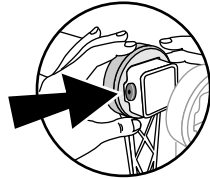
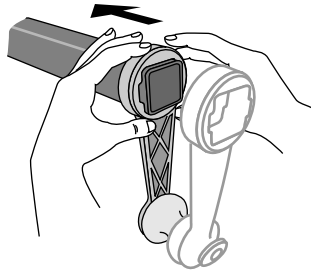

La depresión suavedel lado delantero derecho debe dirigirse HACIA usted.

2 Deslice las cunas entre los brazos estabilizadores. Empuje las cunas sobre el mástil y sobre el botón de parada **FLEXIONÁNDOLAS HACIA ARRIBA.**

3 Deslice otra barra estabilizadora sobre el mástil.

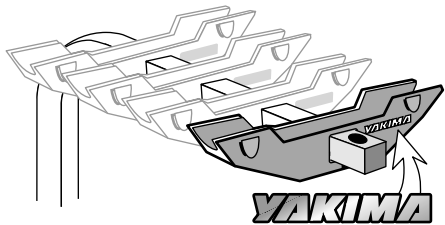

La cuna con el logo YAKIMA reflectante debe ir al final con el logo Yakima hacia afuera.



Si ha comprado el StrataLock, instálelo aquí y continúe con el próximo paso.

12 COLOQUE LA ÚLTIMA CUNA.

Mueva la cuna exterior y el estabilizador hacia adelante hasta que la cuna haga tope contra el botón de parada. (El brazo estabilizador se desliza sobre el botón de parada).

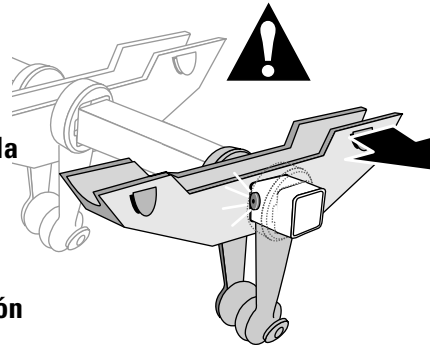

13 ASEGURE LAS CUNAS AL MÁSTIL

Inserte el tornillo y la arandela (derecha a izquierda) en la depresión redondeada de la parte inferior de la cuna.

AJUSTE CADA CUNA CUIDADOSAMENTE.

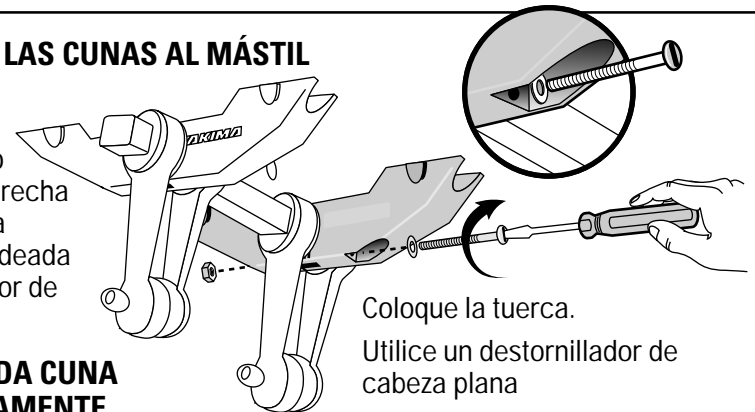

Coloque la tuerca.

Utilice un destornillador de cabeza plana

14

COLOQUE LAS CORREAS WORLD STRAP.

Coloque dos correas World Strap en cada cuna y una en cada estabilizador.

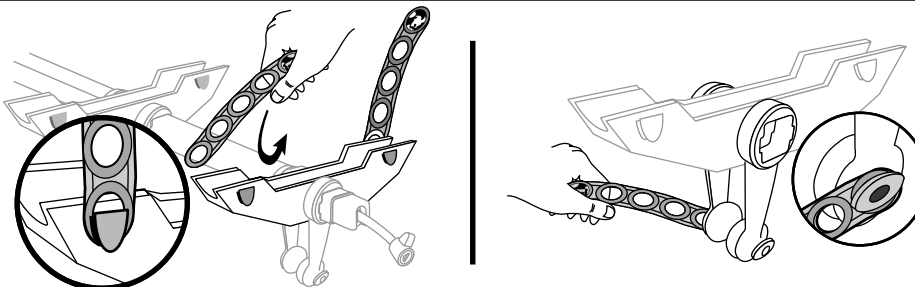

15 ¡CARGUE LA BICICLETA!

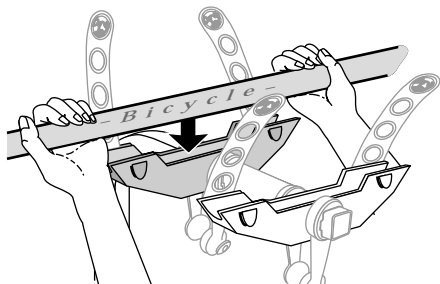

El tubo superior de la bicicleta debe ir en la primera cuna.

16 AJUSTE Y ASEGURE LOS ESTABILIZADORES

Ajuste el estabilizador para que el rodillo de goma se apoye en el tubo interior o el tubo del asiento de la bicicleta.

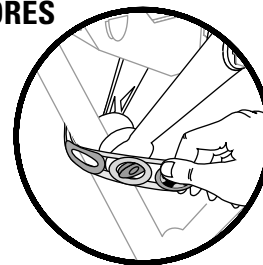
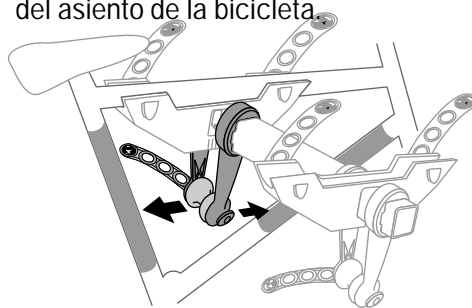

Asegure los estabilizadores enganchando las correas por sobre el tubo de la bicicleta.



Cargue las bicicletas en sentidos opuestos.

Puede aflojar las cunas para ajustar la separación de las bicicletas.

¡No olvide apretar nuevamente los tornillos!

17 ENGANCHE LAS CORREAS POR SOBRE EL TUBO DE LA BICICLETA.

Cerciórese de que las correas están aseguradas en los ganchos de las cunas.

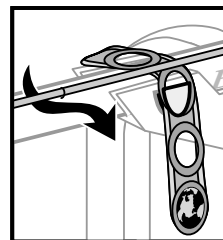
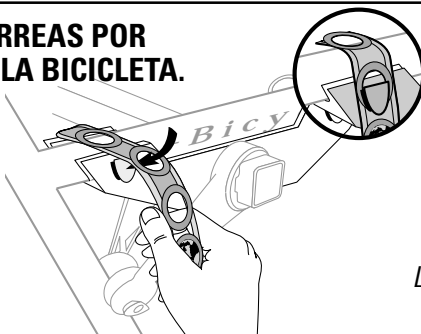

Las correas pueden pasarse entre los cables y el tubo.

18

¡VERIFIQUE LAS CUNAS!

Agarre fuerte con ambas manos cerca de la barra

AJUSTE SI HAY MOVIMIENTO.

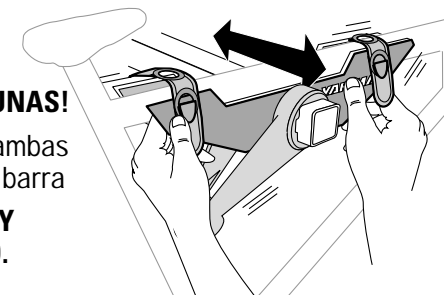

19 PARA BAJAR EL MÁSTIL Y ACCEDER AL COMPARTIMIENTO DE CARGA: DESCARGUE LAS BICICLETAS.

Suelte el gancho de seguridad tirando hacia afuera del extremo no trabado.



Saque el tornillo apoyando sobre el mástil.

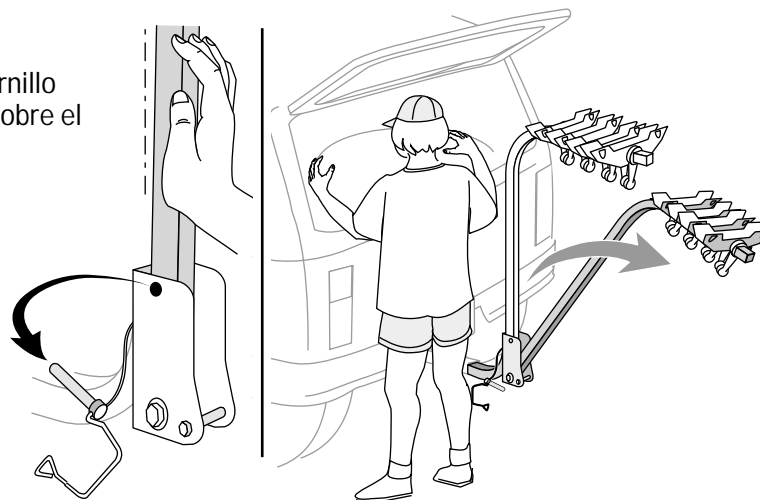

No olvide volver a colocar el tornillo Y ajustar el gancho de seguridad.



¡ANTES DE PARTIR!

- Antes de partir, asegúrese de que las tiras de las cunas están enganchadas y las de las ruedas están aseguradas.
- Periódicamente verifique el tornillo del enganche y las cunas— ajuste si es necesario.

SI NO VERIFICA LA SEGURIDAD ANTES DE PARTIR PODRÍAN PRODUCIRSE DAÑOS A LA PROPIEDAD, HERIDAS CORPORALES O MUERTE.



LAS UNIONES Y PIEZAS DE MONTAJE PUEDEN AFLOJARSE CON EL TIEMPO. VERIFIQUE Y AJUSTE SI ES NECESARIO Y ANTES DE CADA USO.

MANTENIMIENTO

Aplique lubricante no soluble en agua en las partes metálicas móviles.

Use un paño blando con agua y detergente suave para limpiar las partes plásticas.



Se dispone de otra opción de seguridad (se compra por separado).

StrataLock

El sistema ajusta las bicicletas a la montura y la montura al receptor.

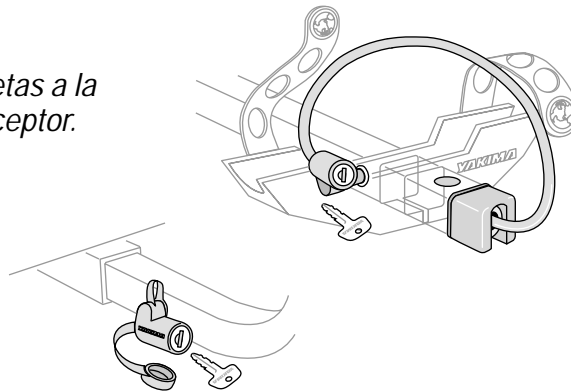

SI NECESITA MÁS ASISTENCIA TÉCNICA O REPUESTOS: comuníquese con su concesionario o llámenos al (888) 925-4621 o al (707) 826-8000, de lunes a viernes de 8:00 am a 5:00 pm, hora del Pacífico.

GARANTÍA LIMITADA

Yakima Products ("Yakima") se compromete a reparar o reemplazar la mercancía que presente defectos en materiales o en elaboración. Esta garantía limitada es válida por tres años contado desde la fecha de compra. La garantía limitada es aplicable solamente si se han cumplido con los requisitos de la Lista de Compatibilidad (Fit List) y si el producto se ha usado en la forma debida. Si un cliente cree que un producto Yakima es defectuoso, el cliente debe devolver dicho producto a un representante autorizado de Yakima, adjuntando prueba de compra. Entonces Yakima dará autorización a dicho representante para devolver el producto. Si al inspeccionar el producto Yakima encuentra que es en realidad defectuoso, Yakima reparará o reemplazará el artículo defectuoso a su discreción, sin cargo alguno para el cliente. El cliente se compromete a pagar por el flete para enviar el producto a Yakima y Yakima pagará el flete que corresponda para devolver dicho producto al cliente. No se aceptarán devoluciones no autorizadas. Esta garantía limitada no cubre el desgaste normal de los productos Yakima, ni daños resultantes de uso inadecuado, accidentes o alteraciones. El comprador reconoce que Yakima no tiene ningún control sobre la forma en que sus productos han sido afianzados a los vehículos o sobre la fijación de otros artículos a los productos Yakima, por lo tanto, Yakima no asume responsabilidad alguna por daños a la propiedad resultantes de una fijación mal hecha del uso de sus productos. Además, esta garantía limitada es aplicable únicamente a los productos Yakima y no a otros productos usados en conjunto con los productos Yakima. Esta garantía limitada reemplaza cualquier otra garantía, explícita o implícita, y no cubre daños consecuentes de ninguna clase que puedan resultar del uso correcto o incorrecto de cualquier producto Yakima.

¡ CONSERVE ESTAS INSTRUCCIONES!