

YAKIMA

Locking TreadHead

OFFSET KIT: Begin with the Offset Kit Instructions.

US

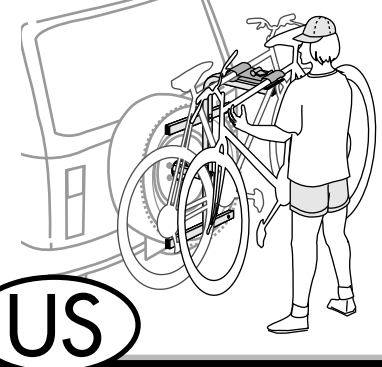

CAUTION

- **BEFORE DRIVING AWAY:** Test the security of your bikes! If there is any play between the bike frames and the plates, open the lever, retighten, and close.
- **OPENING THE REAR GATE WITH BIKES LOADED** could result in damage to vehicle.
- **CARBON FRAME BICYCLES:** It is possible that the plates could compress and damage the frame.

TOOLS REQUIRED:

- 2 adjustable-end wrenches (or 2 9/16" wrenches)
- 7/16" wrench
- 1/2" socket with ratchet
- flat-head screwdriver

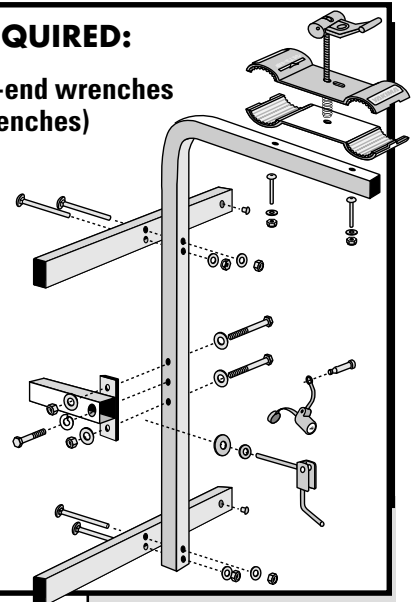

Install TreadPlate (purchased separately) as in TreadPlate instructions.

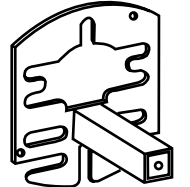

1 ATTACH HORIZONTAL TUBES.

Install carriage bolts into horizontal bars and main bar. Tighten nuts.

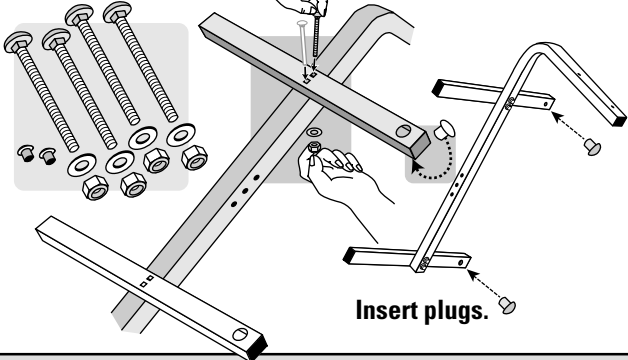

2 ATTACH SHORT TUBE.

Insert short hexagonal bolt and lock washer through hole inside support tube.

Attach to main bar and tighten bolt.

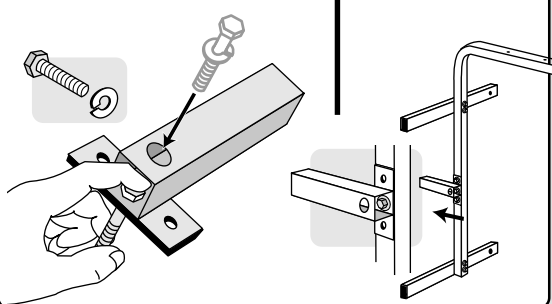

3

Insert hex bolts with washers and secure to bar.

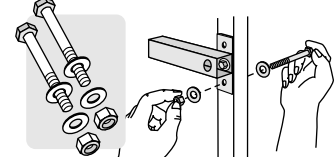

If tire is offset, tube must be on same side as tire.

4 ATTACH TO VEHICLE.

Slide TreadHead onto TreadPlate tube.

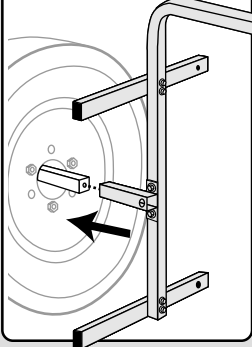

5 ATTACH CRANK.

Follow TreadPlate instructions for installation.

Use the crank with the BLACK BOLT.

You MAY find a crank in the plate box—discard it.

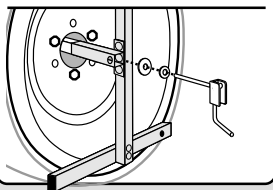

IF CONTACT WITH TIRE IS NOT FIRM, flip tube to opposite direction.

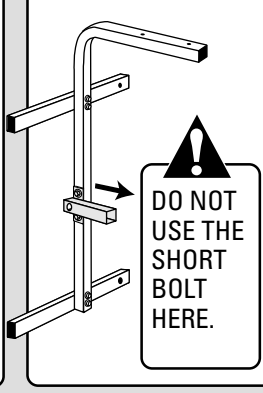

6 TEST THE INSTALLATION!

If there is any movement, tighten the crank even more.

Note: An underinflated tire can cause poor contact between TreadHead and tire. Loosen crank before inflating.

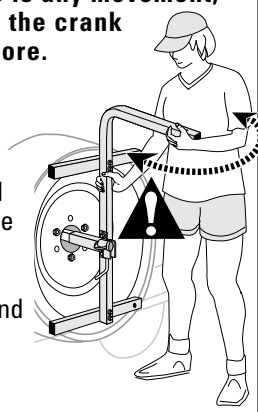

INSTALL SKS® LOCK CORE (purchased separately).



7 LOCK THE CRANK.

Insert lock-pin, attach lock housing, lock and cover.

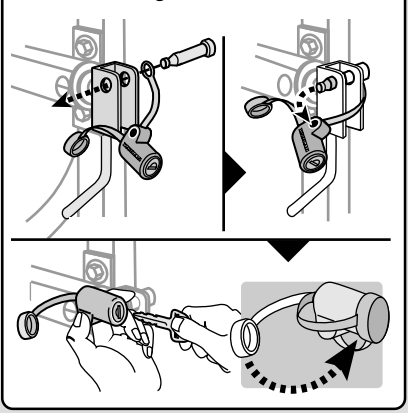

8 LOWER PLATE.

Insert bolts into the square holes beneath the vinyl pads.

NOTE: LOWER PLATE DOES NOT have a decal anywhere on it!

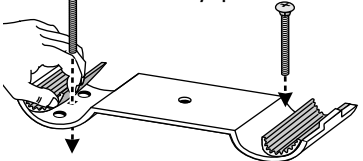

9 Attach to arm.

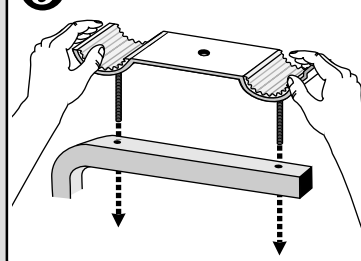

TAB IN LOWER PLATE MUST BE DIRECTED AWAY FROM CAR.

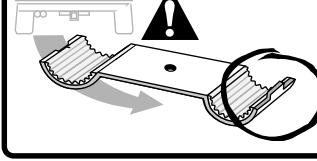

10 Attach washers and nuts.

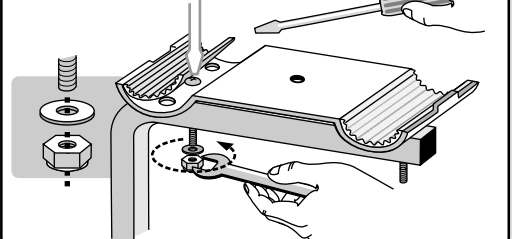

11 INSTALL UPPER PLATE WITH SPRING.

OPEN red lever leaving upper plate loose.

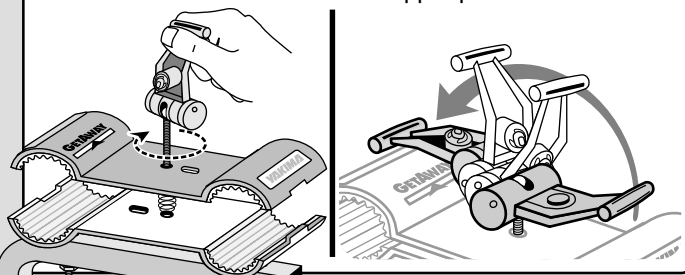

12 Turn the upper plate 90°.

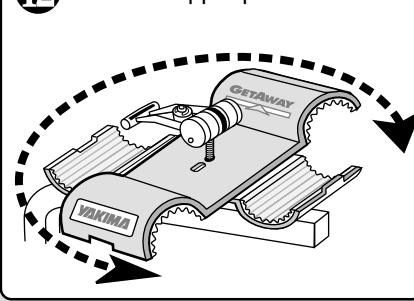

13 INSTALL FIRST BIKE.

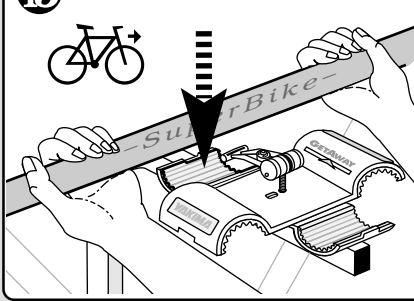

14 SECOND BIKE: Opposite direction.

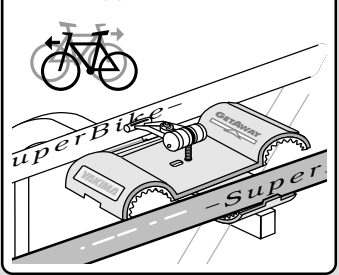

15 Rotate plate 90° again.

Tabs on plates must align as shown.

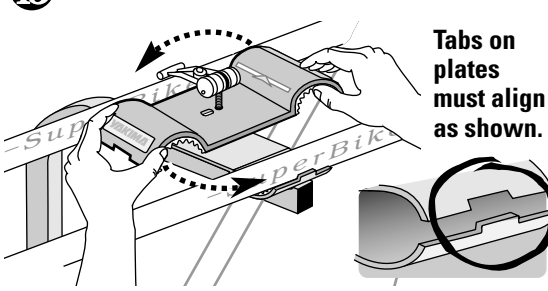

DECAL POINTS TOWARD CAR.

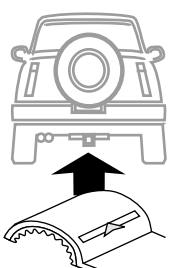

16 TIGHTEN LEVER until it closes with some resistance.

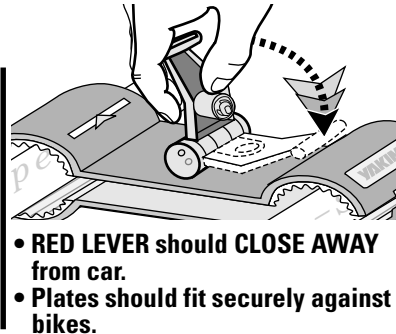
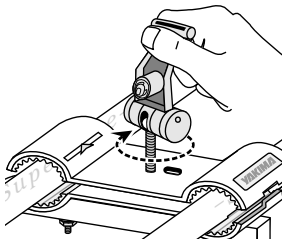

17 Install optional SKS® lock using lock instructions.

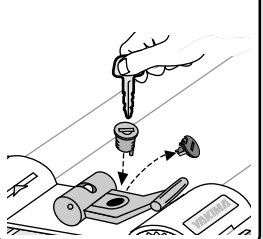

CHECK ALL HARDWARE BEFORE DRIVING AWAY!

- ✓ CRANK IS TIGHTLY TURNED? Step 6
- ✓ PLATES ARE SECURE to bikes? Step 16
- ✓ LEVER CLOSED? Step 16



MAINTENANCE:

Apply non-water soluble lubricant to moving parts often, especially after exposure.

LIMITED WARRANTY: Yakima Products ("Yakima") will repair or replace merchandise which proves defective in materials and/or workmanship. The limited warranty is effective for one year from the date of purchase. The limited warranty is applicable only if the Fit List and instructions are followed and the products are used properly. If a customer believes that a Yakima product is defective, the customer must return it to an authorized Yakima dealer with proof of purchase. Yakima will then issue authorization to the dealer for the return of these products. If an article is found to be defective upon inspection by Yakima, Yakima will repair or replace the defective article at its discretion without charge. The customer will pay freight to Yakima, and Yakima will pay any applicable return freight. Unauthorized returns will not be accepted. Normal wear and tear of Yakima products or damage resulting from misuse, accidents, or alterations are not covered by this Limited Warranty. The purchaser acknowledges that Yakima has no control over the attachment of its products to vehicles or the attachment of items to the Yakima products. Accordingly, Yakima cannot assume responsibility for any damage to any property arising out of the improper attachment or use of its products. In addition, this Limited Warranty applies only to Yakima products and not to other products used in conjunction with Yakima products. This Limited Warranty is in lieu of all other warranties, expressed or implied, and does not cover consequential damages of any kind that may arise from the use or misuse of any Yakima product.

YAKIMA

Locking TreadHead

OFFSET KIT: Commencer par les instructions accompagnant la trousse de centrage.

ATTENTION

- **AVANT DE PRENDRE LA ROUTE:** Vérifier la solidité de vos vélos! S'il existe le moindre jeu entre le cadre des vélos et les plaques, relever le levier, le serrer et le rabattre.
- **L'OUVERTURE DU HAYON QUAND DES VÉLOS SONT SUR LE PORTE-VÉLO** peut endommager le véhicule.
- **BICYCLETES À CADRE EN CARBONE:** il est possible que les plaques endommagent le cadre en le comprimant.

FR

OUTILS NÉCESSAIRES:

2 clés à molette (ou 2 clés de 9/16 po)

1 clé de 7/16 po

1 douille de 1/2 po et son manche

1 Tournevis plat

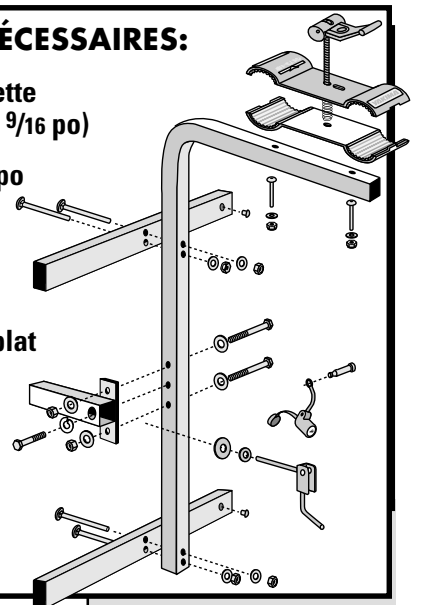

1 MONTAGE DES TUBES HORIZONTAUX

Enfiler les boulons à tête bombée dans les tubes horizontaux et le tube principal. Serrer les écrous.

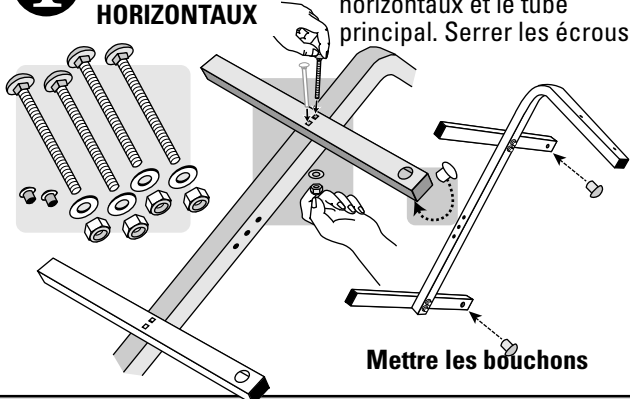

Mettre les bouchons

2 MONTAGE DU TUBE COURT

Glisser le boulon court à tête hexagonale et sa rondelle ressort par le trou à l'intérieur du tube court.

Le fixer au tube principal et serrer le boulon.

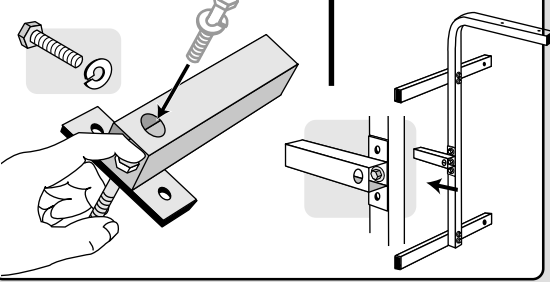

3

Glisser deux boulons à tête hexagonale et leur rondelle et les serrer sur le tube.

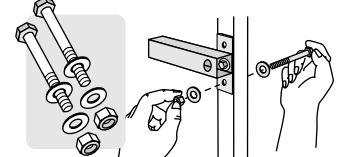

Si la roue est décentrée, installer le tube court du même côté.

Poser la plaque TreadPlate (achetée à part) en suivant les instructions qui l'accompagnent.

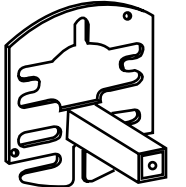

4 POSE SUR LE VÉHICULE

Enfiler le tube du porte-vélo sur le tube de la plaque TreadPlate.

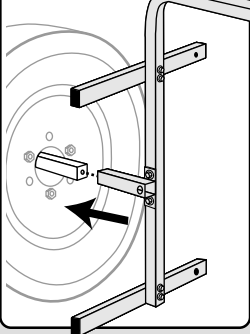

5 POSE DE LA MANIVELLE

Pour poser la manivelle, suivre les instructions qui accompagnent la plaque TreadPlate. Employer la manivelle avec le BOULON NOIR. Il est POSSIBLE qu'il y ait une manivelle dans la boîte de la plaque: ne pas l'employer.

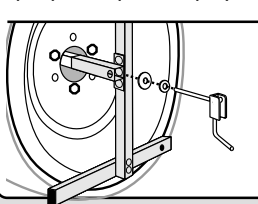

SI LE PORTE-VÉLO NE PORTE PAS FERMEMENT CONTRE LE PNEU, retourner le tube court dans l'autre sens.



DANS CE CAS, NE PAS INSTALLER LE BOULON COURT.

6 TESTER LE MONTAGE!

S'il y a le moindre mouvement, serrer la manivelle encore plus.

Remarque: le pneu est insuffisamment gonflé, le porte-vélo risque de mal porter contre le pneu. Desserrer la manivelle avant de gonfler le pneu.

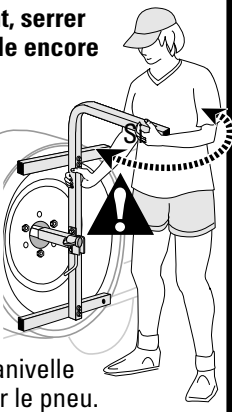

MONTER LA SERRURE SKS® (achetée à part)



7 VERROUILLER LA MANIVELLE

Enfiler la goupille de verrouillage, engager le boîtier, verrouiller et placer le capuchon.

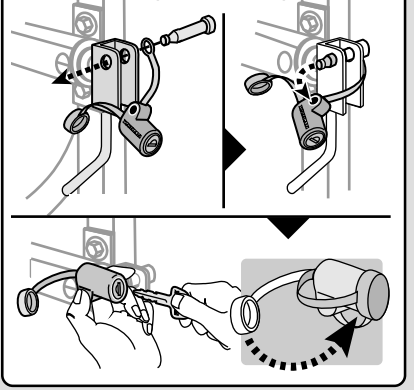

8 PLAQUE INFÉRIEURE

Glisser les boulons dans les trous carrés qui se trouvent sous les garnitures en vinyle.

REMARQUE: LA PLAQUE INFÉRIEURE ne comporte AUCUN autocollant!

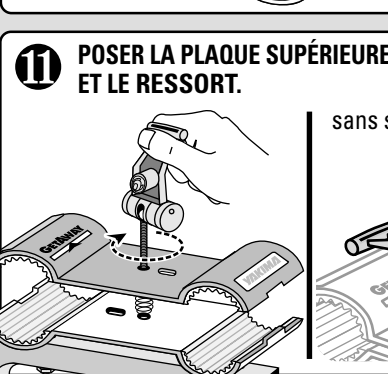

9 Poser la plaque sur le bras.

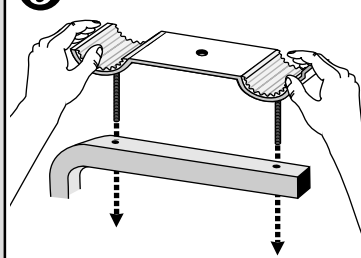

L'ERGOT DE LA PLAQUE INFÉRIEURE DOIT SE TROUVER DU CÔTÉ OPPOSÉ AU VÉHICULE.

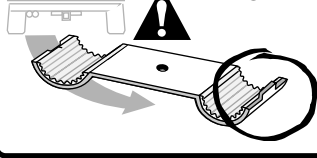

10 Mettre en place les rondelles et serrer les écrous.

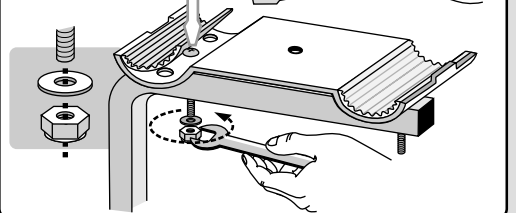

11 POSER LA PLAQUE SUPÉRIEURE ET LE RESSORT.

RELEVER le levier rouge sans serrer la plaque supérieure.

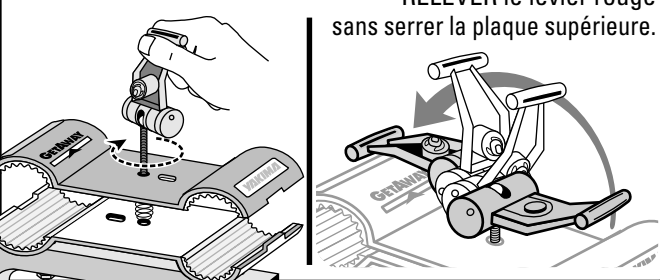

12 Tourner la plaque supérieure de 90°.

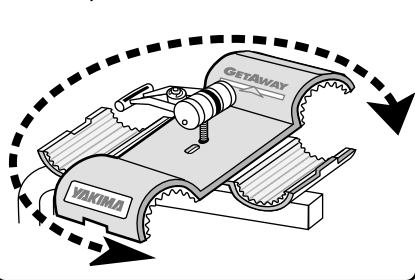

13 METTRE EN PLACE LE PREMIER VÉLO.

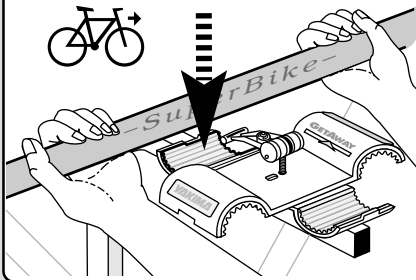

14 Poser le DEUXIÈME VÉLO dans le sens inverse du premier.

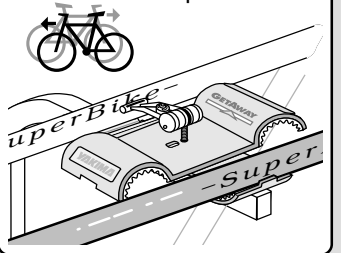

15 Tourner de nouveau la plaque supérieure de 90°.

L'ergot de la plaque inférieure doit être aligné avec l'encoche de la plaque supérieure tel qu'illustré.

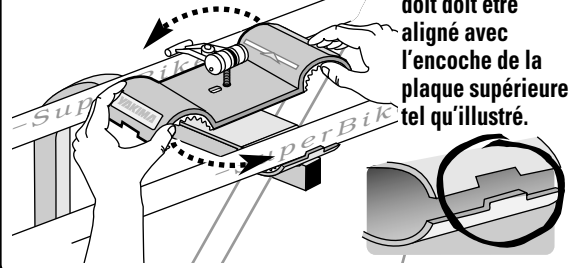

L'AUTOCOLLANT DOIT POINTER VERS LE VÉHICULE.

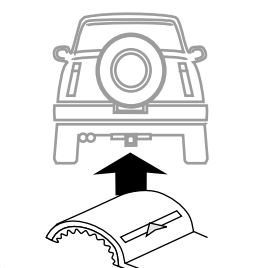

16 SERRER LE LEVIER

Serrer le levier jusqu'à ce qu'il se rabatte avec un certain effort.

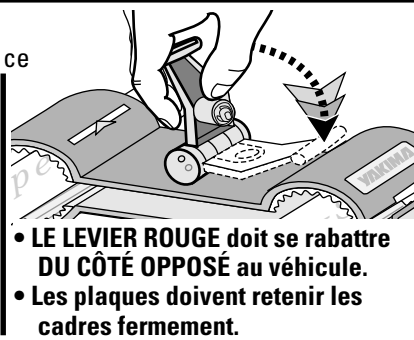
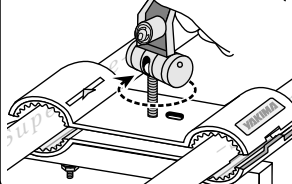

- LE LEVIER ROUGE doit se rabattre DU CÔTÉ OPPOSÉ au véhicule.
- Les plaques doivent retenir les cadres fermement.

17 Installer la serrure optionnelle SKS® en suivant les instructions qui l'accompagnent.

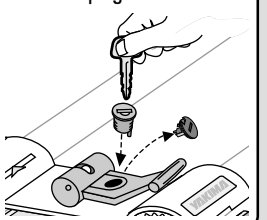

VÉRIFIER LA SOLIDITÉ DU MONTAGE AVANT DE PRENDRE LA ROUTE!

- ✓ LA MANIVELLE EST BIEN SERRÉE? OPÉRATION 6
- ✓ LES PLAQUES SONT BIEN SERRÉES SUR LES VÉLOS? OPÉRATION 16
- ✓ LE LEVIER EST RABATTU? OPÉRATION 16



ENTRETIEN:

lubrifier souvent les pièces mobiles à l'aide d'un lubrifiant non soluble à l'eau, en particulier après les intempéries.

GARANTIE LIMITÉE: Yakima Products ("Yakima") s'engage à réparer ou à remplacer les produits qui présenteraient des vices de matériau ou de fabrication. Cette garantie limitée a une durée d'un an à partir de la date d'achat. Cette garantie limitée ne s'applique que si les instructions et la liste de compatibilité ("Fit List") ont été respectées et si les produits ont été utilisés normalement. Si le client estime qu'un produit Yakima est défectueux, le client doit le retourner à un dépositaire Yakima autorisé, accompagné de la preuve d'achat. Yakima autorisera alors le dépositaire à retourner le produit. Si, après inspection, Yakima juge le produit défectueux, Yakima réparera ou remplacera le produit, à sa discrétion et sans frais. Le client devra assumer les frais de transport jusqu'à Yakima et Yakima assumera les frais de retour au client. Les retours non autorisés ne seront pas acceptés. Cette garantie limitée ne couvre pas l'usure normale ou les dommages résultant d'un usage abusif, d'un accident ou de modifications aux produits Yakima. L'acheteur reconnaît que Yakima n'a aucun contrôle sur la façon dont ses produits sont fixés aux véhicules, ou dont les articles transportés sont fixés aux produits Yakima. Il s'ensuit que Yakima ne peut assumer de responsabilité pour des dommages matériels consécutifs au mauvais montage ou au mauvais emploi de ses produits. De plus, la présente garantie limitée ne s'applique qu'aux produits Yakima et non à d'autres produits utilisés conjointement aux produits Yakima. Cette garantie limitée remplace toute autre garantie, expresse ou tacite, et ne couvre pas d'éventuels dommages indirects pouvant survenir par suite de l'emploi, correct ou non, des produits Yakima.