

Contents • Contenu • Contenido

spring pin (1X)
goupille à ressort (x 1)
pasador de resorte (1X)



key (2X)
clé (x 2)
llave (x 2)



stabilizer bolt (1X)
boulon de stabilisation (x 1)
tornillo del estabilizador (1X)



hitch bolt (1X)
boulon d'attelage (x 1)
pasador de enganche (1X)



BackSwing (1X)

stabilizer nut (1X)
écrou de stabilisation (x 1)
tuerca del estabilizador (1X)



lock washer (1X)
rondelle de sécurité (x 1)
arandela de cierre (1X)



latch pin (1X)
axe d'étrier (x 1)
perno de cierre (1X)



hitch lock (1X)
serrure d'attelage (x 1)
cerrojo para enganche (x 1)



safety latch assembly (1X)
étrier de sécurité (1X)
cierre de seguridad (1X)



e-clip (2X)
bague élastique (x 2)
clip E (2X)



Weight limits
Limites de chargement
Límites de peso

250 lbs. / 113kg

TOOLS REQUIRED:
OUTILS NÉCESSAIRES:
HERRAMIENTAS NECESARIAS:



For use with
class III
and IV hitch
receivers only.

À n'employer
qu'avec des
attelage de
classe III et
IV seulement.

For use with
class III
and IV hitch
receivers
only.



All hardware must be
tightened completely. Torque
values are given for reference.

Toutes les pièces de fixation doivent être
serrées complètement. Les couples de
serrage sont donnés à titre de référence.

Todas las piezas de fijación se deben
apretar completamente. Los valores de los
pares de torsión se dan como referencia.

INSTALLATION • MONTAGE • INSTALACIÓN

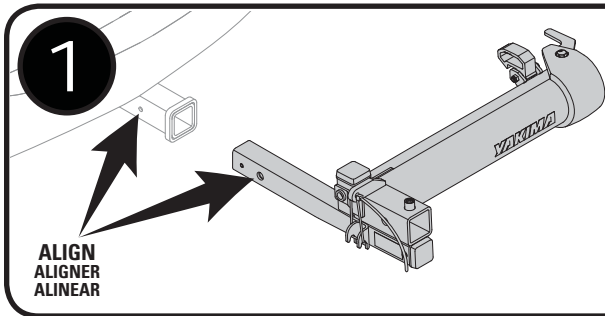

- Insert BackSwing into hitch receiver.
- The BackSwing hole must align to the hole in the hitch receiver.

- Enfiler la base dans l'attelage.
- Le trou de la base doit s'aligner avec le trou de l'attelage.
- Introduzca el BackSwing en el receptor del enganche.
- El agujero del BackSwing debe quedar alineado con el del receptor del enganche.

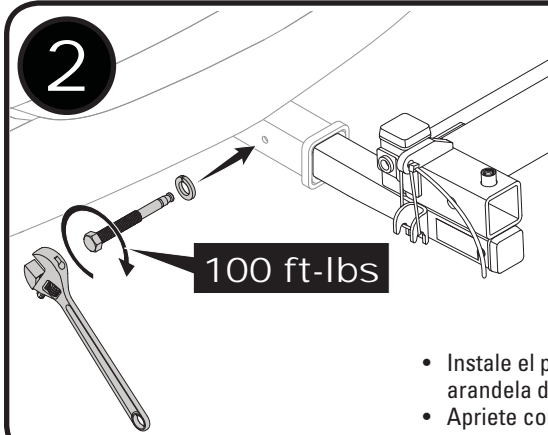

- Install hitch bolt and lock washer.
- Fully tighten with a wrench.
- Poser le boulon d'attelage et sa rondelle.
- Serrer complètement avec une clé.

- Instale el pasador de enganche y la arandela de cierre.
- Apriete completamente con una llave.

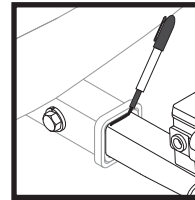

Tip: Use a permanent marker to draw a line on the tongue, so that you know how far to insert the tongue next time you install your carrier.

Conseil : à l'aide d'un marqueur permanent, tracer une ligne sur le timon pour savoir jusqu'où l'enfoncer la prochaine fois qu'on installera le porte-vélo.

Consejo: Utilice un marcador permanente y trace una línea en la espiga de la base para saber hasta dónde debe introducirla la próxima vez que tenga que instalar el portabicicletas.



3 Install HitchLock. Lock with key.

Poser la serrure d'attelage et la verrouiller avec sa clé.

Instale el cerrojo para enganche. Trabe con la llave.

- Cut the zip tie.
- Install spring pin with a wrench.

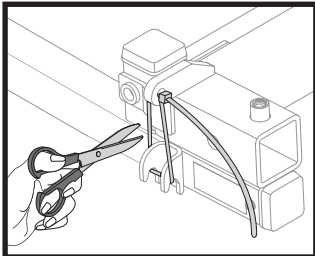

- Couper la courroie crantée.
- Poser la goupille à ressort avec une clé.
- Corte el precinto.
- Instale el pasador de resorte con una llave.

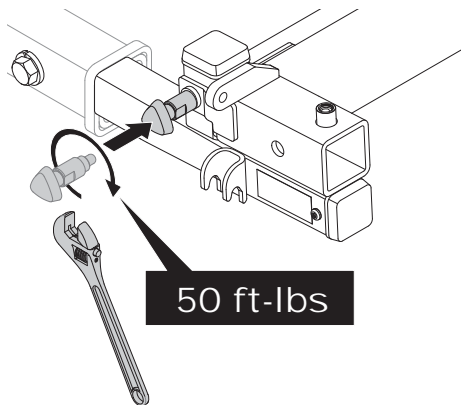

- Orient the latch as shown, and align the latch and BackSwing.
- Insert the latch pin.
- Secure with the e-clip clip. Note: the second clip is a spare.

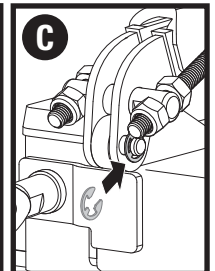
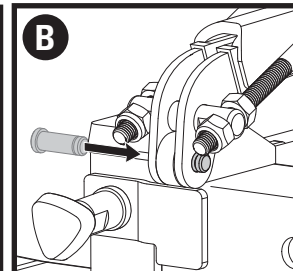
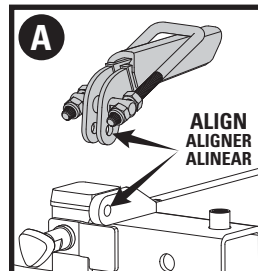

- A. Orienter l'étrier de sécurité tel qu'illustré et l'aligner avec son trou.
- B. Insérer son axe.
- C. Bloquer l'axe avec un bague élastique. Remarque : le deuxième clip en est un de rechange.

- A. Oriente el cierre de seguridad como se ilustra y alinéelo con el BackSwing.
- B. Introduzca el perno de cierre.
- C. Asegúrelo con el clip E. Nota: el segundo clip es de repuesto.

6

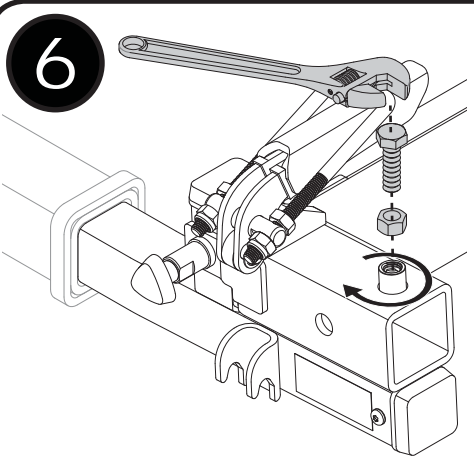

Loosely install stabilizer nut and bolt.

Poser, sans les serrer le boulon de stabilisation et son écrou.

Instale la tuerca y el perno del estabilizador, pero sin apretarlos.

7

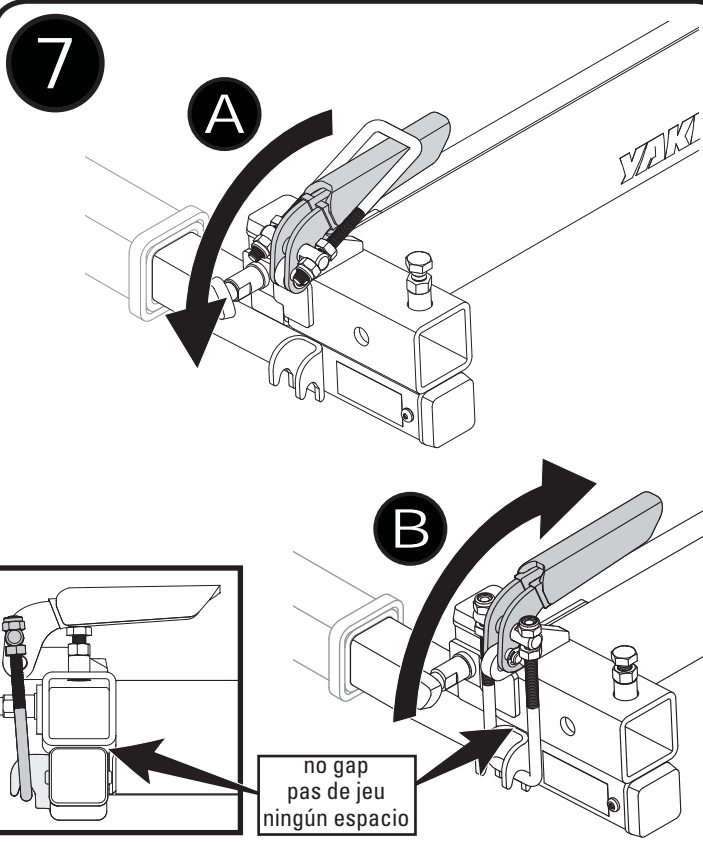

A

B

no gap
pas de jeu
ningún espacio

Always close the latch. There should be no gap at the point indicated below when the latch is closed. If a gap exists, see page 6 for instructions to tighten safety latch.

Il faut toujours fermer l'étrier. Il ne doit pas y avoir de jeu à l'endroit indiqué (illustration de droite) une fois l'étrier fermé. S'il demeure un jeu, voir en page 6 comment resserrer l'étrier de sécurité.

Cierre siempre el cierre de seguridad. Cuando está cerrado, no debe quedar ningún espacio en el punto indicado (imagen derecha). De lo contrario, vaya a la página 6 para leer las instrucciones sobre cómo apretar el cierre de seguridad.



Use caution when closing the latch to avoid hooking the bottom of the latch bracket.

En fermant l'étrier, prendre soin qu'il ne s'accroche pas sur le rebord, en dessous de l'endroit prévu.

Tenga cuidado al cerrar el cierre de seguridad para evitar que el tornillo en U no quede enganchado en la parte inferior.

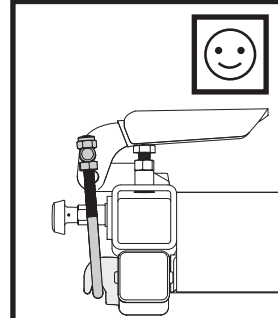
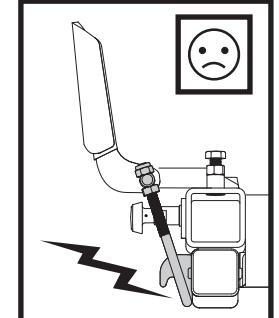
INSTALL PRODUCT • POSE DE L'ACCESSOIRE • INSTALE EL PRODUCTO

1

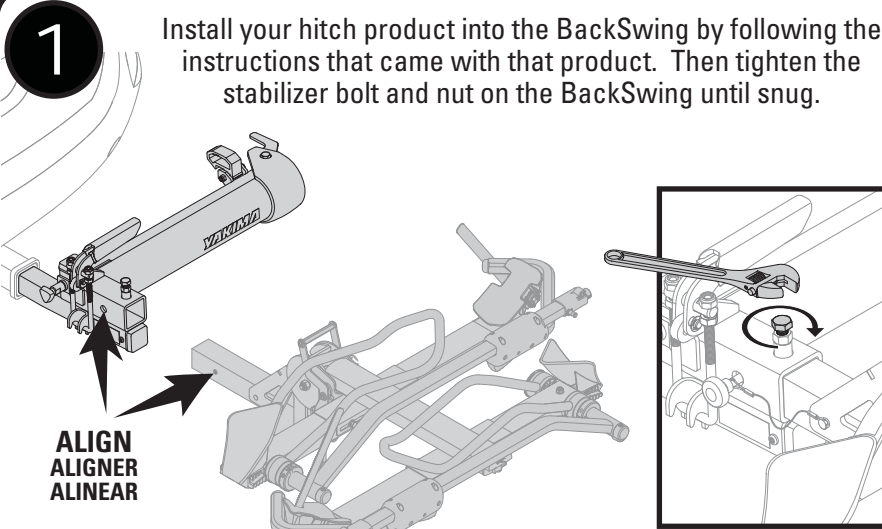

Install your hitch product into the BackSwing by following the instructions that came with that product. Then tighten the stabilizer bolt and nut on the BackSwing until snug.

**ALIGN
ALIGNER
ALINEAR**

Poser l'accessoire d'attelage dans le BackSwing en suivant les instructions qui accompagnent l'accessoire. Ensuite, serrer le boulon de stabilisation et son écrou du BackSwing pour éliminer le jeu.

Instale el producto para enganche en el BackSwing siguiendo las instrucciones incluidas en dicho producto. Luego, apriete el perno y la tuerca del estabilizador del BackSwing hasta que quede ajustado.



Visit: www.yakima.com/backswing to check the list of compatible carriers.

Consulter le site www.yakima.com/backswing pour la liste la plus récente des accessoires compatibles.

Visite: www.yakima.com/backswing para consultar la lista actualizada de piezas compatibles.

1

To open BackSwing. Pour ouvrir le BackSwing. Para abrir el BackSwing

- A. Lift lever to release.
 - B. Open the latch.
 - C. Pull Spring Pin.
 - D. Swing open BackSwing until it locks open. Listen for a click.
- A. Lever le levier pour l'ouvrir.
 - B. Soulever l'étrier.
 - C. Tirer la goupille à ressort.
 - D. Ouvrir le BackSwing jusqu'à ce qu'il se verrouille en position ouverte.
- A. Levante la palanca de desbloqueo.
 - B. Abra el cierre de seguridad.
 - C. Tire del pasador de resorte.
 - D. Haga pivotar el BackSwing hasta que quede abierto y trabado.

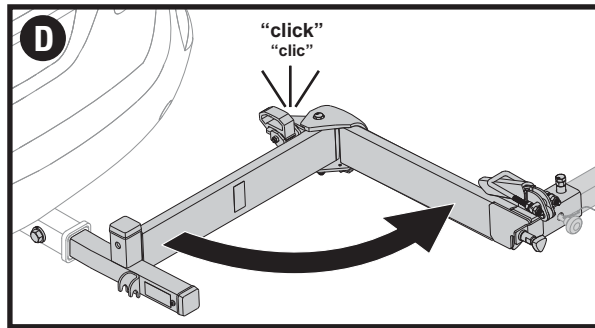
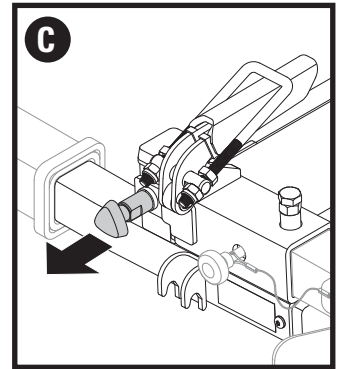
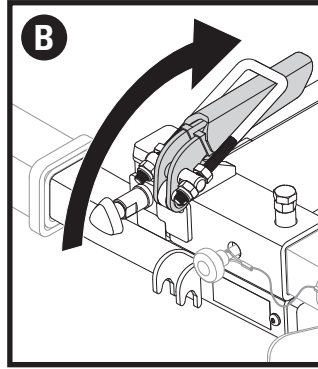
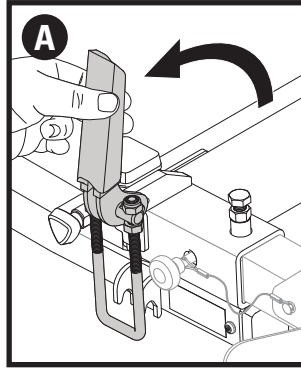

Note: BackSwing will operate more smoothly when parked on a level surface.

Note: BackSwing will operate more smoothly when parked on a level surface.

Note: BackSwing will operate more smoothly when parked on a level surface.

2

To close BackSwing. Pour fermer le BackSwing. To close BackSwing.

- A. Stand on the outside of the BackSwing to stay clear of your gear and the BackSwing.
 - B. Lift the release lever.
 - C. Swing the BackSwing until it closes, and the spring pin locks into place.
 - D. Close the latch.
- A. Se tenir à l'extérieur du BackSwing pour être à l'écart quand la charge pivotera.
 - B. Soulever le levier de blocage.
 - C. Faire pivoter le BackSwing jusqu'à ce qu'il se ferme et que la goupille à ressort s'enclenche.
 - D. Fermer l'étrier.
- A. Párese del lado exterior del BackSwing para quedar separado de la carga y del BackSwing.
 - B. Levante la palanca de desbloqueo.
 - C. Haga pivotar el BackSwing hasta que quede cerrado y el pasador de resorte trabado.
 - D. Cierre el cierre de seguridad.

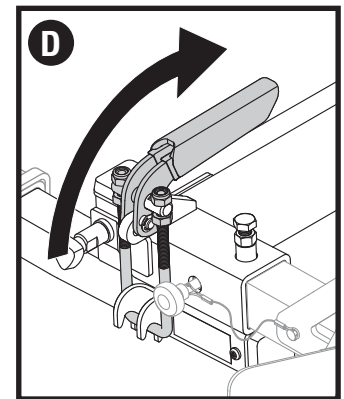
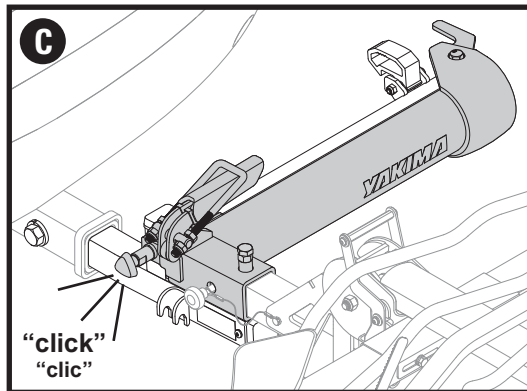
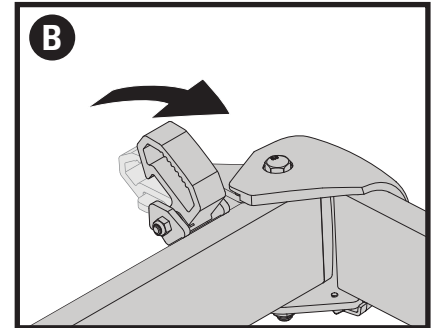
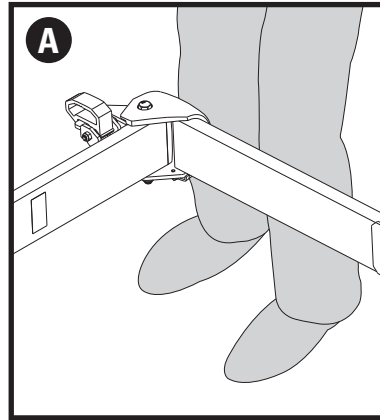

Note: Release lever will be more difficult to operate when the product is heavily loaded.

Remarque : le levier de blocage sera plus difficile à actionner si le produit est lourdement chargé.

Nota: Cuando el producto está muy cargado, es más difícil desbloquear la palanca.



Latch must always be closed for safe transport.
L'étrier de sécurité doit toujours être fermé avant de prendre la route.
Para un transporte seguro, el cierre de seguridad debe estar siempre cerrado.

IMPORTANT WARNINGS



BACKSWING IS LIMITED TO A 250 LBS. TOTAL LOAD.

This product is designed for use with 2" dedicated hitch bike racks and baskets. Yakima cannot test all possible hitch product variations and therefore cannot guarantee all products will work with the BackSwing. Any rack or basket used with this product that has not been tested is considered "use at your own risk". For a list of approved products please visit yakima.com/backswing.

- Use product as directed. Failure to use as directed will void warranty.
- Do not use with RVs or trailers.
- Do not use with a hitch-extender.
- Be aware that the hot exhaust from your vehicle has the potential to heat metal parts.
- Do not use with a 1-1/4" hitch adapter.
- Remove BackSwing when not in use.
- Vehicles with a rear axle to hitch pin hole distance of greater than 50" cannot use this product (Sprinter vans of 144" wheelbase and shorter only!).
- Do not install if spare tire causes interference with bikes, or folded carrier.
- Full size trucks and SUVs wider than 81 inches: bike tires, handles, bikes, or folded hitch products may come into contact with vehicle.
- Do not use with other swing away hitch products.
- Check vehicle ground clearance before use.
- Do not overload your existing hitch product. Consult the instructions for your existing hitch product for weight limits.
- Latch must always be closed for safe transport.
- Do not grab the product by any actuation levers.
- Do not position bicycle tires near vehicle's hot exhaust.
- Do not use an automated car wash with carrier installed.
- Do not step on BackSwing or attached rack.
- Keep in mind the added distance from your hitch will amplify deflection. Please drive accordingly.
- Never drive off-road with BackSwing installed (well maintained gravel roads are permitted).

AVERTISSEMENTS IMPORTANTS



LA CHARGE TOTALE INSTALLÉE SUR LE BACKSWING NE DOIT PAS DÉPASSER 113 KG.

Ce produit est conçu pour recevoir des accessoires destinés à des attelages de 5 cm (2 po). Yakima ne peut pas essayer toutes les variantes de produits destinés à des attelages et ne peut donc pas garantir que tous les produits soient approuvés pour être montés sur le BackSwing. Si un accessoire d'attelage qui ne figure pas sur la liste des produits approuvés est installé sur le BackSwing, l'installation est considérée comme "aux risques de l'utilisateur". On trouvera la liste des produits approuvés au www.yakima.com/backswing.

- Employer le produit en respectant les directives, sous peine d'annuler la garantie.
- Ne pas installer sur un VR ou une remorque.
- Ne pas employer d'allonge d'attelage.
- Être conscient que les gaz d'échappement chauds du véhicule peuvent chauffer les pièces métalliques.
- Ne pas employer avec un adaptateur d'attelage de 3,1 cm (1 ¼ po).
- Retirer le BackSwing quand il ne sert pas.
- Ce produit ne peut pas être monté sur des véhicules où la distance entre l'essieu arrière et le trou de l'axe de l'attelage dépasse 127 cm (50 po), ce qui limite les fourgonnettes Sprinter à celles d'un empattement 365 cm (144 po) ou moins.
- Ne pas installer s'il y a contact avec la roue de secours.
- Camions de grande taille et VUS de plus de 206 cm (81 po) de largeur : les pneus ou les guidons des vélos, ou le porte-vélo, pourraient entrer en contact avec le véhicule quand le BackSwing est complètement ouvert.
- Ne pas employer avec d'autres produits d'attelage articulés.
- Vérifier la garde au sol du véhicule avant l'utilisation.
- Ne pas surcharger le produit d'attelage installé dans le BackSwing. Respecter les limites de charge indiquées dans les instructions accompagnant le produit d'attelage. L'étrier doit toujours être fermé avant de rouler.
- Ne pas soulever le BackSwing en le prenant par les leviers mobiles.
- Ne pas placer les pneus des vélos près de l'échappement chaud du véhicule.
- Ne pas entrer dans un lave-auto automatique si le BackSwing est en place.
- Ne pas monter sur le BackSwing ou l'accessoire qui y est fixé.
- Être conscient que le BackSwing allonge le véhicule et son attelage de manière significative. En tenir compte en conduisant.
- Ne jamais conduire hors route si le BackSwing est en place (les routes de gravier bien entretenues sont permises).

ADVERTENCIAS IMPORTANTES



LA CARGA TOTAL DEL BACKSWING SE LIMITA A 250 LB

Este producto está diseñado para ser utilizado específicamente con productos para enganches de 2". Yakima no puede probar todas las variantes posibles de productos para enganches y, en consecuencia, no puede garantizar que todos los productos estén aprobados para ser utilizados con el BackSwing. El uso del BackSwing con un producto para enganche que no esté en la lista de productos aprobados se considera "a su propio riesgo". Para consultar una lista de productos aprobados, por favor visite yakima.com/backswing.

- Utilice el producto según las indicaciones. De lo contrario la garantía se anulará.
- No se debe utilizar en vehículos recreativos o remolques.
- No se debe utilizar con un alargador de enganche.
- Tenga en cuenta que los gases calientes de escape de su vehículo pueden calentar las piezas de metal.
- No se debe utilizar con un adaptador de enganche de 1-1/4".
- Desinstale el BackSwing cuando no esté en uso.
- Los vehículos cuya distancia entre el eje trasero y el orificio del pasador del enganche es mayor que 50" no pueden utilizar este producto. (¡solamente las furgonetas Sprinter con una distancia entre ejes de 144" y menos!)
- No se debe instalar si la rueda de auxilio produce interferencia.
- En las camionetas y SUV cuyo ancho es mayor que 81", los neumáticos de las bicicletas, los manubrios, las bicicletas o los productos para enganches pueden entrar en contacto con el vehículo cuando el BackSwing está completamente abierto.
- No se debe utilizar con otros productos para enganche basculantes.
- Verifique la distancia del vehículo al suelo antes de partir.
- No sobrecargue el producto para enganche utilizado con el BackSwing. Consulte las instrucciones de su producto para enganche para conocer los límites de peso.
- Para un transporte seguro, el cierre de seguridad debe estar siempre cerrado.
- No transporte el BackSwing utilizando una de sus palancas.
- Verifique que los neumáticos de la bicicleta no queden cerca del escape caliente del vehículo.
- No entre a ningún lavacoches automático con el BackSwing instalado.
- No se suba sobre el BackSwing o sobre el producto para enganche al que se encuentra unido.
- Nunca conduzca fuera de las carreteras con el BackSwing instalado (puede hacerlo en caminos de grava bien mantenidos).
- Never drive off-road with BackSwing installed (well maintained gravel roads are permitted).

ADJUST SAFETY LATCH • RÉGLAGE DE L'ÉTRIER DE SÉCURITÉ • AJUSTE EL CIERRE DE SEGURIDAD

If necessary adjust safety latch. First loosen the bottom nuts, then adjust the top nuts equally until there's no gap at the point indicated at right when the latch is closed, then re-tighten the bottom nuts.

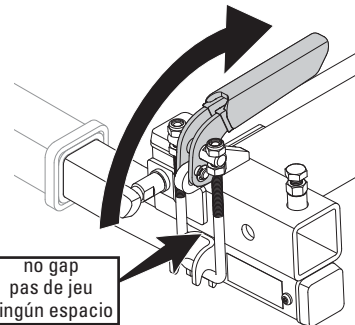
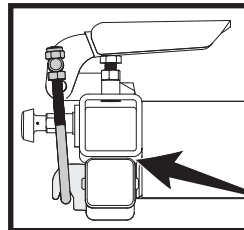
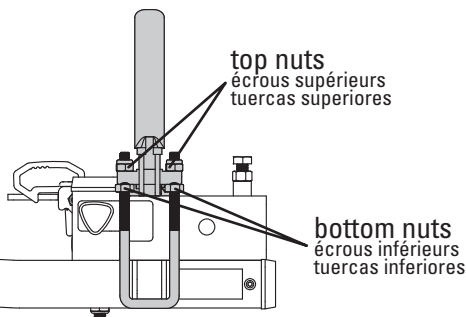

En caso de necesidad, ajuste el cierre de seguridad. Primero afloje las tuercas inferiores, luego ajuste las superiores hasta que, cuando el cierre de seguridad esté cerrado, no quede ningún espacio en el punto indicado a la derecha. Por último, vuelva a apretar las tuercas inferiores.

Au besoin, régler l'étrier de sécurité. Desserrer d'abord les écrous inférieurs, puis régler les écrous supérieurs également jusqu'à ce qu'il n'y ait pas de jeu au point indiqué à droite une fois l'étrier fermé. Resserrer les écrous inférieurs.

REMOVAL • DÉPOSE • DESINSTALACIÓN

1. Ensure safety latch is closed.
 2. Loosen the stabilizer bolt, and uninstall any hitch product you may have installed in your BackSwing (refer to that product's instruction manual).
 3. Unlock and remove hitch lock.
 4. Remove hitch bolt and lock washer.
 5. Remove BackSwing from your hitch.
1. Vérifier que l'étrier est bien fermé.
 2. Desserrer le boulon de stabilisation et déposer l'accessoire installé dans le BackSwing (consulter les instructions concernant l'accessoire).
 3. Déverrouiller et retirer la serrure d'attelage.
 4. Déposer le boulon d'attelage et sa rondelle.
 5. Déposer le BackSwing de l'attelage.
1. Asegúrese de que el cierre de seguridad esté cerrado.
 2. Afloje el tornillo del estabilizador y desinstale el producto para enganche que haya instalado en el BackSwing (consulte el manual de instrucciones de ese producto).
 3. Destrabe y retire el cerrojo para enganche.
 4. Retire el pasador de enganche y la arandela de cierre.
 5. Saque el BackSwing del enganche.

YAKIMA

www.yakima.com

YAKIMA PRODUCTS, INC.
4101 KRUSE WAY, LAKE OSWEGO
OR 97035-2541 USA
888.925.4621
www.yakima.com/support

YAKIMA EUROPE COOPERATIEF UA
Twentehaven 7, Nieuwegein 3433, The Netherlands

YAKIMA AUSTRALIA PTY. LTD
17 Hinkler Court, Brendale, QLD 4500 - Tel: 1800 143 548