

YAKIMA BuckHorn 4 Elite

US

For Your Safety
Warranty
Registration
on-line
YAKIMA.com

TOOLS REQUIRED :
9/16" wrenches (2)
Adjustable wrench

2" hitch adapter

1-1/4" receiver tongue

RUBBER
STRAP (12X)

9FT LOCKING CABLE (1X)

WHEEL STRAP (1X)

LONG STRAP (1X)

HITCHLOCK (1X)

PURCHASE SEPARATELY:

TubeTop: Required for bikes with step-through/Ladies frames or bikes with slanted top tubes. Part #8002531

To purchase any Yakima accessory visit Yakima.com or contact your local dealer.

IMPORTANT WARNING

IT IS CRITICAL THAT ALL YAKIMA RACKS AND ACCESSORIES BE PROPERLY AND SECURELY ATTACHED TO YOUR VEHICLE. IMPROPER ATTACHMENT COULD RESULT IN AN AUTOMOBILE ACCIDENT, AND COULD CAUSE SERIOUS BODILY INJURY OR DEATH TO YOU OR TO OTHERS. YOU ARE RESPONSIBLE FOR SECURING THE RACKS AND ACCESSORIES TO YOUR CAR, CHECKING THE ATTACHMENTS PRIOR TO USE, AND PERIODICALLY INSPECTING THE PRODUCTS FOR ADJUSTMENT, WEAR, AND DAMAGE. THEREFORE, YOU MUST READ AND UNDERSTAND ALL OF THE INSTRUCTIONS AND CAUTIONS SUPPLIED WITH YOUR YAKIMA PRODUCT PRIOR TO INSTALLATION OR USE. IF YOU DO NOT UNDERSTAND ALL OF THE INSTRUCTIONS AND CAUTIONS, OR IF YOU HAVE NO MECHANICAL EXPERIENCE AND ARE NOT THOROUGHLY FAMILIAR WITH THE INSTALLATION PROCEDURES, YOU SHOULD HAVE THE PRODUCT INSTALLED BY A PROFESSIONAL INSTALLER.

Part #1033606 Rev.B



DO NOT USE THIS PRODUCT WITH HITCH EXTENDERS! USE ONLY YAKIMA ADAPTERS WITH THIS PRODUCT. DO NOT USE ANY OTHER BRAND TONGUE ADAPTER.

1 Pull out the pin and wire-lock from the hitch plate.

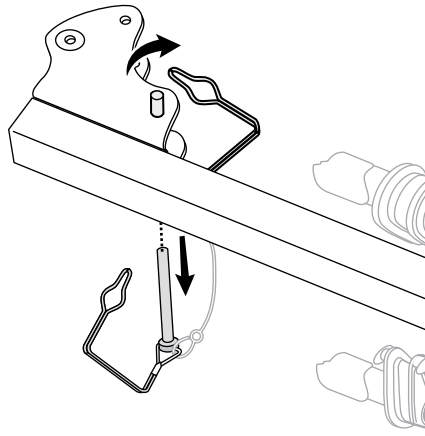

2 FOR 1-1/4" HITCHES ONLY. Remove 2" adapter.

- Remove bolt with wrench.
- Remove adapter.

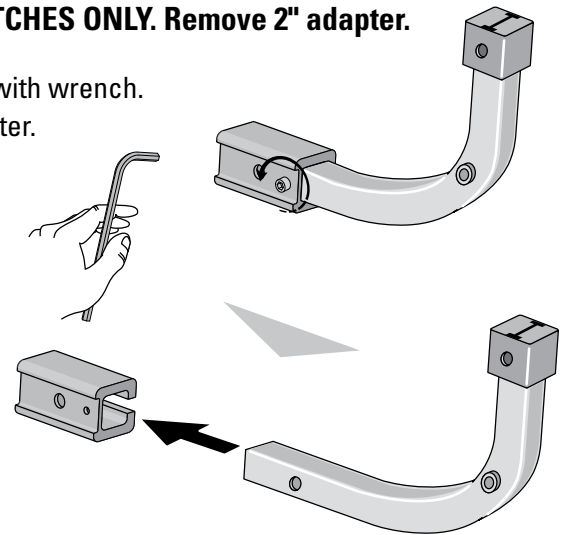

3 Install tongue.

Push the tongue into the hitch plate, aligning the holes.

- Install one of the hex bolts and a flat washer.
- Add a second washer, attach a nut.

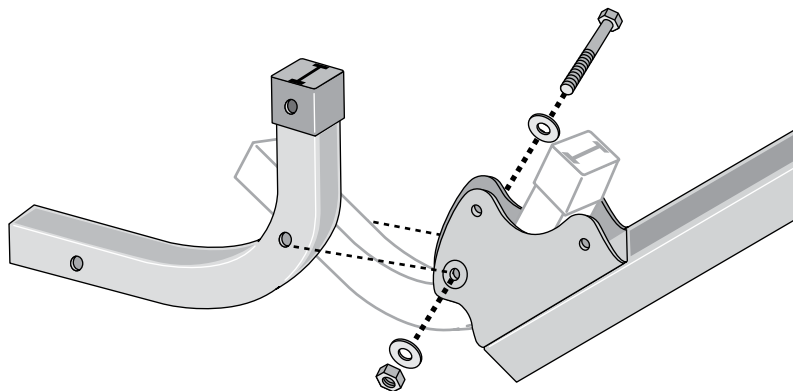

4 TIGHTEN with 9/16" wrenches.

1-1/2 to 2 threads should be visible above the nyloc portion of the nut.

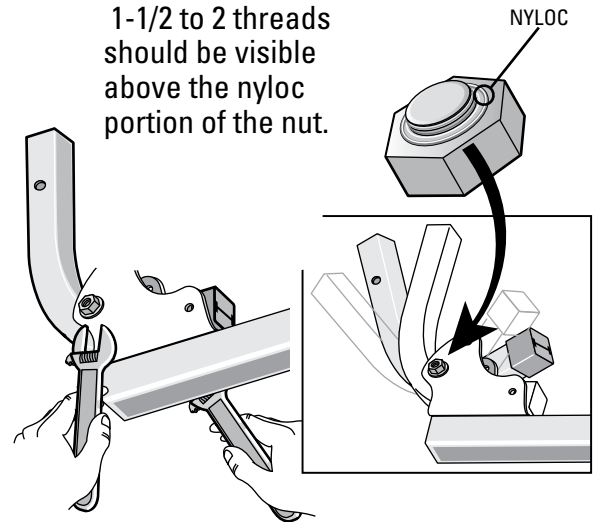

5 ATTACH THE STOP BOLT AND BOLT SLEEVE.

- Install bolt, passing through sleeve.
- Attach nut., TIGHTEN with 9/16" wrenches.

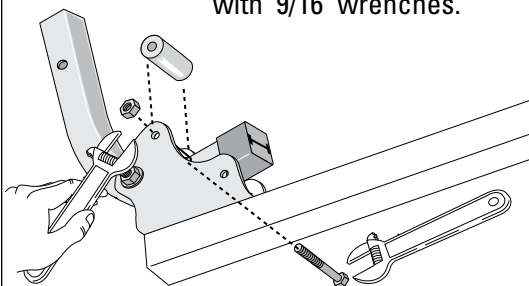

DO NOT OVERTIGHTEN!

6 INSTALL SAFETY PIN AND WIRE-LOCK.

- Pivot tongue to fit into hitch plate.
- Align holes and insert pin.

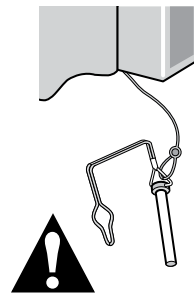

Safety pin and wire-lock must be in place when bikes are loaded.

Pin is only removed for access to vehicle.

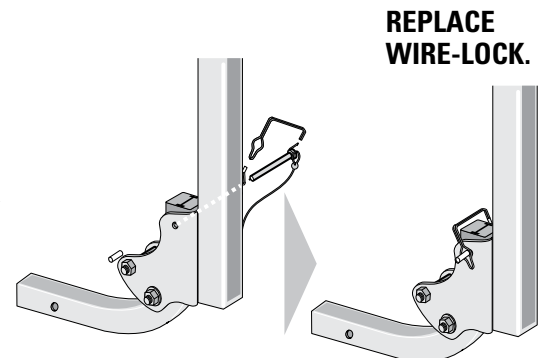

REPLACE WIRE-LOCK.

7 INSERT TONGUE INTO VEHICLE'S HITCH.



IF SPARE TIRE CAUSES INTERFERENCE, DO NOT USE THIS PRODUCT!

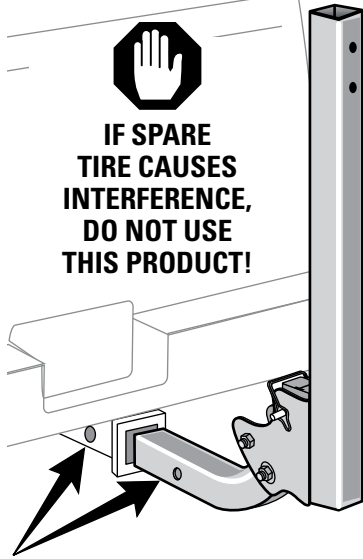

Align the holes in the receiver to the holes in the base.

8 INSTALL LARGE BOLT, LOCK-WASHER, AND WASHER.

Install bolt, lock-washer, and washer from right side of receiver.

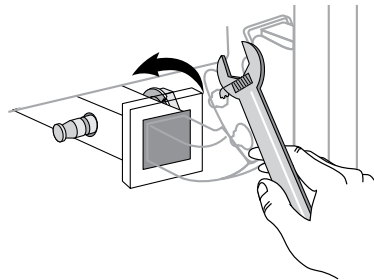
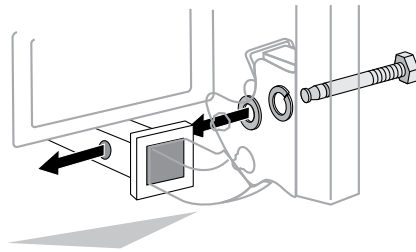

TIGHTEN with adjustable wrench.

9 INSTALL HITCHLOCK OR OPTIONAL SAFETY PIN.

• Attach hitch lock.

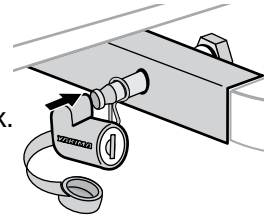

• Insert the key and lock the lock.

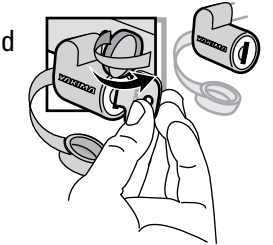

• Close the cap.

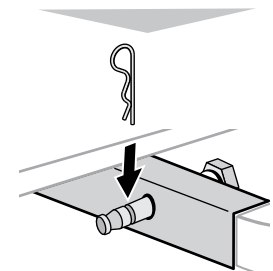

If you choose not to use the HitchLock you MUST install the safety pin.

10 ATTACH ARMS TO MAST.

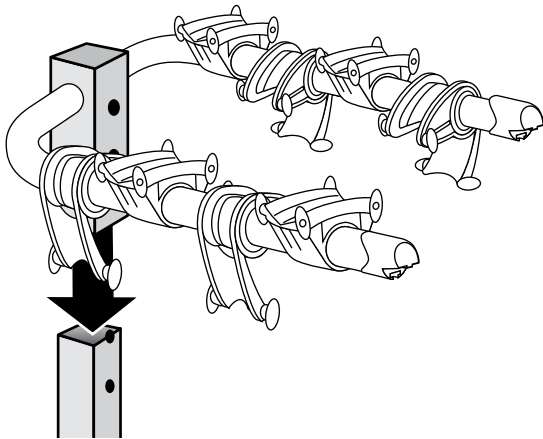

11 Insert coupling nuts into back of mast.

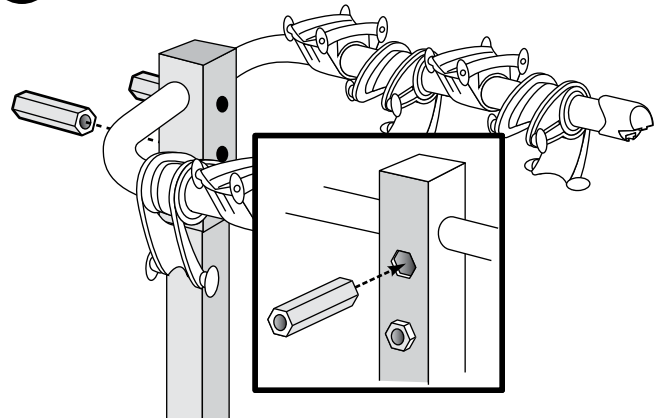

12 Attach lock-washers and bolts.

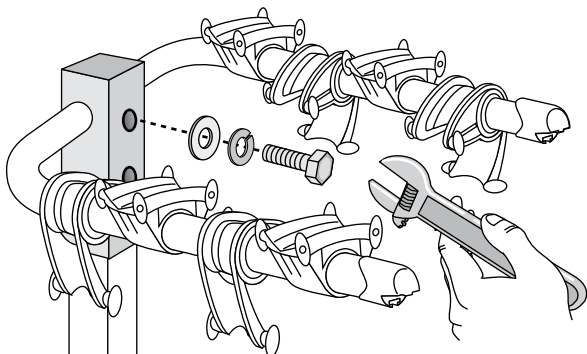

Tighten bolts with 9/16" wrench.

13 Attach one rubber strap to each cradle and stabilizer.

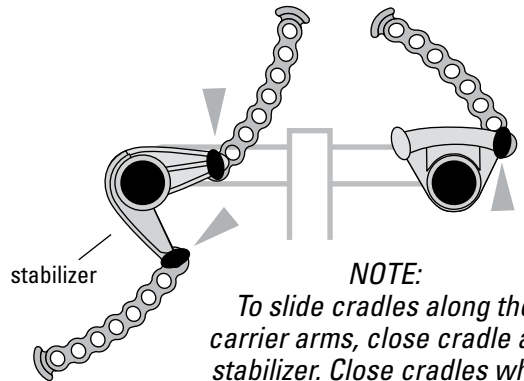
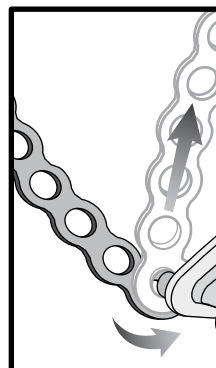

NOTE:
To slide cradles along the carrier arms, close cradle and stabilizer. Close cradles while loading bikes.

14 Load largest or heaviest bike first.

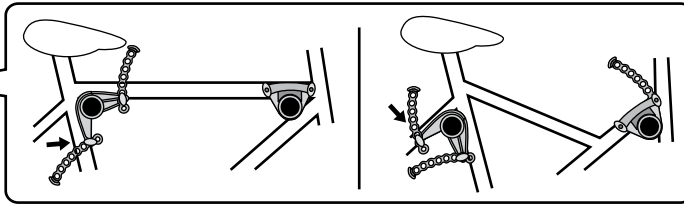
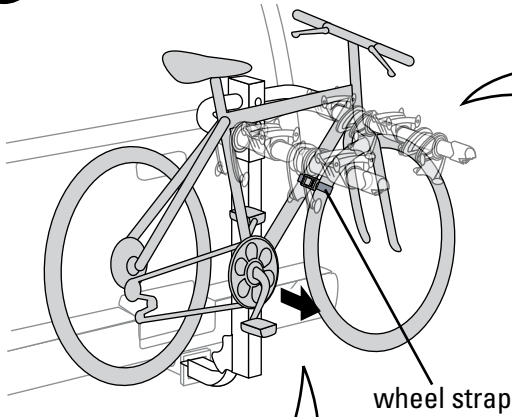

Stabilize the bike frame in the cradles. Arrange bikes for best stabilization.

- Always load first bike with chain away from vehicle.
- Always use cradles closest to vehicle.
- Use Wheel Strap to secure rear bike's front wheel to it's frame.
- Secure loose strap end.

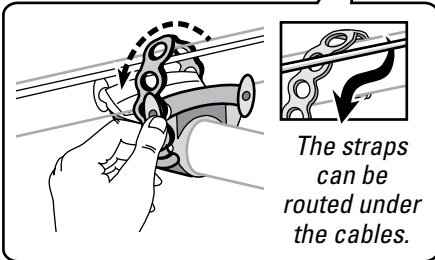

- Pull straps tight, diagonally over frame, hook into place.

A Yakima TubeTop (see cover page) may be required to carry your bike safely.

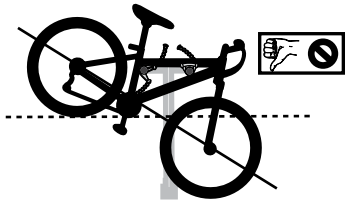

Failure to load bikes properly can result in property damage, personal injury, or death.

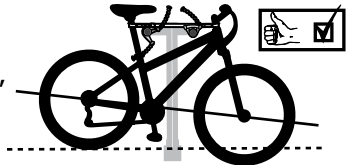

Bikes should be as level as possible to avoid ground clearance issues and possible ejections.

15 Load additional bikes.

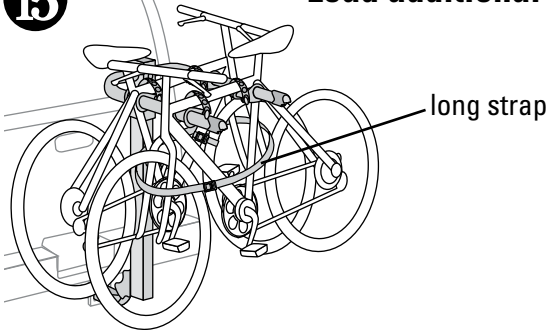

- Alternate bike directions to avoid interference.
- Use Long Strap to secure bikes to carrier's frame.
- Secure loose strap end.

16 To fold mast down and access the rear:

- Unload the bikes.
- Release safety pin and wire-lock.

Pull wire lock.

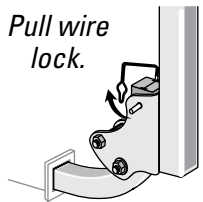

Release pin.

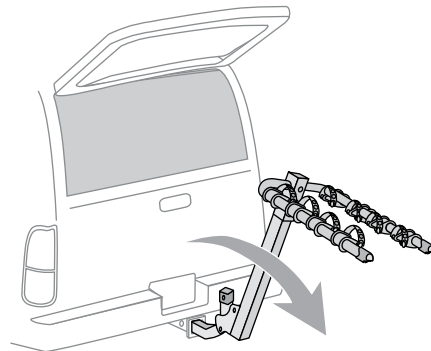
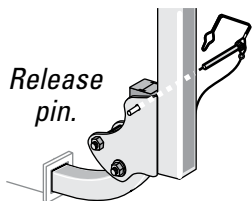

17 Lock bikes (optional).

- Thread security cable around carrier frame and insert through cable's loop.
- Thread the cable through each bike wheel, and all bike frames.

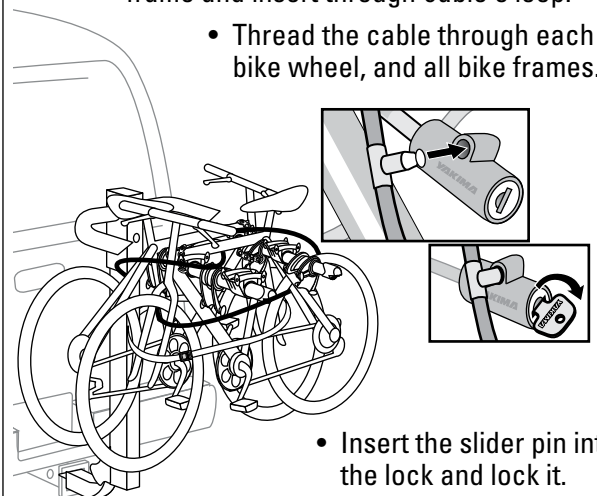

- Insert the slider pin into the lock and lock it.
- Verify that the pin is secure by pulling on the locked cable.

20 PERFORM SAFETY CHECKS

- Safety pin and wire-lock must be in place while carrier is installed.
- Be sure the straps are hooked securely over the bike frames
- Replace straps if cracked or worn.
- Be sure all hardware is secured according to instructions.
- Do not let bicycle tires hang near vehicle's hot exhaust.

IMPORTANT!

Be sure to read all the warnings and warranty information contained in the insert accompanying these instructions!



— USE —

- Off-road driving is not recommended and could result in damage to your vehicle, hitch receiver, or your bikes.
- Do not transport bicycles with attached baby seats, panniers, wheel covers, full bike covers or motors.
- Not intended for tandem, or recumbent bikes.

— INSTALLATION —

- Do not install if spare tire causes interference.
- Do not install onto trailers, campers, or recreational vehicles.
- Remove this rack before entering an automatic car wash, and when not in use.

This product is designed for either a 2" or 1-1/4" hitch receiver. Some undersized receivers may not accept this product. If you do not know the capabilities of your hitch receiver, consult an automotive professional.

REAR HATCH



ON SOME VEHICLES, HATCH INTERFERENCE IS UNAVOIDABLE. USE CAUTION WHEN OPENING YOUR HATCH.

CHECK PIN

Pin must be in place before loading bikes or moving vehicle!

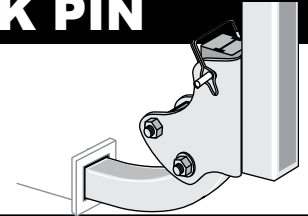

MAINTENANCE

Use non-water soluble lubricant on moving metal parts. Use a soft cloth with water and mild detergent to clean rubber parts.

WARNING

Attachment hardware can loosen over time. Check before each use, and tighten if necessary. Failure to perform safety checks can result in property damage, personal injury, or death.

WEIGHT LIMITS

2" Receiver (Class II or greater): Hitch load is limited to four bikes (maximum 120 lbs.)

1-1/4" Receiver (Class I): Hitch load is limited to three bikes (maximum 90 lbs.)

1-1/4" Receiver (Class II): Hitch load is limited to four bikes (maximum 120 lbs.)

RECOMMENDED ACCESSORIES

HitchSki (Part #8002418): Carries up to 6 pairs of skis or 4 snowboards.

TubeTop (Part #8002531): Required for bikes with step-through/Ladies frames or bikes with slanted top tubes.

Go to www.yakima.com or contact your dealer to purchase.

KEEP THESE INSTRUCTIONS!

YAKIMA BuckHorn 4 Elite

FR

Pour votre sécurité
Inscription de garantie en ligne
YAKIMA.com

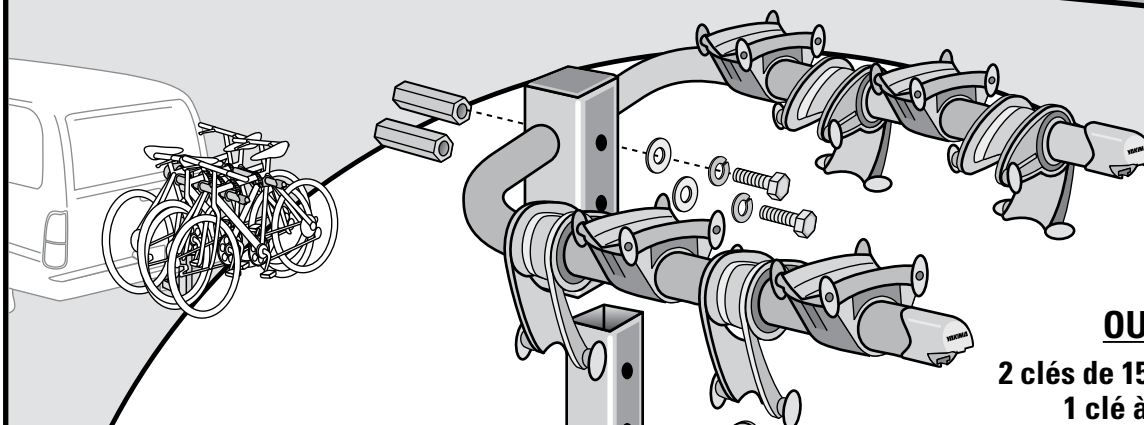

OUTILS

2 clés de 15 mm (9/16 po)
1 clé à molette

Adaptateur d'attelage de 5 cm (2 po)

Coude pour attelage de 1 1/4 po

SANGLE DE CAOUTCHOUC (X 12)

CÂBLE À SERRURE DE 3 M (9 PI) (X 1)

SANGLE DE ROUE (X 1)

SANGLE LONGUE (X 1)

SERRURE D'ATTELAGE (X 1)

ACHETER À PART :

TubeTop: Nécessaire pour les vélos pour dames ou dont le tube horizontal est fortement incliné vers le bas ou présente un angle. Article no 8002531.

Pour acheter tout accessoire Yakima, consulter le site Yakima.com ou contacter le revendeur le plus proche.



AVERTISSEMENT IMPORTANT:

IL EST IMPÉRATIF QUE LES PORTE-BAGAGES ET LES ACCESSOIRES YAKIMA SOIENT CORRECTEMENT ET SOLIDEMENT FIXÉS AU VÉHICULE. UN MONTAGE MAL RÉALISÉ POURRAIT PROVOQUER UN ACCIDENT D'AUTOMOBILE, QUI POURRAIT ENTRAÎNER DES BLESSURES GRAVES OU MÊME LA MORT, À VOUS OU À D'AUTRES PERSONNES. VOUS ÊTES RESPONSABLE DE L'INSTALLATION DU PORTE-BAGAGES ET DES ACCESSOIRES SUR VOTRE VÉHICULE, D'EN VÉRIFIER LA SOLIDITÉ AVANT DE PRENDRE LA ROUTE ET DE LES INSPECTER RÉGULIÈREMENT POUR EN CONTRÔLER L'ÉTAT, L'AJUSTEMENT ET L'USURE. VOUS DEVEZ DONC LIRE ATTENTIVEMENT TOUTES LES INSTRUCTIONS ET TOUS LES AVERTISSEMENTS ACCOMPAGNANT VOTRE PRODUIT YAKIMA AVANT DE L'INSTALLER ET DE L'UTILISER. SI VOUS NE COMPRENEZ PAS TOUTES LES INSTRUCTIONS ET TOUS LES AVERTISSEMENTS, OU SI VOUS N'AVEZ PAS DE COMPÉTENCES EN MÉCANIQUE ET NE COMPRENEZ PAS PARFAITEMENT LA MÉTHODE DE MONTAGE, VOUS DEVRIEZ FAIRE INSTALLER LE PRODUIT PAR UN PROFESSIONNEL, COMME UN MÉCANICIEN OU UN CARROSSIER COMPÉTENT.



NE PAS UTILISER CE PRODUIT AVEC DES RALLONGES D'ATTELAGE. UTILISER SEULEMENT LES ADAPTATEURS DE YAKIMA AVEC CE PRODUIT. NE PAS UTILISER AUCUN AUTRE ADAPTATEUR DE LANGUE DE MARQUE.

1 **Décrocher l'étrier de sûreté et sortir la goupille de verrouillage des plaques d'articulation.**

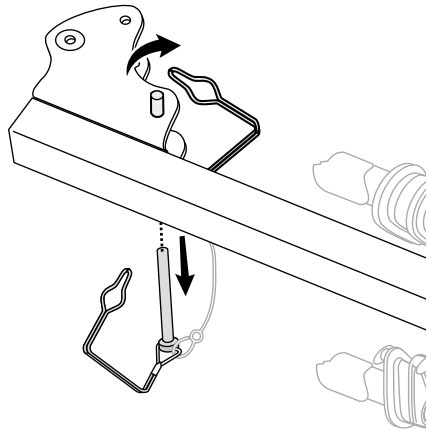

2 Si l'attelage de votre véhicule est de 3,17 cm (1,25 po) : enlever l'adaptateur d'attelage de 5 cm (2 po) et le manchon en plastique.

- Enlever le boulon de l'adaptateur en utilisant la clé hexagonale.

- Enlever l'adaptateur et le manchon de la languette.

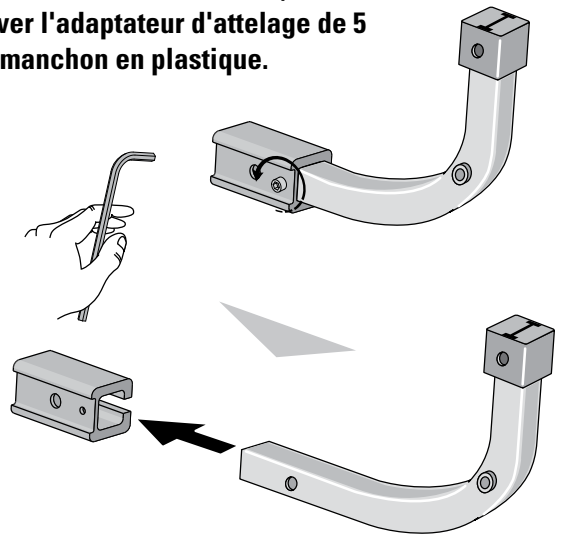

3 **POSER LE COUDE.**

Engager le coude entre les plaques d'articulation en alignant les trous.

- Insérer un des boulons hexagonaux muni d'une rondelle.
- Poser une deuxième rondelle et un écrou.

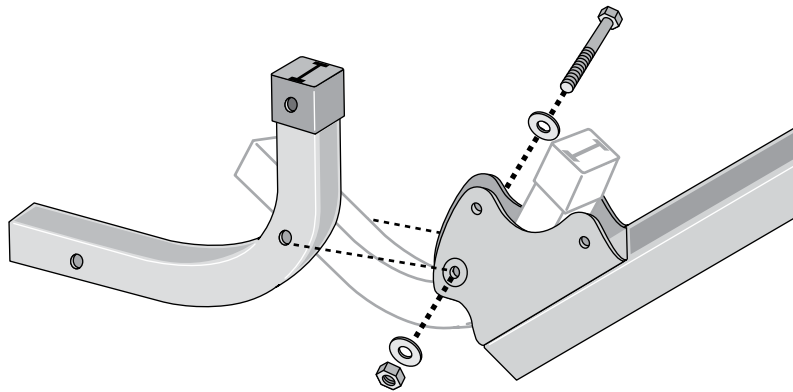

4 **SERRER** avec des clés de 14 mm (9/16 po).

1 1/2 ou 2 filets devraient dépasser au-dessus de l'insert de nylon de l'écrou.

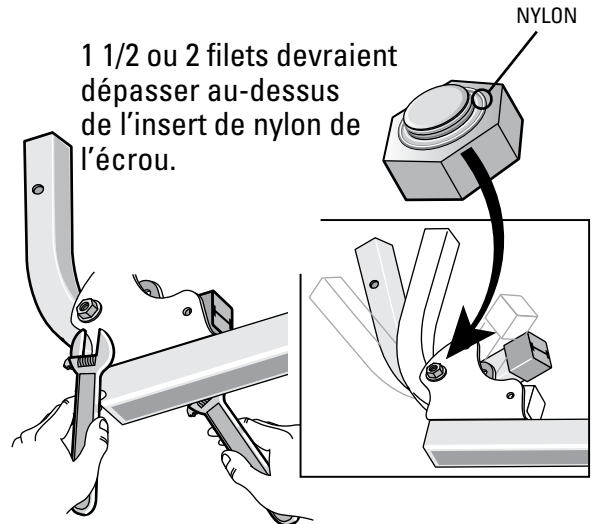

5 **METTRE EN PLACE LE BOULON DE BUTÉE ET SON MANCHON.**

- Enfiler le boulon, en passant à travers le manchon.
- Poser l'écrou.
- SERRER avec les clés de 15 mm (9/16 po).

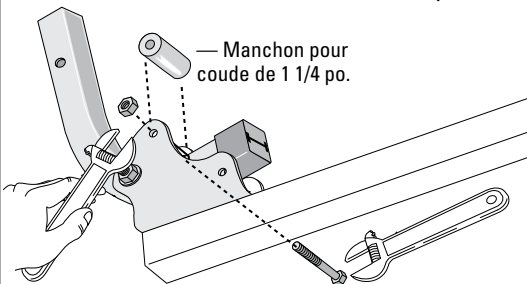

NE PAS TROP SERRER!

6 **ENFILER LA GOUPILLE DE VERROUILLAGE ET SON ÉTRIER DE SÛRETÉ.**

- Faire pivoter le coude dans les plaques d'articulation.
- Aligner les trous et insérer la goupille.

REMETTRE L'ÉTRIER DE SÛRETÉ EN PLACE.

La goupille de verrouillage et l'étrier de sûreté doivent obligatoirement être en place quand les vélos sont chargés. N'enlever la goupille que pour avoir accès à l'arrière du véhicule.

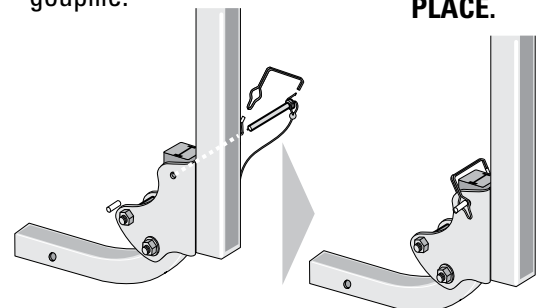

7 ENFILER LE COUDE DANS LE TUBE D'ATTELAGE.

SI LA ROUE DE SECOURS GÊNE, NE PAS INSTALLER CE PRODUIT!

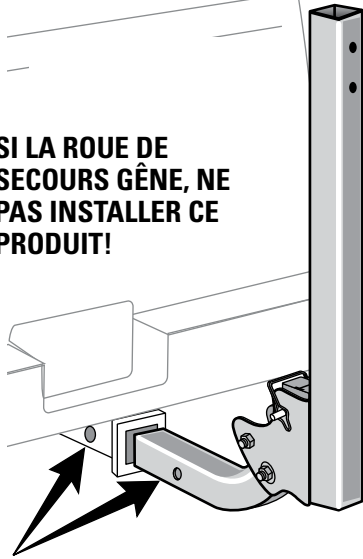

Aligner les trous du tube d'attelage et du coude.

8 Installer le boulon, rondelle de blocage, et rondelle.

Installer le boulon, et rondelle de blocage, rondelle à partir du côté droit du dispositif récepteur.

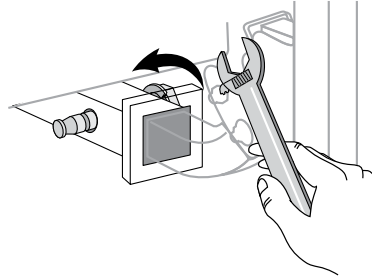
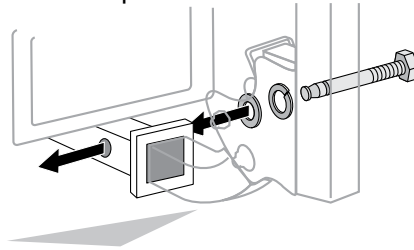

SERRER avec la clé à molette.

9 POSER LA SERRURE D'ATTELAGE OU ENCORE LA BROCHE DE SÛRETÉ.

• Mettre la serrure en place.

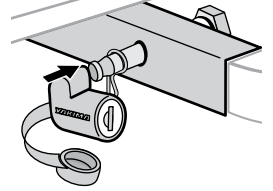

• Insérer la clé et verrouiller la serrure.

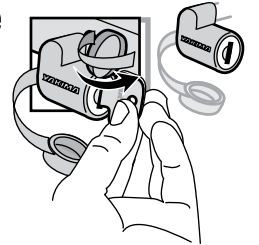

• Rabattre le capuchon.

Si l'on choisit de ne pas installer la serrure, il est OBLIGATOIRE de poser la broche de sûreté.

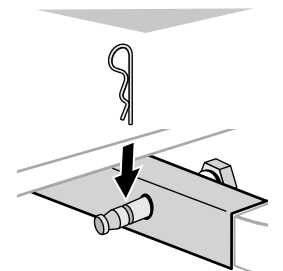

10 POSER LES BRAS SUR LA POTENCE.

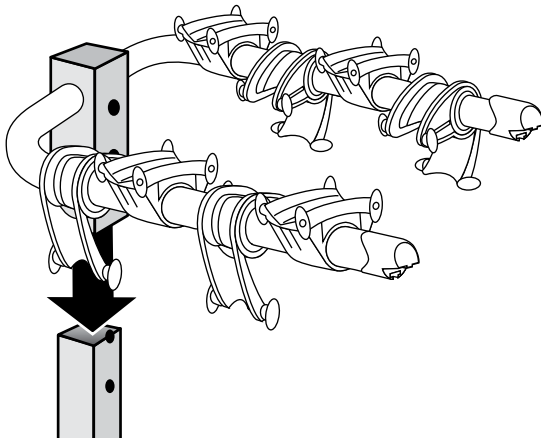

11 Enfiler les écrous longs par l'arrière de la potence.

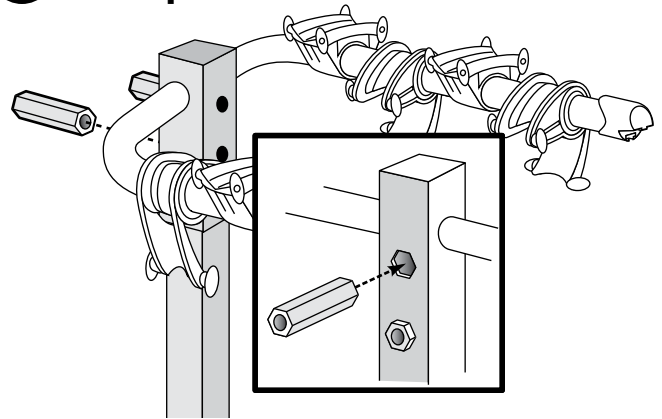

12 Poser les boulons et les rondelles.

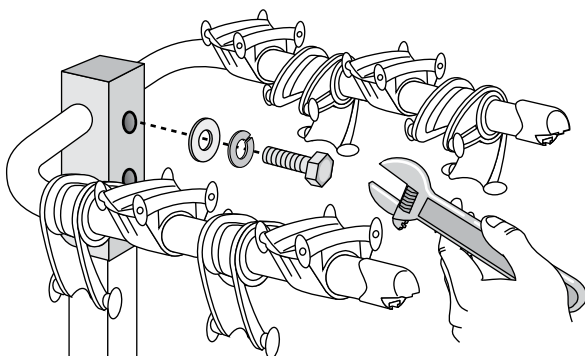

Serrer les boulons avec le clé de 14 mm (9/16 po).

13 Fixer une sangle de caoutchouc à chacun des berceaux et des stabilisateurs.

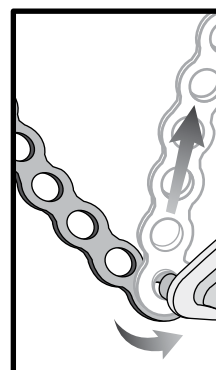

stabilisateur

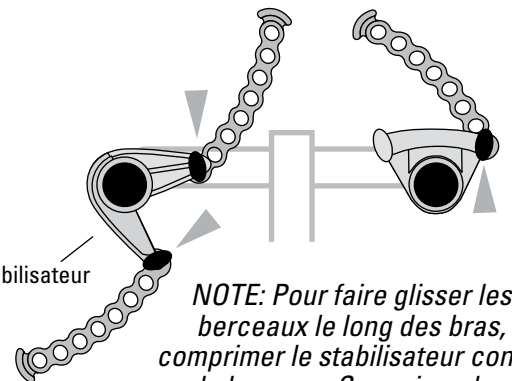

NOTE: Pour faire glisser les berceaux le long des bras, comprimer le stabilisateur contre le berceau. Comprimer les berceaux pour charger les vélos.

14 Charger en premier le vélo le plus grand ou le plus lourd.

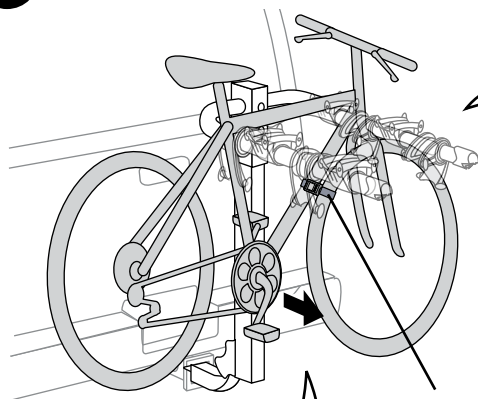

Sangle de roue

- Toujours charger le premier vélo en plaçant sa chaîne du côté opposé au véhicule.
- Toujours charger les vélos dans les berceaux les plus proches du véhicule.
- Utiliser la sangle de roue pour arrimer la roue avant du premier vélo à son propre cadre.
- Attacher l'excédent des sangles.

Stabiliser le cadre du vélo dans le berceau. Disposer les vélos pour qu'ils soient les plus stables possible.

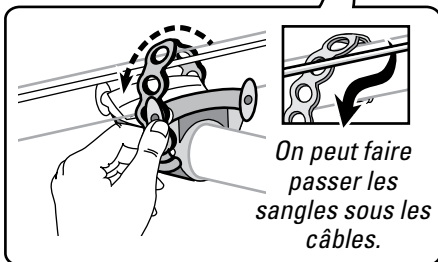
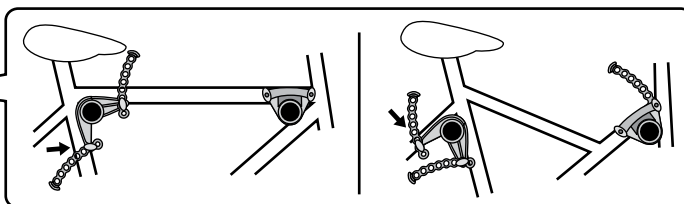

On peut faire passer les sangles sous les câbles.

- Bien tendre les sangles sur le cadre et les accrocher.

Il faudra peut-être employer un tube TubeTop Yakima (voir la page couverture) pour transporter le vélo de manière sécuritaire.

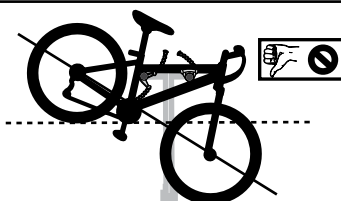

Si les vélos ne sont pas chargés correctement, on risque de provoquer des dommages, des blessures ou même la mort.

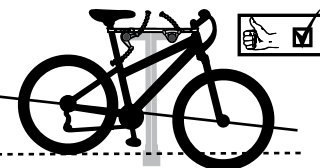

Les vélos doivent être le plus près possible de l'horizontale pour éviter qu'ils ne touchent par terre et ne risquent de tomber.

15 CHARGER LES AUTRES VÉLOS.

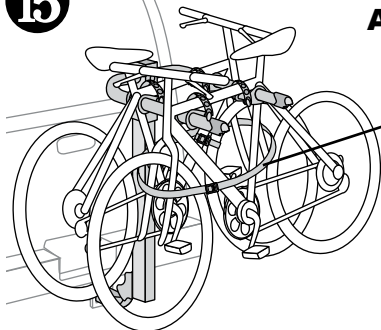

sangle longue

- Charger les vélos en alternant les guidons.
- Employer la sangle longue pour arrimer les vélos à la potence du porte-vélo.
- Attacher l'excédent des sangles.

16 POUR RABATTRE LA POTENCE POUR AVOIR ACCÈS À L'ARRIÈRE DU VÉHICULE:

- Décharger les vélos.
- Décrocher l'étrier de sécurité et sortir la goupille.

Décrocher l'étrier de sécurité



Sortir la goupille

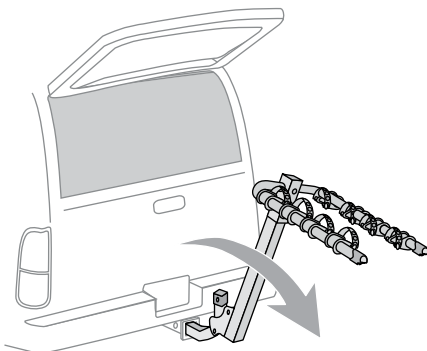
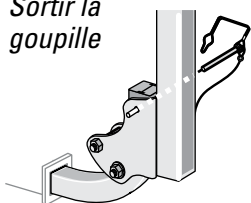

17 VERROUILLER LES VÉLOS (FACULTATIF).

- Passer le câble à serrure autour de la potence du porte-vélo et l'enfiler dans sa propre boucle.
- Enfiler le câble à travers chacune des roues et les cadres de tous les vélos.

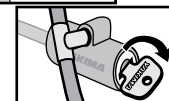
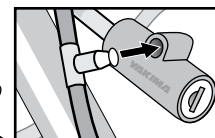
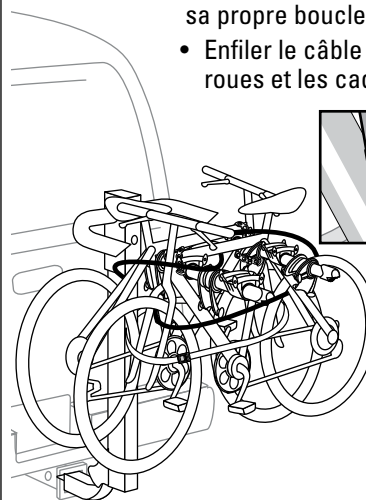

- Enfiler l'ergot du câble dans la serrure et la verrouiller.
- Vérifier que l'ergot est bien bloqué en tirant sur le câble.

20 EFFECTUER LES VÉRIFICATIONS DE SÉCURITÉ

- La goupille et l'étrier de sûreté doivent être enfilés quand le porte-vélos est installé.
- S'assurer que les sangles sont tendues et bien accrochées sur le cadre des vélos.
- Remplacer les sangles si elles sont fendillées ou usées.
- S'assurer que le montage est solide et conforme aux instructions.
- Éloigner les pneus des vélos de l'échappement du véhicule.

IMPORTANT!

S'assurer de lire les avertissements et les renseignements sur la garantie figurant sur le feuillet qui accompagne ces instructions !

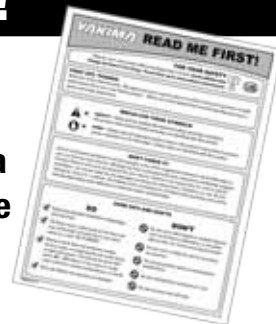

— UTILISATION —

- La conduite hors route n'est pas recommandée: cela pourrait endommager le véhicule, l'attelage ou les vélos.
- Ne pas transporter de bicyclettes munies d'un siège de bébé, de sacoches, de housses de roues, d'une housse de vélo complète ou d'un moteur.
- Ce produit n'est pas destiné au transport de tandems ou de vélos surbaissés ("recumbent").

— INSTALLATION —

- Ne pas installer ce produit si la roue de secours gêne.
- Ne pas installer ce produit sur une remorque, une autocaravane ou un véhicule de camping.
- Enlever le porte-vélos quand il ne sert pas et avant de passer dans un lave-auto automatique.

Ce produit est conçu pour un tube d'attelage de 2 po ou de 1 ¼ po. Si le tube est plus petit, ce produit risque de ne pas s'y adapter. Si l'on ne connaît pas la capacité du tube d'attelage du véhicule, consulter un professionnel du domaine.

SI LE VÉHICULE EST MUNI D'UN HAYON:



Avec certains véhicules, il est inévitable que le porte-vélos gêne l'ouverture du hayon; ouvrir le hayon avec prudence.

VÉRIFIER LA PRÉSENCE DE LA GOUPILLE

La goupille doit être enfilée avant de charger les vélos ou de déplacer le véhicule!



ENTRETIEN

Lubrifier les pièces mobiles métalliques avec un lubrifiant non soluble à l'eau.
Nettoyer les pièces en caoutchouc avec un chiffon, de l'eau et un savon doux.

AVERTISSEMENT

Les dispositifs de fixation peuvent se desserrer à la longue. Les inspecter et les resserrer au besoin, et avant chaque utilisation. Si l'on n'effectue pas les vérifications de sécurité, on risque de provoquer des dommages, des blessures ou même la mort.

LIMITES DE CHARGEMENT IMPORTANTES

Attelages de 51 mm (2 po) de Classe II ou mieux: la charge sur l'attelage ne doit pas dépasser quatre vélos (maximum 54 kg / 120 lb).

Attelages de 32 mm (1,25 po) de Classe I: la charge sur l'attelage ne doit pas dépasser trois vélos (maximum 40 kg / 90 lb).

Attelages de 32 mm (1,25 po) de Classe II: la charge sur l'attelage ne doit pas dépasser quatre vélos (maximum 54 kg / 120 lb).

ACCESSOIRES RECOMMANDÉS

HitchSki (article n° 8002418) : pour transporter jusqu'à 6 paires de skis ou 4 planches à neige.

TubeTop (article n° 8002531) : Nécessaire pour les vélos pour dames ou dont le tube horizontal est fortement incliné vers le bas ou présente un angle.

Consulter le site www.yakima.com ou le détaillant Yakima pour en faire l'achat.

CONSERVER CES INSTRUCTIONS!

YAKIMA BuckHorn 4 Elite

ES

Para su seguridad
Registro de garantía en línea

YAKIMA.com

HERRAMIENTAS

Llaves (2) de 9/16"
Llaves ajustables

Adaptador de 2"

Espiga curva para receptor de 1-1/4"

CORREA DE GOMA (12X)

CABLE CON CERRADURA DE 9 PIES (1X)

CORREA DE RUEDA (1X)

CORREA LARGA (1X)

CERROJO PARA ENGANCHE (1X)

COMPRAR POR SEPARADO:

TubeTop: Requerido en las bicicletas para damas, o en las que tienen el tubo superior en ángulo. Pieza #8002531

Para toda compra de accesorios Yakima, visite Yakima.com o póngase en contacto con un distribuidor local.

¡AVISO IMPORTANTE!

ES FUNDAMENTAL QUE TODAS LAS PARRILLAS Y ACCESORIOS YAKIMA ESTÉN BIEN COLOCADOS Y ASEGURADOS AL VEHÍCULO. UNA INSTALACIÓN DEFICIENTE PODRÍA RESULTAR EN ACCIDENTE AUTOMOVILÍSTICO Y PROVOCAR HERIDAS GRAVES O MUERTE A USTED O A TERCEROS. USTED ES RESPONSABLE DE ASEGURAR LAS PARRILLAS Y ACCESORIOS AL VEHÍCULO, VERIFICANDO UNIONES Y AMARRES ANTES DE USAR E INSPECCIONANDO EL AJUSTE DE LOS PRODUCTOS, SU DESGASTE Y POSIBLES DAÑOS. POR ELLO DEBE LEER Y COMPRENDER TODAS LAS INSTRUCCIONES ADVERTENCIAS QUE VIENEN CON LOS PRODUCTOS YAKIMA ANTES DE INSTALARLOS O USARLOS. SI NO ENTIENDE TODAS LAS INSTRUCCIONES Y ADVERTENCIAS, O NO TIENE EXPERIENCIA EN MECÁNICA O NO ESTÁ FAMILIARIZADO CON LOS PROCEDIMIENTOS DE INSTALACIÓN, HAGA INSTALAR EL PRODUCTO POR UN PROFESIONAL EN UN GARAGE CONOCIDO O EN UN TALLER DE CARROCERÍA.



NO UTILICE ESTE PRODUCTO CON EXTENSORES DEL ENGANCHADOR. UTILICE CON ESTE PRODUCTO ÚNICAMENTE ADAPTADORES YAKIMA. NO USE ADAPTADOR DE LENGÜETA DE NINGUNA OTRA MARCA.

1

Quite el perno y el alambre de cierre de la placa del enganche.

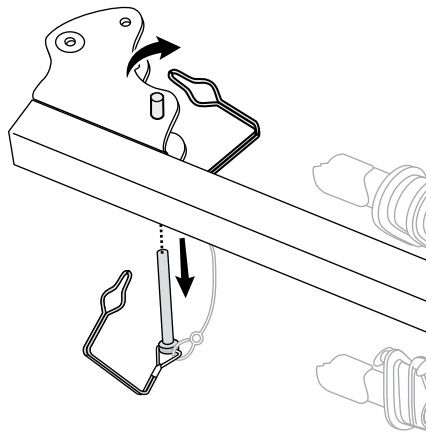

2

SI EL ENGANCHADOR DE SU VEHÍCULO ES DE 1 1/4": RETIRE EL ADAPTADOR DEL ENGANCHADOR DE 2" Y LA FUNDA PLÁSTICA.

- Retire el perno del adaptador por medio de la llave hexagonal.

- Retire el adaptador y la funda de la lengüeta.

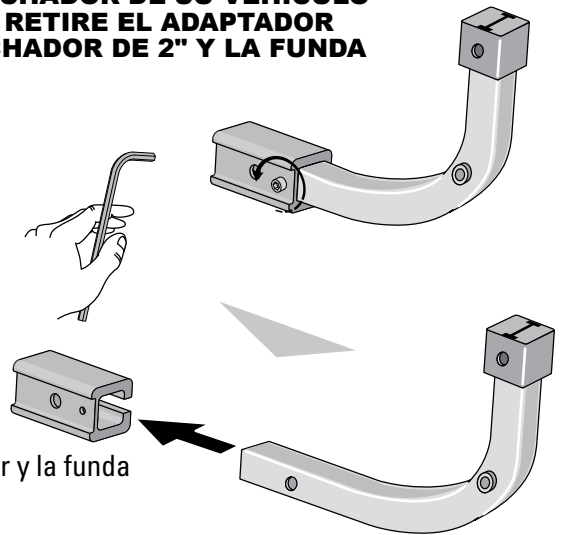

3

Instale la espiga.

Introduzca la espiga en la placa del enganche, haciendo coincidir los agujeros.

- Instale uno de los tornillos hexagonales y una arandela plana.
- Agregue una segunda arandela, coloque una tuerca.

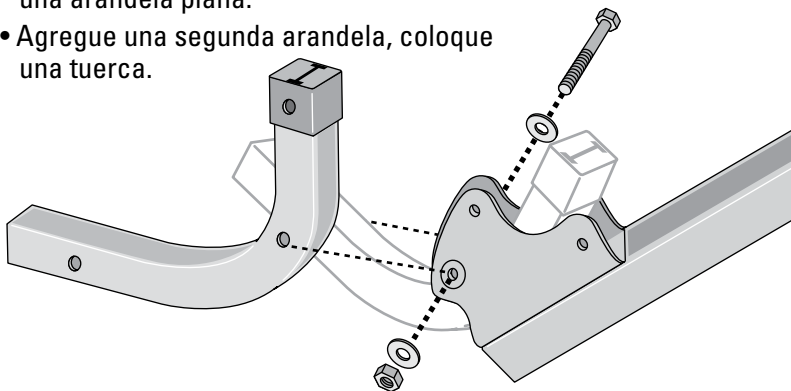

4

AJUSTE con llaves de 9/16".

Cerciórese de que se vean de 1-1/2 a 2 filetes sobre el inserto de nilón de la tuerca.

NILÓN



5

COLOQUE EL TORNILLO DE TOPE Y EL MANGUITO DEL TORNILLO.

- Instale el tornillo, pasando a través del manguito.
- Coloque la tuerca.
- AJUSTE con llaves 9/16".

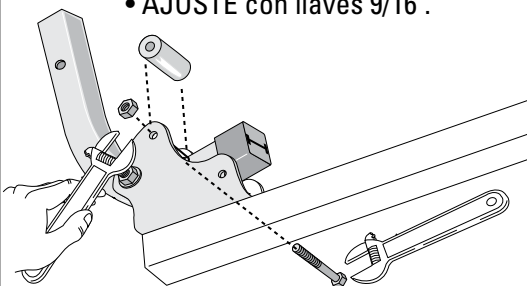

¡NO AJUSTE DE MÁS!

6

INSTALE EL PERNO DE SEGURIDAD Y EL ALAMBRE DE CIERRE.

- Mueva la espiga para que encaje en la placa del enganche.
- Haga coincidir los agujeros e inserte el perno.

VUELVA A COLOCAR EL ALAMBRE DE CIERRE.

El perno de seguridad y el alambre de cierre deben estar colocados cuando se cargan las bicicletas. El perno sólo se quita para acceder al vehículo.



7 **INSERTE LA EPIGA EN EL ENGANCHE DEL VEHÍCULO.**

¡SI LA RUEDA AUXILIAR INTERFIERE, NO UTILICE ESTE PRODUCTO!



Haga coincidir los agujeros del receptor con los de la espiga.

8 **Instale el perno, arandela de seguridad, y arandela.**

Instale el perno, arandela de seguridad, y arandela por el lado derecho del receptor.

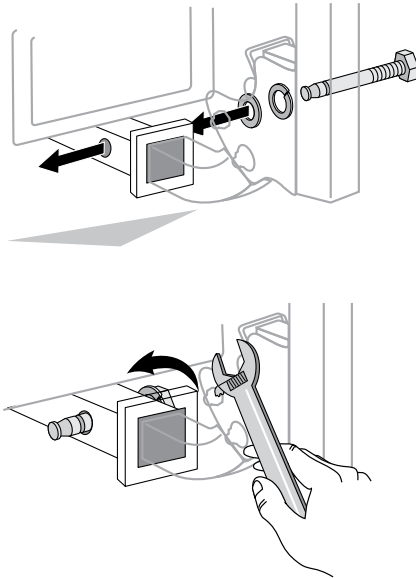

APRIETE con la llave ajustables.

9 **INSTALE EL CERROJO PARA ENGANCHE O EL CLIP DE SEGURIDAD OPCIONAL.**

• Instale el cerrojo para enganche.

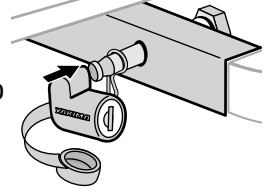

• Introduzca la llave y trabe la cerradura.

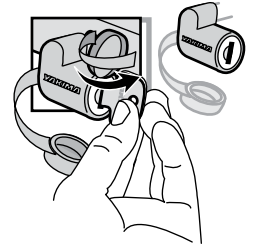

• Cierre el capuchón.

Si usted decide no utilizar el cerrojo para enganche, DEBE instalar el clip de seguridad.

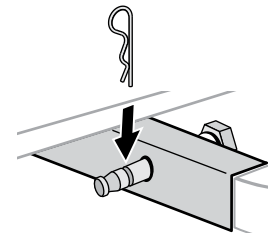

10 **COLOQUE LOS BRAZOS EN EL MÁSTIL.**

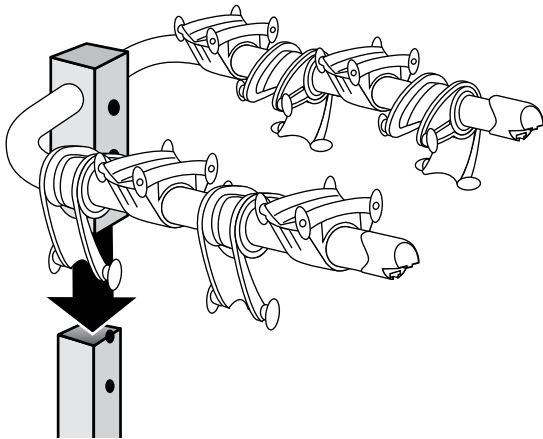

11 **Inserte las tuercas de acople en la parte posterior de mástil.**

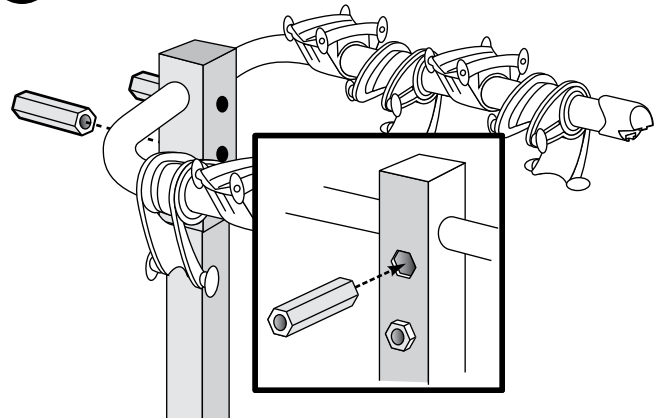

12 **Coloque las arandelas de cierre y los tornillos.**

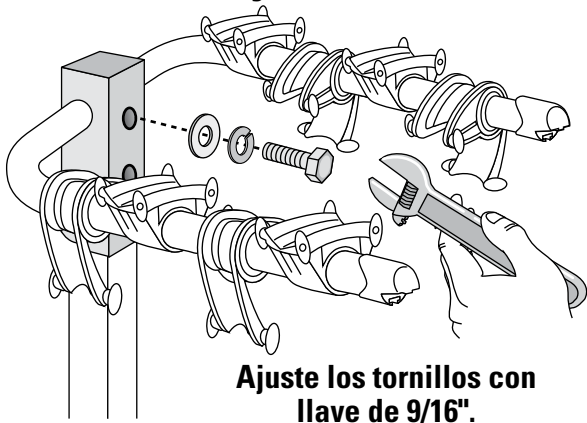

Ajuste los tornillos con llave de 9/16".

13 **Coloque una correa de caucho en cada cuna y cada estabilizador.**

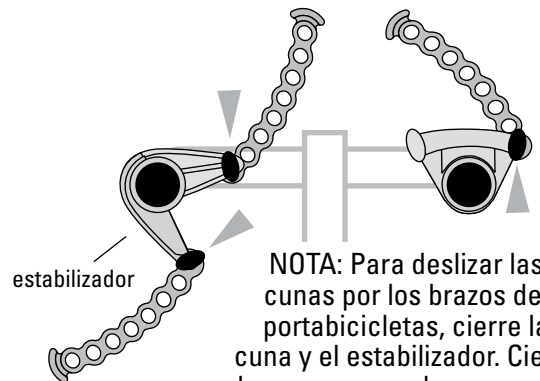
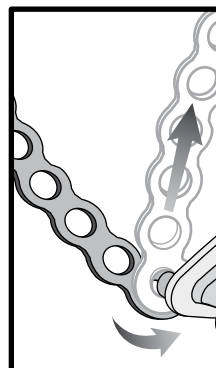

NOTA: Para deslizar las cunas por los brazos del portabicicletas, cierre la cuna y el estabilizador. Cierre las cunas cuando cargue las bicicletas.

14 CARGUE PRIMERO LA BICICLETA MÁS GRANDE O MÁS PESADA.

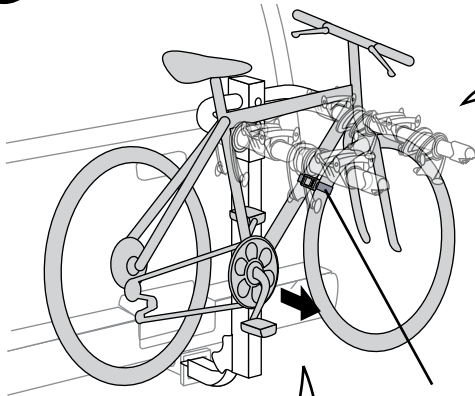

correa de rueda

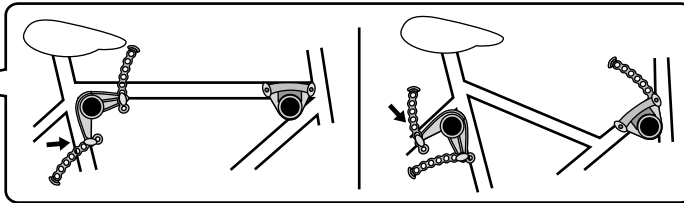

Estabilice el cuadro de la bicicleta en la cuna. Arregle las bicicletas para tener buena estabilidad.

- Cargue siempre la primera bicicleta de manera que la cadena quede del lado opuesto al vehículo
- Utilice siempre las cunas de apoyo que están más cerca del vehículo.
- Utilice la correa de rueda para atar la rueda delantera de la bicicleta más pegada al vehículo a su cuadro.
- Asegure los extremos sueltos de las correas.

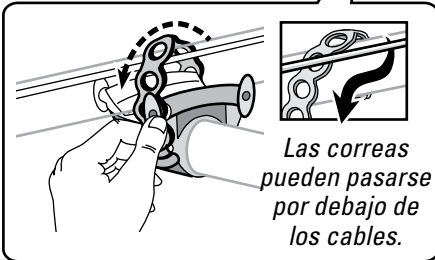

Las correas pueden pasarse por debajo de los cables.

- Enrolle firmemente las correas sobre el cuadro, y enganche en su lugar.

Para transportar su bicicleta con toda seguridad, es posible que necesite utilizar un TubeTop de Yakima (vea la cubierta).

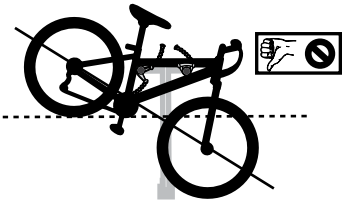

Si las bicicletas no se cargan correctamente, se pueden provocar daños materiales, heridas corporales o la muerte.

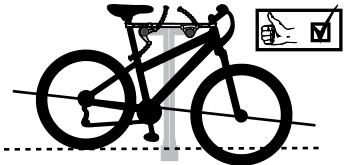

Las bicicletas deben quedar lo más horizontal posible para evitar que toquen el suelo o que se caigan.

15 CARGUE LAS OTRAS BICICLETAS.

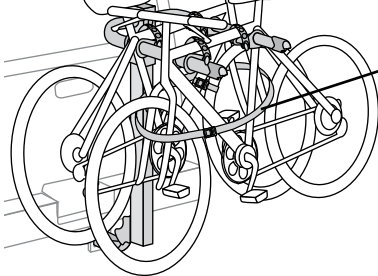

correa larga

- Alterne la dirección de las bicicletas para evitar que interfieran entre sí.
- Utilice la correa larga para atar las bicicletas al portabicicletas.
- Asegure los extremos sueltos de las correas.

16 BAJE EL MÁSTIL PARA ACCEDER A LA PARTE POSTERIOR:

- Descargue las bicicletas.
- Quite el perno de seguridad y el alambre de cierre.

Quite el alambre de cierre.



Quite el perno.

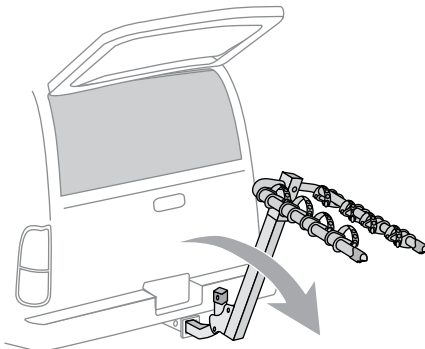

17 TRABE LAS BICICLETAS CON LLAVE (OPCIONAL).

- Enrolle el cable de seguridad alrededor del portabicicletas e introduzca el extremo en su bucle.
- Pase el cable a través de las ruedas y cuadro de cada bicicleta.

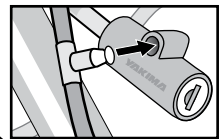
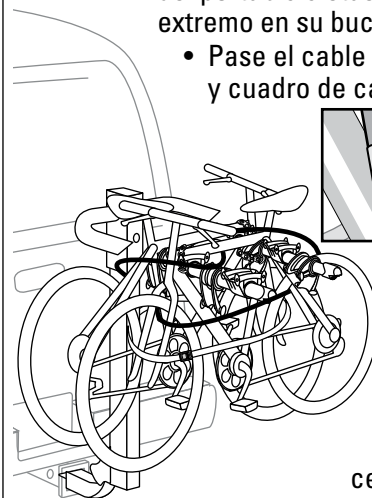

- Introduzca la clavija del cable en el orificio de la cerradura y trábela.
- Tire del cable para verificar que la clavija quedó bien trabada.

20 VERIFIQUE LA SEGURIDAD

- El perno de seguridad y el alambre de cierre deben estar colocados cuando se instala el portabicicletas.
- Cerciérese de que las correas están bien enganchadas sobre los cuadros de las bicicletas.
- Sustituya las correas si están rasgadas o gastadas.
- Cerciérese de que todo el equipo está asegurado según las instrucciones.
- No deje que los neumáticos de las bicicletas cuelguen cerca del escape del vehículo.

¡IMPORTANTE!

¡Asegúrese de leer toda la información sobre las precauciones y la garantía que acompañan estas instrucciones!



— USO —

- No se recomienda conducir fuera de la ruta pues podría dañarse el vehículo, el receptor del enganche o las bicicletas.
- No transporte bicicletas con asientos para bebés, cestas, guardabarros, cubrebicicletas completos o motores.
- No utilizar para bicicletas en tándem o reclinadas.

— INSTALACION —

- No instale si la rueda auxiliar interfiere.
- No lo instale en remolques, casas rodantes o vehículos recreativos.
- Quite el equipo antes de entrar en un lavadero automático de vehículos y cuando no lo utilice.

Este producto está diseñado para un receptor de enganche de 2" o 1-1/4". Es posible que ciertos receptores de menor tamaño no sean compatibles con este producto. Si usted no conoce la capacidad de su receptor de enganche, consulte un especialista.

SI SU VEHÍCULO TIENE UNA PORTEZUELA TRASERA:



En algunos vehículos es inevitable la interferencia de la portezuela. Abra la portezuela con cautela.

VERIFIQUE EL CLIP

¡El perno debe estar colocado antes de cargar las bicicletas o mover el vehículo!



MANTENIMIENTO

Use lubricante no soluble en agua en las partes metálicas móviles. Use un paño blando con agua y detergente suave para limpiar las partes de caucho.

ADVERTENCIA

Las uniones y piezas de montaje pueden aflojarse con el tiempo. Verifique antes de cada uso y ajuste si es necesario. Si no verifica la seguridad podrían producirse daños a la propiedad, heridas corporales o muerte.

IMPORTANTES LÍMITES DE CARGA

Receptor de 2" (Clase II o superior): La carga del enganche se limita a cuatro bicicletas (máximo 55 kg).

Receptor de 1 - 1/4" (Clase I): La carga del enganche se limita a tres bicicletas (máximo 40 kg).

Receptor de 1 - 1/4" (Clase II): La carga del enganche se limita a cuatro bicicletas (máximo 55 kg).

ACCESORIOS RECOMENDADOS

HitchSki (Parte # 8002418): Carga hasta 6 pares de esquís o 4 tablas de nieve.

TubeTop (Parte # 8002531): Requerido en las bicicletas para damas, o en las que tienen el tubo superior en ángulo. Para comprar estos accesorios, visite el sitio www.yakima.com o póngase en contacto con un distribuidor.

¡CONSERVE ESTAS INSTRUCCIONES!