

YAKIMA HoldUp Plus2

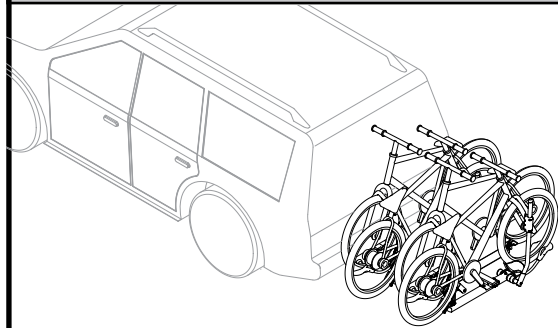

INSTALL THIS PRODUCT ON 2" HITCH VERSION OF THE HOLDUP

Safety Kit included:

See additional instructions for installation.



TOOLS REQUIRED:
ADJUSTABLE WRENCH



FRONT WHEEL TRAY ASSEMBLY (1X)

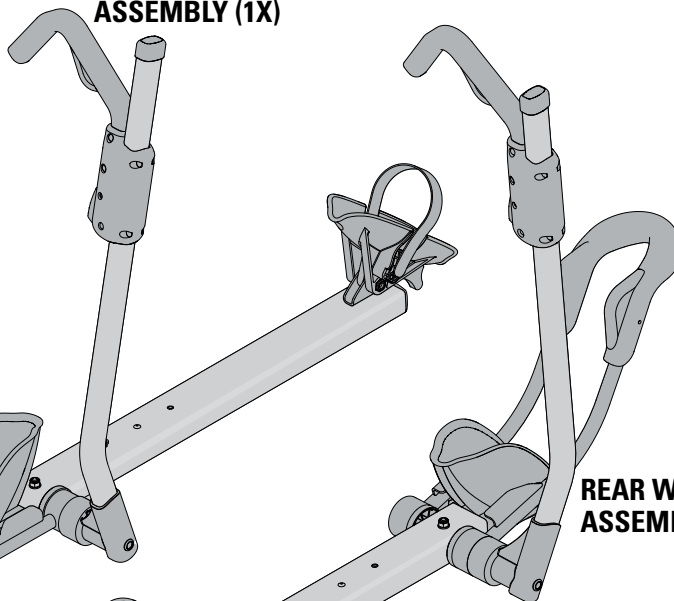

REAR WHEEL TRAY ASSEMBLY (1X)



WRENCH (1X)

BOLT (4X)

LOCK WASHER (4X)

WASHER (4X)

SAFETY CLIP (1X)

BOLT (1X)

LOCK WASHER (1X)

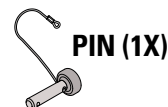

PIN (1X)

PLUG (1X)

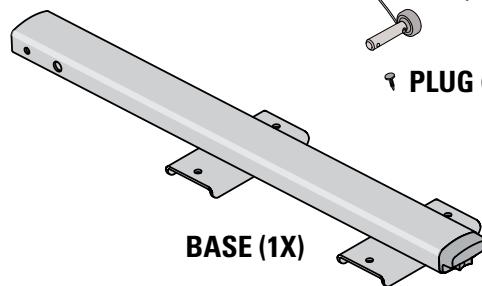

BASE (1X)

IMPORTANT WARNING

IT IS CRITICAL THAT ALL YAKIMA RACKS AND ACCESSORIES BE PROPERLY AND SECURELY ATTACHED TO YOUR VEHICLE. IMPROPER ATTACHMENT COULD RESULT IN AN AUTOMOBILE ACCIDENT, AND COULD CAUSE SERIOUS BODILY INJURY OR DEATH TO YOU OR TO OTHERS. YOU ARE RESPONSIBLE FOR SECURING THE RACKS AND ACCESSORIES TO YOUR CAR, CHECKING THE ATTACHMENTS PRIOR TO USE, AND PERIODICALLY INSPECTING THE PRODUCTS FOR ADJUSTMENT, WEAR, AND DAMAGE. THEREFORE, YOU MUST READ AND UNDERSTAND ALL OF THE INSTRUCTIONS AND CAUTIONS SUPPLIED WITH YOUR YAKIMA PRODUCT PRIOR TO INSTALLATION OR USE. IF YOU DO NOT UNDERSTAND ALL OF THE INSTRUCTIONS AND CAUTIONS, OR IF YOU HAVE NO MECHANICAL EXPERIENCE AND ARE NOT THOROUGHLY FAMILIAR WITH THE INSTALLATION PROCEDURES, YOU SHOULD HAVE THE PRODUCT INSTALLED BY A PROFESSIONAL INSTALLER SUCH AS A QUALIFIED GARAGE OR AUTO BODY SHOP.

Part #1033534 Rev.A

1 REMOVE END CAP FROM HOLDUP.

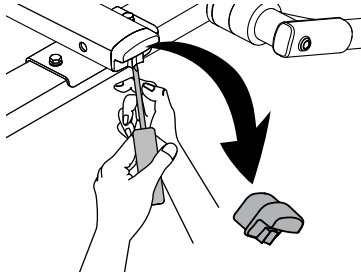

Using a flathead screwdriver, remove the end cap from the HoldUp.

2 INSERT PLUS2 BASE INTO HOLDUP.

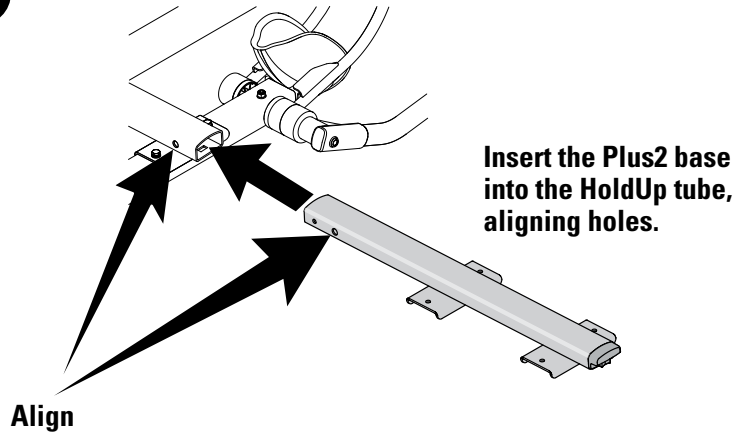

3 INSTALL MAIN BOLT.

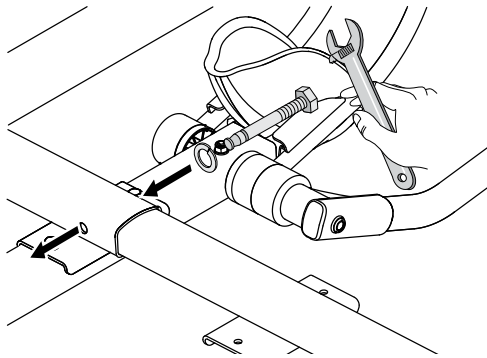

- Insert bolt, and lock-washer in order shown.
- Tighten with adjustable wrench.

4 ROTATE TO UPRIGHT POSITION.

- Pull spring pin to release base.
- Lift frame.
- Release spring pin. Pin should snap into place.

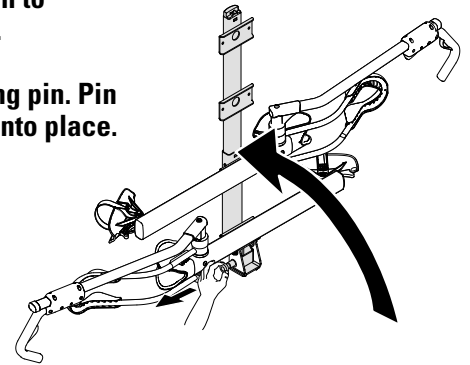

5 ATTACH FIRST TRAY TO BASE.
Align holes in base to holes in tray.

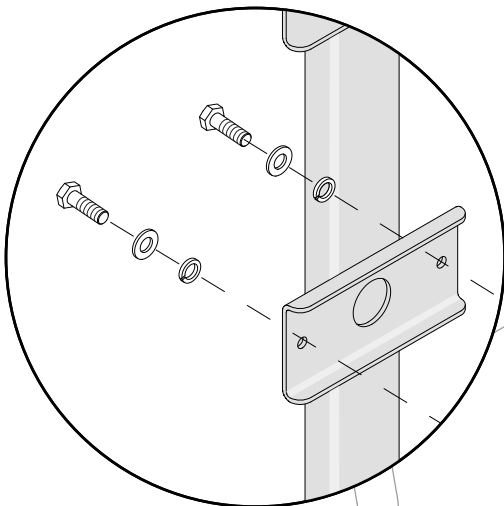

- Insert bolt, lock-washer, and washer, in order shown.
- Tighten with supplied wrench.

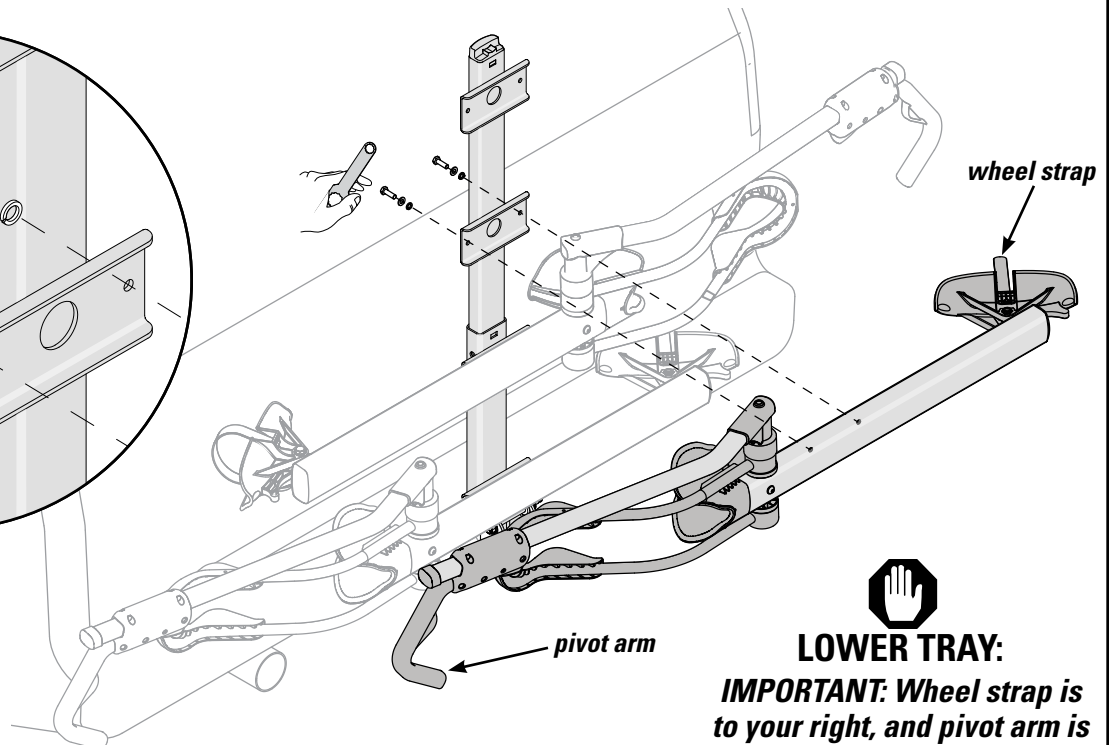

LOWER TRAY:
IMPORTANT: Wheel strap is to your right, and pivot arm is to your left.

6 ATTACH SECOND TRAY TO BASE.

Align holes in base to holes in tray.

- Insert bolt, lock-washer, and washer, in order shown.
- Tighten with supplied wrench.

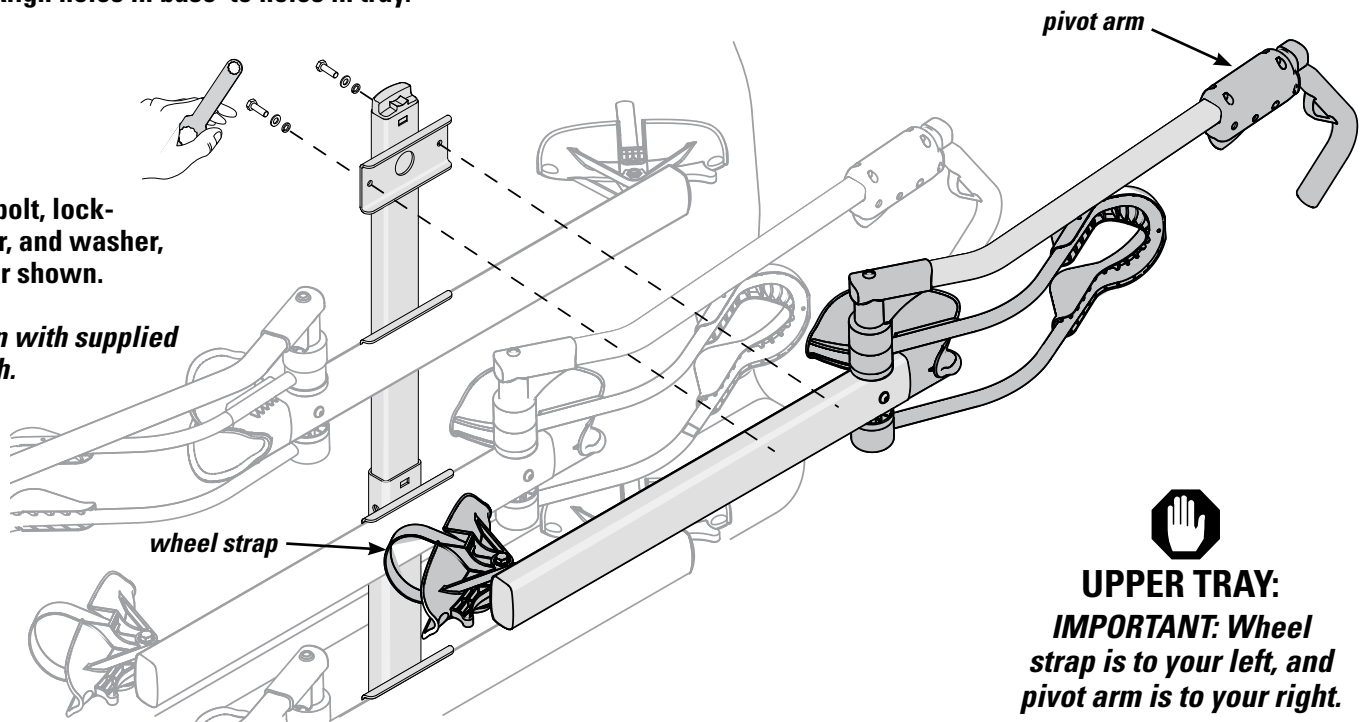

7 FOLD HOLDUP DOWN.

- Pull spring Pin.
- Fold down holdup
- Spring pin should snap into place.

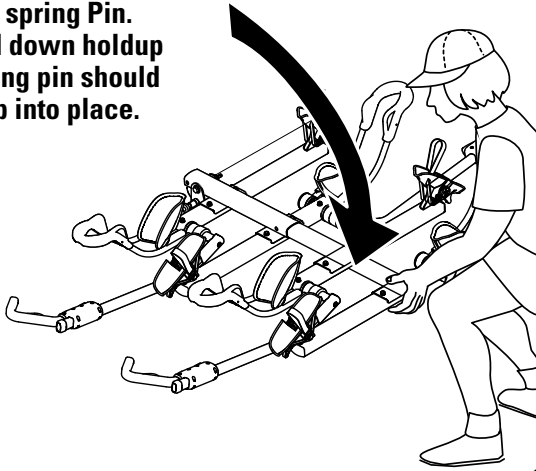

8 INSTALL STABILIZER PIN.

- Thread plug through loop on lanyard.
- Firmly press plug into hole on base.

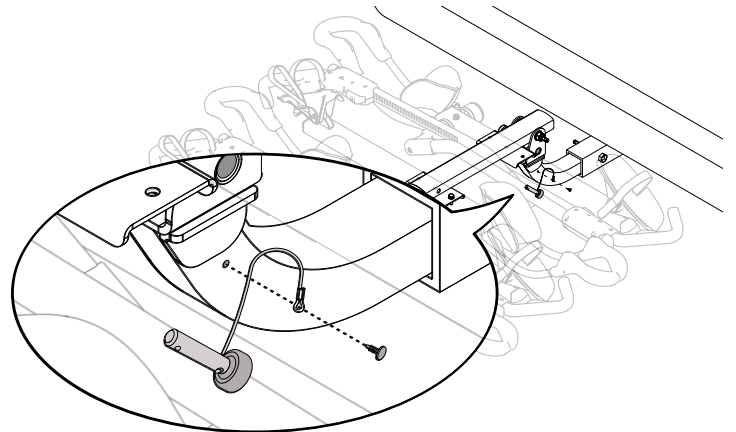

9 INSERT STABILIZER PIN.

- ALWAYS USE STABILIZER PIN.
- Completely insert pin into hole. Pin will lock into place.
- Use pin when HoldUp Plus2 is in down position, or up position.

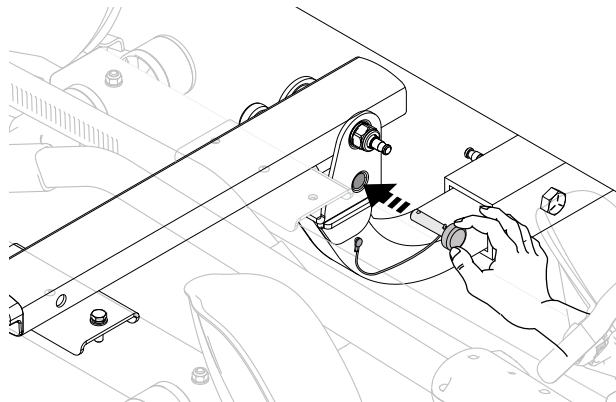

10 FOLD PIVOT ARM DOWN.

Be sure pivot arm is folded down.

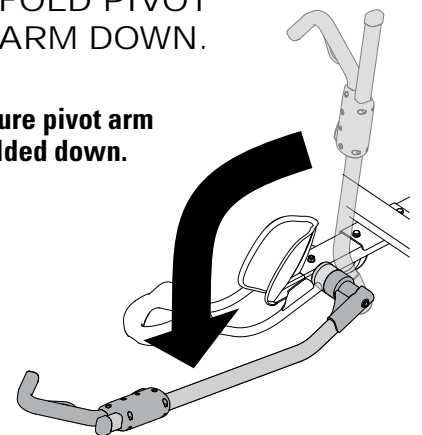

11 PREPARE FOR LOADING.

Release wheelstrap by pressing the lever on the buckle.

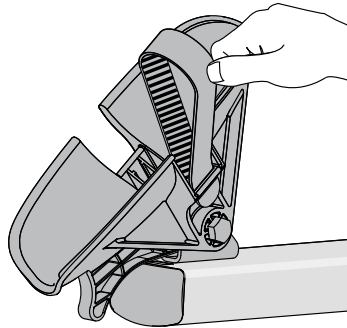
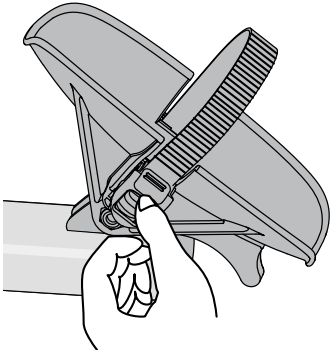

Tuck strap into slot at rear of wheeltray.

12 LOAD HEAVIEST BIKE FIRST.

Always load your bikes with the heaviest closest to the vehicle, and the lightest farthest from the vehicle.

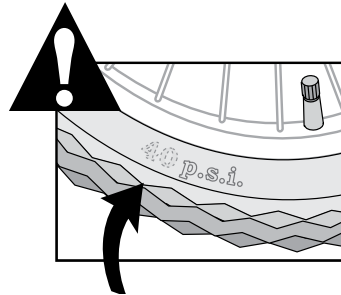

Make sure your tires are filled to recommended pressure found on the tire.

13 SWING PIVOT ARM INTO PLACE.

Rotate the pivot arm up until the hook rests on the bike tire 1" from the brakes.

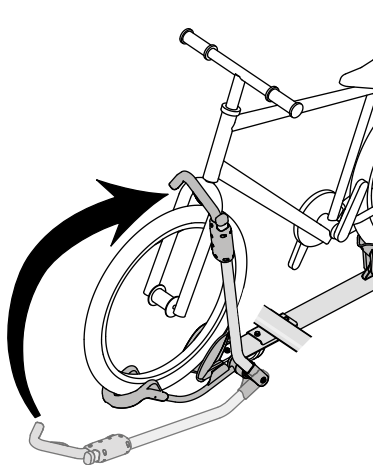
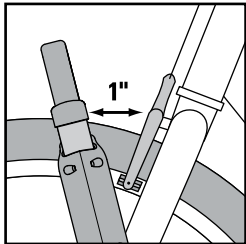

CAUTION:

If any part of your bike comes in contact with the red trigger, do not use this carrier with that bike.

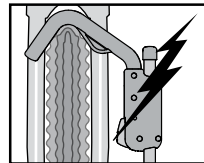

14 SECURE THE HOOK.

Compress the hook against the wheel by applying firm pressure.

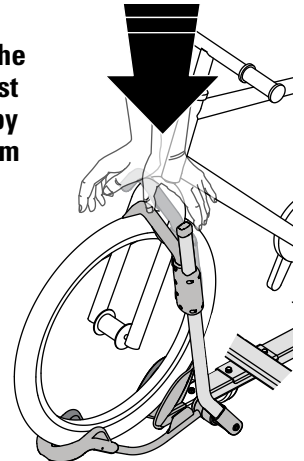

15 SECURE REAR WHEEL STRAPS.

Feed the strap through the spokes of wheel.

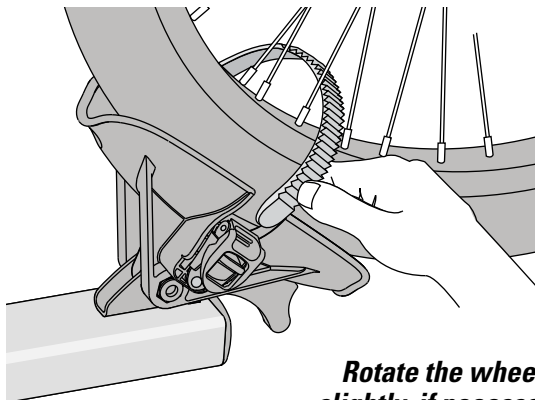

Rotate the wheel slightly, if necessary.

16 TIGHTEN REAR WHEEL STRAPS.

- Insert the strap end through the top of the ratchet buckle.
- Be sure the pad rests on the rim.

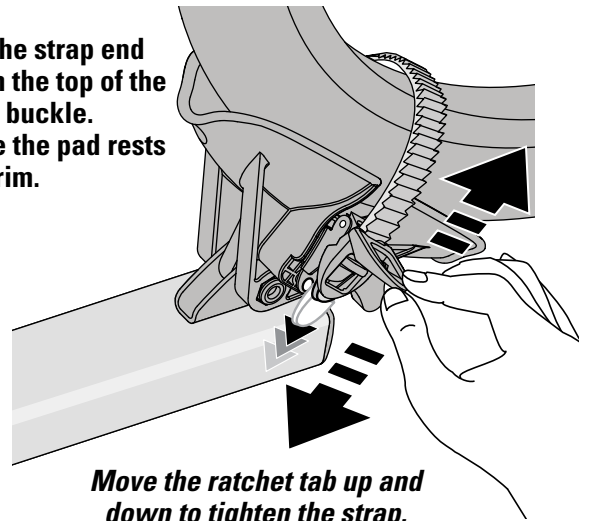

Move the ratchet tab up and down to tighten the strap.

17



CHECK THE INSTALLATION BEFORE DRIVING AWAY.

- PUSH HOOKS AGAINST TIRES.
- REAR WHEELS SECURED BY RATCHET STRAPS.
- BE SURE ALL HARDWARE IS SECURED ACCORDING TO INSTRUCTIONS.
- ALWAYS SECURE PIVOT ARM WHEN TRAY IS EMPTY.

18

READ ALL WARNINGS ON NEXT PAGE BEFORE DRIVING AWAY.



SECURE PIVOT ARMS WHEN NOT IN USE. WHEN NOT CARRYING BIKES ALWAYS FOLD HOLDUP UP.

A

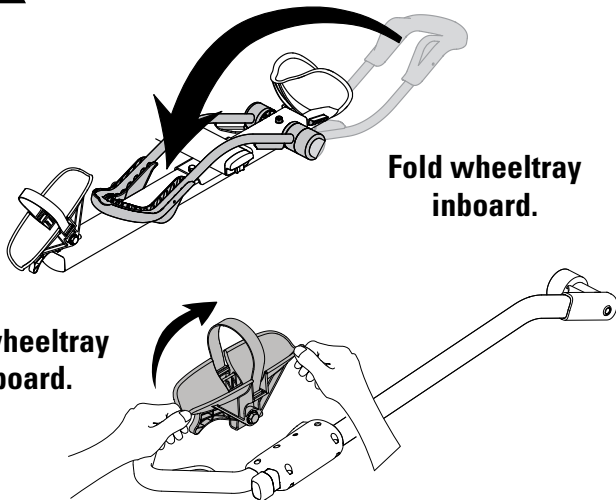

B

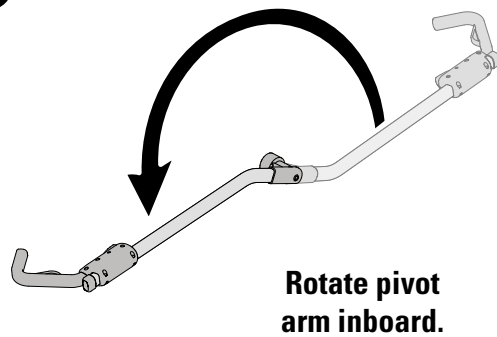

C

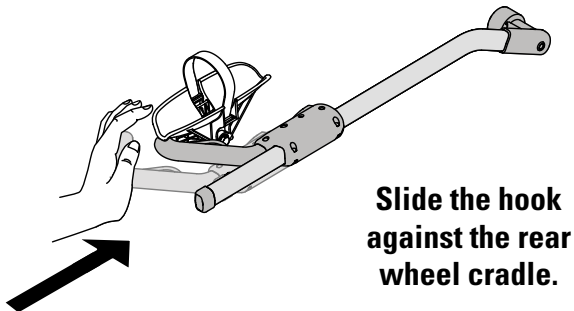

D

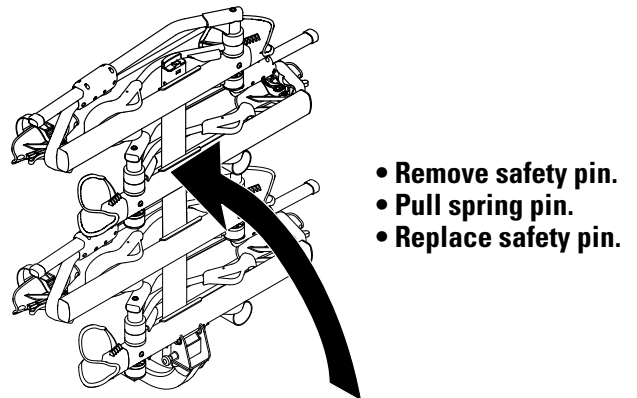

LOCK UP YOUR BIKES.

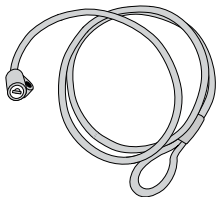

Pass the locking cable through your bike frames and quick-release wheels. Pass lock through loop at end of cable.



Also available (sold separately): **HITCHLOCK** (Yakima part number 8007235) for locking the hitchbolt to secure your HoldUp from theft.

Lock it at the mast pivot point.

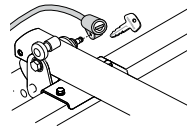

OR

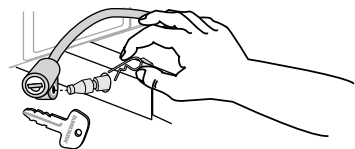

- Remove hitch pin and lock to the hitch bolt.
- Check engagement by pulling on lock.
- **IMPORTANT:** Hitch pin must always be used when the bike lock, or hitch lock are not used!



IMPORTANT LOAD LIMITS:

TOTAL LOAD FOR 4 BIKES NOT TO EXCEED 240 LBS (109 KG).

- **Never drive off-road with bicycles loaded.**
- **Do not install on trailers, campers, or RVs.**
- **Do not position bicycle tires near vehicle's hot exhaust.**
- **Do not install if spare tire causes interference with bikes or folded carrier.**

BIKES:

- **Make sure your tires are filled to recommended pressure found on the tire.**
- **Do not carry tandem or recumbent bikes.**
- **Do not transport bicycles with attached baby seats, panniers, wheel covers, full bike covers or motors.**

Remove this rack before entering an automatic car wash, and when not in use.

MAINTENANCE: Periodically use non-water soluble lubricant on moving metal parts. Use a soft cloth with water and mild detergent to clean rubber parts.



INSTALL THIS PRODUCT ON 2" RECEIVERS ONLY.

- **Do not use with a hitch-extender.**

In addition, some undersized receivers may not accept this product. If you do not know the capabilities of your hitch receiver, consult an automotive professional.



Attachment hardware can loosen over time. Check before each use, and tighten if necessary. Failure to obey load limits can result in property damage, personal injury, or death.

TECHNICAL ASSISTANCE OR REPLACEMENT PARTS:

GO ONLINE: WWW.YAKIMA.COM

Contact your dealer or call

(888) 925-4621

Monday through Friday

7:00 am to 5:00 pm PST



This product is covered by YAKIMA's
 "Love It Till You Leave It" Limited Lifetime Warranty
 To obtain a copy of this warranty, go online to www.yakima.com
 or email us at yakwarranty@yakima.com
 or call (888) 925-4621

KEEP THESE INSTRUCTIONS!

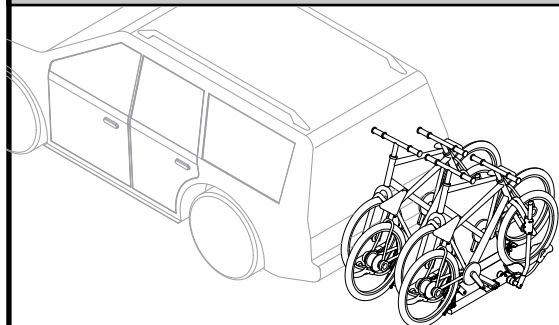

N'INSTALLER CE PRODUIT QUE SUR LE HOLDUP POUR ATTELAGE DE 51 MM (2 PO).

Trousse de sécurité incluse :

voir les instructions additionnelles pour son installation.

OUTILS NÉCESSAIRES:

clé à molette



SUPPORT AVANT (X 1)

SUPPORT ARRIÈRE (X 1)



CLÉ (X 1)

 BOULONS (X 4)

 RONDELLES DE SÉCURITÉ (X 4)

 RONDELLES (X 4)

BROCHE DE SÛRETÉ (X 1) 

BOULON (X 1) 

RONDELLE DE SÉCURITÉ (X 1) 

BASE (1X) 



AVERTISSEMENT IMPORTANT:

IL EST IMPÉRATIF QUE LES PORTE-BAGAGES ET LES ACCESSOIRES YAKIMA SOIENT CORRECTEMENT ET SOLIDEMENT FIXÉS AU VÉHICULE. UN MONTAGE MAL RÉALISÉ POURRAIT PROVOQUER UN ACCIDENT D'AUTOMOBILE, QUI POURRAIT ENTRAÎNER DES BLESSURES GRAVES OU MÊME LA MORT, À VOUS OU À D'AUTRES PERSONNES. VOUS ÊTES RESPONSABLE DE L'INSTALLATION DU PORTE-BAGAGES ET DES ACCESSOIRES SUR VOTRE VÉHICULE, D'EN VÉRIFIER LA SOLIDITÉ AVANT DE PRENDRE LA ROUTE ET DE LES INSPECTER RÉGULIÈREMENT POUR EN CONTRÔLER L'ÉTAT, L'AJUSTEMENT ET L'USURE. VOUS DEVEZ DONC LIRE ATTENTIVEMENT TOUTES LES INSTRUCTIONS ET TOUS LES AVERTISSEMENTS ACCOMPAGNANT VOTRE PRODUIT YAKIMA AVANT DE L'INSTALLER ET DE L'UTILISER. SI VOUS NE COMPRENEZ PAS TOUTES LES INSTRUCTIONS ET TOUS LES AVERTISSEMENTS, OU SI VOUS N'AVEZ PAS DE COMPÉTENCES EN MÉCANIQUE ET NE COMPRENEZ PAS PARFAITEMENT LA MÉTHODE DE MONTAGE, VOUS DEVRIEZ FAIRE INSTALLER LE PRODUIT PAR UN PROFESSIONNEL.

1 ENLEVER LE BOUCHON D'EXTRÉMITÉ DU HOLDUP.

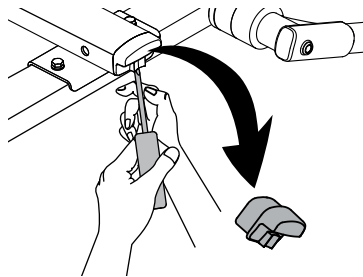

À l'aide d'un tournevis plat, enlever le bouchon d'extrémité du HoldUp.

2 ENFILER LA BASE DU PLUS2 DANS LE HOLDUP.

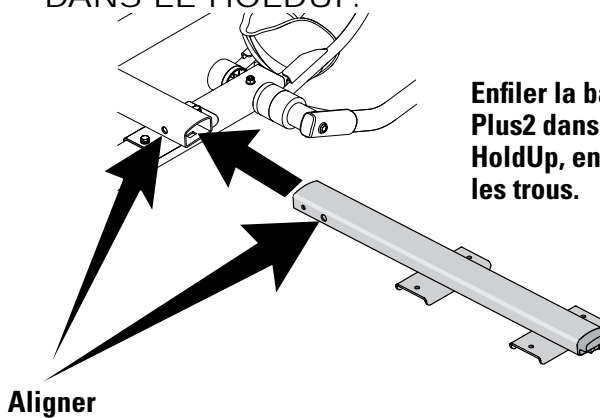

Enfiler la base du Plus2 dans le tube du HoldUp, en alignant les trous.

Aligner

3 INSTALLER LE BOULON PRINCIPAL.

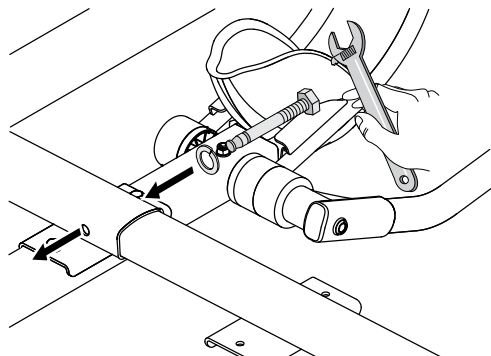

- Enfiler le boulon et la rondelle de sécurité dans l'ordre illustré.
- Serrer avec la clé à molette.

4 RELEVER LA BASE EN POSITION VERTICALE.

- Tirer sur le bouton à ressort pour libérer la base.
- Relever la base.
- Relâcher le bouton, qui devrait se verrouiller en place.

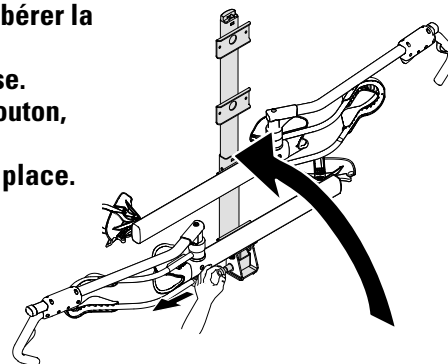

5 FIXER LE PREMIER SUPPORT À LA BASE.
Aligner les trous du support sur ceux de la base.

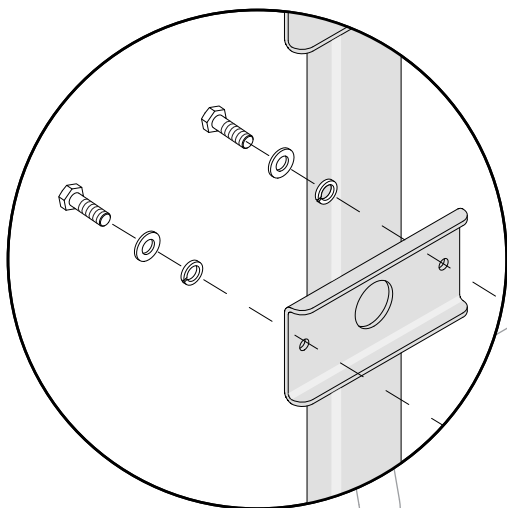

- Enfiler les boulons, les rondelles et les rondelles de sécurité dans l'ordre illustré.
- Serrer avec la clé fournie.

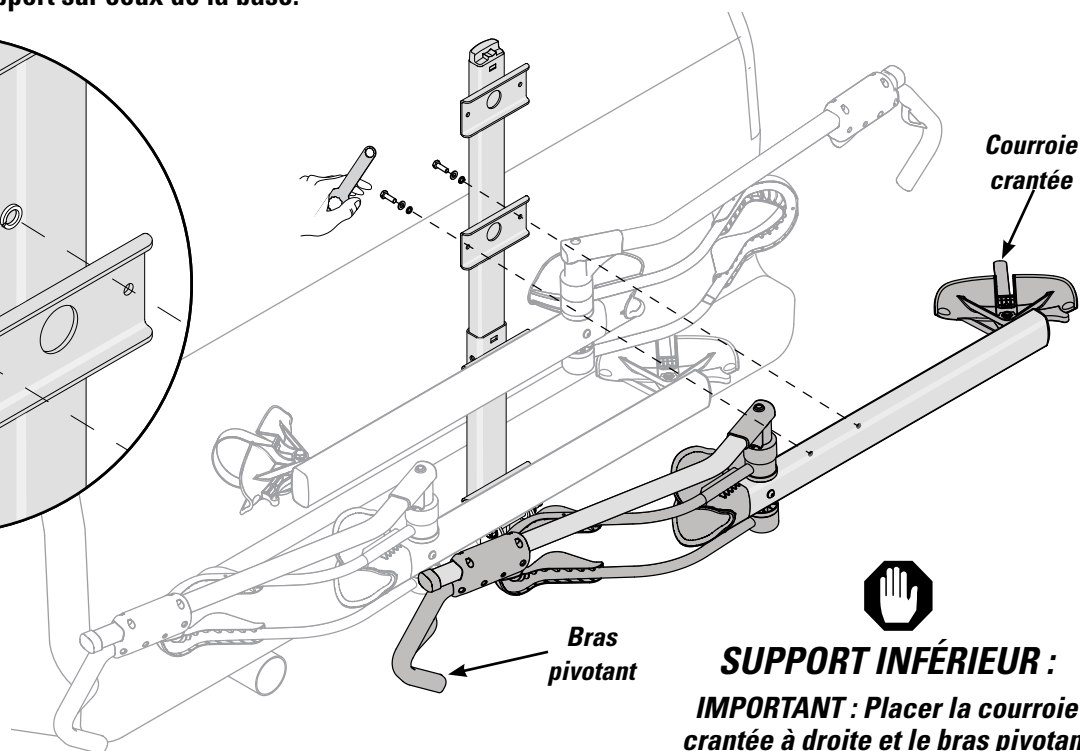

SUPPORT INFÉRIEUR :
IMPORTANT : Placer la courroie crantée à droite et le bras pivotant à gauche.

6 FIXER LE DEUXIÈME SUPPORT À LA BASE. Aligner les trous du support sur ceux de la base.

- Enfiler les boulons, les rondelles et les rondelles de sécurité dans l'ordre illustré.
- Serrer avec la clé fournie.

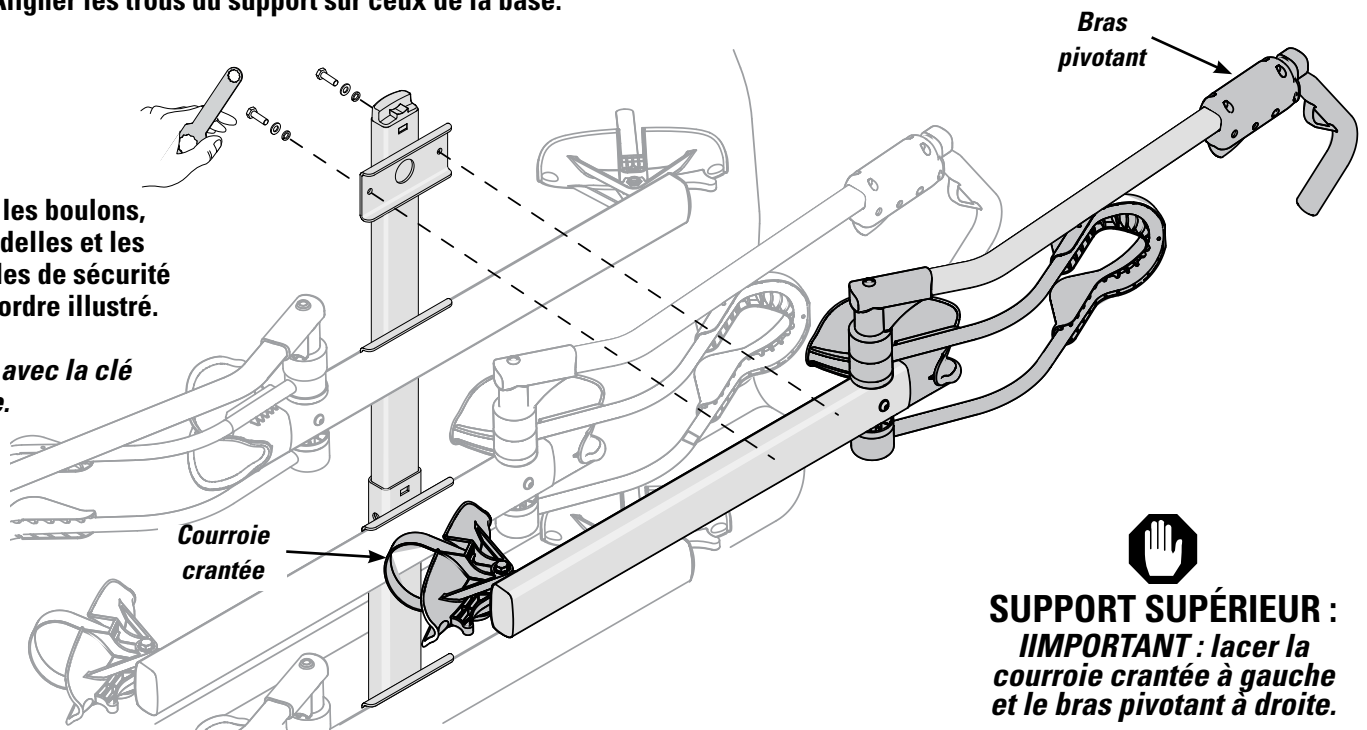

7 RABATTRE LE PORTE-VÉLO.

- Tirer sur le bouton à ressort pour libérer la base.
- Rabattre le porte-vélo.
- Relâcher le bouton, qui devrait se verrouiller en place.

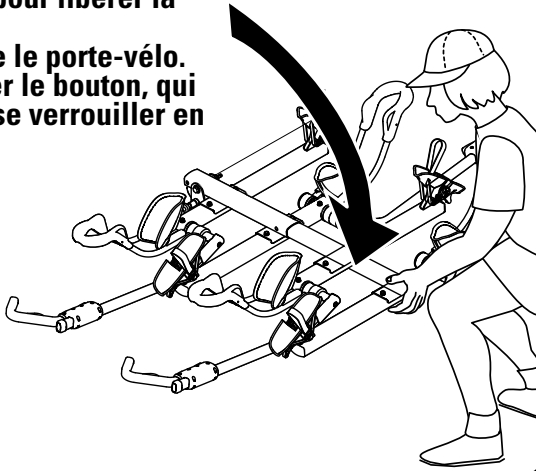

8 POSER LA GOUPILLE DE STABILISATION.

- Enfiler le bouchon dans l'anneau du cordon.
- Enfoncer fermement le bouchon dans le trou de la base.

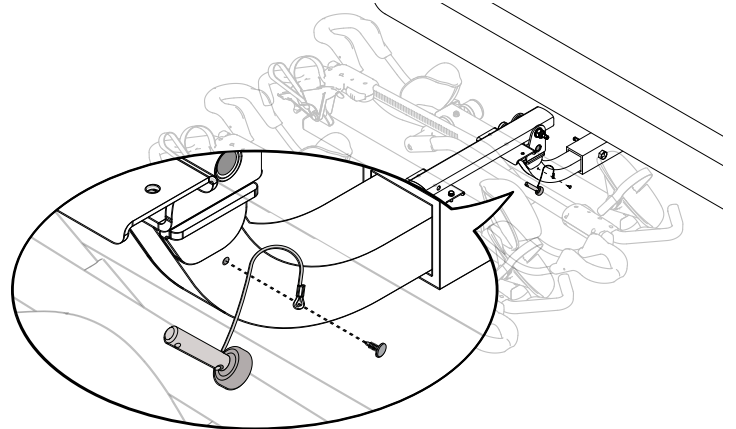

9 ENFILER LA GOUPILLE DE STABILISATION.

- **TOUJOURS INSTALLER LA GOUPILLE DE STABILISATION.**
- Enfoncer la goupille complètement dans le trou ; elle se verrouillera en place.
- Installer la goupille quand le HoldUp Plus 2 est relevé ou rabattu.

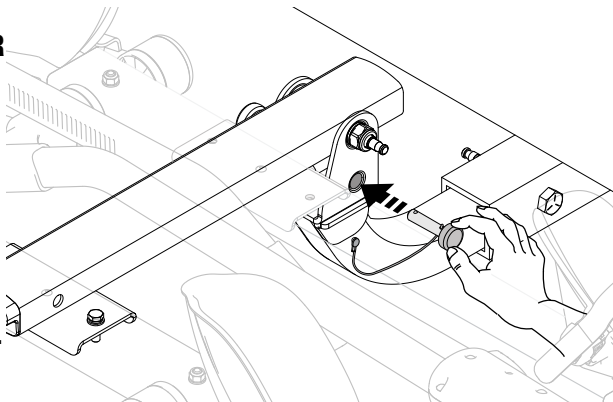

10 RABATTRE LE BRAS PIVOTANT.

- S'assurer que le bras pivotant est rabattu vers le bas.

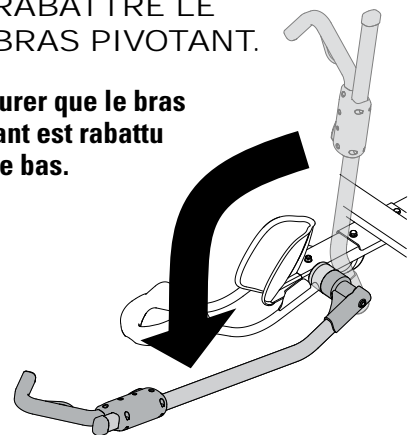

11 SE PRÉPARER AU CHARGEMENT.

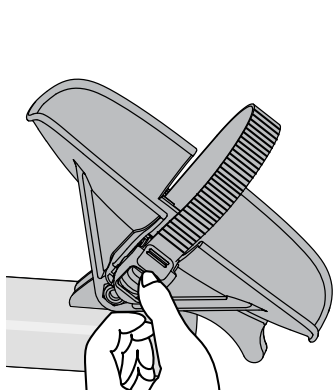

Libérer la courroie crantée en appuyant sur le bouton de la boucle.

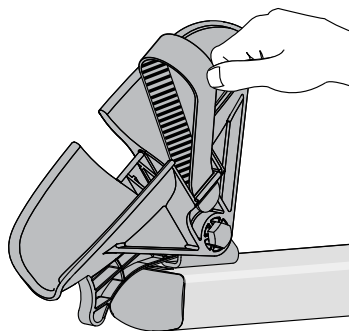

Engager la sangle dans la fente qui se trouve derrière.

12

CHARGER D'ABORD LE VÉLO LE PLUS

Toujours charger le vélo le plus lourd près du véhicule et le plus léger le plus loin du véhicule.

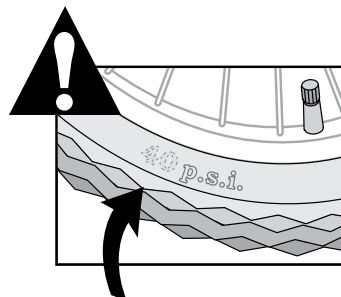

S'assurer que les pneus sont gonflés à la pression recommandée indiquée sur le flanc.

13 BASCULER LE BRAS PIVOTANT EN PLACE.

Redresser le bras pivotant de manière que le crochet porte sur le pneu à 2,5 cm (1 po) du frein.

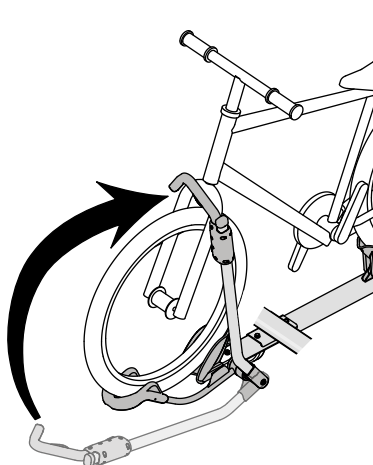
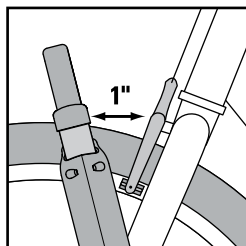

ATTENTION:

Si une partie quelconque du vélo touche au bouton rouge, ne pas utiliser ce porte-vélo pour transporter cette bicyclette.

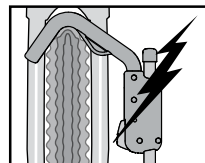

14 SERRER LE CROCHET.

Appuyer le crochet contre le pneu en appliquant une bonne pression.

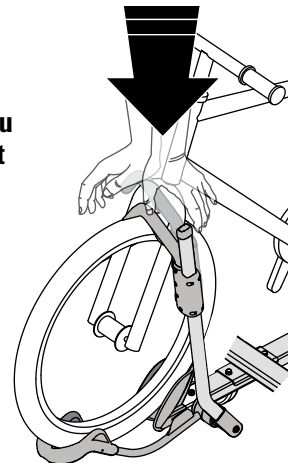

15 ENFILER LA SANGLE DANS LA ROUE ARRIÈRE.

Enfiler la sangle entre les rayons.

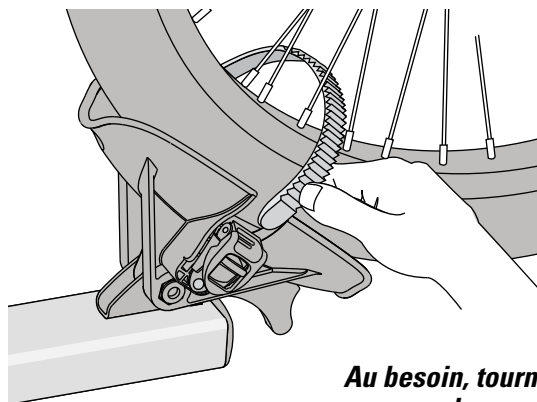

Au besoin, tourner un peu la roue.

16 SERRER LA SANGLE DE LA ROUE ARRIÈRE

- Enfiler le bout de la sangle dans le sommet du cliquet.
- Vérifier que le coussinet porte sur la jante.

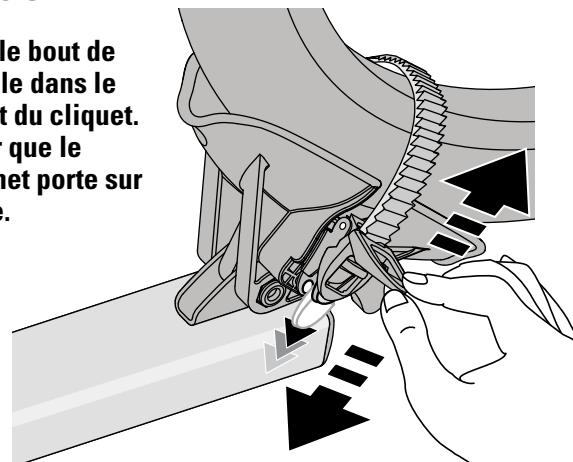

Actionner la patte du cliquet de haut en bas pour serrer la sangle.

17

VÉRIFIER LE MONTAGE AVANT DE PRENDRE LA ROUTE.

- APPUYER LES CROCHETS CONTRE LES PNEUS.
- VÉRIFIER QUE LES ROUES ARRIÈRE SONT BIEN RETENUES PAR LES SANGLES CRANTÉES.
- S'ASSURER QUE LE MONTAGE EST SOLIDE ET CONFORME AUX INSTRUCTIONS.
- TOUJOURS IMMOBILISER LE BRAS PIVOTANT SI UN VÉLO N'EST PAS CHARGÉ.

18

LIRE TOUS LES AVERTISSEMENTS DE LA PAGE SUIVANTE AVANT DE PRENDRE LA ROUTE.

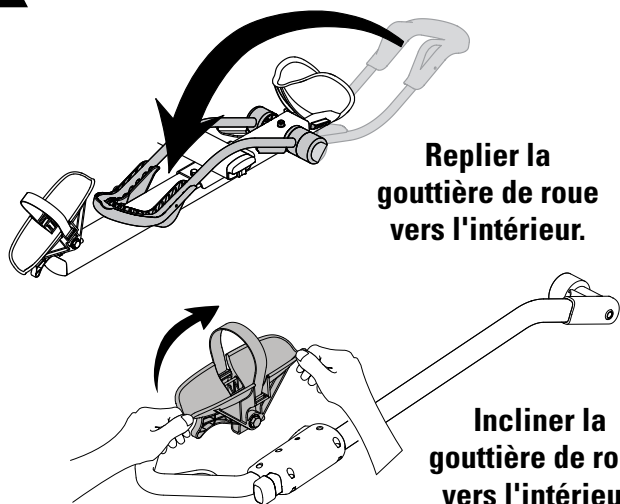

IMMOBILISER LE BRAS PIVOTANT SI UN VÉLO N'EST PAS CHARGÉ. QUAND ON NE TRANSPORTE PAS DE VÉLO, TOUJOURS RELEVER LE PORTE-VÉLO CONTRE LE VÉHICULE.

A

Replier la gouttière de roue vers l'intérieur.

Incliner la gouttière de roue vers l'intérieur.

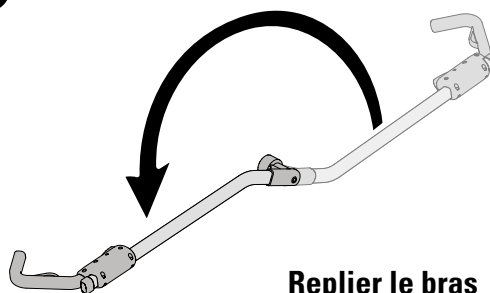
B

Replier le bras pivotant vers l'intérieur.

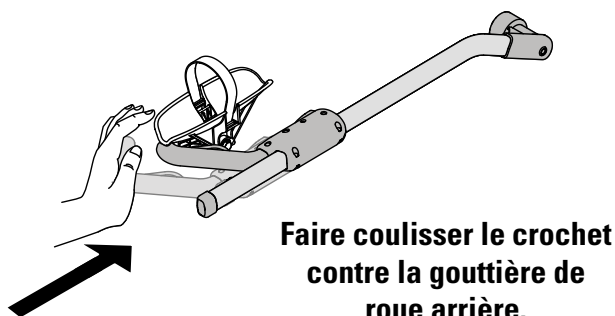
C

Faire coulisser le crochet contre la gouttière de roue arrière.

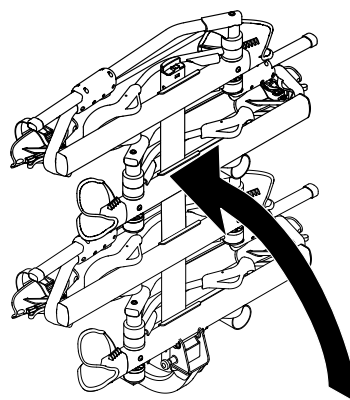
D

- Enlever la goupille de sécurité.
- Tirer le bouton à ressort.
- Remettre en place la goupille de sécurité.

VERROUILLER LES VÉLOS.

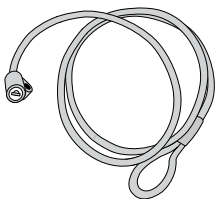

Enfiler le câble de verrouillage dans le cadre des vélos et dans les roues à démontage rapide. Enfiler la serrure dans la boucle au bout du câble.

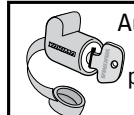

Autre produit (vendu séparément) : Serrure **HITCHLOCK** (article Yakima n° 8007235) pour verrouiller le boulon d'attelage pour protéger le porte-vélo du vol.

Verrouiller la serrure au pivot du mât.

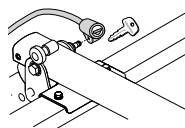
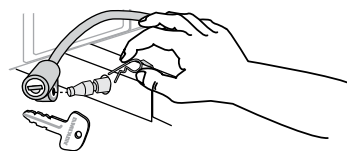
**OU**

- Enlever la broche de sûreté et verrouiller la serrure au boulon d'attelage.
- Vérifier en tirant que la serrure est bien engagée.
- **IMPORTANT** : la broche de sûreté doit toujours être en place si l'on ne pose pas la serrure du câble ou la serrure d'attelage !



LIMITES DE CHARGES IMPORTANTES

LA CHARGE TOTALE POUR 4 VÉLOS NE DOIT PAS DÉPASSER 90 KG (200 LB).

- **Ne jamais rouler hors route si des vélos sont chargés.**
- **Ne pas poser ce porte-vélo sur une remorque, une autocaravane ou un véhicule récréatif.**
- **Éloigner les pneus des vélos de la chaleur de l'échappement du véhicule.**
- **Ne pas poser ce porte-vélo si la présence de la roue de secours gêne le chargement des vélos ou empêche de relever le porte-vélo.**

VÉLOS :

- **S'assurer que les pneus sont gonflés à la pression recommandée indiquée sur le flanc.**
- **Ne pas transporter de tandems ou de vélos surbaissés ("couchés").**
- **Ne pas transporter de bicyclettes munies d'un siège de bébé, de sacoches, de housses de roues, d'une housse de vélo complète ou d'un moteur.**

Enlever le porte-vélo avant de passer dans un lave-auto automatique, et quand il ne sert pas.

ENTRETIEN: Lubrifier de temps à autre les pièces métalliques mobiles avec un lubrifiant non soluble à l'eau. Nettoyer les pièces en caoutchouc avec un chiffon, de l'eau et un savon doux.



N'INSTALLER CE PRODUIT QUE SUR UN ATTELAGE DE 51 MM (2 PO).

- **Ne pas employer avec une rallonge d'attelage.**

Par ailleurs, il est possible que certains attelages plus petits n'acceptent pas ce produit. Si l'on ne connaît pas la solidité du tube d'attelage du véhicule, consulter un professionnel de l'automobile.



Les dispositifs de fixation peuvent se desserrer à la longue. Les inspecter avant chaque utilisation et les resserrer au besoin. Si l'on ne respecte pas les limites de charge, on risque de provoquer des dommages, des blessures ou même la mort.

RENSEIGNEMENTS TECHNIQUES OU PIÈCES DE RECHANGE :
ALLER EN LIGNE AU WWW.YAKIMA.COM

Contactez votre dépositaire ou appelez au (888) 925-4621,
du lundi au vendredi entre 7h et 17h, heure du Pacifique.



Ce produit est couvert par la garantie limitée « Tant que durera notre histoire d'amour » YAKIMA. Pour se procurer une copie de cette garantie, aller en ligne à www.yakima.com ou nous envoyer un courriel à yakwarranty@yakima.com ou appeler au (888) 925-4621.

CONSERVER CES INSTRUCTIONS !



INSTALE ESTE PRODUCTO EN LA VERSIÓN PARA ENGANCHE DE 2" DEL HOLDUP.

Kit de seguridad incluido:
Consulte las instrucciones adicionales para la instalación.

CONJUNTO SOPORTE PARA RUEDA DELANTERA (1X)

Para su seguridad
Registro de garantía en línea
YAKIMA.com

HERRAMIENTAS NECESARIAS:

llaves ajustables



LLAVE (1X)

TORNILLOS (4X)

ARANDELAS DE CIERRE (4X)

ARANDELAS (4X)

CLIP DE SEGURIDAD (1X)

PASADOR (1X)

ARANDELA DE CIERRE (1X)

CONJUNTO SOPORTE PARA RUEDA TRASERA (1X)

BASE (1X)

AVISO IMPORTANTE

ES FUNDAMENTAL QUE TODOS LOS BASTIDORES Y ACCESORIOS YAKIMA ESTÉN FIJADOS DE MANERA CORRECTA Y SEGURA AL VEHÍCULO. UNA INSTALACIÓN DEFICIENTE PODRÍA CAUSAR UN ACCIDENTE AUTOMOVILÍSTICO Y PROVOCAR HERIDAS GRAVES O LA MUERTE A USTED O A TERCEROS. USTED ES RESPONSABLE DE LA FIJACIÓN SEGURA DE LOS BASTIDORES Y ACCESORIOS AL VEHÍCULO. VERIFICANDO LAS UNIONES Y AMARRES ANTES DE UTILIZARLOS E INSPECCIONANDO PERIÓDICAMENTE EL AJUSTE DE LOS PRODUCTOS, SU DESGASTE Y POSIBLES DAÑOS. POR ELLO, DEBE LEER Y COMPRENDER TODAS LAS INSTRUCCIONES Y ADVERTENCIAS QUE VIENEN CON LOS PRODUCTOS YAKIMA ANTES DE INSTALARLOS O USARLOS. SI NO ENTIENDE TODAS LAS INSTRUCCIONES Y ADVERTENCIAS, O NO TIENE EXPERIENCIA EN MECÁNICA O NO ESTÁ FAMILIARIZADO CON LOS PROCEDIMIENTOS DE INSTALACIÓN, HAGA INSTALAR EL PRODUCTO POR UN PROFESIONAL, COMO UN MECÁNICO O UN CARROCERO CALIFICADO.

1 RETIRE EL EXTREMO DEL HOLDUP.

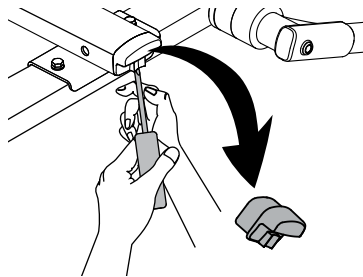

Utilice un destornillador de cabeza plana para retirar el extremo del HoldUp.

2 INSERTE LA BASE PLUS2 EN EL HOLDUP.

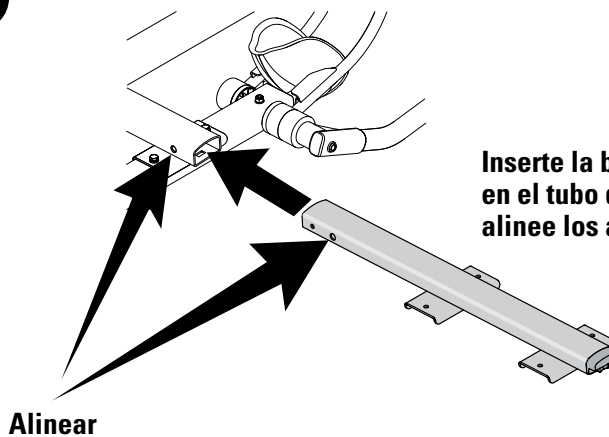

Inserte la base Plus2 en el tubo del HoldUp y alinee los agujeros.

Alinear

3 INSTALE EL PASADOR PRINCIPAL.

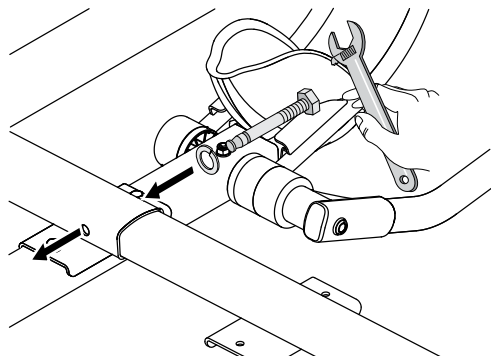

- Inserte el pasador, y la arandela de cierre en el orden indicado.
- Apriete con la llave ajustables.

4 GIRE HASTA LA POSICIÓN VERTICAL.

- Tire del pasador de resorte para liberar la base.
- Levante el HoldUp Plus2.
- Libere el pasador de resorte. El pasador debe quedar insertado en su lugar.

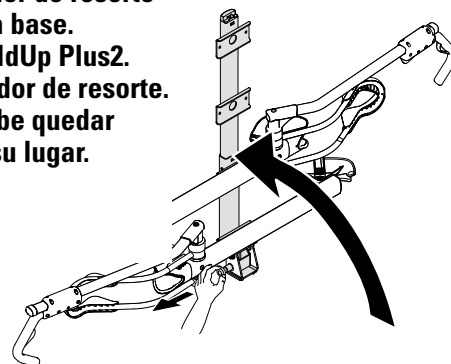

5 FIJE LA PRIMERA BANDEJA A LA BASE.
Haga corresponder los agujeros de la base con los de la bandeja.

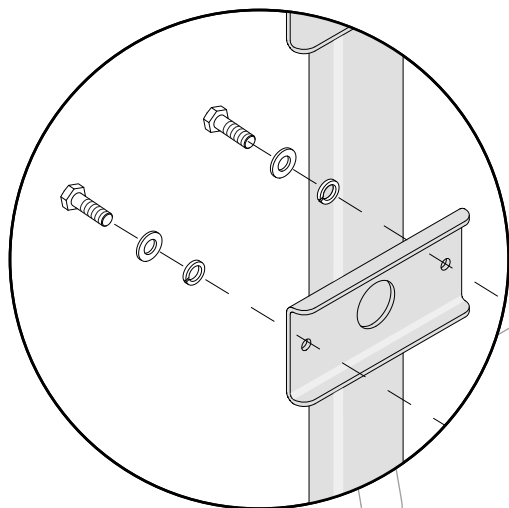

- Inserte el tornillo, la arandela de cierre y la arandela, en el orden indicado.
- Apriete con la llave incluida.

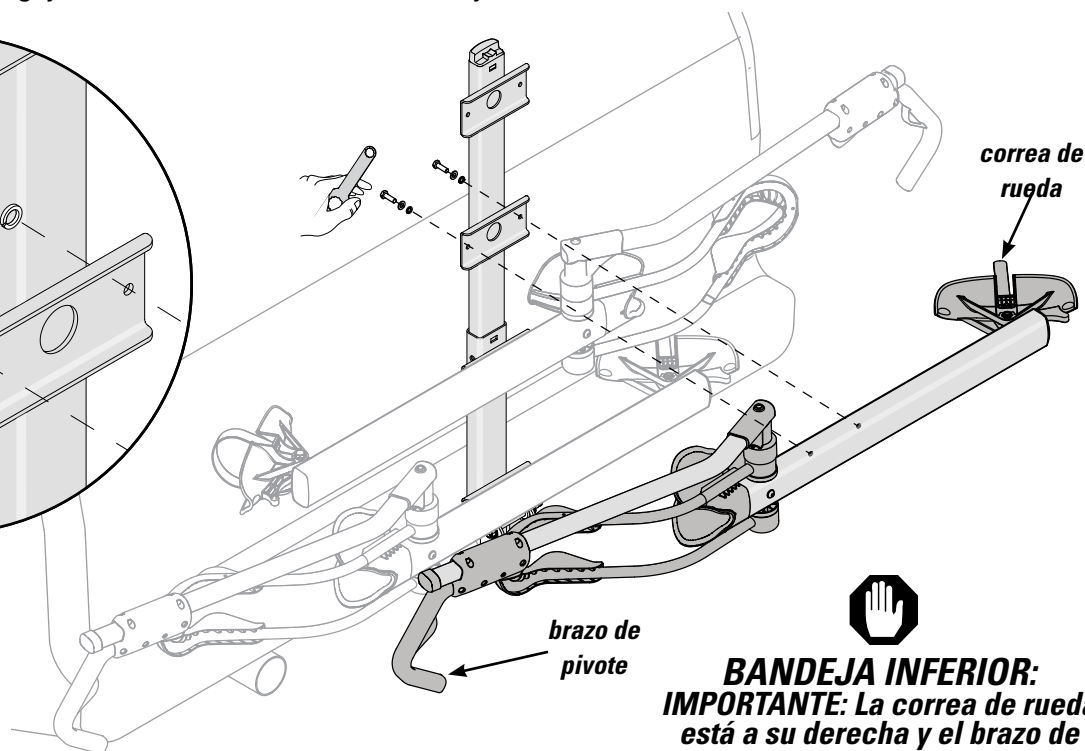

BANDEJA INFERIOR:
IMPORTANTE: La correa de rueda está a su derecha y el brazo de pivote a su izquierda.

6 FIJE LA SEGUNDA BANDEJA A LA BASE.
Haga corresponder los agujeros de la base con los de la bandeja.

- Inserte el tornillo, la arandela de cierre y la arandela, en el orden indicado.
- Apriete con la llave incluida.

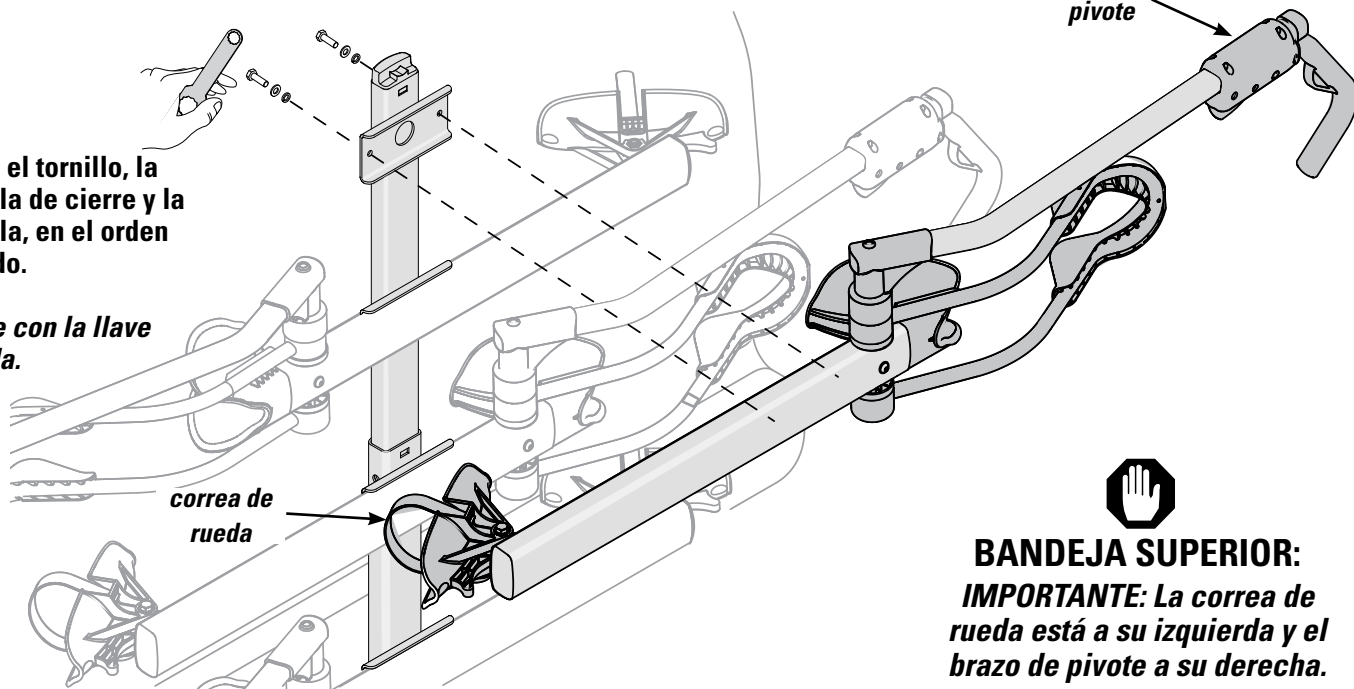

BANDEJA SUPERIOR:
IMPORTANTE: La correa de rueda está a su izquierda y el brazo de pivote a su derecha.

7 PLIEGUE EL HOLDUP HACIA ABAJO.

- Tire del pasador de resorte.
- Descienda el HoldUp Plus2.
- El pasador de resorte debe quedar insertado en su lugar.

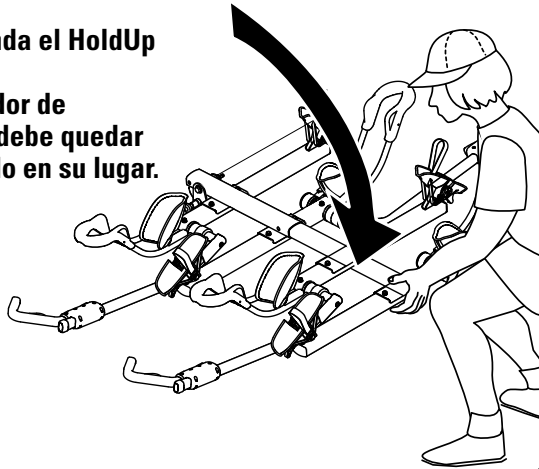

8 PASE LA CLAVIJA A TRAVÉS DEL LAZO DEL CORDÓN.

- Pase la clavija a través del lazo del cordón.
- Presione firmemente la clavija en el agujero de la base.

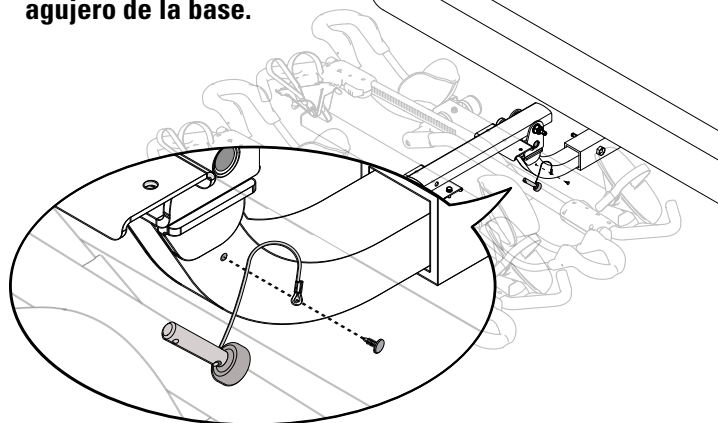

9 UTILICE SIEMPRE EL PERNO ESTABILIZADOR.

- UTILICE SIEMPRE EL PERNO ESTABILIZADOR.
- Inserte completamente el perno estabilizador en el agujero. El perno quedará trabado en el lugar.
- Utilice el perno cuando el HoldUp Plus2 está en la posición inferior o superior.

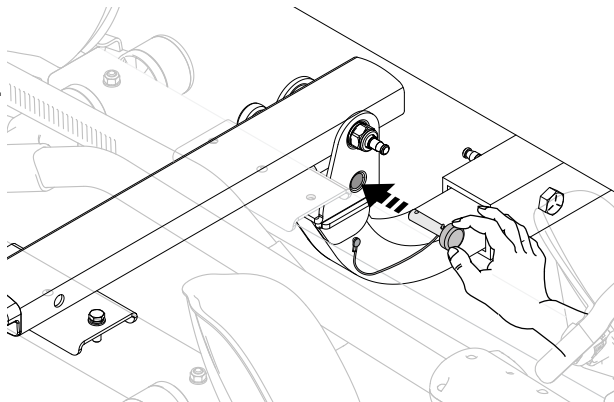

10 PLIEGUE EL BRAZO DE PIVOTE HACIA ABAJO.

Asegúrese de que el brazo de pivote está plegado hacia abajo.



11 PREPÁRESE PARA CARGAR.

Libere la correa de rueda presionando la palanca de la hebilla.

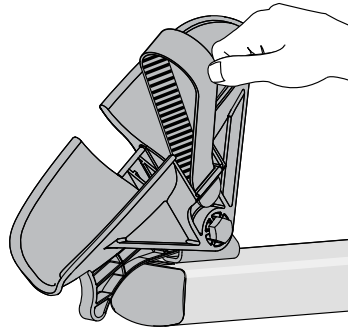
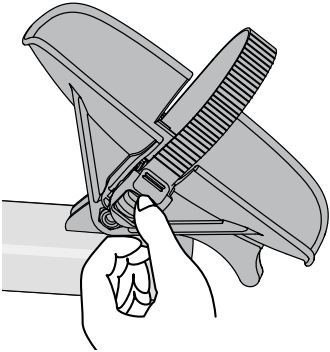

Guarde la correa en la ranura de la parte posterior del soporte de rueda.

12 CARGUE PRIMERO LA BICICLETA MÁS PESADA.

Cargue siempre las bicicletas de manera que la más pesada quede pegada al vehículo y que la más liviana quede más retirada del mismo.

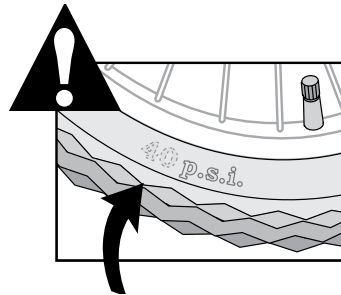
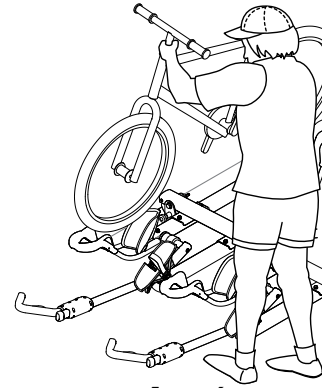

Asegúrese de que sus neumáticos están inflados con la presión indicada en los mismos.

13 LLEVE EL BRAZO DE PIVOTE A SU POSICIÓN.

Gire el brazo de pivote hasta que el gancho se apoye en el neumático de la bicicleta, a 1" de los frenos.

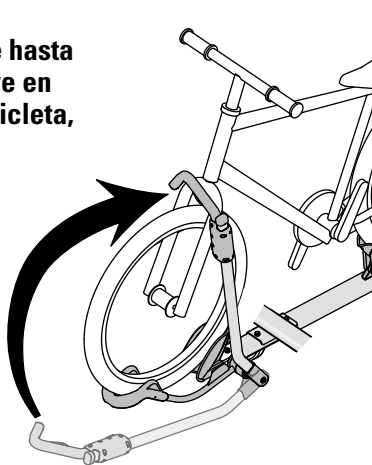
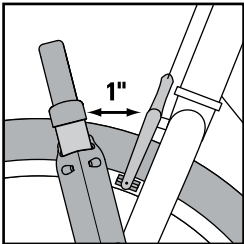

ATENCIÓN:

Si alguna parte de la bicicleta toca el gatillo rojo, no use el portabicicletas con esa bicicleta.

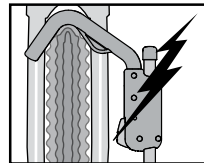

14 ASEGURE EL GANCHO.

Presione firmemente el gancho contra la rueda.

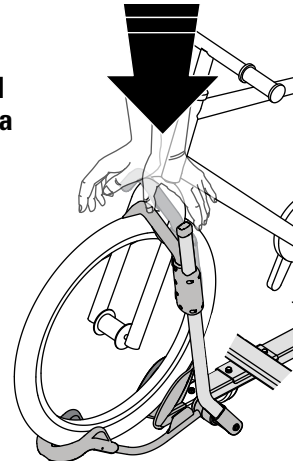

15 ASEGURE LA CORREA DE LA RUEDA TRASERA.

Pase la correa entre los rayos de la rueda.

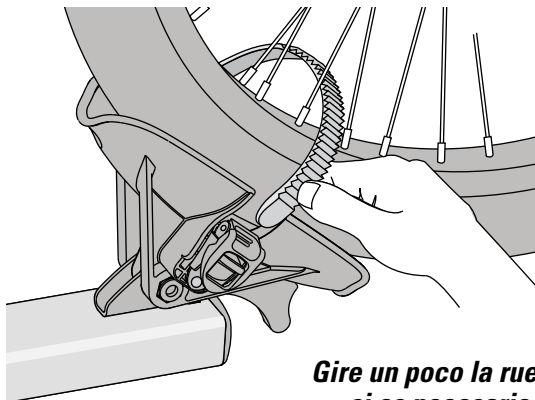

Gire un poco la rueda, si es necesario.

16 AJUSTE LA CORREA DE LA RUEDA TRASERA.

- Inserte el extremo de la correa a través de la parte superior de la hebilla de cremallera.
- Cerciórese de que la almohadilla queda sobre la llanta.

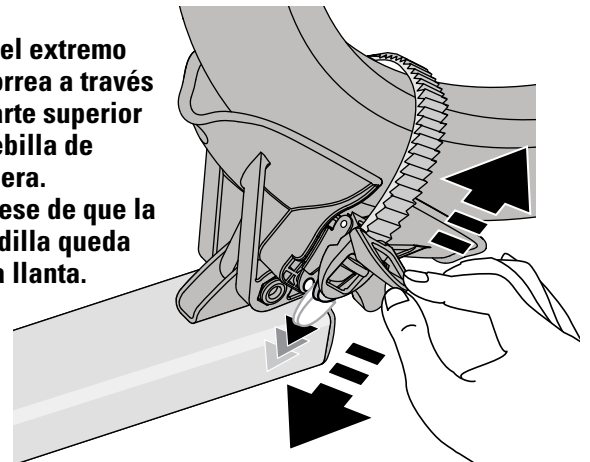

Tire hacia arriba y abajo de la lengüeta de la cremallera para ajustar la correa.

17



VERIFIQUE LA
INSTALACIÓN
ANTES DE
PARTIR.

- EMPUJE LOS GANCHOS CONTRA LOS NEUMÁTICOS.
- LAS RUEDAS TRASERAS DEBEN ESTAR ASEGURADAS POR CORREAS DE CREMALLERA.
- CERCÍESE DE QUE TODO EL EQUIPO ESTÁ ASEGURADO SEGÚN LAS INSTRUCCIONES.
- SIEMPRE ASEGURE EL BRAZO DE PIVOTE CUANDO LA BANDEJA ESTÁ VACÍA.

18

LEA TODAS LAS ADVERTENCIAS DE LA PÁGINA
SIGUIENTE ANTES DE PARTIR.



ASEGURE LOS BRAZOS DE PIVOTE CUANDO NO SE USAN.
CUANDO NO TRANSPORTA BICICLETAS, SIEMPRE MANTENGA EL HOLDUP
PLEGADO HACIA ARRIBA.

A

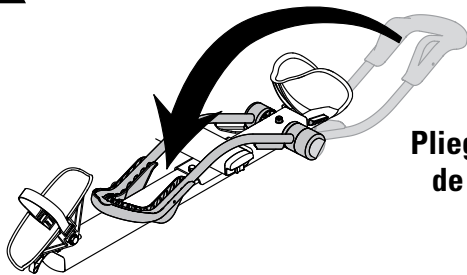

Pliegue el soporte
de rueda hacia
adentro.

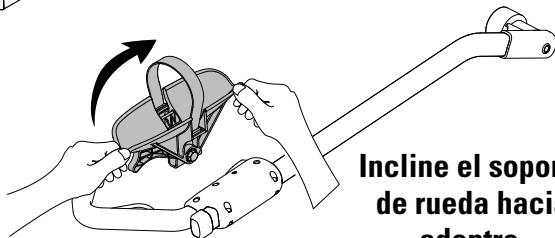

Incline el soporte
de rueda hacia
adentro.

B

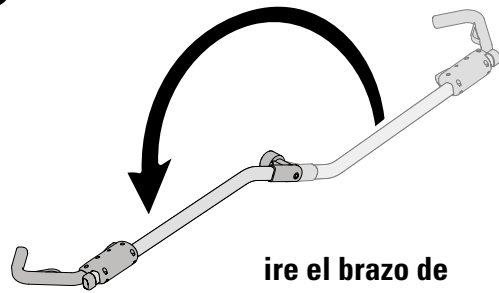

Doble el brazo de
pivote hacia
adentro.

C

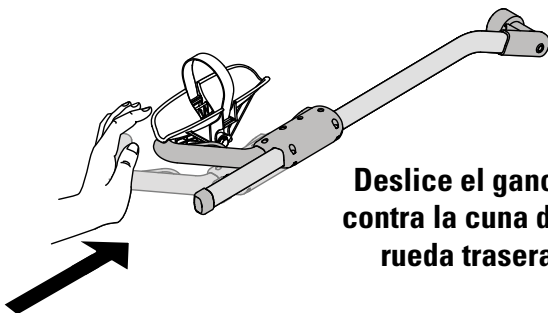

Deslice el gancho
contra la cuna de la
rueda trasera.

D

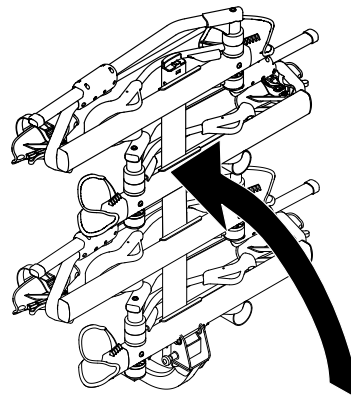

- Retire el clip de seguridad.
- Tire del pasador de resorte.
- Reemplace el clip de seguridad.

ASEGURE LAS BICICLETAS.

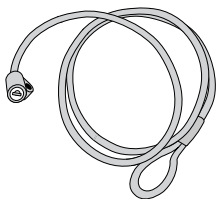

Pase el cable de seguridad a través de los cuadros de las bicicletas y de las ruedas de desmontaje rápido. Pase la cerradura a través del ojal del extremo del cable.

Trábelo en el punto de pivote del mástil.

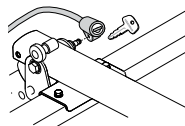

0

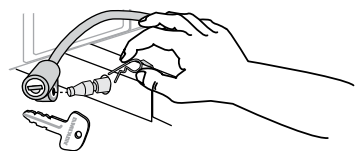

- Retire el clip de seguridad del enganche y trábelo en el pasador del enganche.
- Verifique que queda bien trabado tirando del cerrojo.
- IMPORTANTE: ¡Siempre se debe usar el clip de seguridad del enganche cuando el cerrojo para bicicleta, o el cerrojo del enganche, no se están utilizando!



También disponible (vendido por separado): **HITCHLOCK** (pieza Yakima número 8007235) para trabar el pasador del enganche y así evitar que se roben el HoldUp.



LÍMITES DE CARGA IMPORTANTES:

LA CARGA TOTAL DE LAS 4 BICICLETAS NO DEBE EXCEDER 90 KG.

- Nunca conduzca fuera de la ruta cargado con bicicletas.
- No lo instale en remolques, casas rodantes o RV.
- No coloque los neumáticos de la bicicleta cerca del escape caliente del vehículo.
- No lo instale si la rueda de auxilio interfiere con las bicicletas o el portabicicletas plegado.

BICICLETAS:

- Asegúrese de que sus neumáticos están inflados con la presión indicada en los mismos.
- No transporte bicicletas en tándem o plegables.
- No transporte bicicletas con asientos para bebés, cestas, guardabarros, cubrebicicletas o motores.

Quite este equipo antes de entrar en un lavadero automático de vehículos y cuando no lo utilice.

MANTENIMIENTO: Utilice periódicamente un lubricante no soluble en agua en las piezas móviles de metal. Utilice un paño blando con agua y detergente suave para limpiar las piezas de caucho.



INSTALE ESTE PRODUCTO SOLAMENTE EN RECEPTORES DE 2".

- No lo use con un alargador de enganche.

Además, algunos receptores de menor tamaño pueden no aceptar este producto. Si usted no conoce la capacidad de su receptor de enganche, consulte un profesional en automóviles.



Las piezas de montaje pueden aflojarse con el tiempo. Verifique antes de cada uso y ajuste si es necesario. Si no se respetan las cargas límites se pueden provocar daños materiales, heridas corporales o la muerte.

SI NECESITA ASISTENCIA TÉCNICA O REPUESTOS:

VISITE: WWW.YAKIMA.COM

Contacte un vendedor o llame al: (888) 925-4621

De lunes a viernes

de 7:00 AM a 5:00 PM, hora del Pacífico.



GARANTÍA LIMITADA A VIDA "MIENTRAS DURE EL ROMANCE"

Este producto está cubierto por la garantía limitada a vida "mientras dure el romance" de Yakima. Para obtener una copia de esta garantía, visítenos en www.yakima.com, envíenlo

¡ CONSERVE ESTAS INSTRUCCIONES !