

# YAKIMA DoubleDown 2,4,&5

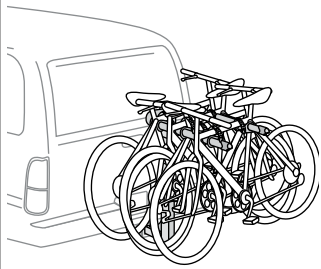

**DO NOT USE THIS PRODUCT WITH HITCH EXTENDERS.**

*USE ONLY YAKIMA ADAPTERS WITH THIS PRODUCT. DO NOT USE ANY OTHER BRAND TONGUE ADAPTER.*

**TOOLS REQUIRED:**

*ADJUSTABLE WRENCHES*

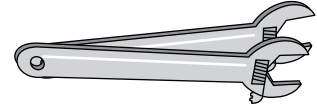

For Your Safety  
**Warranty Registration on-line**  
 YAKIMA.com

**DOUBLEDOWN (1X)**

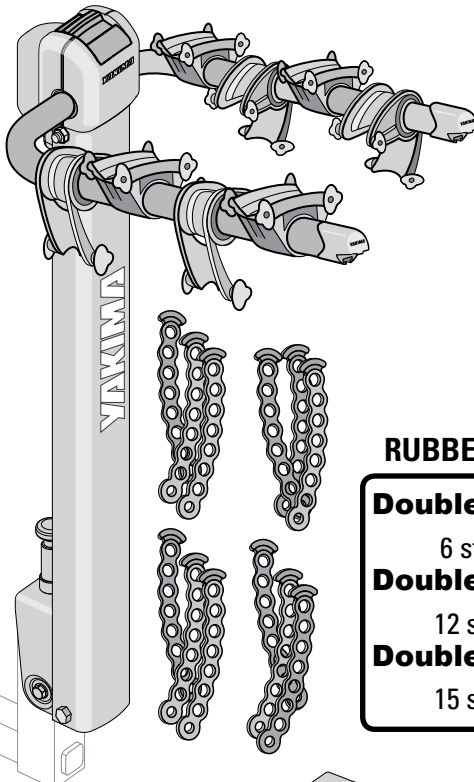

**HEX WRENCH (1X)**



**WRENCH (1X)**



**PIVOT BOLT (1X)**

**PIVOT WASHER (2X)**

**PIVOT NUT (1X)**

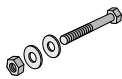

**RUBBER STRAP**

**DoubleDown 2**

6 straps

**DoubleDown 4**

12 straps

**DoubleDown 5**

15 straps

**SAFETY CLIP (1X)**



**HITCH BOLT (1X)**

**LOCK WASHER (1X)**

**WASHER (1X)**



**BASE (1X)**

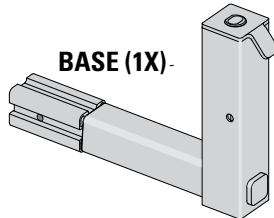

**LONG STRAP (1X)**

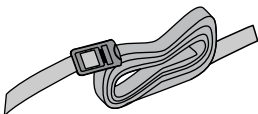

**WHEEL STRAP (1X)**

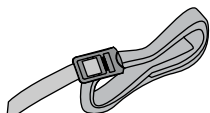

**PURCHASE SEPARATELY:**

**TubeTop**

Required for bikes with step-through/Ladies frames or bikes with slanted top tubes.

Part #8002531

**DeadLock**

Locks bikes to carrier, and carrier to vehicle.

Part #8002411

**HitchSki**

**-for DoubleDown 4 & 5 ONLY-**

Carries up to 6 pr. skis or 4 snow boards.

Part #8002418

To purchase any Yakima accessory visit [Yakima.com](http://Yakima.com) or contact your local dealer.

**! IMPORTANT WARNING**

IT IS CRITICAL THAT ALL YAKIMA RACKS AND ACCESSORIES BE PROPERLY AND SECURELY ATTACHED TO YOUR VEHICLE. IMPROPER ATTACHMENT COULD RESULT IN AN AUTOMOBILE ACCIDENT, AND COULD CAUSE SERIOUS BODILY INJURY OR DEATH TO YOU OR TO OTHERS. YOU ARE RESPONSIBLE FOR SECURING THE RACKS AND ACCESSORIES TO YOUR CAR, CHECKING THE ATTACHMENTS PRIOR TO USE, AND PERIODICALLY INSPECTING THE PRODUCTS FOR ADJUSTMENT, WEAR, AND DAMAGE. THEREFORE, YOU MUST READ AND UNDERSTAND ALL OF THE INSTRUCTIONS AND CAUTIONS SUPPLIED WITH YOUR YAKIMA PRODUCT PRIOR TO INSTALLATION OR USE. IF YOU DO NOT UNDERSTAND ALL OF THE INSTRUCTIONS AND CAUTIONS, OR IF YOU HAVE NO MECHANICAL EXPERIENCE AND ARE NOT THOROUGHLY FAMILIAR WITH THE INSTALLATION PROCEDURES, YOU SHOULD HAVE THE PRODUCT INSTALLED BY A PROFESSIONAL INSTALLER SUCH AS A QUALIFIED GARAGE OR AUTO BODY SHOP.

Part #1033617 Rev.D

**1**

**INSTALL TONGUE.**

*Push the tongue into the hitch plate, aligning the holes.*

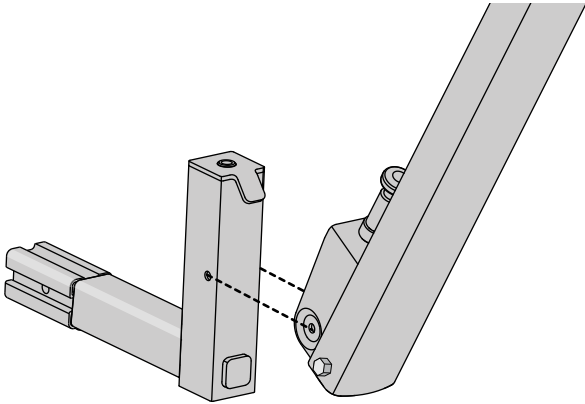

**2**

- Install hex bolt and a flat washer.
- Add a second washer, attach a nut.

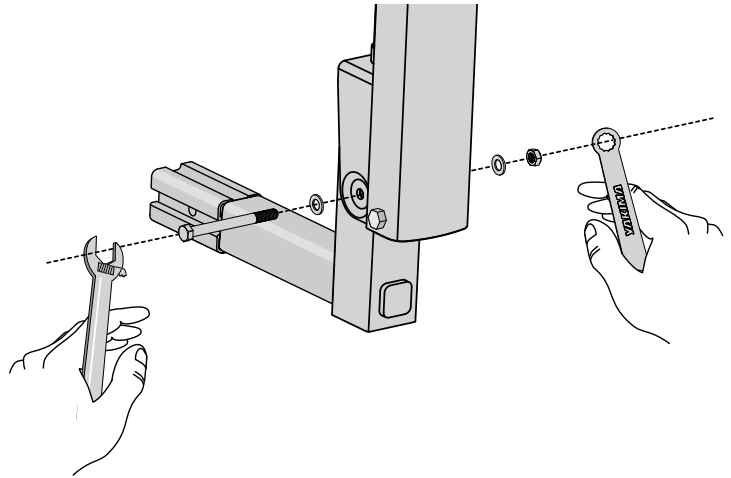

**3**

**IF YOUR VEHICLE'S HITCH IS 1 1/4": REMOVE THE 2" HITCH ADAPTER, AND THE PLASTIC SLEEVE.**



**FOR 2" HITCHES: PROCEED TO NEXT STEP.**

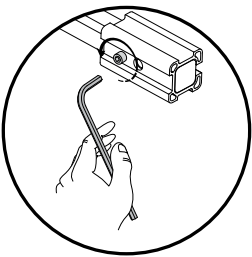

**Remove the bolt from the adapter using the hex wrench.**

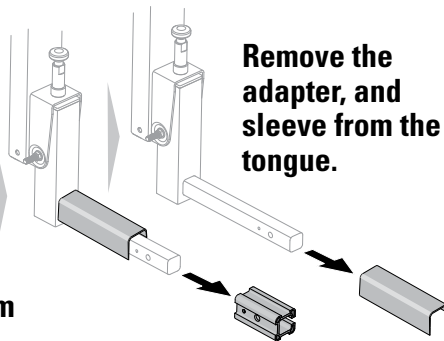

**Remove the adapter, and sleeve from the tongue.**

**4**

**INSERT TONGUE INTO VEHICLE'S HITCH.**



**IF SPARE TIRE CAUSES INTERFERENCE, DO NOT USE THIS PRODUCT!**

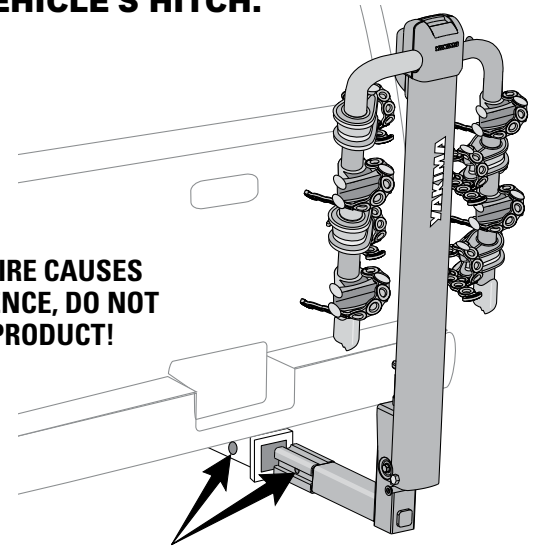

*Align the holes in the receiver to the holes in the tongue.*

**5**

**INSTALL LARGE BOLT, LOCK-WASHER, AND WASHER.**

- *Install bolt, lock-washer, and washer from right side of receiver.*

NOTE: Flat washer may be discarded on some 1-1/4" receivers if there are clearance issues with receiver.

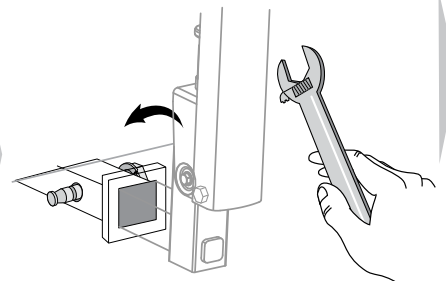
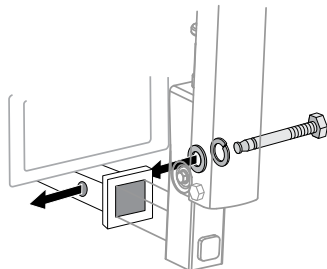

- **Install safety pin.**

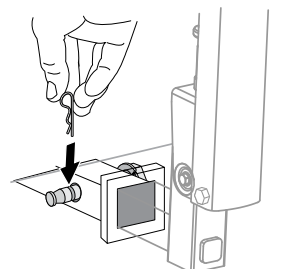

- **TIGHTEN** with adjustable wrench.



**Washer must be used on 2" receivers!**

## 6 EXTEND ARMS.

Pull the lever to release the arms from locked-down position.



**CAUTION**  
Keep fingers away from ALL moving parts!

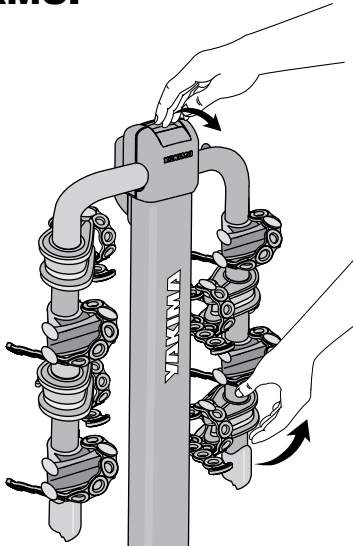

**RAISE ARMS COMPLETELY.**

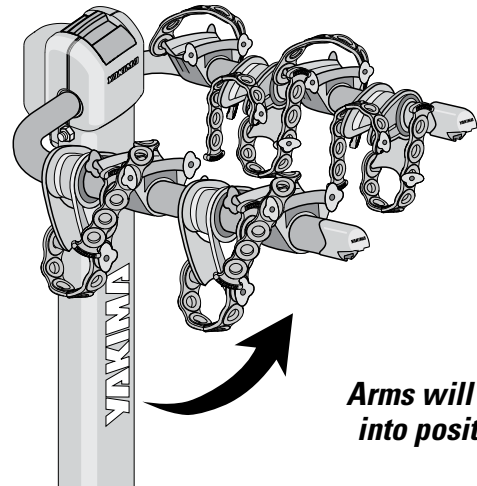

Arms will lock into position.

7

## PREPARE STRAPS FOR LOADING.

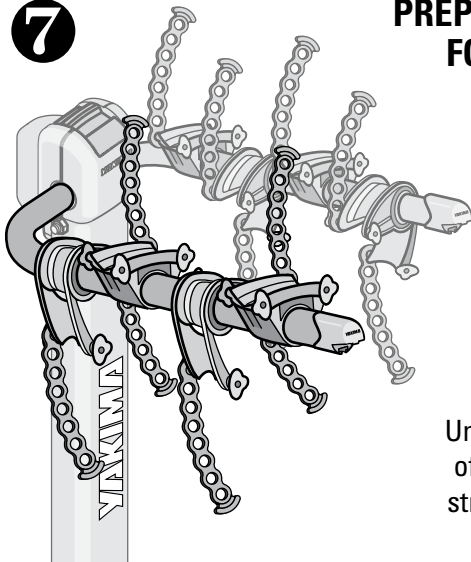

Unhook one end of each rubber strap as shown.

8

## CRADLE POSITIONING

To slide cradles along the carrier arms, close cradle and stabilizer.

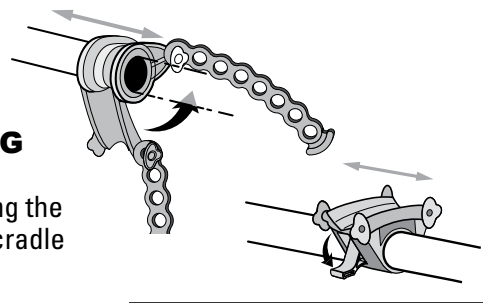

Close cradles while loading bikes.

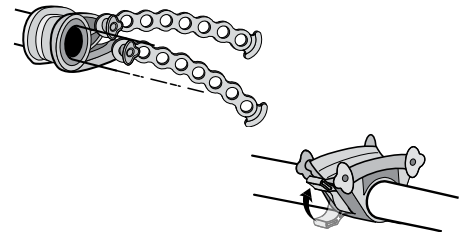

## 9 LOAD HEAVIEST BIKE FIRST.

- Always load first bike with chain away from vehicle.
- Expand the cradle against the bike.

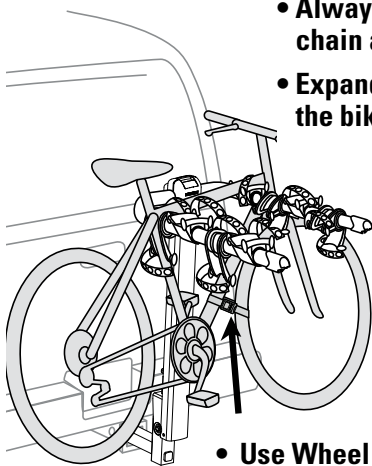

Always use the cradles closest to the vehicle.

- Use Wheel Strap to secure rear bike's front wheel to it's frame.

A Yakima TubeTop (see cover page) may be required to carry your bike safely.



Failure to load bikes properly can result in property damage, personal injury, or death.

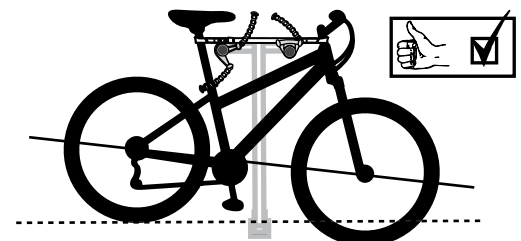
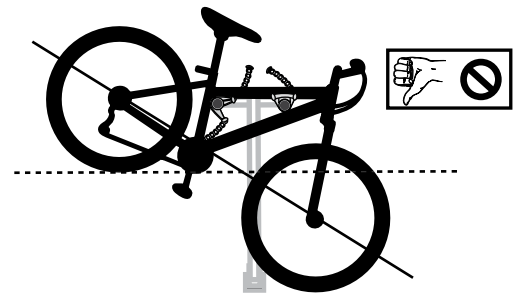

Bikes should be as level as possible to avoid ground clearance issues and possible ejections

## 10 Stabilize the bike frame in the cradle.

Arrange bikes for best stabilization.

Pull straps tightly over bike frame, and hook onto cradle.

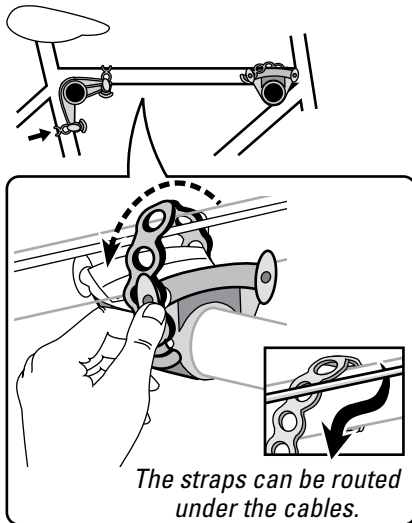

## 11 Load remaining bikes.

**Alternate bike directions to avoid interference.**

Stabilize bike, secure with straps.

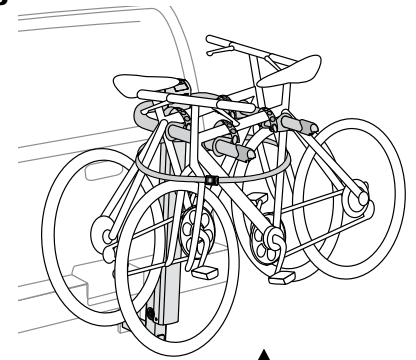

- Use Long Strap to secure bikes to mast.
- Secure loose strap end.



**When loading 5 bikes, frames may touch!**

## 12 Fold mast down to Access the rear:

- Unload the bikes.
- Pull release knob upward.
- Fold mast down.
- When finished be sure to bring mast back to the upright and locked position.

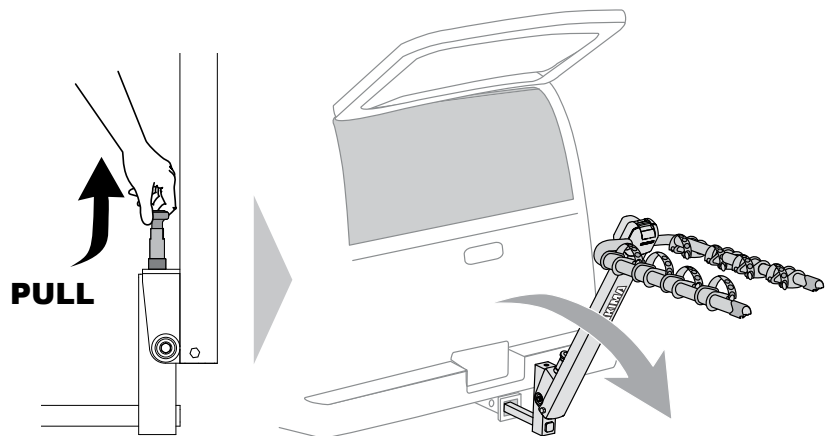

**CAUTION: Keep fingers away from ALL moving parts!**



**CAUTION: NEVER OPERATE VEHICLE WITH DOUBLEDOWN IN FOLDED POSITION!**

## 13 Fold carrier arms when not in use.

- Pull release lever forward.
- Pull up slightly on arms while pulling lever.
- Fold arms.

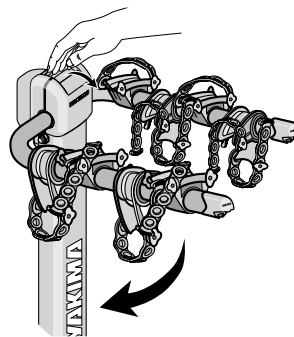

**Be sure arms lock in down position.**

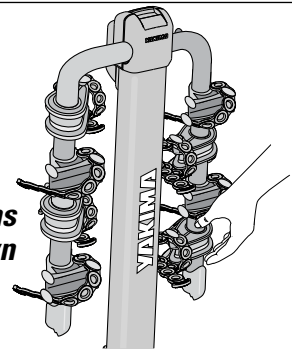

## 14 PERFORM SAFETY CHECKS

- Mast must be locked into place when operating vehicle.
- Be sure the straps are hooked securely over the bike frames.
- Replace straps if cracked or worn.
- Be sure all hardware is secured according to instructions.
- Do not let bicycle tires hang near vehicle's hot exhaust.



**IF YOUR VEHICLE HAS A REAR HATCH:**

**On some vehicles, hatch interference is unavoidable. Use caution when opening your hatch.**



*DoubleDown mast must be locked in place before loading bikes or moving vehicle!*

**CLICK**

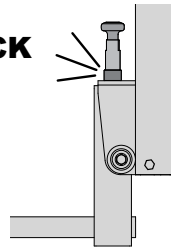

## MAINTENANCE

Use non-water soluble lubricant on moving metal parts. Use a soft cloth with water and mild detergent to clean rubber parts.



# IMPORTANT LOAD LIMITS

DoubleDown 2 - Total weight, 90 lbs./41kg

DoubleDown 4 - Total weight, 120 lbs./54kg

DoubleDown 5 - Total weight, 125 lbs./57kg

### — USE —

- Off-road driving is not recommended and could result in damage to your vehicle, hitch receiver, or your bikes.
- Do not transport bicycles with attached baby seats, panniers, wheel covers, full bike covers or motors.
- Not intended for tandem, or recumbent bikes.

### — INSTALLATION —

- Do not install if spare tire causes interference.
- Do not install onto trailers, campers, or recreational vehicles.
- Remove this rack before entering an automatic car wash, and when not in use.



**NOTE: DOUBLEDOWN 2, 4, AND 5 ARE DESIGNED FOR A HITCH RECEIVER, CLASS 1 OR GREATER. SOME CLASS 1 HITCH RECEIVERS HAVE WEIGHT RESTRICTIONS. IF YOU DO NOT KNOW THE CAPABILITIES OF YOUR HITCH RECEIVER, CONSULT AN AUTOMOTIVE PROFESSIONAL.**



## WARNING

*Attachment hardware can loosen over time. Check before each use, and tighten if necessary. Failure to perform safety checks can result in property damage, personal injury, or death.*

### TECHNICAL ASSISTANCE OR REPLACEMENT PARTS:

Contact your dealer or call

(888) 925-4621

Monday through Friday

7:00 AM to 5:00 PM PST



**This product is covered by YAKIMA's "Love It Till You Leave It" Limited Lifetime Warranty**

To obtain a copy of this warranty, go online to [www.yakima.com](http://www.yakima.com) or email us at [yakwarranty@yakima.com](mailto:yakwarranty@yakima.com) or call (888) 925-4621

**KEEP THESE INSTRUCTIONS!**

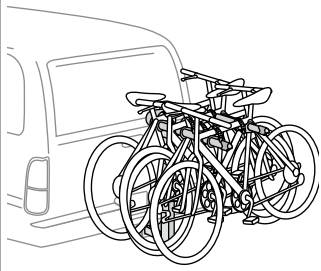

**NE PAS UTILISER CE PRODUIT AVEC DES RALLONGES D'ATTELAGE.**  
 UTILISER SEULEMENT LES ADAPTATEURS YAKIMA AVEC CE PRODUIT. N'UTILISER AUCUNE AUTRE MARQUE D'ADAPTATEUR DE LANGUETTE.

**OUTILS NÉCESSAIRES:**  
 clé à molette

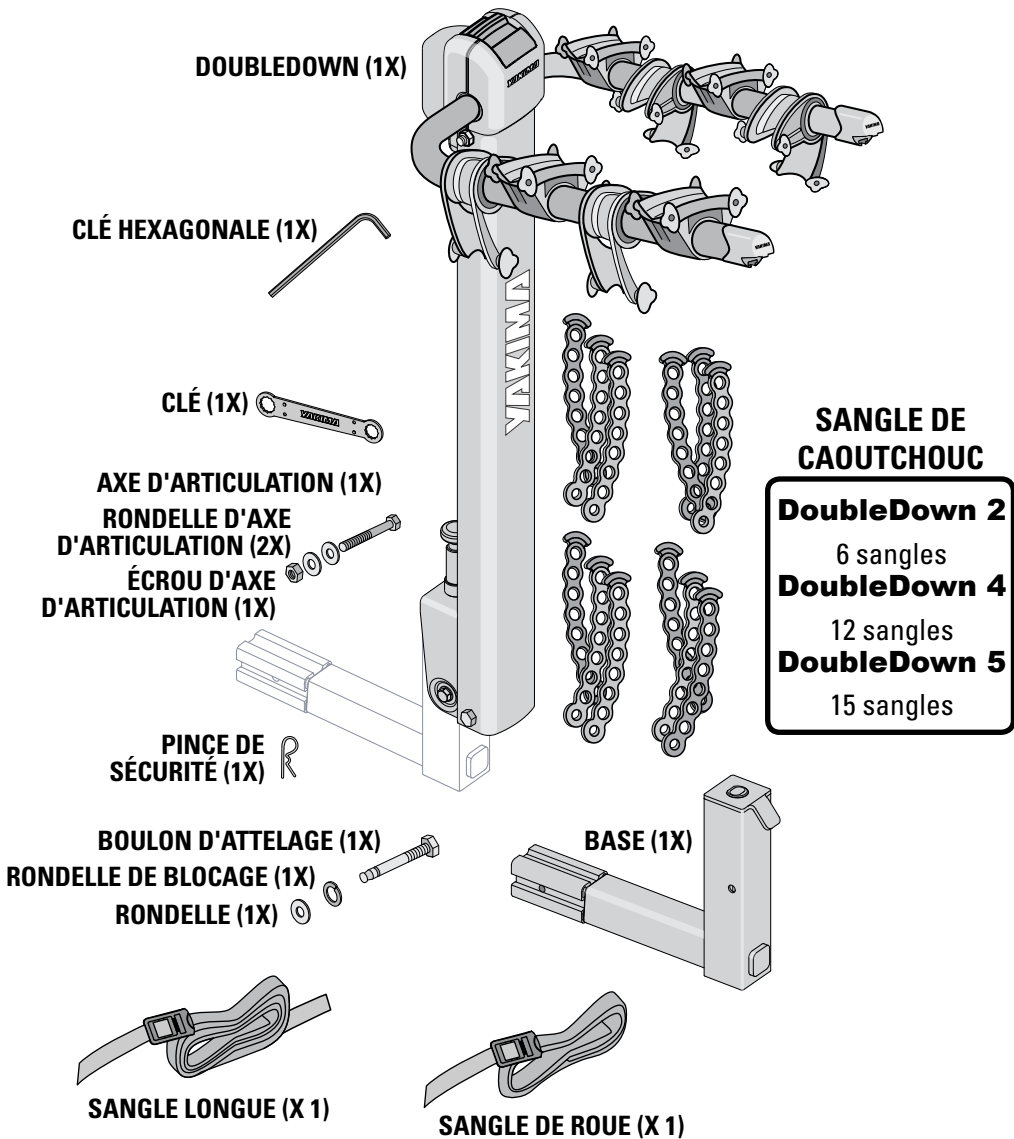

**ACHETER À PART :**

**TUBETOP**  
 Nécessaire pour les vélos pour dames ou dont le tube horizontal est fortement incliné vers le bas ou présente un angle.  
**Article no 8002531.**

**SERRURES DEADLOCK**  
 Pour verrouiller les vélos au porte-vélos, et le porte-vélos au véhicule.  
**Article no 8002411**

**PORTE-SKIS HITCHSKI**  
 Pour transporter jusqu'à 6 paires de skis ou 4 planches à neige.  
**Article no 8002418**

**Pour acheter tout accessoire Yakima, consulter le site Yakima.com ou contacter le revendeur le plus proche.**

**AVERTISSEMENT IMPORTANT**

IL EST ESSENTIEL QUE TOUS LES SUPPORTS ET ACCESSOIRES YAKIMA SOIENT FIXÉS ET ATTACHÉS SOLIDEMENT À VOTRE VÉHICULE. UNE ATTACHE INADÉQUATE PEUT CAUSER UN ACCIDENT DU VÉHICULE ET DES BLESSURES GRAVES OU MORTELLES POUR VOUS OU POUR LES AUTRES. IL VOUS INCOMBE DE FIXER LES SUPPORTS ET ACCESSOIRES À VOTRE VÉHICULE, DE VÉRIFIER LES ATTACHES AVANT D'UTILISER LE DISPOSITIF, DE VÉRIFIER RÉGULIÈREMENT QUE LE PRODUIT EST AJUSTÉ, ET QU'IL N'EST PAS USÉ OU ENDOMMAGÉ. IL VOUS FAUT DONC LIRE ET COMPRENDRE TOUTES LES DIRECTIVES ET MISES EN GARDE FOURNIES AVEC VOTRE PRODUIT YAKIMA AVANT DE L'INSTALLER OU DE L'UTILISER. SI TOUTES LES INSTRUCTIONS ET MISES EN GARDE NE SONT PAS COMPRIS, OU SI L'ON N'A AUCUNE EXPÉRIENCE EN MÉCANIQUE ET QUE L'ON N'EST PAS TRÈS FAMILIER AVEC LES PROCÉDURES D'INSTALLATION, FAIRE INSTALLER LE PRODUIT PAR UN INSTALLATEUR PROFESSIONNEL COMME UN GARAGISTE QUALIFIÉ OU RÉPARATEUR DE CARROSSERIE.

# 1 INSTALLER LA LANGUETTE.

*Pousser la languette dans la plaque de l'attelage en alignant les trous.*

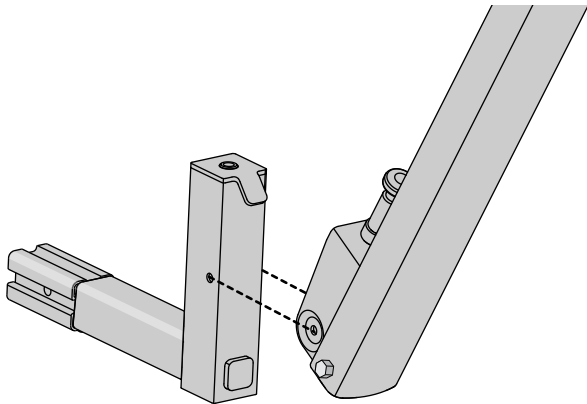

# 2

- Installer un boulon hexagonal et une rondelle plate.
- Ajouter une deuxième rondelle, fixer un écrou.

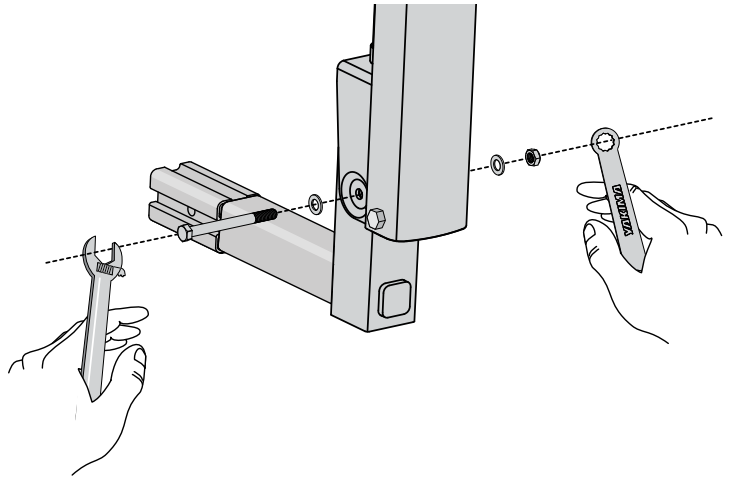

# 3 SI L'ATTELAGE DE VOTRE VÉHICULE EST DE 3,17 CM (1,25 PO) : ENLEVER L'ADAPTATEUR D'ATTELAGE DE 5 CM (2 PO) ET LE MANCHON EN PLASTIQUE.

**POUR LES ATTELAGES DE 5 CM (2 PO) : PASSER À L'ÉTAPE SUIVANTE.**

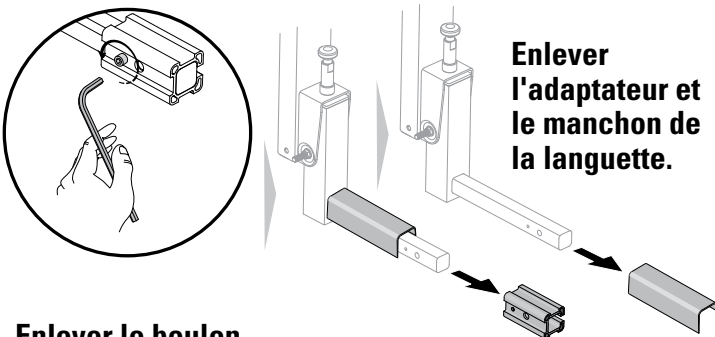

Enlever l'adaptateur et le manchon de la languette.

Enlever le boulon de l'adaptateur en utilisant la clé hexagonale.

# 4 INSÉRER LA LANGUETTE DANS L'ATTELAGE DU VÉHICULE.



**SI LA ROUE DE SECOURS FAIT OBSTACLE, NE PAS UTILISER CE PRODUIT!**

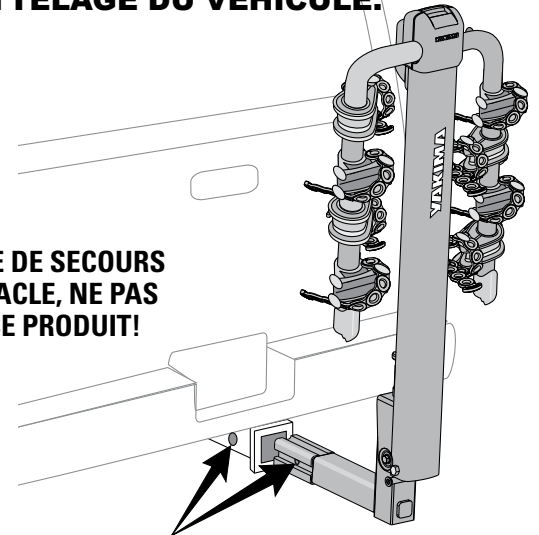

*Aligner les trous dans le dispositif de réception avec ceux de la languette.*

# 5 INSTALLER LE BOULON, RONDELLE DE BLOCAGE, ET RONDELLE.

- Installer le boulon, et rondelle de blocage, rondelle à partir du côté droit du dispositif récepteur.

REMARQUE: on peut omettre d'installer la rondelle plate sur certains attelages de 1 ¼ po s'il manque de place dans l'attelage.

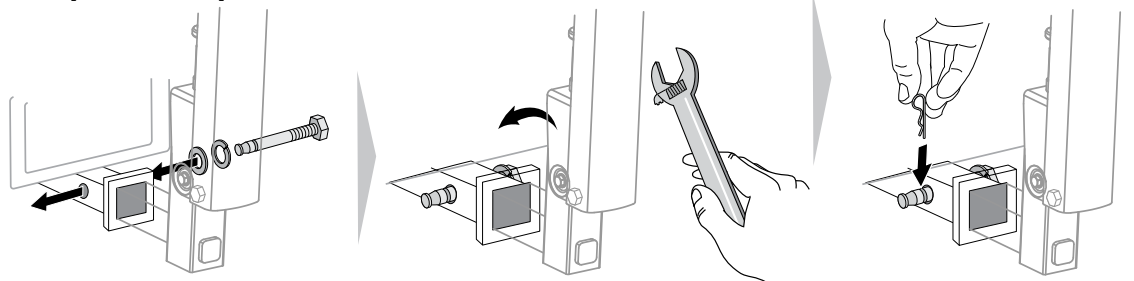

- Installer la goupille de sûreté.



**Il faut poser la rondelle sur les attelages de 2 po !**

- **SERRER** avec la clé à molette.

## 6 ÉTENDRE LES BRAS.

Tirer le levier pour dégager les bras de leur position verrouillée vers le bas.



**MISE EN GARDE**  
Garder les doigts loin de TOUTE pièce mobile!

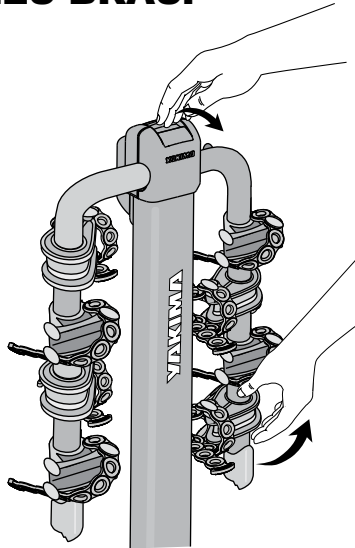

## SOULEVER COMPLÈTEMENT LES BRAS.

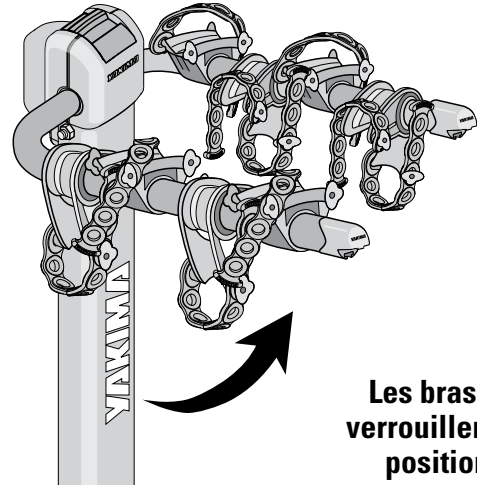

Les bras se verrouillent en position.

## 7

### PRÉPARER LES SANGLES POUR LE CHARGEMENT.

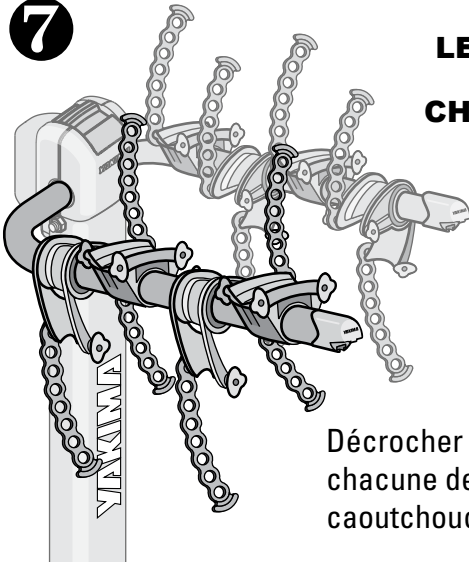

Décrocher un bout de chacune des sangles de caoutchouc tel qu'illustré.

## 8

### POSITIONNEMENT DU BERCEAU

Pour faire glisser les berceaux le long des bras porteurs, fermer le berceau et le stabilisateur.

Fermer les berceaux pendant que les bicyclettes sont chargées.

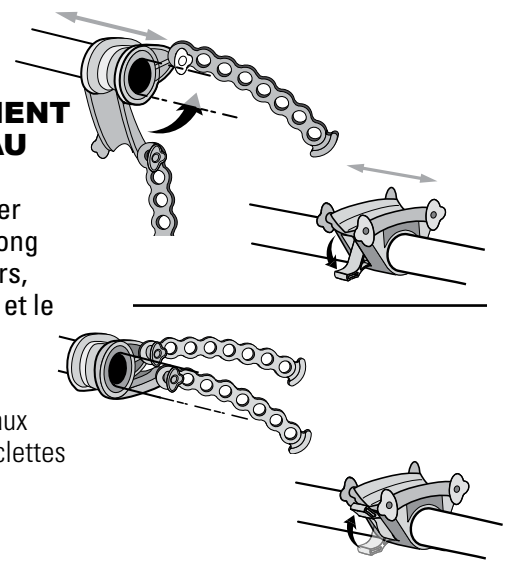

## 9 CHARGER LE VÉLO LE PLUS LOURD EN PREMIER.

- Toujours charger le premier vélo de manière que la chaîne soit à l'opposé du véhicule.
- Appuyer le stabilisateur contre le cadre.



Toujours employer le berceau le plus proche du véhicule.

- Utiliser la sangle de roue pour attacher la roue avant du premier vélo à son cadre.

Il faudra peut-être employer un tube TubeTop Yakima (voir la page couverture) pour transporter le vélo de manière sécuritaire.



Si les vélos ne sont pas chargés correctement, on risque de provoquer des dommages, des blessures ou même la mort.

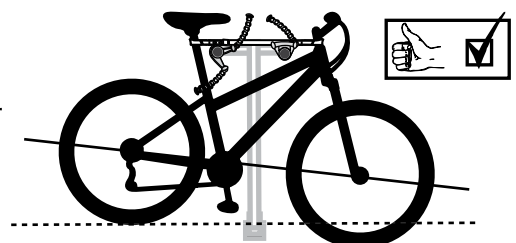
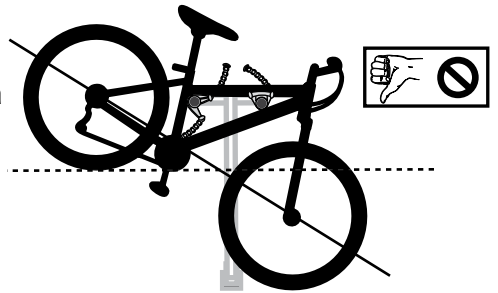

Les vélos doivent être le plus près possible de l'horizontale pour éviter qu'ils ne touchent par terre et ne risquent de tomber.



## 10 Stabiliser le cadre de la bicyclette dans le berceau.

Disposer le cadre du vélo dans les berceaux de manière à obtenir la meilleure stabilité.

Tirer les sangles pour bien les serrer sur le cadre, en diagonale, avec le crochet en place.

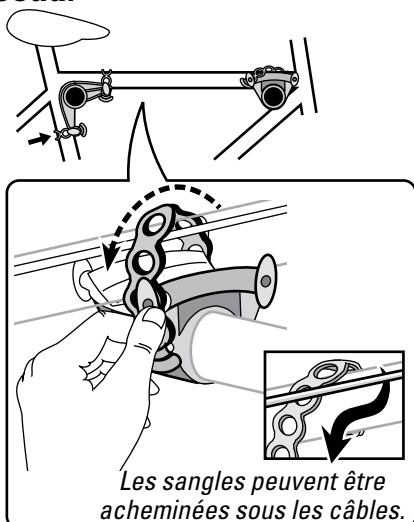

## 11 Charger le reste des bicyclettes.

Alterner le sens des bicyclettes pour éviter l'encombrement. Stabiliser la bicyclette et la fixer avec des sangles.

- Utiliser la sangle longue pour attacher les vélos à la potence du porte-vélo.
- Attacher l'excédent des sangles.

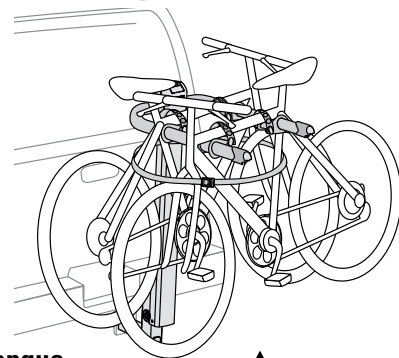

Si l'on charge 5 vélos, les cadres risquent de se toucher !

## 12 Replier le mât vers le bas pour accéder à l'arrière :

- Décharger les bicyclettes.
- Tirer le bouton de dégagement vers le haut
- Replier le mât vers le bas.
- Lorsque terminé, toujours remettre le mât en position verticale et verrouillée.



**MISE EN GARDE : GARDER LES DOIGTS LOIN DE TOUTE PIÈCE MOBILE!**

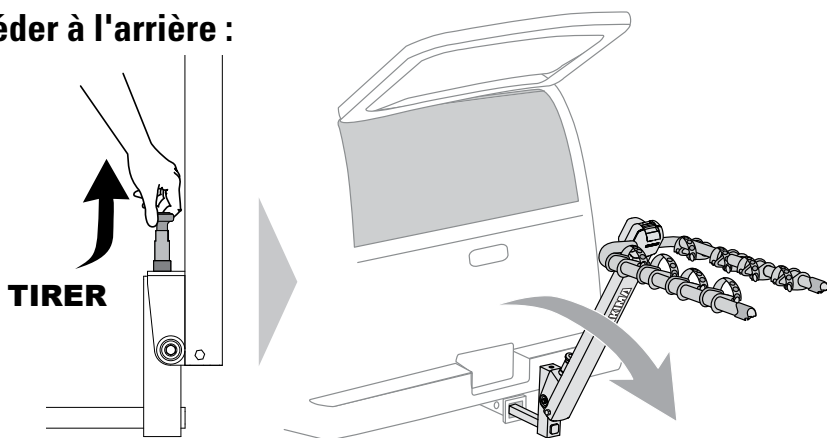

**MISE EN GARDE : NE JAMAIS CONDUIRE LE VÉHICULE LORSQUE DOUBLEDOWN EST EN POSITION REPLIÉE!**

## 13 Replier les bras du porteur lorsqu'ils ne sont pas utilisés.

- Tirer le levier de dégagement vers l'avant.
- Tirer légèrement vers le haut sur les bras, tout en tirant le levier.
- Replier les bras.

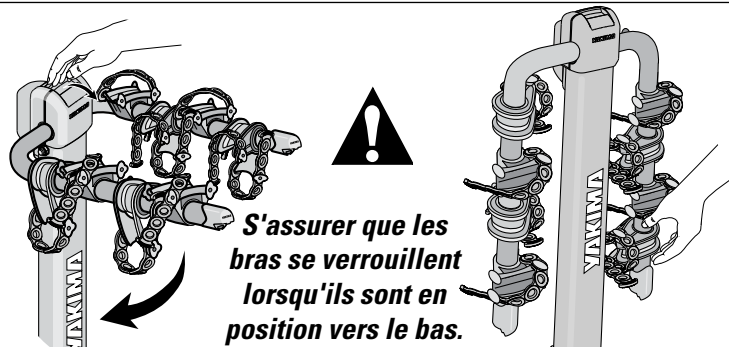

## 14 Effectuer des vérifications de sécurité.

- Le mât doit être verrouillé en place lors de la conduite du véhicule.
- Veiller à ce que les sangles soient accrochées fermement par-dessus les cadres des bicyclettes. • Remplacer des sangles craquelées ou usées.
- S'assurer que toute la visserie est fixée solidement selon les directives.
- Ne pas laisser les pneus des bicyclettes pendre à proximité des tuyaux d'échappement chauds.



**SI VOTRE VÉHICULE EST DOTÉ D'UNE PORTE ARRIÈRE :**

Sur certains véhicules, la porte arrière fera obstacle.

Faire preuve de prudence lors de l'ouverture de la porte arrière.



**Le mât DoubleDown doit être verrouillé en place avant de charger les bicyclettes ou de déplacer le véhicule!**

**CLIC**

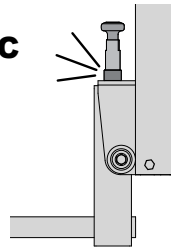

## ENTRETIEN

Utiliser du lubrifiant non soluble dans l'eau sur les pièces mobiles en métal. Utiliser un chiffon doux imbibé d'eau et un détergent doux pour nettoyer les pièces en caoutchouc.



## LIMITES DE CHARGE IMPORTANTES

**DoubleDown 2 - poids total, 41 kg (90 lb).**

**DoubleDown 4 - poids total, 54 kg (120 lb).**

**DoubleDown 5 - poids total, 57 kg (125 lb).**

### — UTILISATION —

- La conduite hors route n'est pas recommandée et risque d'endommager votre véhicule, le dispositif de réception de l'attelage ou vos bicyclettes.
- Ne pas transporter des bicyclettes auxquelles sont fixées des sièges de bébé, des housses de roue, des housses pour bicyclette ou des moteurs.
- N'est pas conçu pour des tandems ou des bicyclettes à position allongée.

### — INSTALLATION —

- Ne pas installer si le pneu de secours fait obstacle.
- Ne pas poser ce porte-vélos sur une remorque, une caravane ou un véhicule de plaisance.
- Enlever ce support avant d'entrer dans un lave-auto automatique et lorsque le support n'est pas utilisé.



**REMARQUE : LES PORTE-VÉLOS DOUBLEDOWN 2, 4 ET 5 SONT CONÇUS POUR UN TUBE D'ATTELAGE DE CLASSE 1 OU PLUS. CERTAINS TUBES D'ATTELAGE DE CLASSE 1 ONT DES RESTRICTIONS DE POIDS. SI L'ON NE CONNAÎT PAS LA SOLIDITÉ DU TUBE D'ATTELAGE, CONSULTER UN PROFESSIONNEL DU DOMAINE.**



## AVERTISSEMENT

**La visserie de fixation peut se desserrer avec le temps. Vérifier avant chaque utilisation et serrer au besoin. Le fait de négliger ces vérifications de sécurité peut causer des dommages matériels, des blessures ou la mort.**

### AIDE TECHNIQUE OU PIÈCES DE RECHANGE :

Contactez votre détaillant ou composez le  
(888) 925-4621 Du lundi au vendredi de 7:00 à 17:00 heure normale du Pacifique



**Ce produit est couvert par la garantie à vie limitée YAKIMA « Vous l'aimez tant que vous l'utilisez »**

Pour obtenir une copie de cette garantie, visiter le site Web [www.yakima.com](http://www.yakima.com) ou envoyer un courriel au [yakwarranty@yakima.com](mailto:yakwarranty@yakima.com) ou encore composer le (888) 925-4621

**CONSERVER CES INSTRUCTIONS!**

# YAKIMA DoubleDown 2,4,&5

ES

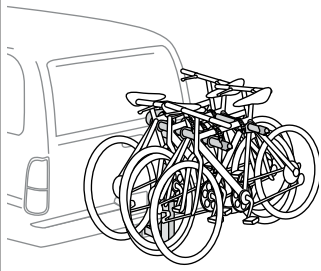

**NO UTILICE ESTE PRODUCTO CON EXTENSORES DEL ENGANCHADOR.**

**UTILICE CON ESTE PRODUCTO ÚNICAMENTE ADAPTADORES YAKIMA. NO USE ADAPTADOR DE LENGÜETA DE NINGUNA OTRA MARCA.**

## HERRAMIENTAS NECESARIAS:

*llaves ajustables*

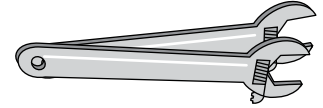

DOUBLEDOWN (1X)

LLAVE HEXAGONAL (1X)

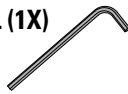

LLAVE INGLESA (1X)



PERNO DE PIVOTE (1X)

ARANDELA DE PIVOTE (2X)

TUERCA DE PIVOTE (1X)

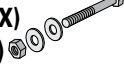

MORDAZA DE SEGURIDAD (1X) R

PERNO DE ENGANCHE (1X)

ARANDELA DE SEGURIDAD (1X)

ARANDELA (1X)



CORREA LARGA (1X)

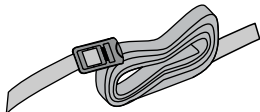

CORREA DE RUEDA (1X)

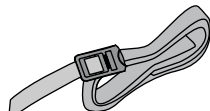

**CORREA DE CAUCHO**

**DoubleDown 2**

6 fajas de sujeción

**DoubleDown 4**

12 fajas de sujeción

**DoubleDown 5**

15 fajas de sujeción

BASE (1X)

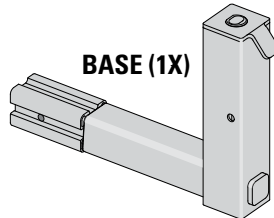

## COMPRA POR SEPARADO:

### TubeTop

Requerido en las bicicletas para damas, o en las que tienen el tubo superior en ángulo. Pieza #8002531

### DeadLock

Tranca las bicicletas al portabicicletas y éste al vehículo.

Pieza #8002411

### HitchSki

Transporta hasta 6 pares de skies o 4 tablas de nieve.

Pieza #8002418

**Para toda compra de accesorios Yakima, visite [Yakima.com](http://Yakima.com) o póngase en contacto con un distribuidor local.**

## ! ADVERTENCIA IMPORTANTE

Es fundamental que todos los soportes y accesorios YAKIMA estén sujetos de forma apropiada y segura a su vehículo. Si no se sujetan adecuadamente, se podrían producir accidentes automovilísticos y causarle a usted o otras personas serias lesiones corporales o la muerte. Usted es el responsable de fijar los soportes y accesorios a su automóvil, revisar las sujeciones antes de usarlas e inspeccionar periódicamente los productos para verificar su ajuste o si han sufrido desgaste o daño. En consecuencia, debe leer y comprender todas las instrucciones y precauciones suministradas con su producto YAKIMA antes de su instalación o uso. Si no comprende todas las instrucciones y precauciones, o bien, si no tiene experiencia mecánica y no está familiarizado del todo con los procedimientos de instalación, debe llamar a un instalador profesional, tal como un taller automotriz calificado o una tienda de partes de automóvil, para que le instalen el producto.

# 1 INSTALE LA LENGÜETA.

Empuje la lengüeta hacia la base del enganchador y alinee los agujeros.

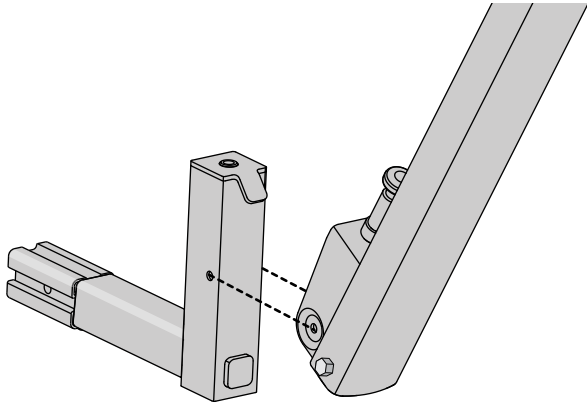

# 2

- Instale el perno hexagonal y una arandela plana.
- Agregue una segunda arandela, ponga una tuerca.

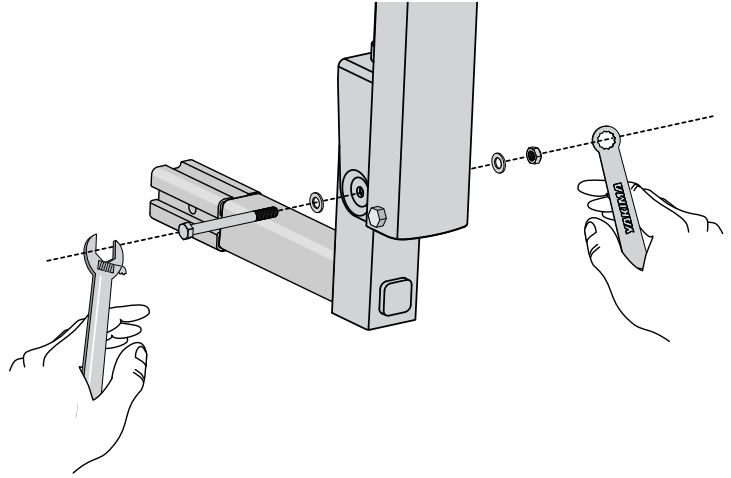

# 3 SI EL ENGANCHADOR DE SU VEHÍCULO ES DE 1 1/4": RETIRE EL ADAPTADOR DEL ENGANCHADOR DE 2" Y LA FUNDA PLÁSTICA.

 PARA ENGANCHADORES DE 2": PROSIGA CON EL PASO SIGUIENTE.

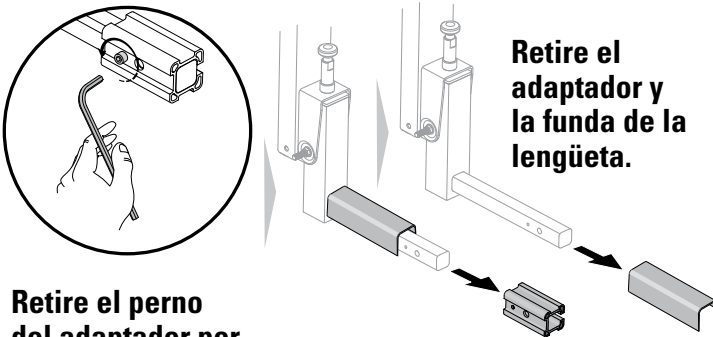

Retire el adaptador y la funda de la lengüeta.

Retire el perno del adaptador por medio de la llave hexagonal.

# 4 INSERTE LA LENGÜETA EN EL ENGANCHADOR DEL VEHÍCULO.



SI LA LLANTA DE REPUESTO CAUSA INTERFERENCIA, ¡NO USE ESTE PRODUCTO!

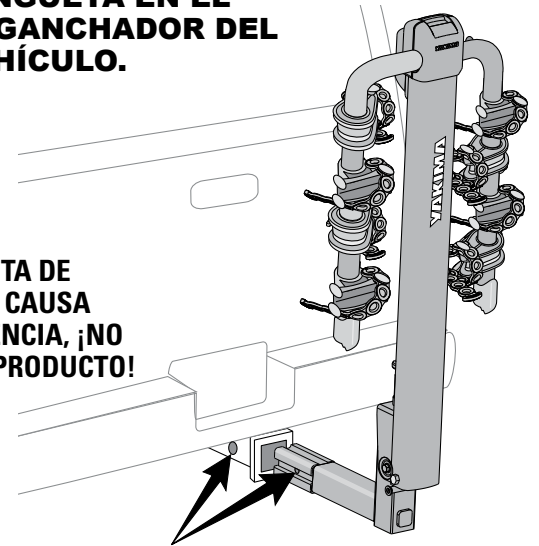

Alinee los agujeros del receptor con los agujeros de la lengüeta.

# 5 INSTALE EL PERNO, ARANDELA DE SEGURIDAD, Y ARANDELA.

- Instale el perno, arandela de seguridad, y arandela por el lado derecho del receptor.

NOTA: Es posible que para ciertos receptores de 1 1/4" no deba utilizar la arandela plana si hay problemas de separación con el receptor.

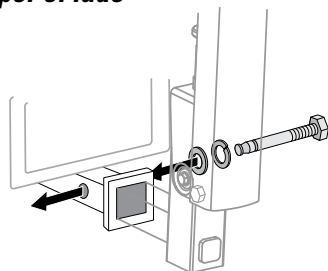

- Instale el pasador de seguridad.

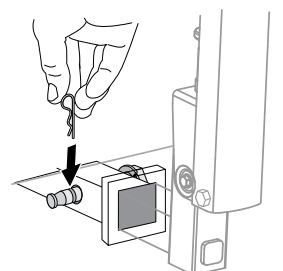
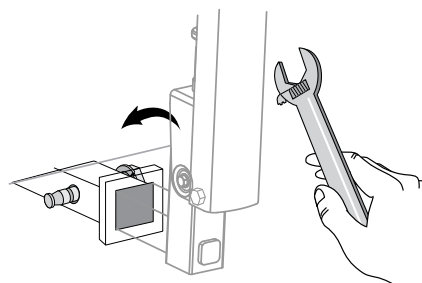

¡La arandela se debe usar en los receptores de 2"!

- APRIETE con la llave ajustables.

## 6 Despliegue los brazos.

Tire de la palanca para soltar los brazos de la posición de bloqueo hacia abajo.



**PRECAUCIÓN**  
¡Mantenga los dedos alejados de TODAS las piezas móviles!

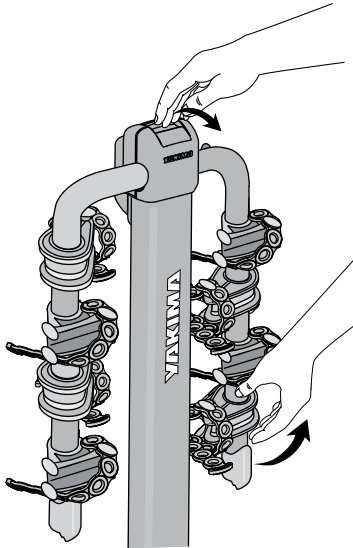

**ELEVE LOS BRAZOS COMPLETAMENTE.**

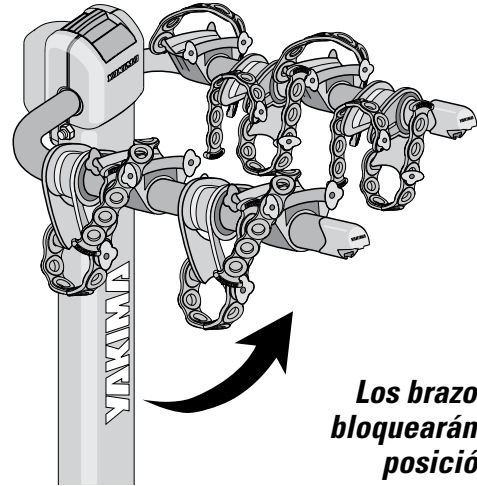

Los brazos se bloquearán en su posición.

## 7

### PREPARE LAS CORREAS PARA CARGAR LAS BICICLETAS.

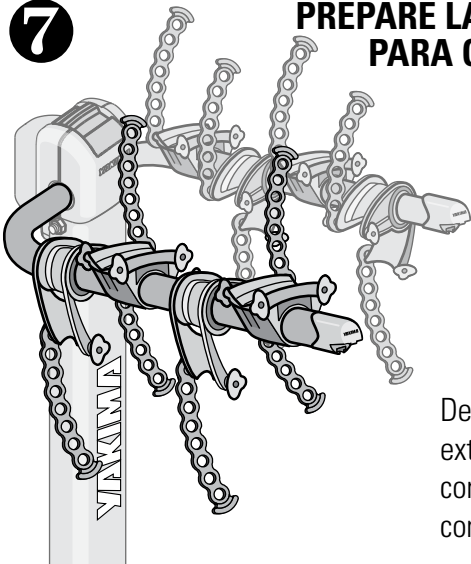

Desenganche un extremo de cada correa de caucho, como se muestra.

## 8

### Posicionamiento del soporte.

Para deslizar los soportes a lo largo de los brazos del transportador, cierre el soporte y el estabilizador.

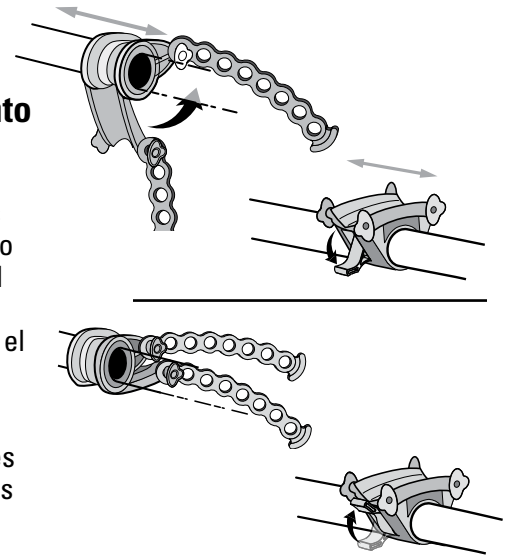

Cierre los soportes mientras carga las bicicletas.

## 9 Cargue primero la bicicleta más pesada.

- Cargue siempre la primera bicicleta con la cadena alejada del vehículo.
- Abra el soporte contra el cuadro de la bicicleta.

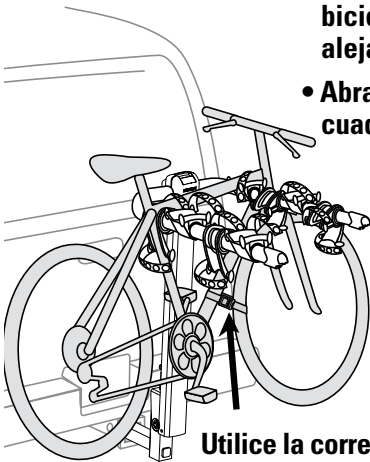

Utilice la correa de rueda para atar el cuadro a la rueda delantera de la bicicleta que está más cerca del vehículo.



Use siempre el soporte más pegado al vehículo.

Para transportar su bicicleta con toda seguridad, es posible que necesite utilizar un TubeTop de Yakima (vea la cubierta).

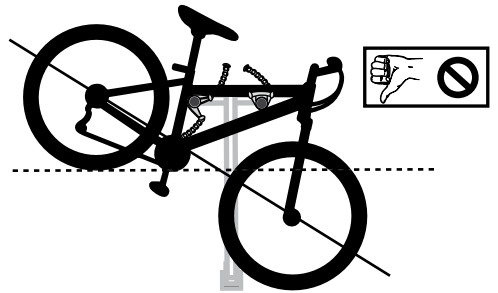

Si las bicicletas no se cargan correctamente, se pueden provocar daños materiales, heridas corporales o la muerte.

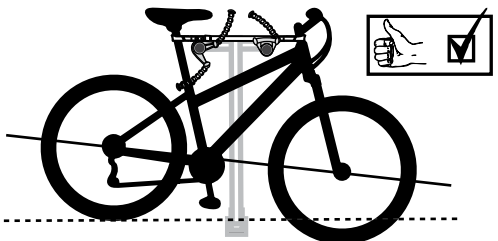

Las bicicletas deben quedar lo más horizontal posible para evitar que toquen el suelo o que se caigan.

## 10 Establezca el chasis de la bicicleta en el soporte.

Monte el marco de la bicicleta sobre los soportes de manera que quede lo más estable posible.

Tire firmemente de las fajas de sujeción en forma diagonal sobre el chasis; engánchelas en su posición.

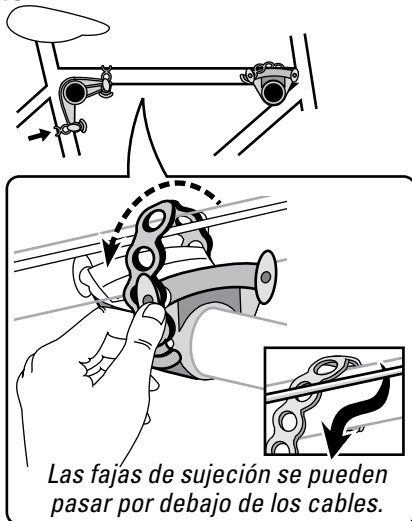

## 11 Cargue las demás bicicletas.

Ordene las bicicletas en sentido alterno para evitar interferencia. Establezca la bicicleta; asegúrela con fajas de sujeción.

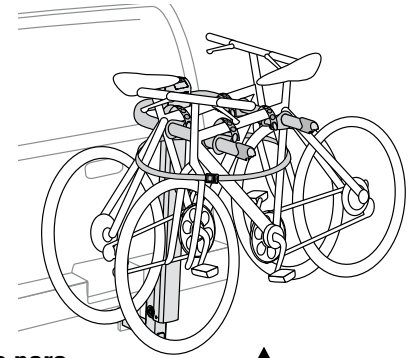

- Utilice la correa larga para asegurar las bicicletas al armazón del portabicicletas.
- Asegure los extremos flojos de las correas.



¡Si se cargan 5 bicicletas, los marcos se pueden tocar!

## 12 Pliegue el mástil hacia abajo para poder tener acceso a la parte trasera:

- Descargue las bicicletas.
- Tire de la perilla de desconexión hacia arriba.
- Pliegue el mástil hacia abajo.
- Cuando esté listo, asegúrese de regresar el mástil a la posición vertical y de bloqueo.



**PRECAUCIÓN: ¡MANTENGA LOS DEDOS ALEJADOS DE TODAS LAS PIEZAS MÓVILES!**

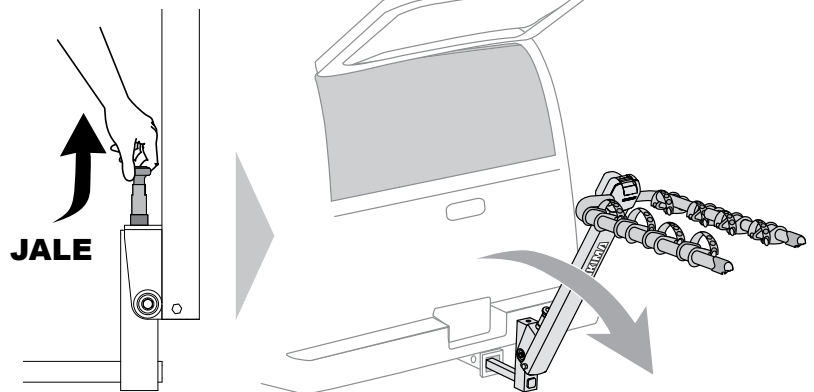

**PRECAUCIÓN: ¡NUNCA HAGA FUNCIONAR EL VEHÍCULO CON EL DOUBLEDOWN EN POSICIÓN PLEGADA!**

## 13 Repliegue los brazos del transportador cuando no esté en uso.

- Tire de la palanca de desconexión hacia adelante.
- Tire levemente hacia arriba de los brazos mientras tira de la palanca.
- Repliegue los brazos.



## 14 REALICE COMPROBACIONES DE SEGURIDAD

- El mástil debe bloquearse en su posición cuando maniobre el vehículo.
- Asegúrese de que las fajas de sujeción estén enganchadas de forma segura sobre los chasis de las bicicletas.
- Cambie las fajas de sujeción, si presentan fisuras o desgaste.
- Compruebe que todos los accesorios estén colocados firmemente, de acuerdo con las instrucciones.
- No permita que las llantas de las bicicletas queden colgando cerca del escape caliente del vehículo.



**SI SU VEHÍCULO TIENE UNA COMPUERTA TRASERA:**  
En algunos vehículos, la interferencia con la compuerta es inevitable. Tenga cuidado al abrir su compuerta.



**¡El mástil del DoubleDown debe bloquearse en su posición antes de cargar las bicicletas o mover el vehículo!**

**HAGA CLIC**

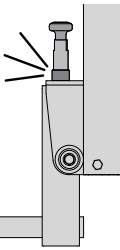

## MANTENIMIENTO

Use un lubricante no soluble en agua en las piezas metálicas móviles. Use un paño suave con agua y detergente suave para limpiar las partes de caucho.



## LÍMITES DE CARGA IMPORTANTES

**DoubleDown 2 - Peso total, 41 kg (90 lb).**

**DoubleDown 4 - Peso total, 54 kg (120 lb).**

**DoubleDown 5 - Peso total, 57 kg (125 lb).**

### — USO —

- No se recomienda salirse de la carretera, pues esto podría producir daños a su vehículo, al receptor del enganchador o a sus bicicletas.
- No transporte las bicicletas que tengan instalados asientos para bebé, cestas, cubiertas para llantas, cubiertas para toda la bicicleta o motores.
- No está diseñado para bicicletas de doble asiento o reclinadas.

### — INSTALACIÓN —

- No se instale, si la llanta de repuesto causa interferencia.
- No instale el portabicicletas sobre acoplados, casas rodantes o vehículos recreativos.
- Retire este soporte antes de ingresar a un lavado de automóviles automático y cuando no se encuentre en uso.



**NOTA: LOS PORTABICICLETAS DOUBLEDOWN 2, 4 Y 5 ESTÁN DISEÑADOS PARA RECEPTORES DE ENGANCHE CLASE 1, O SUPERIORES. CIERTOS RECEPTORES DE ENGANCHE CLASE 1 TIENEN RESTRICCIONES DE PESO. SI USTED NO CONOCE LA CAPACIDAD DE SU RECEPTOR DE ENGANCHE, CONSULTE UN PROFESIONAL EN AUTOMÓVILES.**



## ADVERTENCIA

**Los accesorios para sujeción se pueden aflojar con el tiempo. Revíselos antes de cada uso y apriételos si es necesario. Si no se realizan comprobaciones de seguridad, se pueden producir daños materiales, lesiones personales o la muerte.**

### ASISTENCIA TÉCNICA O PIEZAS DE RECAMBIO:

Comuníquese con su distribuidor o llame al

(888) 925-4621 de lunes a viernes de 7:00 A.M. a 5:00 P.M. hora oficial del Pacífico



**Este producto está respaldado por YAKIMA**

**“Love It Till You Leave It” y su garantía limitada vitalicia**

Para obtener una copia de esta garantía, visite el sitio Web [www.yakima.com](http://www.yakima.com) como envíenos un mensaje por correo electrónico a [yakwarranty@yakima.com](mailto:yakwarranty@yakima.com), o bien, llámenos al (888) 925-4621

**¡ CONSERVE ESTAS INSTRUCCIONES !**