

# YAKIMA

# FullSwing 4

# US

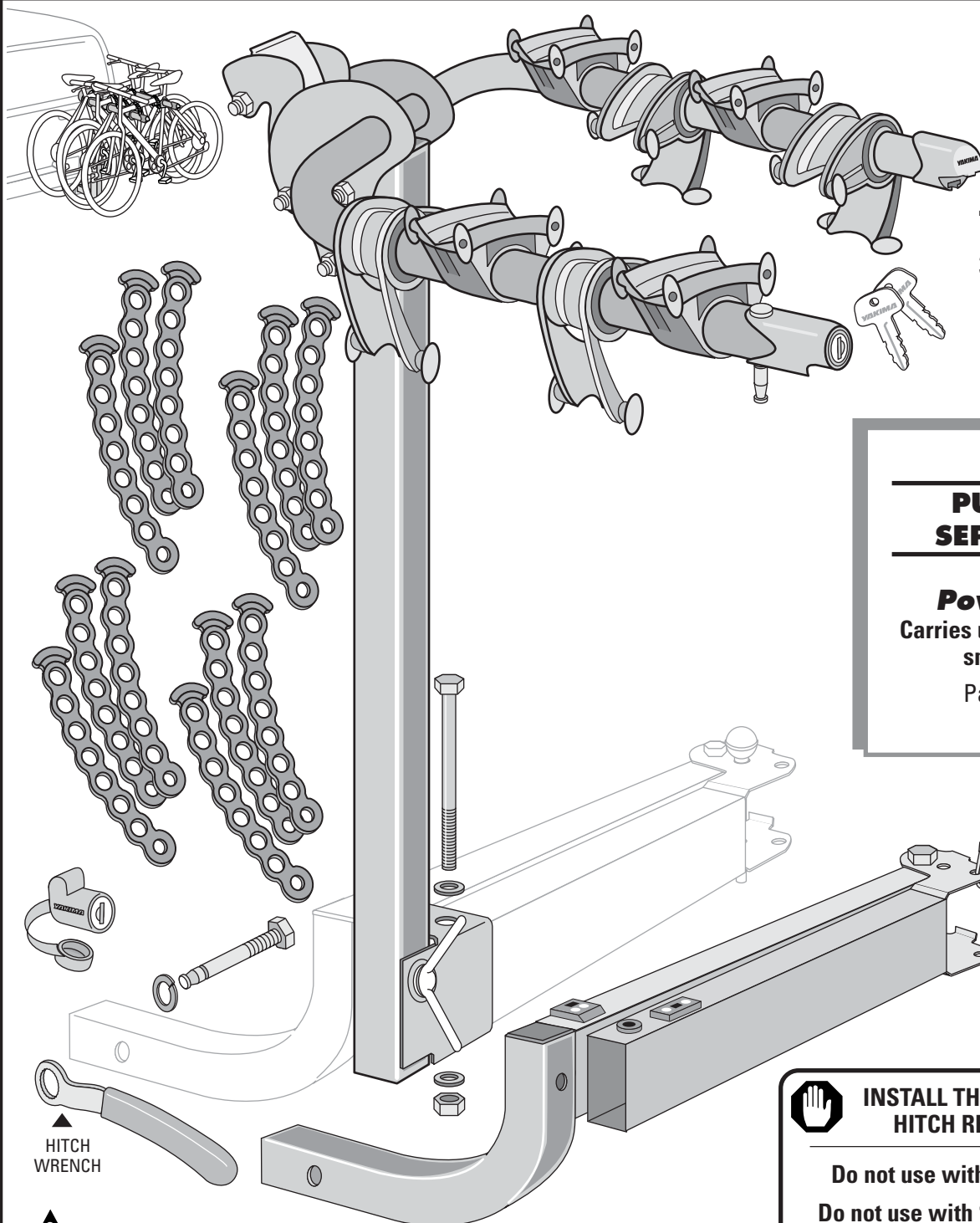

### TOOLS:

3/4" wrenches (2)

### PURCHASE SEPARATELY:

#### **PowderHorn**

Carries up to 6 pr. skis or 4  
snow boards.

Part #8002588



**INSTALL THIS PRODUCT ON 2"  
HITCH RECEIVERS ONLY.**

Do not use with a hitch extender.

Do not use with 1 1/4" hitch adapters.



## IMPORTANT WARNING

IT IS CRITICAL THAT ALL YAKIMA RACKS AND ACCESSORIES BE PROPERLY AND SECURELY ATTACHED TO YOUR VEHICLE. IMPROPER ATTACHMENT COULD RESULT IN AN AUTOMOBILE ACCIDENT, AND COULD CAUSE SERIOUS BODILY INJURY OR DEATH TO YOU OR TO OTHERS. YOU ARE RESPONSIBLE FOR SECURING THE RACKS AND ACCESSORIES TO YOUR CAR, CHECKING THE ATTACHMENTS PRIOR TO USE, AND PERIODICALLY INSPECTING THE PRODUCTS FOR ADJUSTMENT, WEAR, AND DAMAGE. THEREFORE, YOU MUST READ AND UNDERSTAND ALL OF THE INSTRUCTIONS AND CAUTIONS SUPPLIED WITH YOUR YAKIMA PRODUCT PRIOR TO INSTALLATION OR USE. IF YOU DO NOT UNDERSTAND ALL OF THE INSTRUCTIONS AND CAUTIONS, OR IF YOU HAVE NO MECHANICAL EXPERIENCE AND ARE NOT THOROUGHLY FAMILIAR WITH THE INSTALLATION PROCEDURES, YOU SHOULD HAVE THE PRODUCT INSTALLED BY A PROFESSIONAL INSTALLER SUCH AS A QUALIFIED GARAGE OR AUTO BODY SHOP.

Part #1033275 RevE

**1****INSERT TONGUE INTO VEHICLE'S HITCH.**

*Align the holes in the receiver to the holes in the base.*

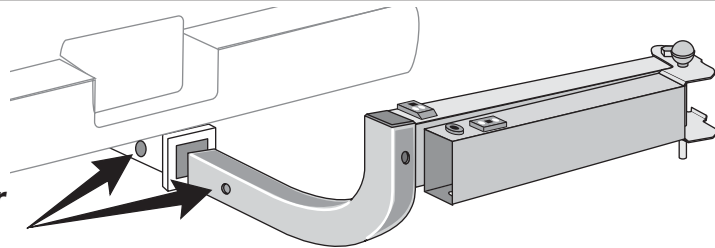
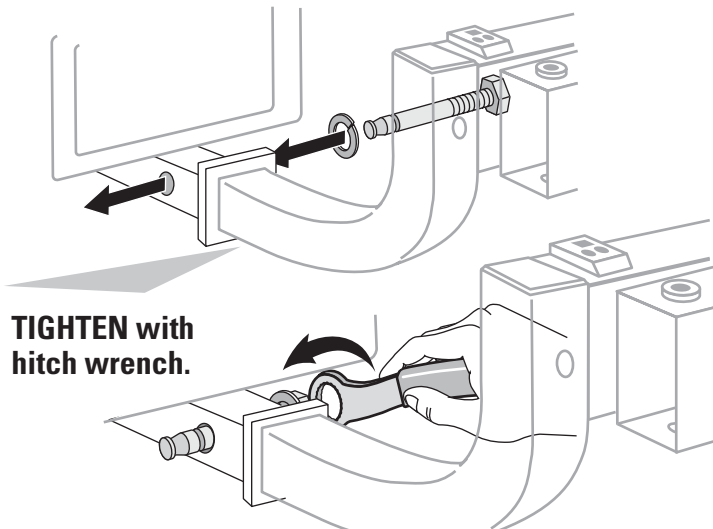
**2****Install large bolt and lock-washer.**  
*Install bolt from right side of receiver.*

**TIGHTEN** with hitch wrench.

**3****LOCK THE TONGUE TO THE HITCH.**

- Attach hitch lock to end of bolt.

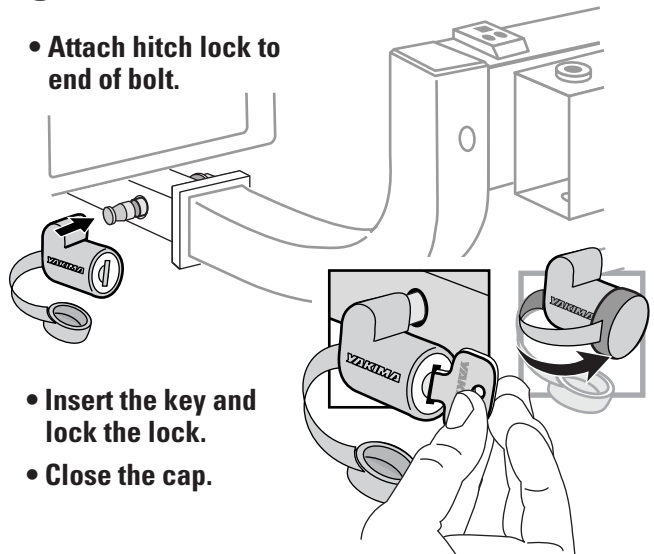

- Insert the key and lock the lock.
- Close the cap.

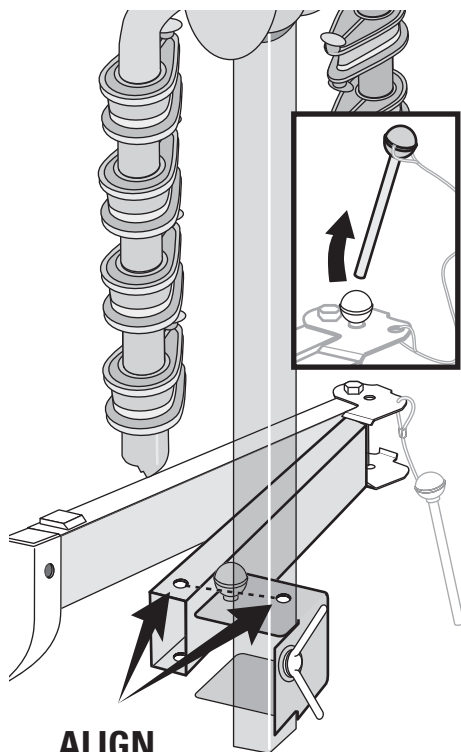
**4****REMOVE BALL-PIN.**  
*Lift the mast into position (a friend could help).*

**ALIGN HOLES**

- Insert bolt with washer; wiggle mast until holes align.
- Attach another washer with nut.
- Use adjustable-end wrenches or 3/4" wrenches.
- Turn wrench until tight, then **LOOSEN THE NUT 1/4 TURN.**

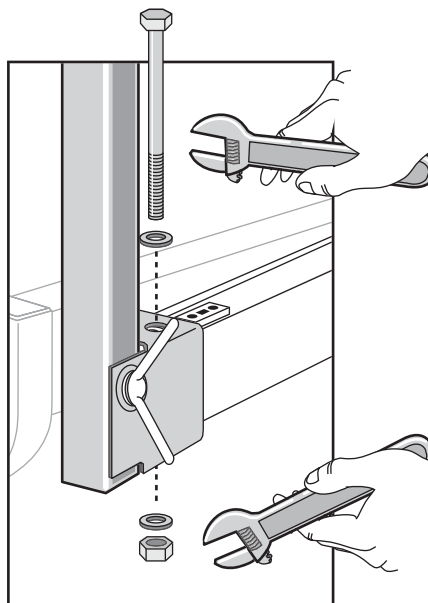
**5****SECURE MAST TO TONGUE ASSEMBLY.**

- Align the mast to the tongue.
- Tighten the large wing bolt completely.

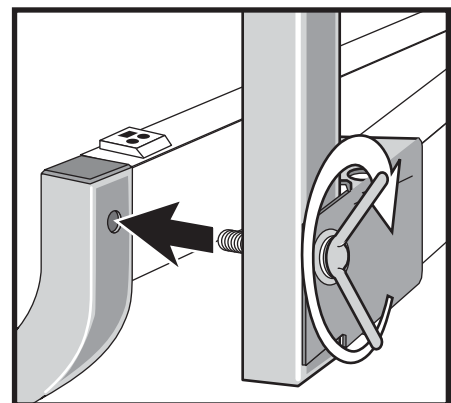

**IF SPARE TIRE CAUSES INTERFERENCE, DO NOT USE THIS PRODUCT!**

## 6 Extend arms:

Pull the cam lever toward you and lift the arms.



**CAUTION**  
Keep fingers away from ALL moving parts!

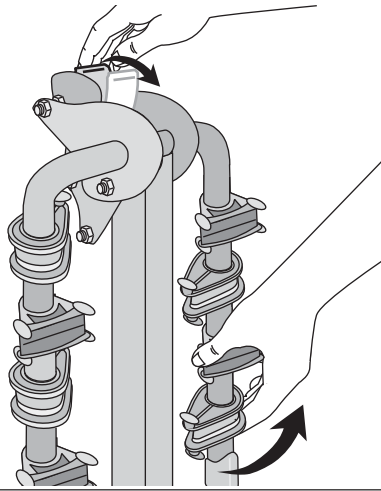

## 7 RAISE ARMS COMPLETELY.

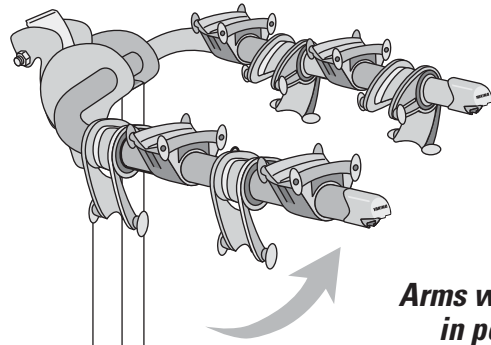

Arms will remain in position.

## 8 Attach one rubber strap to each cradle and stabilizer.

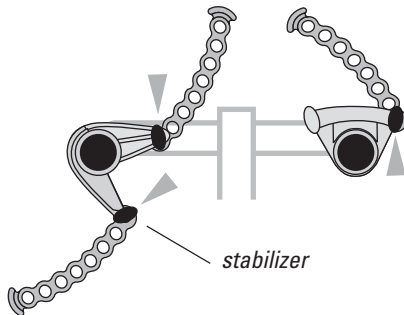
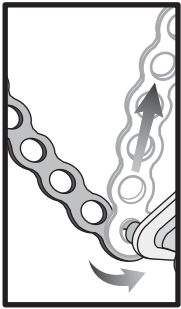

## 9

### CRADLE POSITIONING

To slide cradles along the carrier arms, close cradle and stabilizer.

Close cradles while loading bikes.

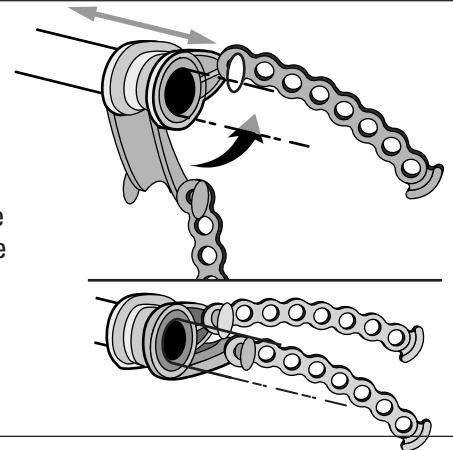

## 10 LOAD LARGEST OR HEAVIEST BIKE FIRST.

- Always load first bike with chain away from vehicle.
- Compress cradles against stabilizer.

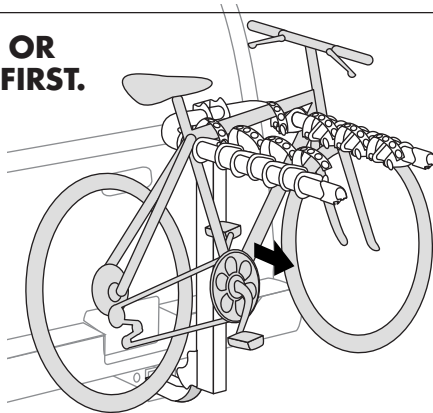

## 11

Stabilize the bike frame in the cradle.

Arrange bikes for best stabilization.

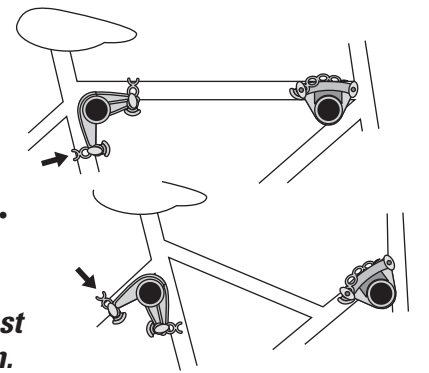

## 12 Pull straps tightly over frame, hook into place.

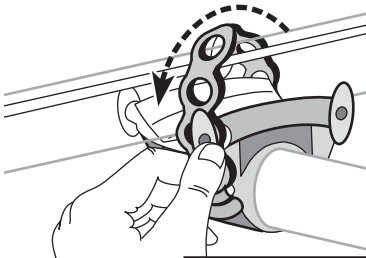

The straps can be routed under the cables.

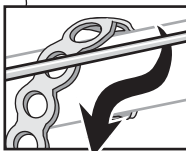

## 13 LOAD REMAINING BIKES.

- Alternate bike directions to avoid interference.
- Stabilize bike, secure all straps.

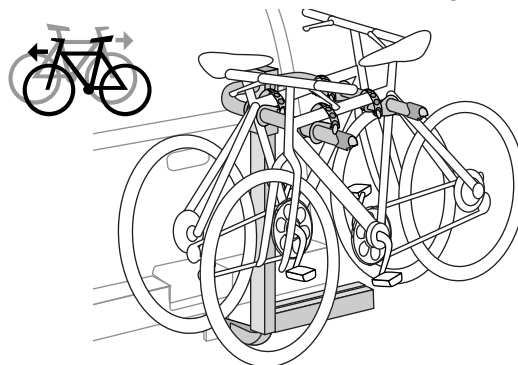

## 14 LOCK BIKES TO CARRIER.

- Pass cable through bike frame.
- Attach lock to pin.
- Lock the lock.

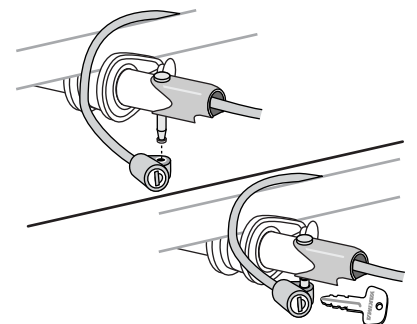

# ACCESSING REAR WHEN BIKES ARE LOADED

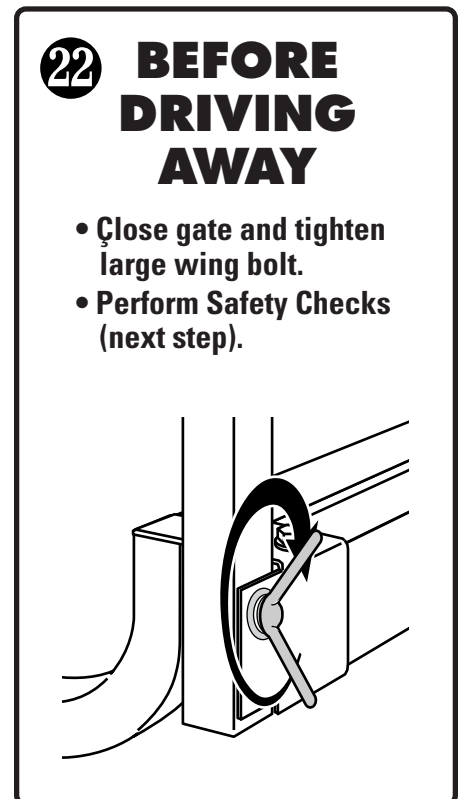
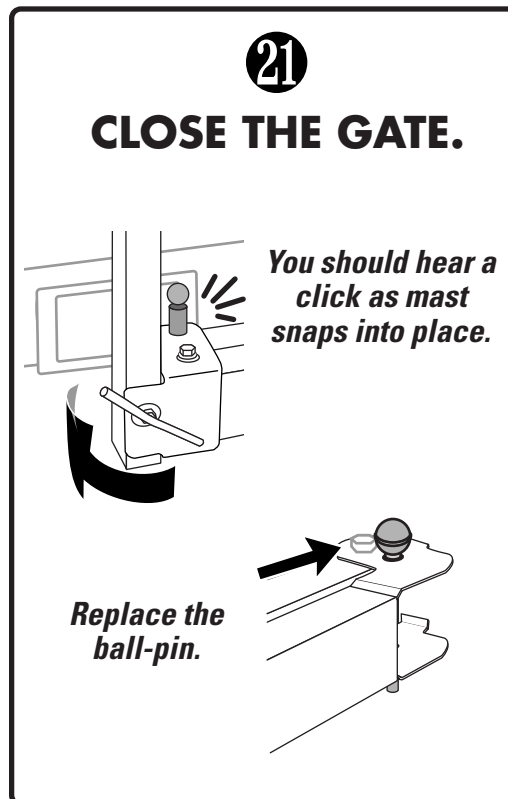
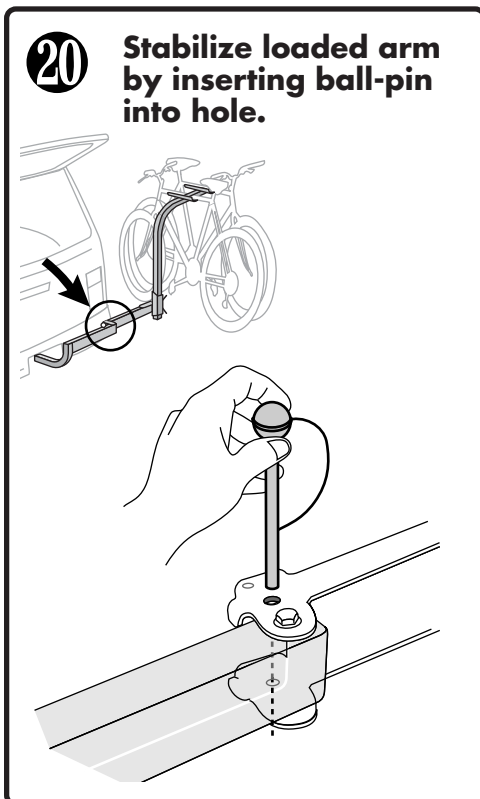
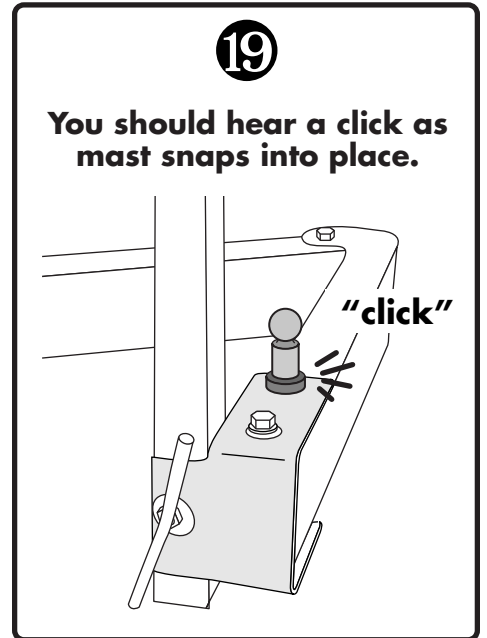
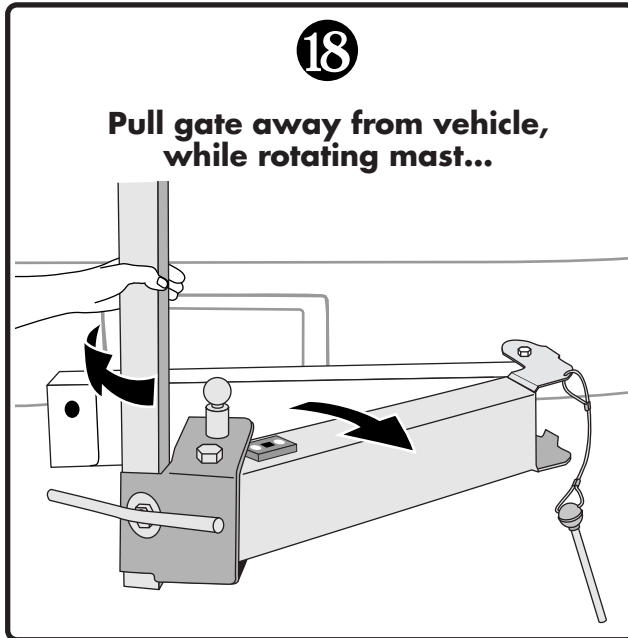
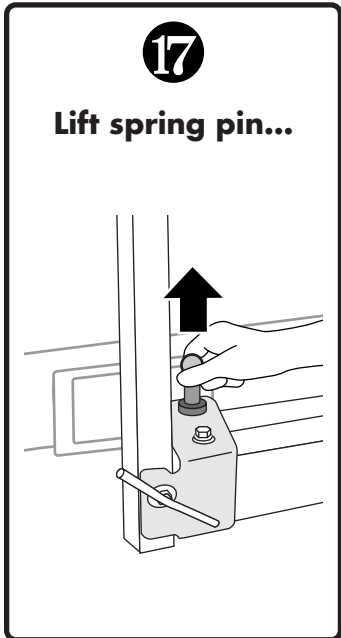
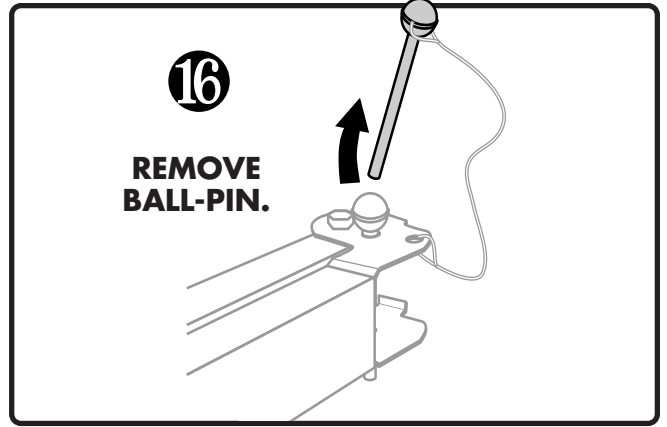
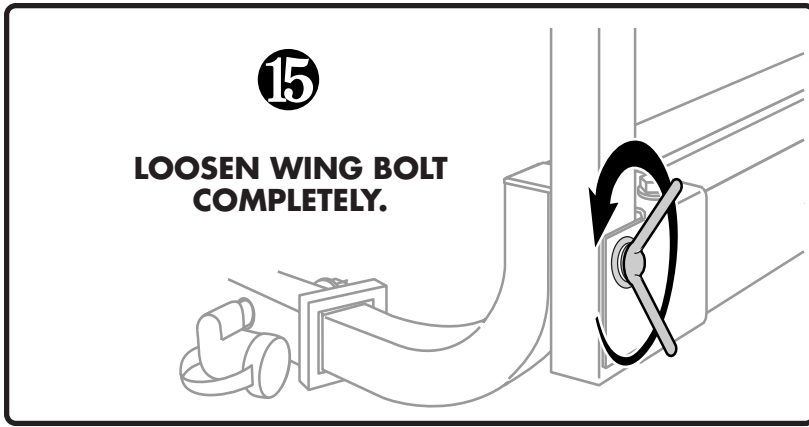

**23**

## PERFORM SAFETY CHECKS

- Large wing bolt must be in tight.
- Be sure the straps are hooked securely over the bike frames
- Replace straps if cracked or worn.
- Be sure all hardware is secured according to instructions.
- Do not let bicycle tires hang near vehicle's hot exhaust.

**24**

## LOWERING THE ARMS

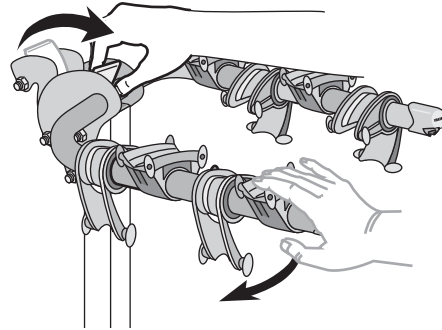

- UNLOAD ALL BIKES.
- Pull lever toward you.
- Lower the arms completely.



**CAUTION**  
Keep fingers away from ALL moving parts!



# IMPORTANT LOAD LIMITS

HITCH LOAD IS LIMITED TO FOUR BIKES (MAXIMUM 120 LBS.)

### — USE —

- Off-road driving is not recommended and could result in damage to your vehicle, hitch receiver, or your bikes.
- Do not transport bicycles with attached baby seats, panniers, wheel covers, full bike covers or motors.
- Not intended for tandem, or recumbent bikes.

### — INSTALLATION —

- Do not install if spare tire causes interference.
- Do not install on trailers, campers, or mobile homes.
- Remove this rack before entering an automatic car wash, and when not in use.

*This product is designed for a 2" hitch receiver ONLY.*

In addition, some undersized receivers may not accept this product. If you do not know the capabilities of your hitch receiver, consult an automotive professional.

**MAINTENANCE:** Use non-water soluble lubricant on moving metal parts. Use a soft cloth with water and mild detergent to clean rubber parts.

## **WARNING**

*Attachment hardware can loosen over time. Check before each use, and tighten if necessary. Failure to perform safety checks can result in property damage, personal injury, or death.*

**TECHNICAL ASSISTANCE OR REPLACEMENT PARTS:**  
Contact your dealer or call  
**(888) 925-4621 or (707) 826-8000**  
Monday through Friday  
7:00 am to 5:00 pm PST

LIMITED WARRANTY Yakima Products ("Yakima") will repair or replace merchandise which proves defective in materials and/or workmanship. The limited warranty is effective for three years from the date of purchase. The limited warranty is applicable only if the Fit List and instructions are followed and the products are used properly. If a customer believes that a Yakima product is defective, the customer must return it to an authorized Yakima dealer with proof of purchase. Yakima will then issue authorization to the dealer for the return of these products. If an article is found to be defective upon inspection by Yakima, Yakima will repair or replace the defective article at its discretion without charge. The customer will pay freight to Yakima, and Yakima will pay any applicable return freight. Unauthorized returns will not be accepted. Normal wear and tear of Yakima products or damage resulting from misuse, accidents, or alterations are not covered by this Limited Warranty. The purchaser acknowledges that Yakima has no control over the attachment of its products to vehicles or the attachment of items to the Yakima products. Accordingly, Yakima cannot assume responsibility for any damage to any property arising out of the improper attachment or use of its products. In addition, this Limited Warranty applies only to Yakima products and not to other products used in conjunction with Yakima products. This Limited Warranty is in lieu of all other warranties, expressed or implied, and does not cover consequential damages of any kind that may arise from the use or misuse of any Yakima product.

KEEP THESE INSTRUCTIONS!

# YAKIMA

# FullSwing 4

# FR

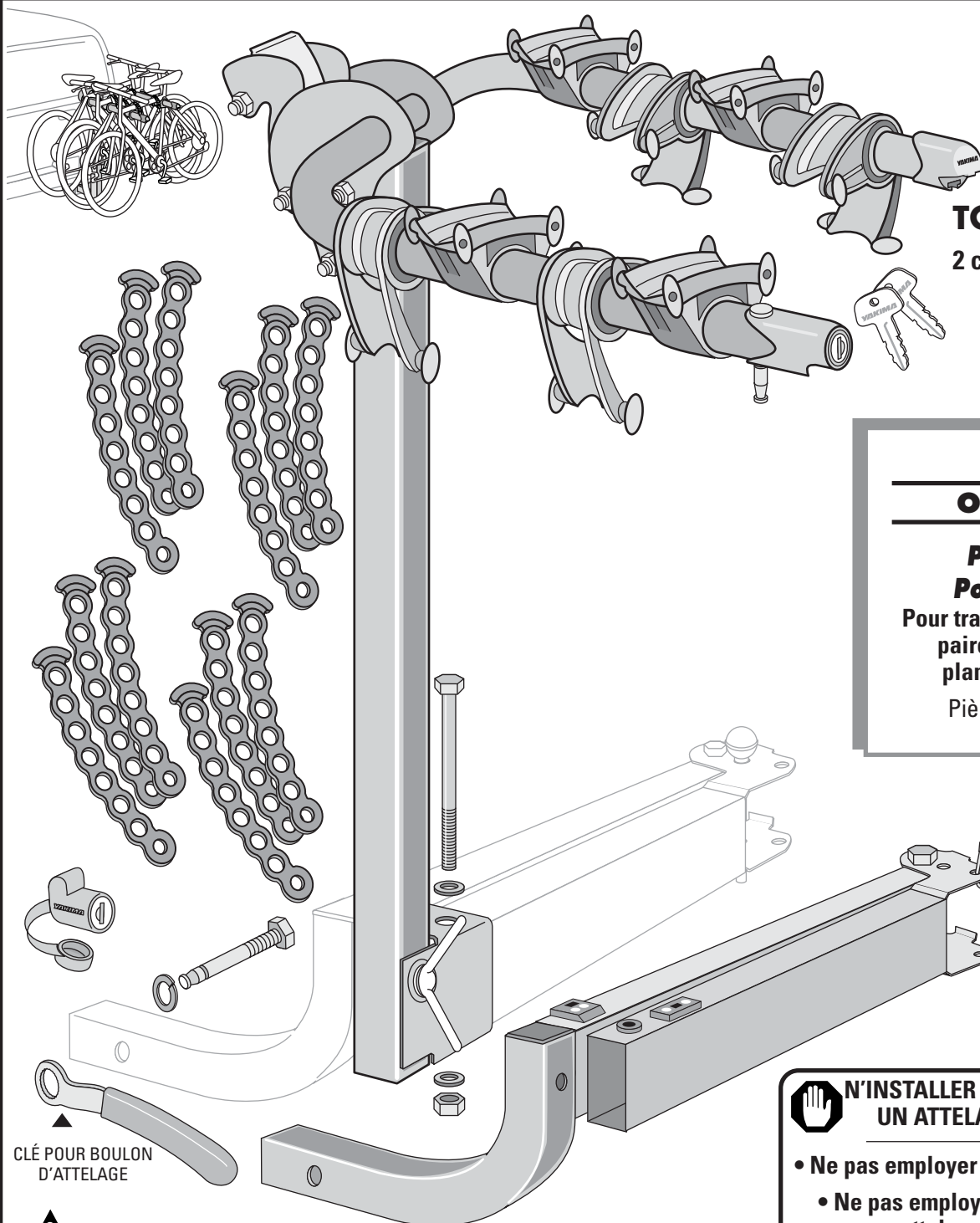

## TOOLS:

2 clés de 19 mm (3/4 po)

**OPTIONS:**

**Porte-skis  
PowderHorn**  
Pour transporter jusqu'à 6  
paires de skis ou 4  
planches à neige.  
Pièce n° 8002588



**N'INSTALLER CE PRODUIT QUE SUR  
UN ATTELAGE DE 5 cm (2 po).**

- Ne pas employer de rallonge d'attelage.
- Ne pas employer d'adaptateur pour attelage de 1-1/4 po.



## AVERTISSEMENT IMPORTANT:

IL EST IMPÉRATIF QUE LES PORTE-BAGAGES ET LES ACCESSOIRES YAKIMA SOIENT CORRECTEMENT ET SOLIDEMENT FIXÉS AU VÉHICULE. UN MONTAGE MAL RÉALISÉ POURRAIT PROVOQUER UN ACCIDENT D'AUTOMOBILE, QUI POURRAIT ENTRAÎNER DES BLESSURES GRAVES OU MÊME LA MORT, À VOUS OU À D'AUTRES PERSONNES. VOUS ÊTES RESPONSABLE DE L'INSTALLATION DU PORTE-BAGAGES ET DES ACCESSOIRES SUR VOTRE VÉHICULE, D'EN VÉRIFIER LA SOLIDITÉ AVANT DE PRENDRE LA ROUTE ET DE LES INSPECTER RÉGULIÈREMENT POUR EN CONTRÔLER L'ÉTAT, L'AJUSTEMENT ET L'USURE. VOUS DEVEZ DONC LIRE ATTENTIVEMENT TOUTES LES INSTRUCTIONS ET TOUTS LES AVERTISSEMENTS ACCOMPAGNANT VOTRE PRODUIT YAKIMA AVANT DE L'INSTALLER ET DE L'UTILISER. SI VOUS NE COMPRENEZ PAS TOUTES LES INSTRUCTIONS ET TOUTS LES AVERTISSEMENTS, OU SI VOUS N'AVEZ PAS DE COMPÉTENCES EN MÉCANIQUE ET NE COMPRENEZ PAS PARFAITEMENT LA MÉTHODE DE MONTAGE, VOUS DEVRIEZ FAIRE INSTALLER LE PRODUIT PAR UN PROFESSIONNEL, COMME UN MÉCANICIEN OU UN CARROSSIER COMPÉTENT.

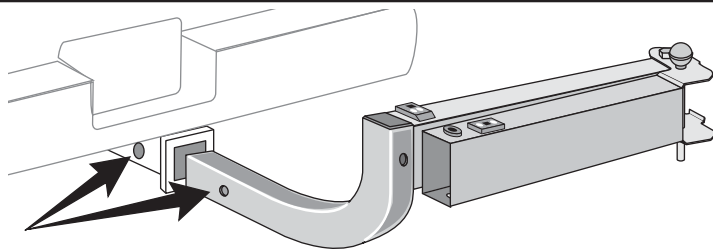
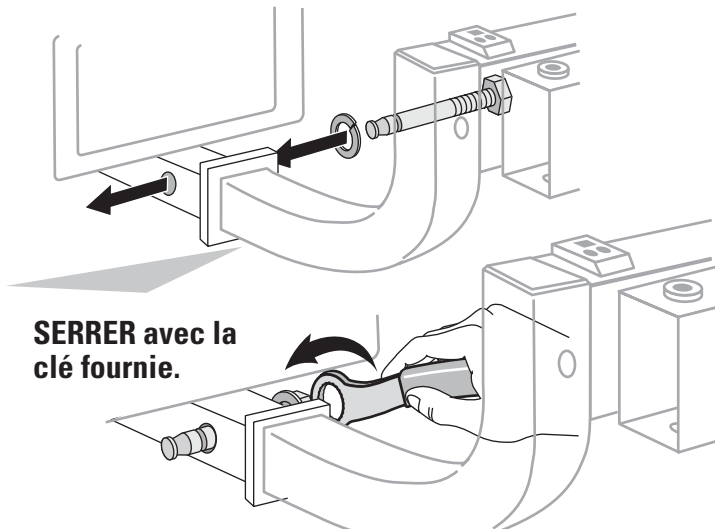
**1****ENFILER LE COUDE DANS LE TUBE D'ATTELAGE.***Aligner les trous du tube d'attelage et du coude.***2****Poser le gros boulon et sa rondelle de sécurité. Enfiler le boulon par la droite du tube d'attelage.****SERRER** avec la clé fournie.**3****VERROUILLER LE COUDE À L'ATTELAGE.**

- Mettre en place la serrure sur le bout du boulon.

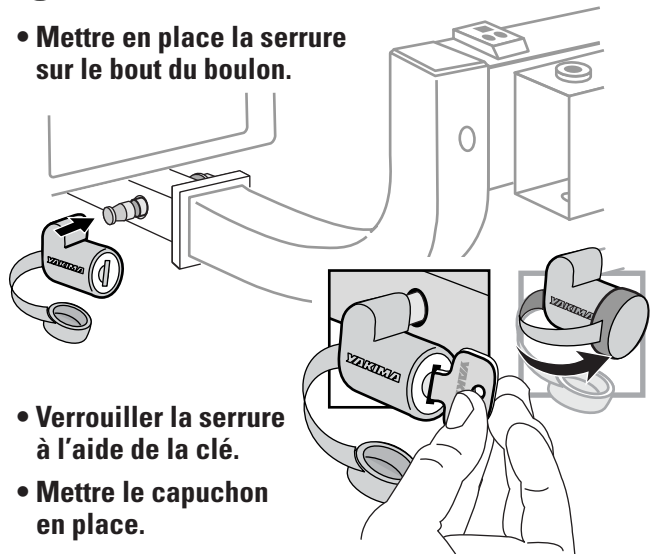

- Verrouiller la serrure à l'aide de la clé.
- Mettre le capuchon en place.

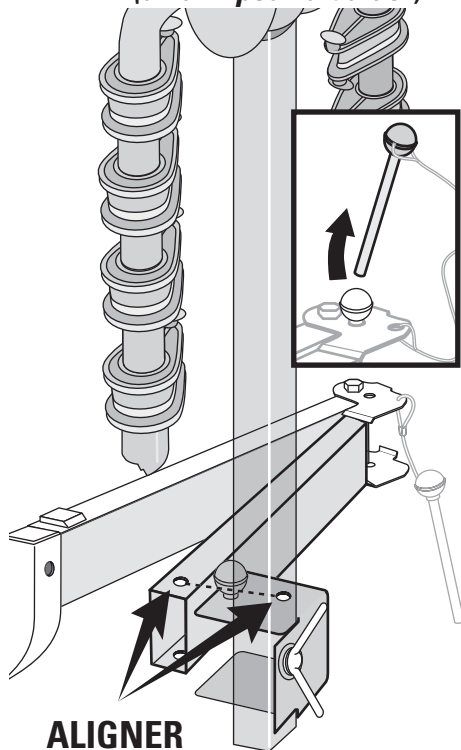
**4****ENLEVER LA GOUPILLE À TÊTE RONDE.****Soulever la potence pour l'amener en position (un ami pourrait aider).****ALIGNER LES TROUS**

- Enfiler le boulon et sa rondelle. Il faudra peut-être faire bouger la potence pour aligner les trous.
- Enfiler une deuxième rondelle et l'écrou.
- Serrer avec des clés à molette ou des clés de 19 mm (3/4 po).
- Serrer l'écrou complètement, puis le desserrer de 1/4 de tour.

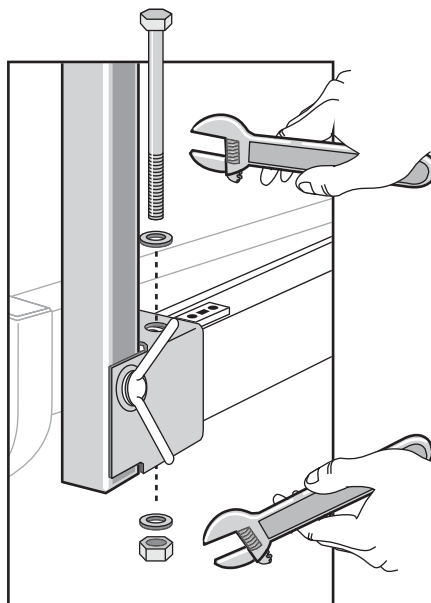
**5****FIXER LA POTENCE AU COUDE.**

- Aligner la potence et le coude.
- Serrer complètement le gros boulon à ailettes.

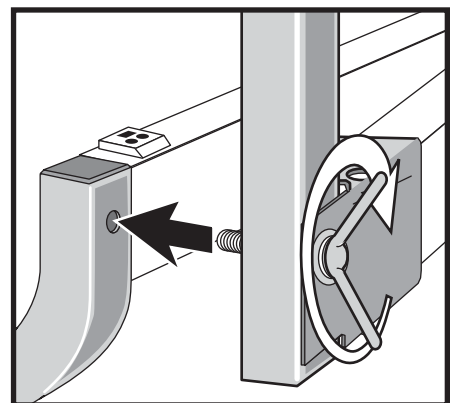
**SI LA ROUE DE SECOURS GÊNE, NE PAS INSTALLER CE PRODUIT!**

## 6 Relever les bras.

Tirer le levier vers soi et soulever les bras.



### ATTENTION

Éloigner les doigts de TOUTES les pièces mobiles!

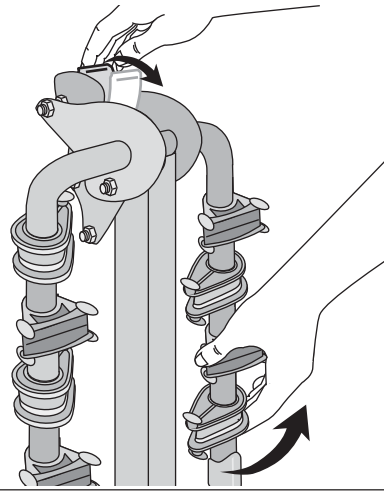

## 7 RELEVER LES BRAS COMPLÈTEMENT.

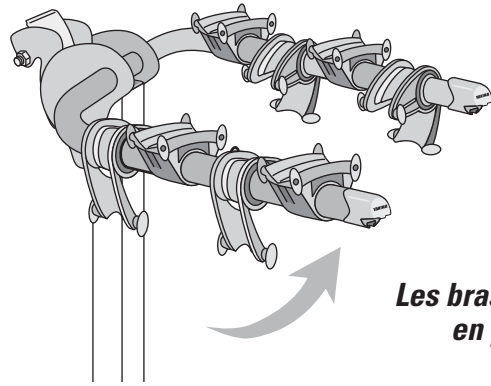

Les bras resteront en place.

## 8 Fixer une sangle de caoutchouc à chacun des berceaux et des stabilisateurs.

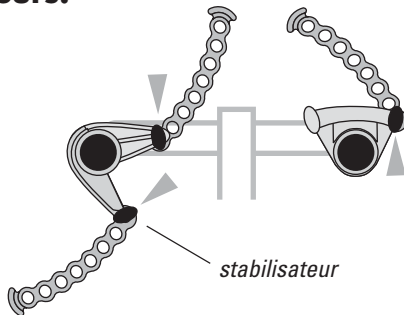
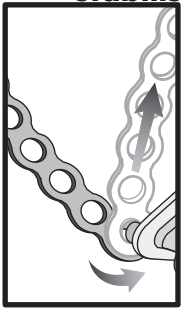

## 9

### POSITIONNEMENT DES BERCEAUX

Pour faire glisser les berceaux le long des bras, comprimer le stabilisateur contre le berceau.

Comprimer les berceaux pour charger les vélos.

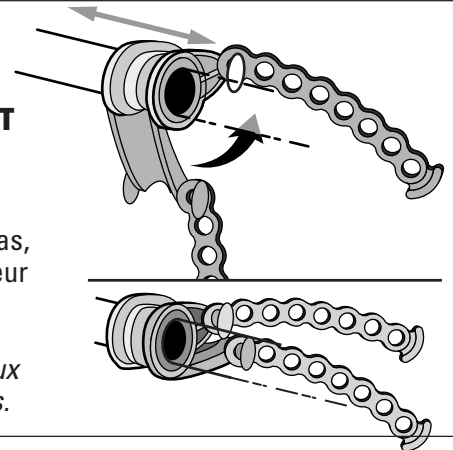

## 10 CHARGER EN PREMIER LE VÉLO LE PLUS GRAND OU LE PLUS LOURD.

- Toujours charger le premier vélo en plaçant sa chaîne du côté opposé au véhicule.
- Comprimer le stabilisateur contre le berceau.

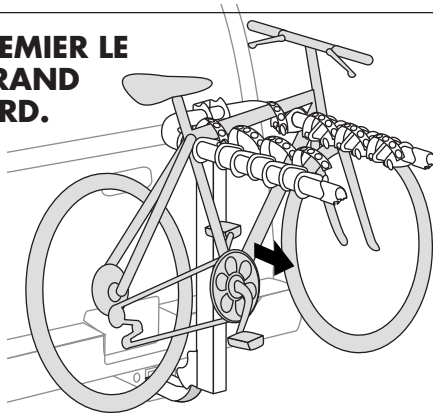

## 11

Stabiliser le cadre du vélo dans le berceau.

Disposer les vélos pour qu'ils soient les plus stables possible.

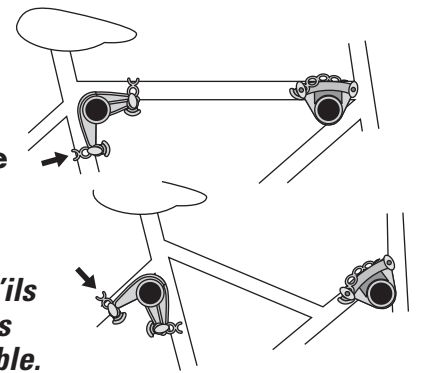

## 12 Bien tendre les sangles sur le cadre et les accrocher.

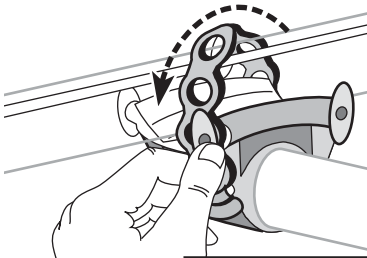

On peut faire passer les sangles sous les câbles.

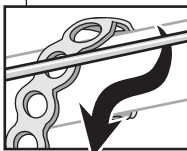

## 13 CHARGER LES AUTRES VÉLOS.

- Charger les vélos en alternant les guidons.
- Stabiliser les vélos et les arrimer avec les sangles.

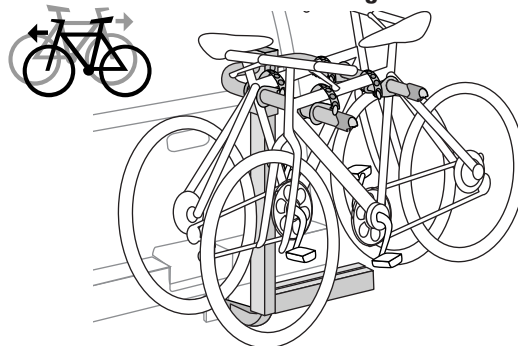

## 14 VERROUILLER LES VÉLOS AU PORTE-VÉLOS.

- Passer le câble autour du cadre du vélo.
- Enfiler la serrure sur la broche.
- Verrouiller la serrure.

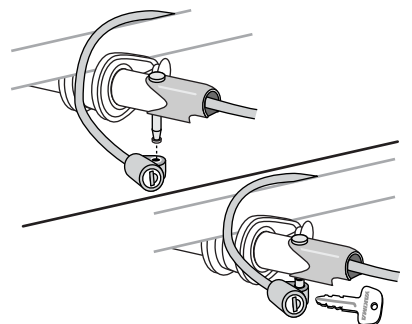



# ACCÈS À L'ARRIÈRE DU VÉHICULE QUAND LE PORTE-VÉLOS EST CHARGÉ

15

DESSERRER LE BOULON  
À AILETTES  
COMPLÈTEMENT.



16

ENLEVER LA  
GOUPILLE À TÊTE  
RONDE.



17

Soulever l'axe à  
ressort...

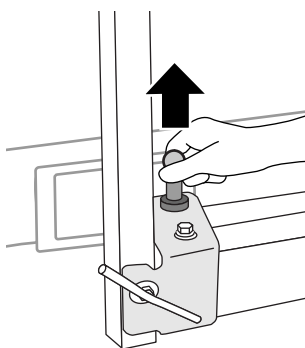

18

Déplier le bras articulé, tout  
en faisant pivoter la  
potence...

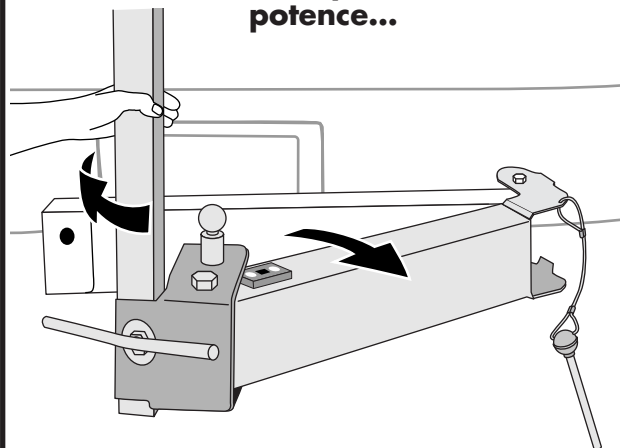

19

On doit entendre un "clac"  
quand la potence se  
verrouille au bras.

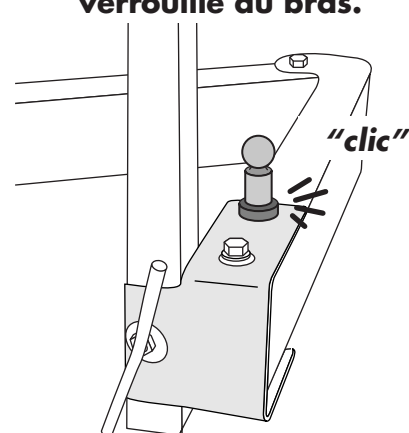

20

Bloquer le bras en  
mettant la goupille à  
tête ronde en place  
dans l'articulation.

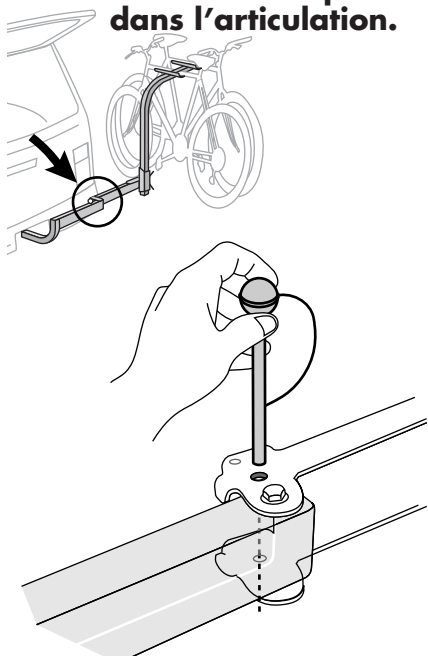

21

POUR REPLIER LE  
BRAS ARTICULÉ.

On doit entendre  
un "clac" quand  
la potence se  
verrouille au  
bras.

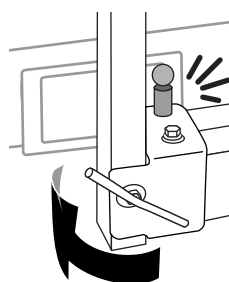

Remettre la  
goupille à tête  
ronde en place.

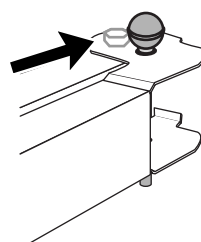

22

AVANT DE  
PRENDRE LA  
ROUTE

- Replier le bras articulé et serrer le gros boulon à ailettes.
- Effectuer les vérifications de sécurité (voir l'opération suivante).



23



## EFFECTUER LES VÉRIFICATIONS DE SÉCURITÉ

- Le gros boulon à ailettes doit être bien serré.
- S'assurer que les sangles sont tendues et bien accrochées sur le cadre des vélos.
- Remplacer les sangles si elles sont fendillées ou usées.
- S'assurer que le montage est solide et conforme aux instructions.
- Éloigner les pneus des vélos de l'échappement du véhicule.

24

## POUR RABATTRE LES BRAS.

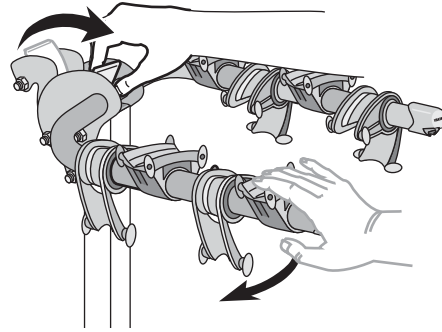

- DÉCHARGER LES VÉLOS.
- Tirer le levier vers soi
- Abaisser les bras complètement.



**ATTENTION**  
Éloigner les doigts de **TOUTES** les pièces mobiles!



## LIMITES DE CHARGEMENT IMPORTANTES

LA CHARGE SUR L'ATTELAGE NE DOIT PAS DÉPASSER QUATRE VÉLOS (MAXIMUM 54 kg / 120 lb).

### — UTILISATION —

- La conduite hors route n'est pas recommandée: cela pourrait endommager le véhicule, l'attelage ou les vélos.
- Ne pas transporter de bicyclettes munies d'un siège de bébé, de sacoches, de housses de roues, d'une housse de vélo complète ou d'un moteur.
- Ce produit n'est pas destiné au transport de tandems ou de vélos surbaissés ("recumbent").

### — INSTALLATION —

- Ne pas installer ce produit si la roue de secours gêne.
- Ne pas installer ce produit sur une remorque, une autocaravane ou une maison mobile.
- Enlever le porte-vélos quand il ne sert pas et avant de passer dans un lave-auto automatique.

*Ce produit est conçu pour un tube d'attelage de 2 po SEULEMENT.*

Par ailleurs, si le tube est plus petit, ce produit ne s'y adaptera peut-être pas. Si l'on ne connaît pas la solidité du tube d'attelage du véhicule, consulter un professionnel automobile.

ENTRETIEN: Lubrifier les pièces mobiles métalliques avec un lubrifiant non soluble à l'eau. Nettoyer les pièces en caoutchouc avec un chiffon, de l'eau et un savon doux.



## AVERTISSEMENT

*Les dispositifs de fixation peuvent se desserrer à la longue. Les inspecter et les resserrer au besoin, et avant chaque utilisation. Si l'on n'effectue pas les vérifications de sécurité, on risque de provoquer des dommages, des blessures ou même la mort.*

**RENSEIGNEMENTS TECHNIQUES COMPLÉMENTAIRES OU DE PIÈCES DE RÉCHANGE: prière de contacter votre dépositaire ou appelez-nous au (888) 925-4621 ou au (707) 826-8000, du lundi au vendredi, entre 7 heures et 17 heures, heure du Pacifique.**

GARANTIE LIMITÉE: Yakima Products ("Yakima") s'engage à réparer ou à remplacer les produits qui présenteraient des vices de matériau ou de fabrication. Cette garantie limitée a une durée de trois ans à partir de la date d'achat. Cette garantie limitée ne s'applique que si les instructions et la liste de compatibilité ("Fit List") ont été respectées et si les produits ont été utilisés normalement. Si le client estime qu'un produit Yakima est défectueux, le client doit le retourner à un dépositaire Yakima autorisé, accompagné de la preuve d'achat. Yakima autorisera alors le dépositaire à retourner le produit. Si, après inspection, Yakima juge le produit défectueux, Yakima réparera ou remplacera le produit, à sa discrétion et sans frais. Le client devra assumer les frais de transport jusqu'à Yakima et Yakima assumera les frais de retour au client. Les retours non autorisés ne seront pas acceptés. Cette garantie limitée ne couvre pas l'usure normale ou les dommages résultant d'un usage abusif, d'un accident ou de modifications aux produits Yakima. L'acheteur reconnaît que Yakima n'a aucun contrôle sur la façon dont ses produits sont fixés aux véhicules, ou dont les articles transportés sont fixés aux produits Yakima. Il s'ensuit que Yakima ne peut assumer de responsabilité pour des dommages matériels consécutifs au mauvais montage ou au mauvais emploi de ses produits. De plus, la présente garantie limitée ne s'applique qu'aux produits Yakima et non à d'autres produits utilisés conjointement aux produits Yakima. Cette garantie limitée remplace toute autre garantie, expresse ou tacite, et ne couvre pas d'éventuels dommages indirects pouvant survenir par suite de l'emploi, correct ou non, des produits Yakima.

CONSERVER CES INSTRUCTIONS!

# YAKIMA

# FullSwing 4

# ES

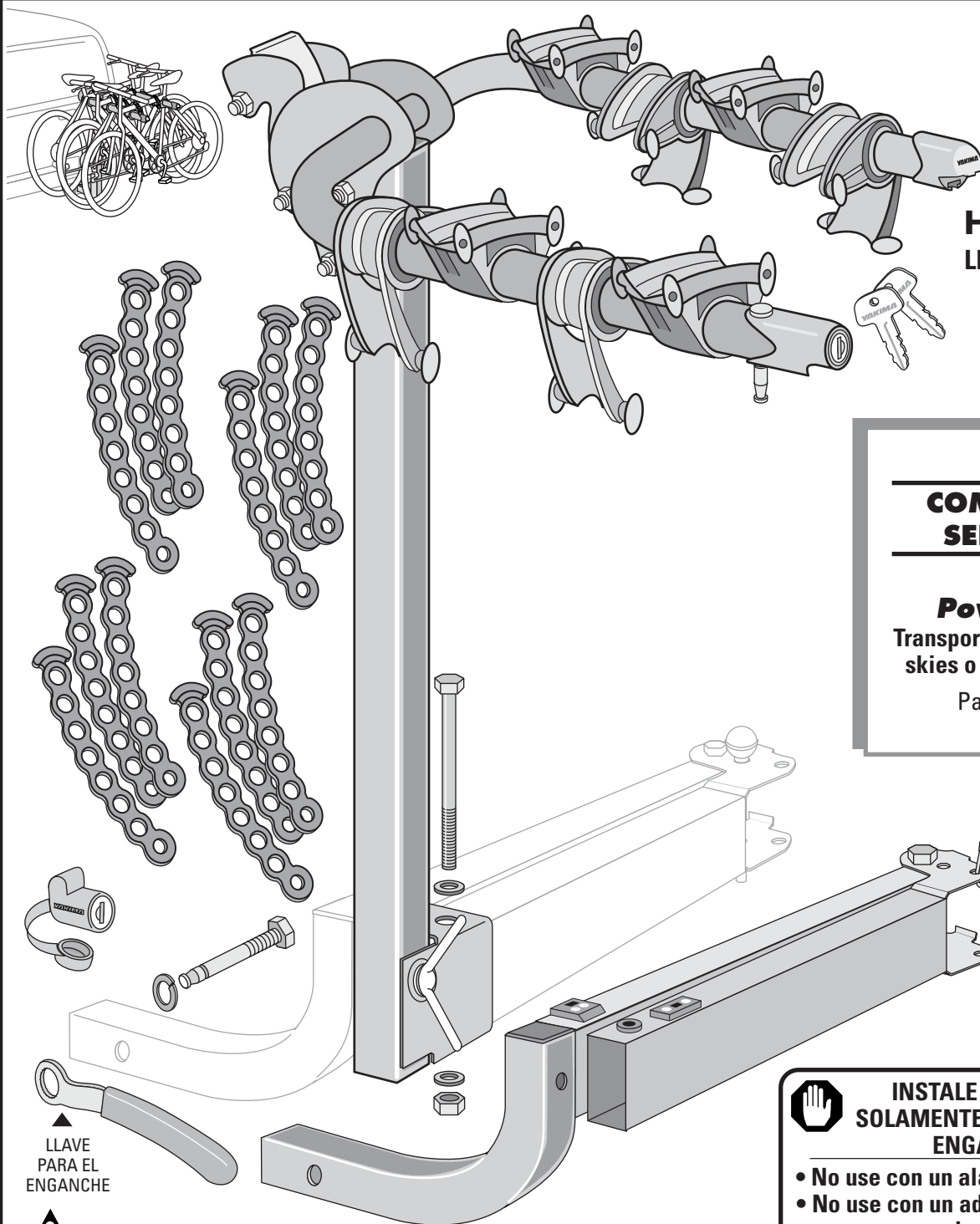

**HERRAMIENTAS:**  
Llaves (2) de 3/4"

**COMPRA POR  
SEPARADO:**

**PowderHorn**

Transporta hasta 6 pares de  
skies o 4 tablas de nieve.

Parte #8002588

▲  
LLAVE  
PARA EL  
ENGANCHE



**INSTALE ESTE PRODUCTO  
SOLAMENTE EN RECEPTORES DE  
ENGANCHE DE 2".**

- No use con un alargador de enganche.
- No use con un adaptador de enganche de 1-1/4".

## **! AVISO IMPORTANTE!**

ES FUNDAMENTAL QUE TODAS LAS PARRILLAS Y ACCESORIOS YAKIMA ESTÉN BIEN COLOCADOS Y ASEGURADOS AL VEHÍCULO. UNA INSTALACIÓN DEFICIENTE PODRÍA RESULTAR EN ACCIDENTE AUTOMOVILÍSTICO Y PROVOCAR HERIDAS GRAVES O MUERTE A USTED O A TERCEROS. USTED ES RESPONSABLE DE ASEGURAR LAS PARRILLAS Y ACCESORIOS AL VEHÍCULO, VERIFICANDO UNIONES Y AMARRES ANTES DE USAR E INSPECCIONANDO EL AJUSTE DE LOS PRODUCTOS, SU DESGASTE Y POSIBLES DAÑOS. POR ELLO DEBE LEER Y COMPRENDER TODAS LAS INSTRUCCIONES Y ADVERTENCIAS QUE VIENEN CON LOS PRODUCTOS YAKIMA ANTES DE INSTALARLOS O USARLOS. SI NO ENTIENDE TODAS LAS INSTRUCCIONES Y ADVERTENCIAS, O NO TIENE EXPERIENCIA EN MECÁNICA O NO ESTÁ FAMILIARIZADO CON LOS PROCEDIMIENTOS DE INSTALACIÓN, HAGA INSTALAR EL PRODUCTO POR UN PROFESIONAL EN UN GARAGE RECONOCIDO O UN TALLER DE CARROCERÍA.¡

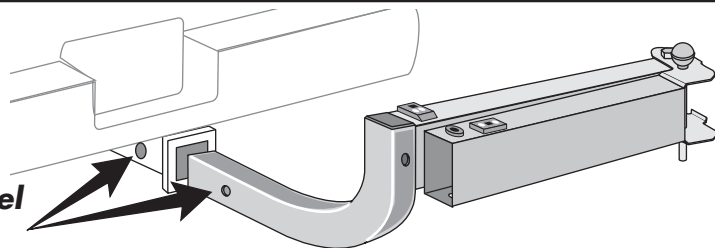
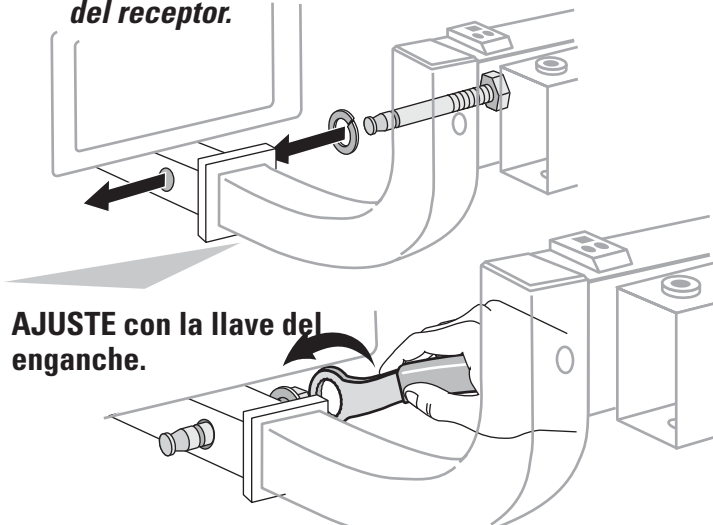
**1****INSERTE LA ESPIGA EN EL ENGANCHE DEL VEHÍCULO.***Haga coincidir los agujeros del receptor con los de la base.***2****Instale el tornillo grande y la arandela de cierre.***Instale el tornillo desde el lado derecho del receptor.***AJUSTE con la llave del enganche.****3****TRANQUE LA ESPIGA CURVA AL ENGANCHE.**

- Coloque el cerrojo del enganche en el extremo del tornillo.

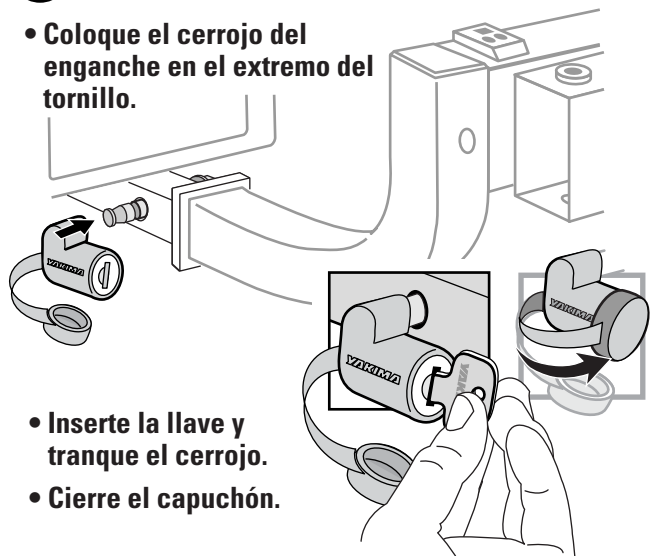

- Inserte la llave y tranque el cerrojo.
- Cierre el capuchón.

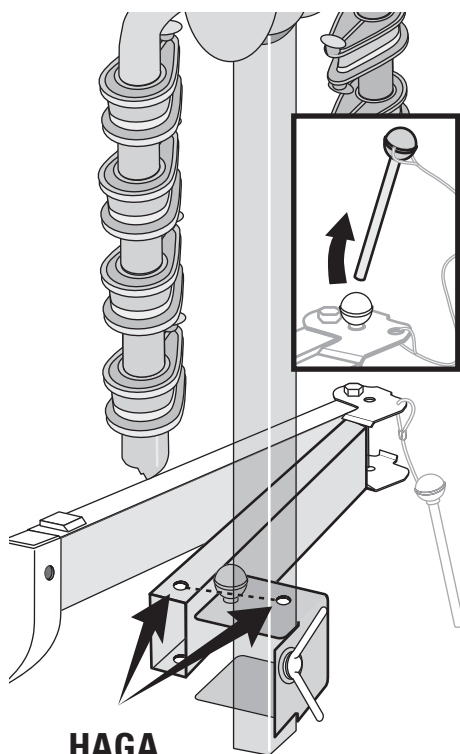
**4****QUITE EL PERNO DE BOLA.***Levante el mástil a posición (un amigo podría ayudar).***HAGA COINCIDIR LOS AGUJEROS**

- Inserte el tornillo con la arandela, mueva el mástil si es necesario hasta que se correspondan los agujeros.
- Coloque otra arandela con tuerca.
- Use llaves ajustables o llaves de 3/4".
- Gire la llave hasta que ajuste bien, luego afloje la tuerca 1/4 de vuelta.

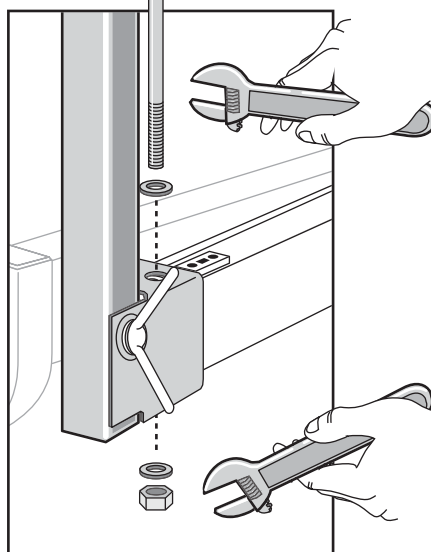
**5****ASEGURE EL MÁSTIL AL MONTAJE DE LA ESPIGA.**

- Haga coincidir el mástil con la espiga.
- Ajuste completamente el tornillo mariposa grande.

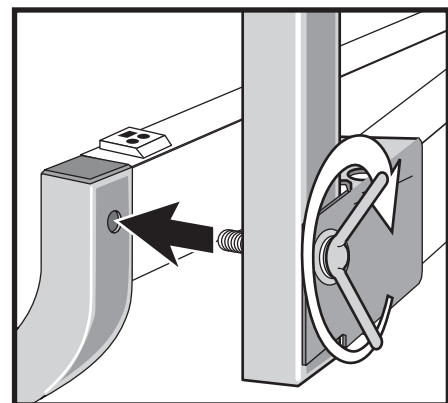
**¡SI LA RUEDA AUXILIAR INTERFIERE NO UTILICE ESTE PRODUCTO!**

## 6 Extienda los brazos.

Tire de la palanca hacia usted y levante los brazos.



### ATENCIÓN

¡Mantenga los dedos lejos de TODAS las partes móviles!

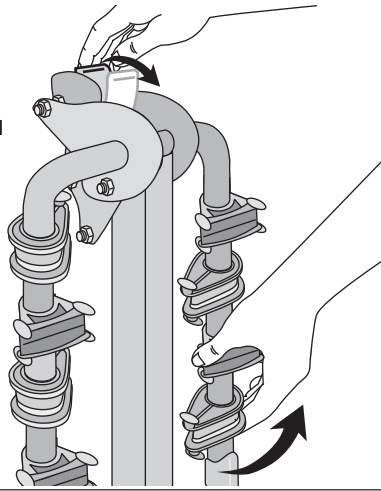

## 7 LEVANTE COMPLETAMENTE LOS BRAZOS.

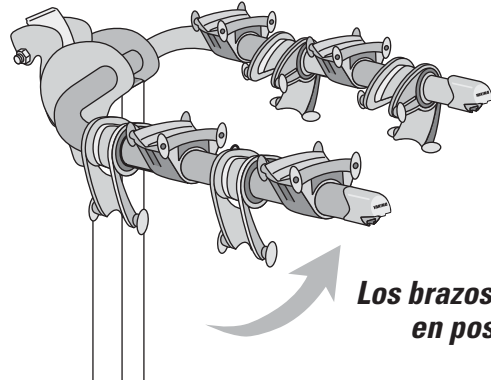

Los brazos quedarán en posición.

## 8 Coloque una correa de caucho en cada cuna y cada estabilizador.

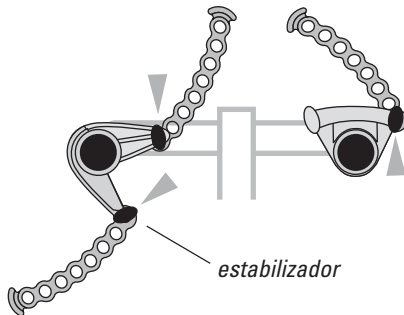
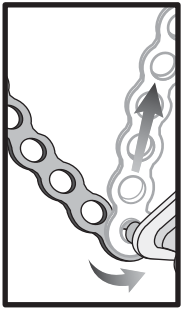

## 9

### COLOCACIÓN DE LAS CUNAS

Para deslizar las cunas por los brazos del portabicicletas, cierre la cuna y el estabilizador.

Cierre las cunas cuando cargue las bicicletas.

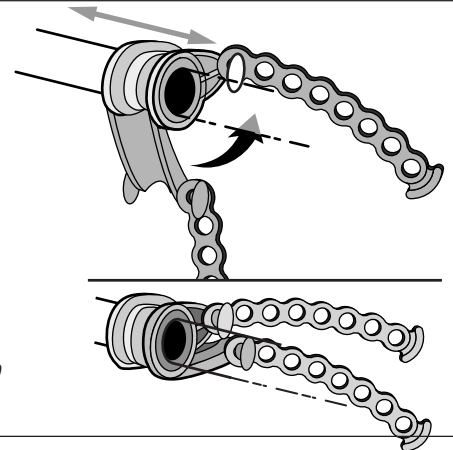

## 10 CARGUE PRIMERO LA BICICLETA MÁS GRANDE O MÁS PESADA.

Siempre cargue la primera bicicleta con la cadena hacia afuera del vehículo.

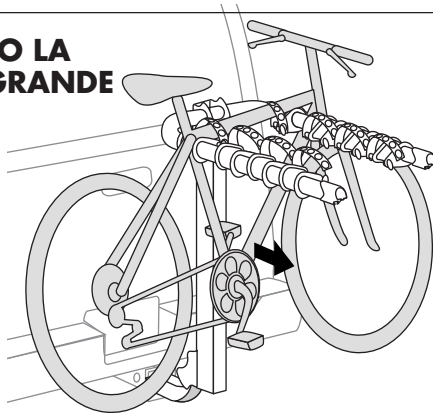

## 11

Estabilice el cuadro de la bicicleta en la cuna.

Arregle las bicicletas para tener buena estabilidad.

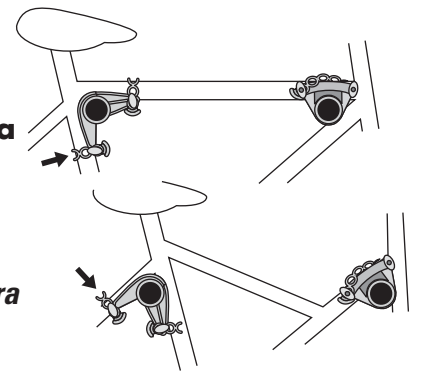

## 12 Enrolle firmemente las correas sobre el cuadro, y enganche en su lugar.

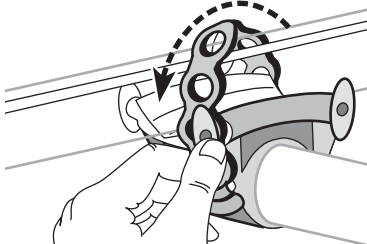

Las correas pueden pasarse por debajo de los cables.

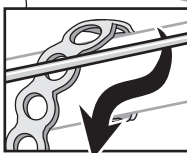

## 13

### CARGUE LAS BICICLETAS RESTANTES.

- Cargue las bicicletas en sentidos opuestos para evitar interferencia.
- Estabilice la bicicleta, asegure con correas.

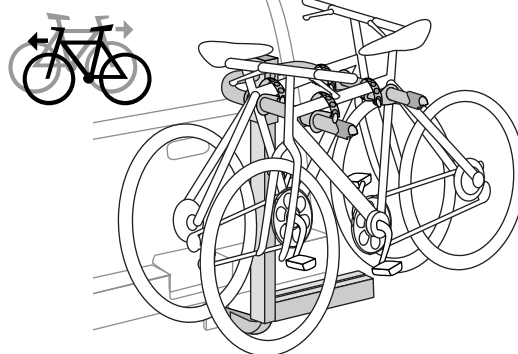

## 14

### TRANQUE LAS BICICLETAS AL PORTABICICLETAS.

- Pase el cable por el cuadro de la bicicleta
- Coloque el cerrojo en el perno.

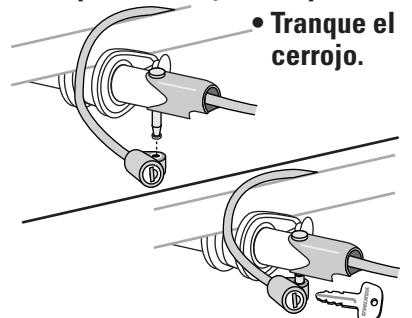

- Tranque el cerrojo.

# PARA ACCEDER A LA PARTE POSTERIOR CUANDO LAS BICICLETAS ESTÁN CARGADAS

15

**AFLOJE  
COMPLETAMENTE EL  
TORNILLO MARIPOSA.**



16

**QUITE EL  
PERNO DE  
BOLA.**

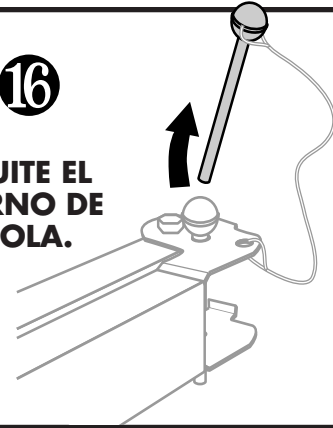

17

**Levante el perno  
del resorte...**

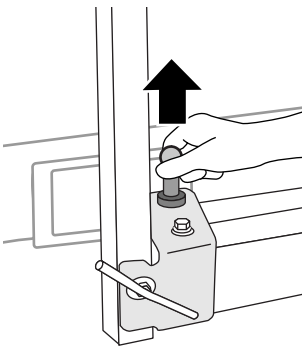

18

**Aparte el bastidor del  
vehículo girando el mástil...**

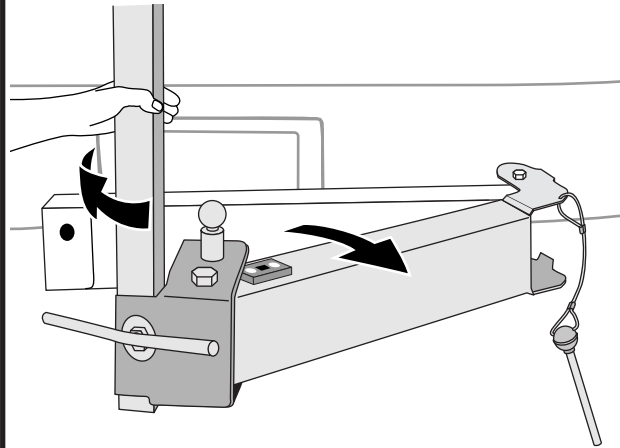

19

**Se oye un "clic" cuando el  
mástil queda en su lugar.**

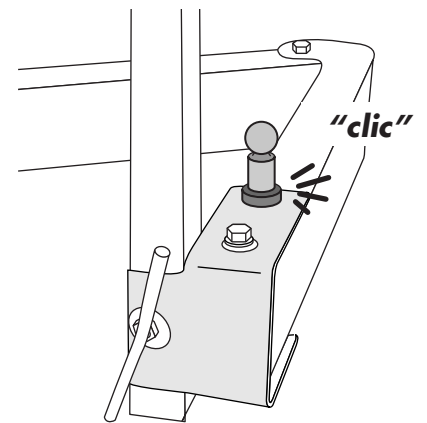

20

**Estabilice el brazo  
cargado insertando el  
perno de bola en el  
agujero.**

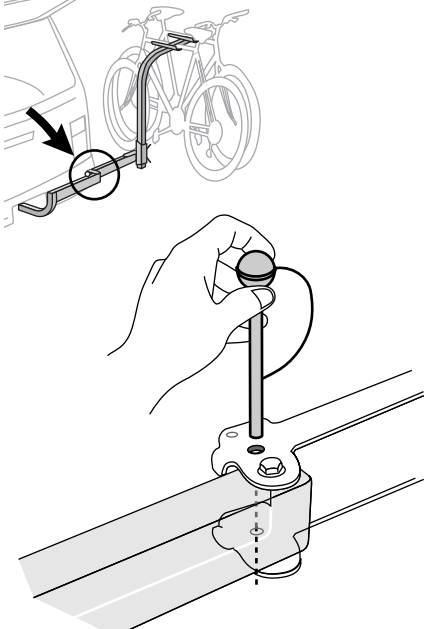

21

**CIERRE EL BASTIDOR.**

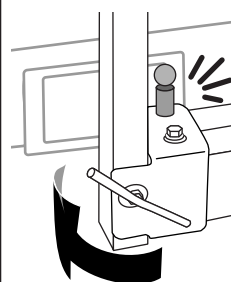

*Se oye un "clic"  
cuando el mástil  
queda en su  
lugar.*

*Vuelva a  
colocar el  
perno de bola.*

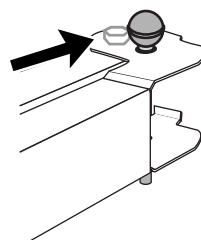

22

**ANTES DE  
PARTIR**

- Cierre el bastidor y ajuste el tornillo mariposa grande.
- Verifique la seguridad (próximo paso).

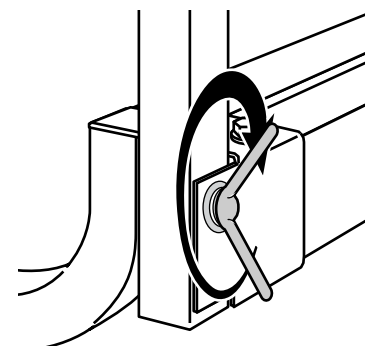

**23**

## VERIFIQUE LA SEGURIDAD

- El tornillo mariposa grande debe estar ajustado.
- Verifique que las correas están bien enganchadas sobre los cuadros de las bicicletas.
- Sustituya las correas si están rasgadas o gastadas.
- Cerciórese de que todo el equipo está asegurado según las instrucciones.
- No deje que los neumáticos de las bicicletas cuelguen cerca del escape del vehículo.

**24**

## PARA BAJAR LOS BRAZOS

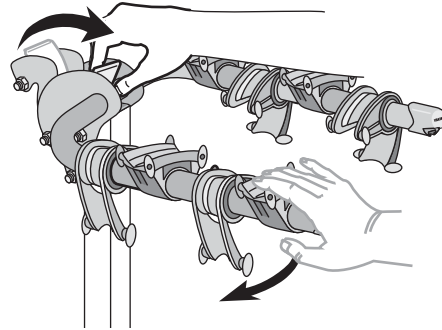

- DESCARGUE TODAS LAS BICICLETAS.
- Tire de la palanca hacia usted.
- Baje los brazos completamente.



**ATENCIÓN**  
**¡Mantenga los dedos lejos de TODAS las partes móviles!**



# IMPORTANTES LÍMITES DE CARGA

LA CARGA DEL ENGANCHE SE LIMITA A CUATRO BICICLETAS (MÁXIMO 55 KG).

### — USO —

- No se recomienda conducir fuera de la ruta pues podría dañarse el vehículo, el receptor del enganche o las bicicletas.
- No transporte bicicletas con asientos para bebés, cestas, guardabarros, cubrebicicletas completos o motores.
- No utilizar para bicicletas en tándem o reclinadas.

### — INSTALACIÓN —

- No instale si la rueda auxiliar interfiere.
- No instale en remolques o casas rodantes.
- Quite el equipo antes de entrar en un lavadero automático de vehículos y cuando no lo utilice.

*Este producto está diseñado para receptores de enganche de 2" SOLAMENTE.*

Algunos receptores más pequeños pueden no aceptar este producto. Si usted no conoce las capacidades de su receptor de enganche, consulte a un profesional en automóviles.

MANTENIMIENTO: Use lubricante no soluble en agua en las partes metálicas móviles. Use un paño blando con agua y detergente suave para limpiar las partes de caucho.



## ADVERTENCIA

**Las uniones y piezas de montaje pueden aflojarse con el tiempo. Verifique antes de cada uso y ajuste si es necesario. Si no verifica la seguridad podrían producirse daños a la propiedad, heridas corporales o muerte.**

**SI NECESITA MÁS ASISTENCIA TÉCNICA O REPUESTOS: Comuníquese con su concesionario o llámenos al (888) 925-4621 o (707) 826-8000 de lunes a viernes de 7:00 am a 5:00 pm, hora del Pacífico**

**GARANTÍA LIMITADA:** Yakima Products ("Yakima") se compromete a reparar o reemplazar la mercancía que presente defectos en materiales o en elaboración. Esta garantía limitada es válida por tres años contados desde la fecha de compra. La garantía limitada es aplicable solamente si se han seguido las instrucciones y si el producto se ha usado en la forma debida. Si un cliente cree que un producto Yakima es defectuoso, el cliente debe devolver dicho producto a un representante autorizado de Yakima, adjuntando prueba de compra. Entonces Yakima dará autorización a dicho representante para devolver el producto. Si al inspeccionar el producto Yakima encuentra que en realidad es defectuoso, Yakima reparará o reemplazará el artículo defectuoso a su discreción, sin cargo alguno para el cliente. El cliente se compromete a pagar por el flete para enviar el producto y Yakima pagará el flete que corresponda para devolver dicho producto al cliente. No se aceptarán devoluciones no autorizadas. Esta garantía limitada no cubre el desgaste normal de los productos Yakima, ni daños resultantes de uso inadecuado, accidentes o alteraciones. El comprador reconoce que Yakima no tiene ningún control sobre la forma en que sus productos han sido afianzados a los vehículos o sobre la fijación de otros artículos a los productos Yakima. Por lo tanto, Yakima no asume responsabilidad alguna por daños a la propiedad resultantes de una fijación mal hecha del uso de sus productos. Además, esta garantía limitada es aplicable únicamente a los productos Yakima y no a otros productos usados en conjunto con los productos Yakima. Esta garantía limitada reemplaza cualquier otra garantía, explícita o implícita y no cubre daños consecuentes de ninguna clase que puedan resultar del uso correcto o incorrecto de cualquier producto Yakima.

¡ CONSERVE ESTAS INSTRUCCIONES !