

# YAKIMA KingPin 2,4,&5

US

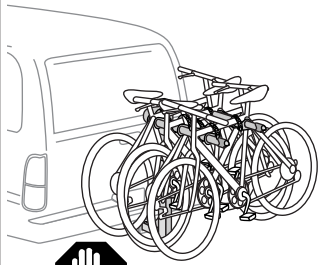

**DO NOT USE THIS PRODUCT WITH HITCH EXTENDERS.**

*This kit contains a tongue for a 2" hitch. If using a two- or four-bike carrier, a 1-1/4" tongue is available as replacement part #02410.*

**USE ONLY YAKIMA ADAPTERS WITH THIS PRODUCT. DO NOT USE ANY OTHER BRAND TONGUE ADAPTER.**



**WARNING: Do not use the 1-1/4" tongue with the 5-BIKE CARRIER.**

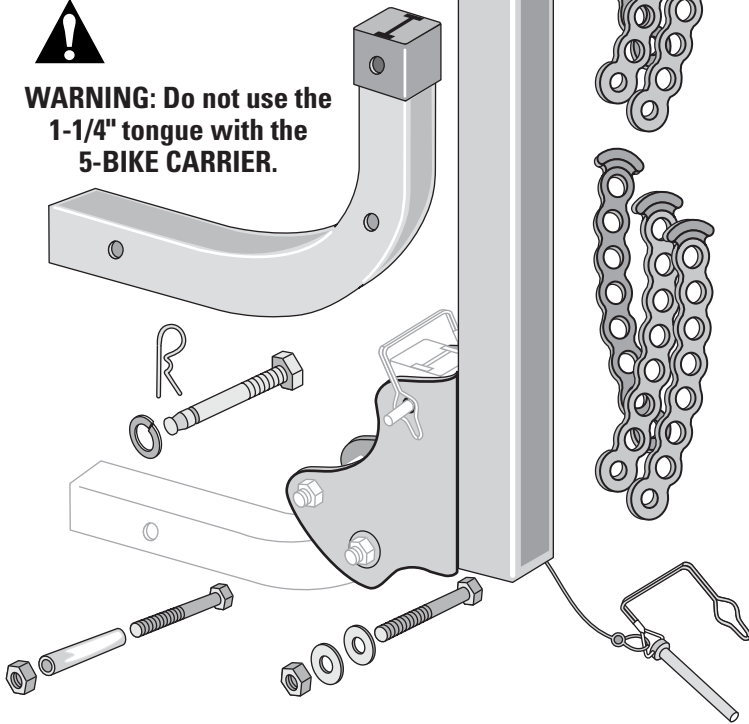

## TOOLS

7/8" wrench  
9/16" wrenches (2)

## STRAPS AND CRADLES:

This instruction shows KingPin 4.

- The KingPin 2 will have 6 straps for two sets of cradles.
- The KingPin 5 will have 15 straps for five sets of cradles.

## PURCHASE SEPARATELY:

### **DeadLock**

Locks bikes to carrier, and carrier to vehicle.

Part #8002411

### **PowderHorn**

**-for KingPin 4 & 5 ONLY-**

Carries up to 6 pr. skis or 4 snow boards.

Part #8002588



## IMPORTANT WARNING

IT IS CRITICAL THAT ALL YAKIMA RACKS AND ACCESSORIES BE PROPERLY AND SECURELY ATTACHED TO YOUR VEHICLE. IMPROPER ATTACHMENT COULD RESULT IN AN AUTOMOBILE ACCIDENT, AND COULD CAUSE SERIOUS BODILY INJURY OR DEATH TO YOU OR TO OTHERS. YOU ARE RESPONSIBLE FOR SECURING THE RACKS AND ACCESSORIES TO YOUR CAR, CHECKING THE ATTACHMENTS PRIOR TO USE, AND PERIODICALLY INSPECTING THE PRODUCTS FOR ADJUSTMENT, WEAR, AND DAMAGE. THEREFORE, YOU MUST READ AND UNDERSTAND ALL OF THE INSTRUCTIONS AND CAUTIONS SUPPLIED WITH YOUR YAKIMA PRODUCT PRIOR TO INSTALLATION OR USE. IF YOU DO NOT UNDERSTAND ALL OF THE INSTRUCTIONS AND CAUTIONS, OR IF YOU HAVE NO MECHANICAL EXPERIENCE AND ARE NOT THOROUGHLY FAMILIAR WITH THE INSTALLATION PROCEDURES, YOU SHOULD HAVE THE PRODUCT INSTALLED BY A PROFESSIONAL INSTALLER SUCH AS A QUALIFIED GARAGE OR AUTO BODY SHOP.

Part #1033249 RevF

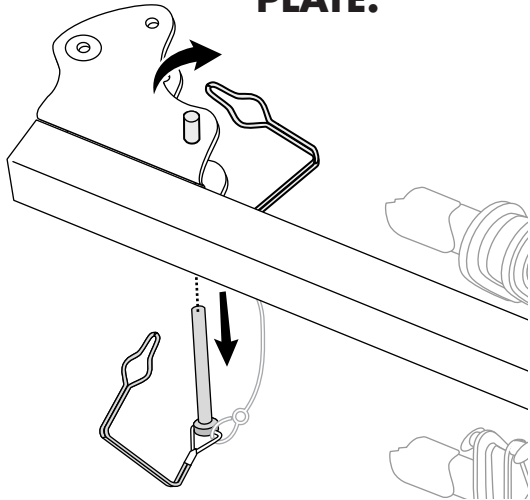
**1****PULL OUT THE PIN AND WIRE-LOCK FROM THE HITCH PLATE.****2****INSTALL TONGUE.***Push the tongue into the hitch plate, aligning the holes.*

- Install one of the hex bolts and a flat washer.
- Add a second washer, attach a nut.

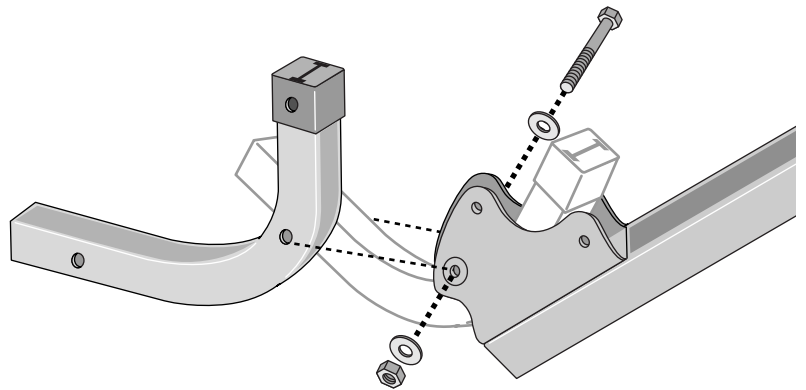
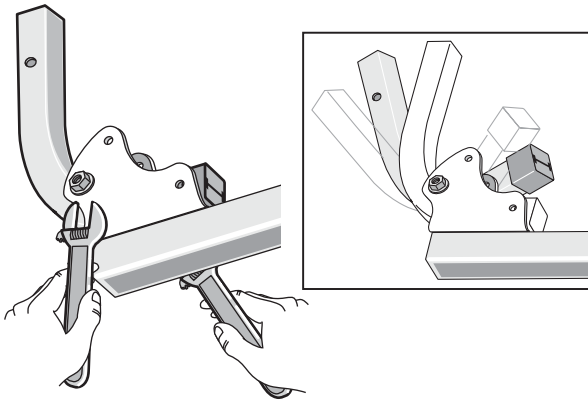
**3****TIGHTEN with 9/16" wrenches.****4****ATTACH THE STOP BOLT AND BOLT SLEEVE.**

- Install bolt, passing through sleeve.
- Attach nut, TIGHTEN with 9/16" wrenches.

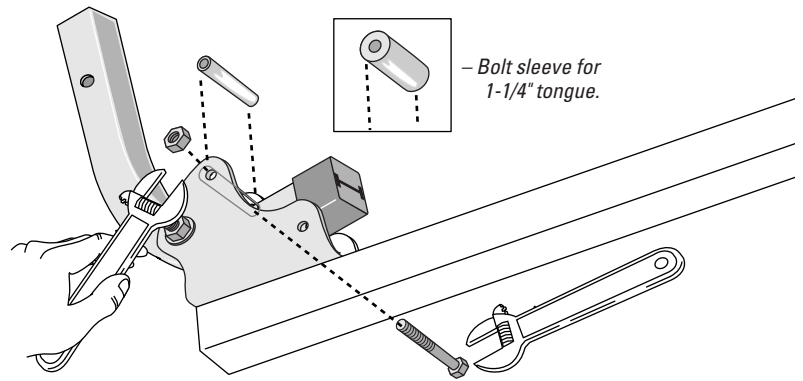
**DO NOT OVERTIGHTEN!****5****INSTALL SAFETY PIN AND WIRE-LOCK.**

- Pivot tongue to fit into hitch plate.
- Align holes and insert pin.



**Safety pin and wire-lock must be in place when bikes are loaded.**

**Pin is only removed for access to vehicle.**

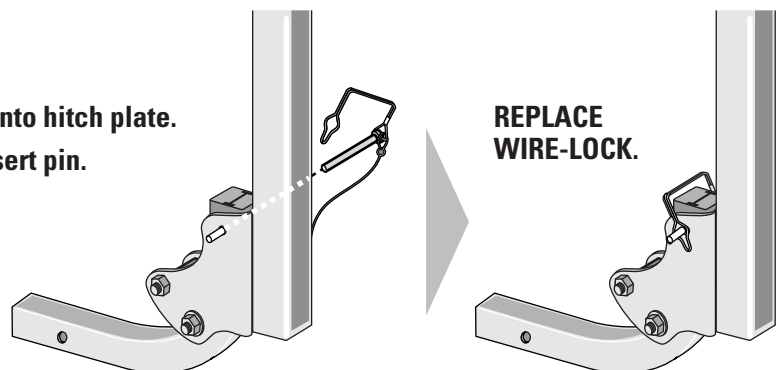

**6** INSERT MAST INTO VEHICLE'S HITCH.



IF SPARE TIRE CAUSES INTERFERENCE, DO NOT USE THIS PRODUCT!

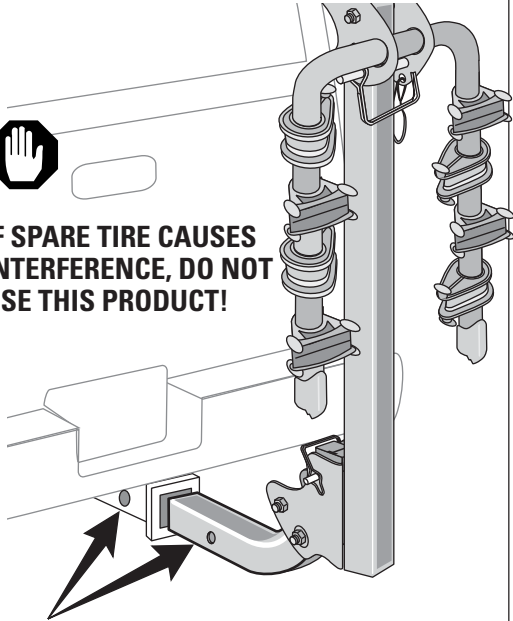

Align the holes in the receiver to the holes in the tongue.

**7**

INSTALL LARGE BOLT AND LOCK-WASHER.  
*Install bolt from right side of receiver.*

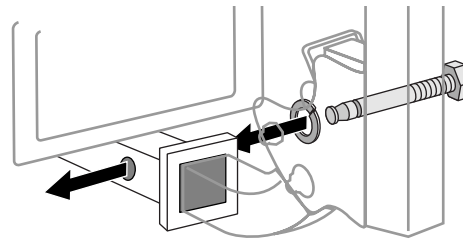

TIGHTEN with 7/8" wrench.

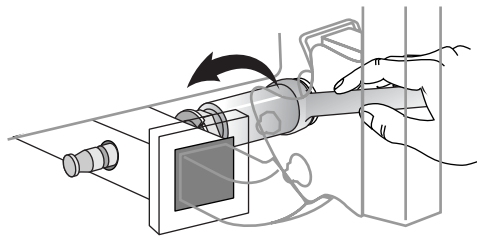

**8**

PUSH THE SAFETY CLIP ONTO THE EXPOSED END OF THE BOLT.

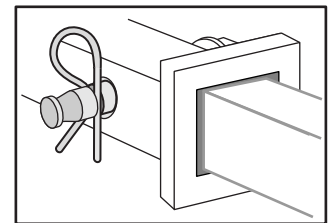
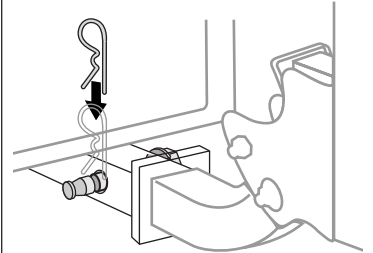

**9**

EXTEND CARRIER ARMS:  
Release wire lock, pull pin out.

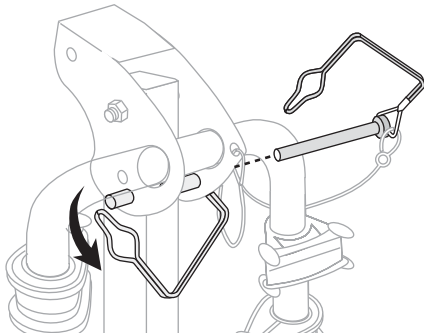

**10**

Raise arms...

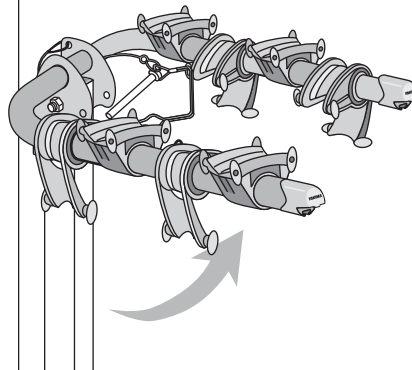

**11**

Replace safety pin and wire-lock.

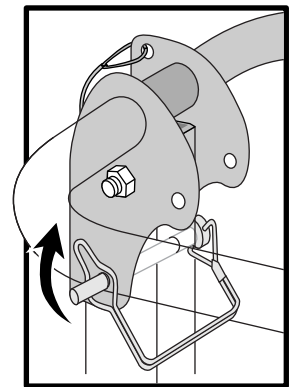

**12** Attach one rubber strap to each cradle and stabilizer.

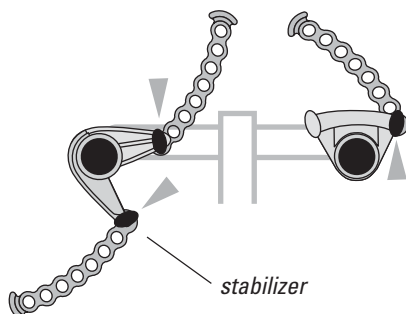
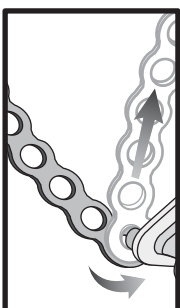

**13**

CRADLE POSITIONING

To slide cradles along the carrier arms, close cradle and stabilizer.

*Close cradles while loading bikes.*

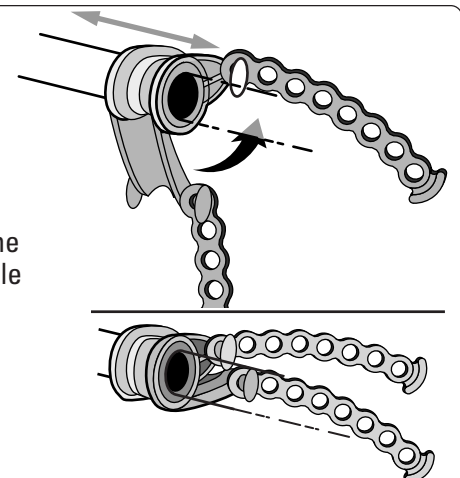

**14**

**LOAD LARGEST OR HEAVIEST BIKE FIRST.**

- Always load first bike with chain away from vehicle.
- Compress cradles against stabilizer.

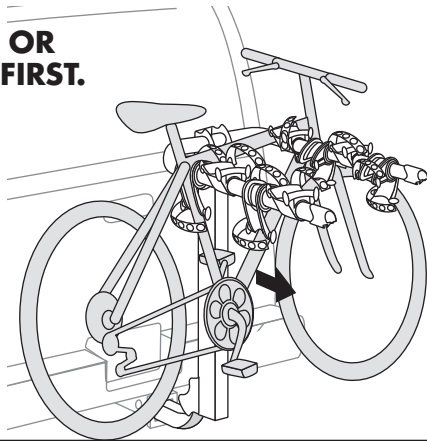

**15**

**Stabilize the bike frame in the cradle**

*Arrange bikes for best stabilization.*

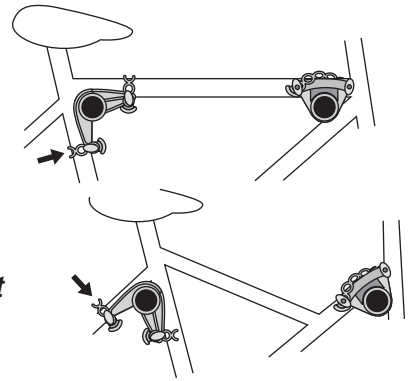

**16**

**Pull straps tightly over frame, hook into place.**

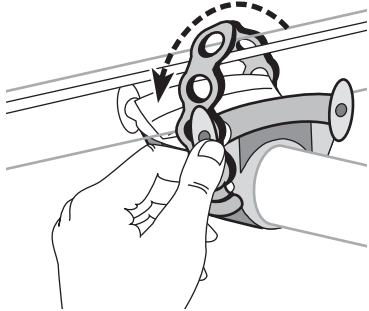

*The straps can be routed under the cables.*

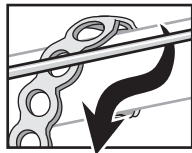

**17**

**LOAD REMAINING BIKES.**

*Alternate bike directions to avoid interference.*  
 Stabilize bike, secure with straps.

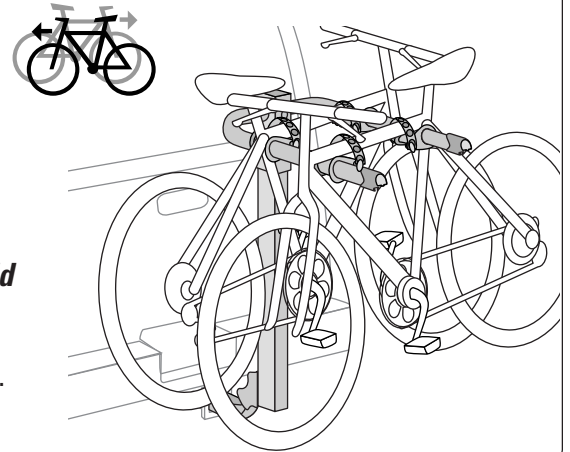

**18**

**FOLD MAST DOWN TO ACCESS THE REAR:**

- Unload the bikes.
- Release safety pin and wire-lock.

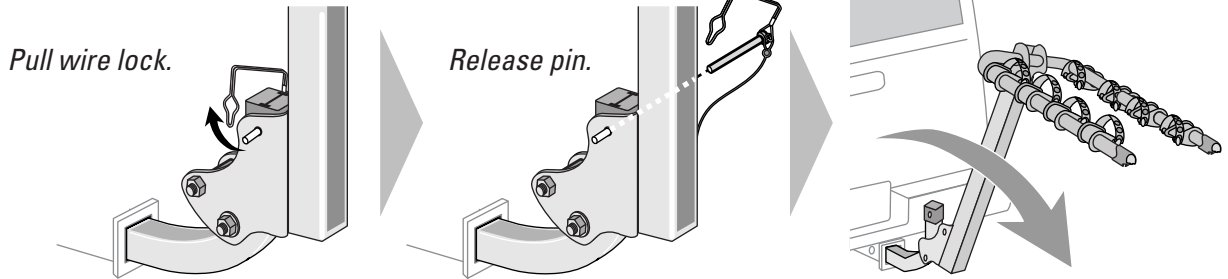

**19**

**FOLD CARRIER ARMS WHEN NOT IN USE.**

- Release wire lock, pull pin out.
- Fold arms.
- Replace pin and wire-lock.

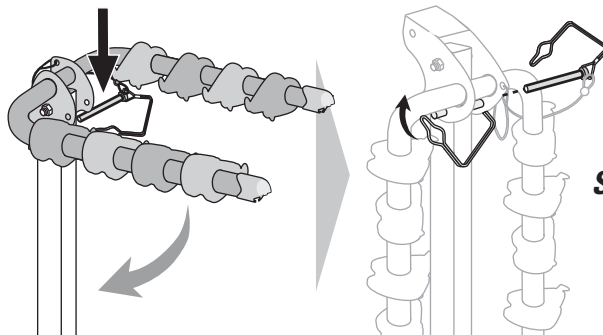

*Safety pin and wire-lock must be in place.*

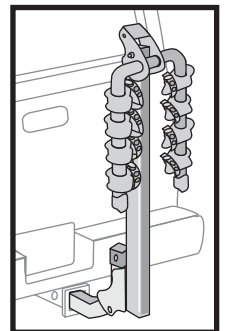

## 20 PERFORM SAFETY CHECKS

- Safety pin and wire-lock must be in place while carrier is installed.
- Be sure the straps are hooked securely over the bike frames
- Replace straps if cracked or worn.
- Be sure all hardware is secured according to instructions.
- Do not let bicycle tires hang near vehicle's hot exhaust.



### IF YOUR VEHICLE HAS A REAR HATCH:

*On some vehicles, hatch interference is unavoidable. Use caution when opening your hatch.*

*Pin must be in place before loading bikes or moving vehicle!*

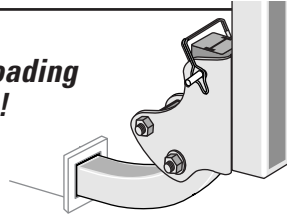

### MAINTENANCE

Use non-water soluble lubricant on moving metal parts. Use a soft cloth with water and mild detergent to clean rubber parts.



## IMPORTANT LOAD LIMITS

***KingPin 2:*** HITCH LOAD IS LIMITED TO 2 BIKES (MAXIMUM 90 LBS.)

***KingPin 4:*** HITCH LOAD IS LIMITED TO 4 BIKES (MAXIMUM 120 LBS.)

***KingPin 5:*** HITCH LOAD IS LIMITED TO 5 BIKES (MAXIMUM 150 LBS.)

### — USE —

- Off-road driving is not recommended and could result in damage to your vehicle, hitch receiver, or your bikes.
- Do not transport bicycles with attached baby seats, panniers, wheel covers, full bike covers or motors.
- Not intended for tandem, or recumbent bikes.

### — INSTALLATION —

- Do not install if spare tire causes interference.
- Do not install on trailers, campers, or mobile homes.
- Remove this rack before entering an automatic car wash, and when not in use.

This product is designed for a 2" hitch receiver, Class II or greater.

Some undersized receivers may not accept this product.

If you do not know the capabilities of your hitch receiver, consult an automotive professional.

## ⚠ WARNING

*Attachment hardware can loosen over time. Check before each use, and tighten if necessary. Failure to perform safety checks can result in property damage, personal injury, or death.*

**TECHNICAL ASSISTANCE OR REPLACEMENT PARTS:  
Contact your dealer or call  
(888) 925-4621 or (707) 826-8000  
Monday through Friday  
7:00 am to 5:00 pm PST**

LIMITED WARRANTY Yakima Products ("Yakima") will repair or replace merchandise which proves defective in materials and/or workmanship. The limited warranty is effective for three years from the date of purchase. The limited warranty is applicable only if the Fit List and instructions are followed and the products are used properly. If a customer believes that a Yakima product is defective, the customer must return it to an authorized Yakima dealer with proof of purchase. Yakima will then issue authorization to the dealer for the return of these products. If an article is found to be defective upon inspection by Yakima, Yakima will repair or replace the defective article at its discretion without charge. The customer will pay freight to Yakima, and Yakima will pay any applicable return freight. Unauthorized returns will not be accepted. Normal wear and tear of Yakima products or damage resulting from misuse, accidents, or alterations are not covered by this Limited Warranty. The purchaser acknowledges that Yakima has no control over the attachment of its products to vehicles or the attachment of items to the Yakima products. Accordingly, Yakima cannot assume responsibility for any damage to any property arising out of the improper attachment or use of its products. In addition, this Limited Warranty applies only to Yakima products and not to other products used in conjunction with Yakima products. This Limited Warranty is in lieu of all other warranties, expressed or implied, and does not cover consequential damages of any kind that may arise from the use or misuse of any Yakima product.

KEEP THESE INSTRUCTIONS!

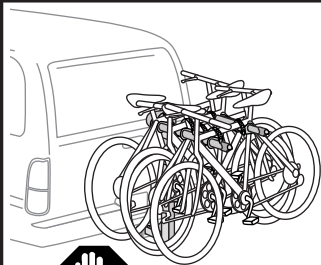

**NE PAS  
EMPLOYER DE  
RALLONGE  
D'ATTELAGE.**

*Cet ensemble comporte un coude destiné à un attelage de 2 po. Pour les modèles pour 2 ou 4 vélos, il existe un coude optionnel pour attelage de 1 1/4 po (pièce n° 02410).*

**UTILISER SEULEMENT LES ADAPTATEURS DE YAKIMA AVEC CE PRODUIT. NE PAS UTILISER AUCUN AUTRE ADAPTATEUR DE LANGUE DE MARQUE.**



**AVERTISSEMENT: Ne pas employer le coude pour attelage de 1-1/4 po avec le modèle pour 5 VÉLOS.**

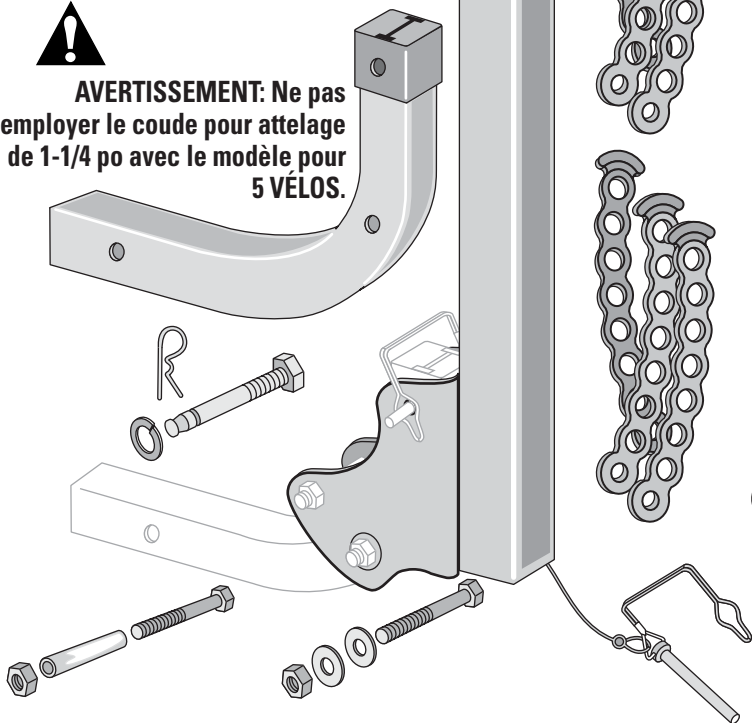

## OUTILS

1 clé de 22 mm (7/8 po)  
2 clés de 15 mm (9/16 po)

## SANGLES ET BERCEAUX

Ces instructions portent sur le modèle pour 4 vélos.

- Le modèle pour 2 vélos comporte 6 sangles et deux jeux de berceaux.
- Le modèle pour 5 vélos comporte 15 sangles et cinq jeux de berceaux.

## OPTIONS:

### **Serrures DeadLock**

Pour verrouiller les vélos au porte-vélos, et le porte-vélos au véhicule.

Pièce n° 8002411

### **Porte-skis PowderHorn**

- pour porte-vélos KingPin 4 et 5 SEULEMENT -

Pour transporter jusqu'à 6 paires de skis ou 4 planches à neige.

Pièce n° 8002588



## AVERTISSEMENT IMPORTANT:

**IL EST IMPÉRATIF QUE LES PORTE-BAGAGES ET LES ACCESSOIRES YAKIMA SOIENT CORRECTEMENT ET SOLIDEMENT FIXÉS AU VÉHICULE. UN MONTAGE MAL RÉALISÉ POURRAIT PROVOQUER UN ACCIDENT D'AUTOMOBILE, QUI POURRAIT ENTRAÎNER DES BLESSURES GRAVES OU MÊME LA MORT, À VOUS OU À D'AUTRES PERSONNES. VOUS ÊTES RESPONSABLE DE L'INSTALLATION DU PORTE-BAGAGES ET DES ACCESSOIRES SUR VOTRE VÉHICULE, D'EN VÉRIFIER LA SOLIDITÉ AVANT DE PRENDRE LA ROUTE ET DE LES INSPECTER RÉGULIÈREMENT POUR EN CONTRÔLER L'ÉTAT, L'AJUSTEMENT ET L'USURE. VOUS DEVEZ DONC LIRE ATTENTIVEMENT TOUTES LES INSTRUCTIONS ET TOUS LES AVERTISSEMENTS ACCOMPAGNANT VOTRE PRODUIT YAKIMA AVANT DE L'INSTALLER ET DE L'UTILISER. SI VOUS NE COMPRENEZ PAS TOUTES LES INSTRUCTIONS ET TOUS LES AVERTISSEMENTS, OU SI VOUS N'AVEZ PAS DE COMPÉTENCES EN MÉCANIQUE ET NE COMPRENEZ PAS PARFAITEMENT LA MÉTHODE DE MONTAGE, VOUS DEVRIEZ FAIRE INSTALLER LE PRODUIT PAR UN PROFESSIONNEL, COMME UN MÉCANICIEN OU UN CARROSSIER COMPÉTENT.**

**1 DÉCROCHER L'ÉTRIER DE SÛRETÉ ET SORTIR LA GOUPILLE DE VERROUILLAGE DES PLAQUES D'ARTICULATION.**

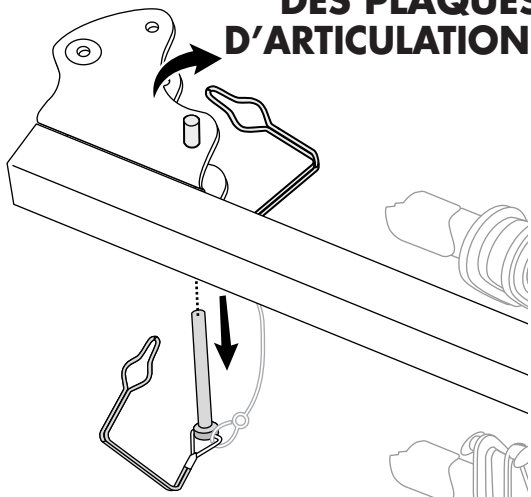

**2 POSER LE COUDE.**

*Engager le coude entre les plaques d'articulation en alignant les trous.*

- Insérer un des boulons hexagonaux muni d'une rondelle.
- Poser une deuxième rondelle et un écrou.

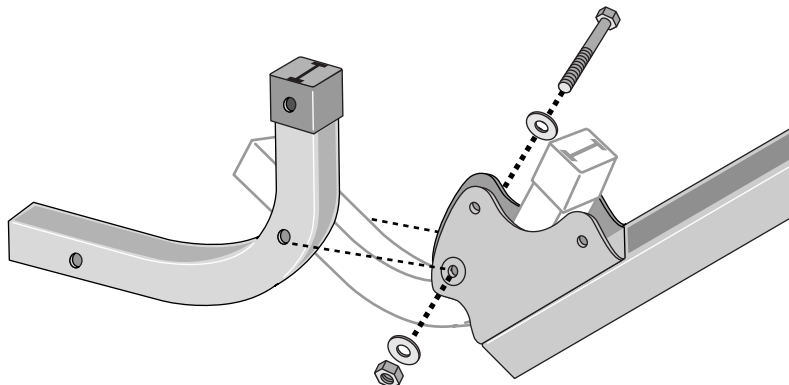

**3 SERRER avec les clés de 15 mm (9/16 po).**

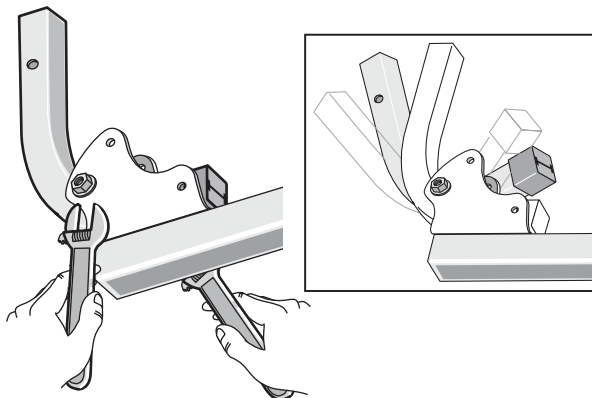

**4 METTRE EN PLACE LE BOULON DE BUTÉE ET SON MANCHON.**

- Enfiler le boulon, en passant à travers le manchon.
- Poser l'écrou.
- SERRER avec les clés de 15 mm (9/16 po).

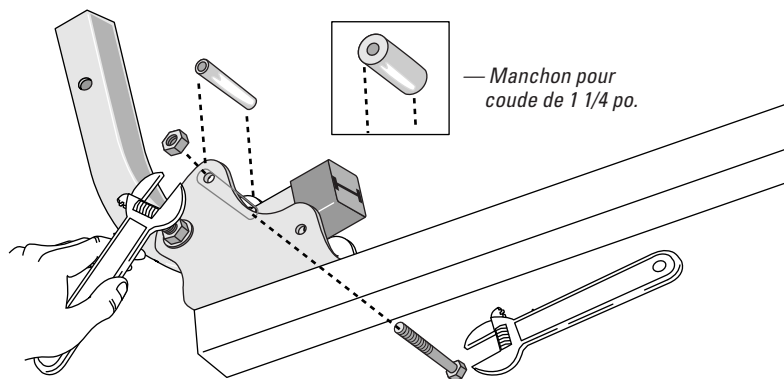

**NE PAS TROP SERRER!**

**5 ENFILER LA GOUPILLE DE VERROUILLAGE ET SON ÉTRIER DE SÛRETÉ.**

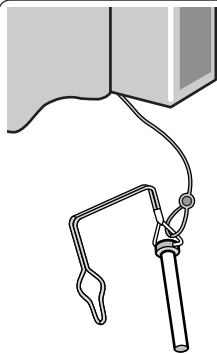

- Faire pivoter le coude dans les plaques d'articulation.
- Aligner les trous et insérer la goupille.



La goupille de verrouillage et l'étrier de sûreté doivent obligatoirement être en place quand les vélos sont chargés.

**N'enlever la goupille que pour avoir accès à l'arrière du véhicule.**

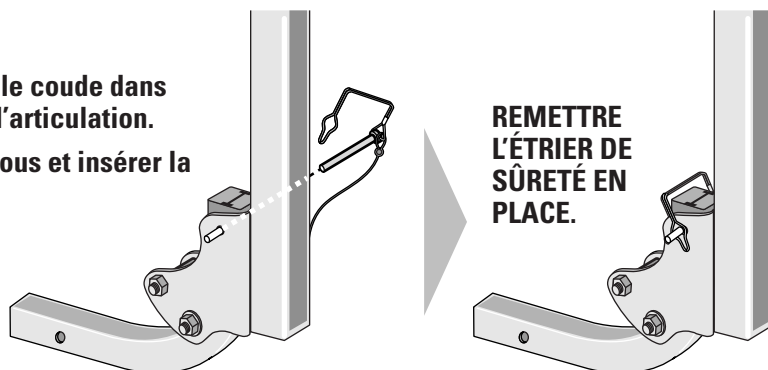

**6 ENFILER LE COUDE  
DANS LE TUBE  
D'ATTELAGE.**



SI LA ROUE DE  
SECOURS GÊNE, NE  
PAS INSTALLER CE  
PRODUIT!

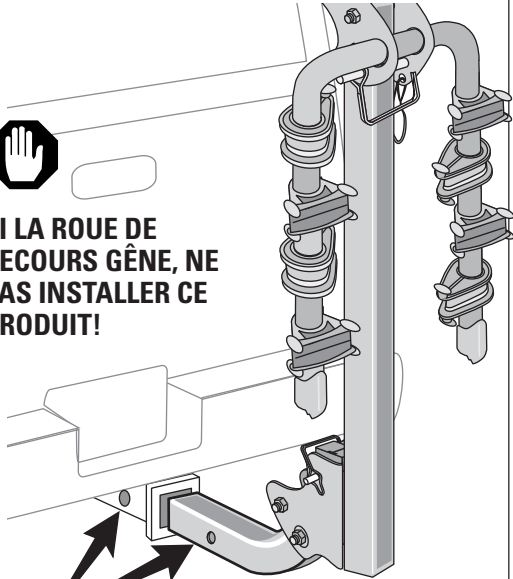

Aligner les trous du tube  
d'attelage et du coude.

**7**

**POSER LE GROS BOULON ET  
SA RONDELLE DE SÉCURITÉ.**  
*Enfiler le boulon par la droite du  
tube d'attelage.*

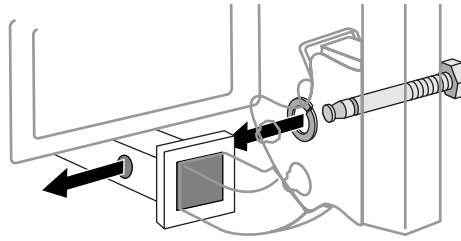

**SERRER** avec la clé de  
22 mm (7/8 po).

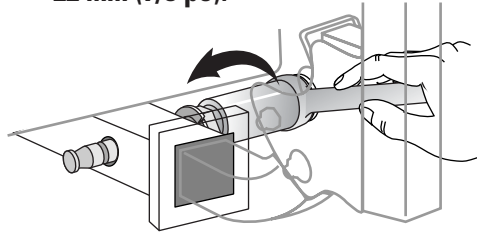

**8**

**ENGAGER LA  
BROCHE DE SÛRETÉ  
SUR LE BOUT DU  
BOULON.**

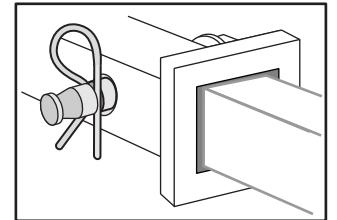
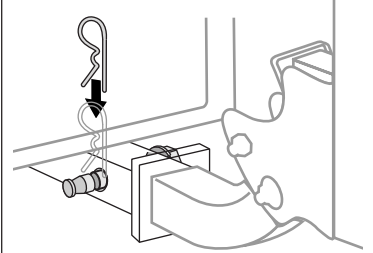

**9**

**RELEVER LES BRAS:**  
Libérer l'étrier de sûreté et  
sortir la goupille.

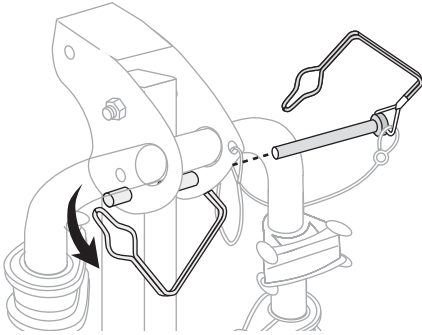

**10**

**Soulever les bras...**

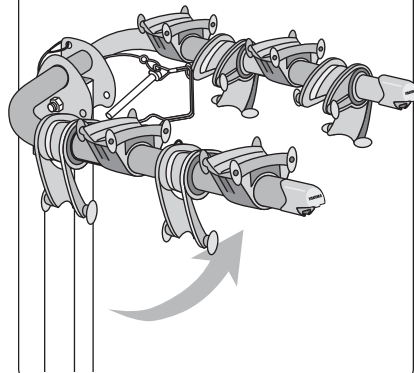

**11**

**Remettre en place la  
goupille et l'étrier de  
sûreté.**

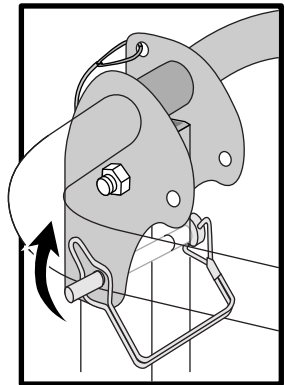

**12**

**Fixer une sangle de caoutchouc  
à chacun des berceaux et des  
stabilisateurs.**

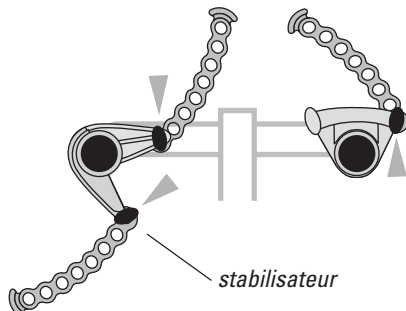
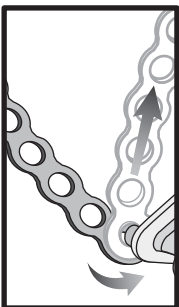

**13**

**POSITIONNEMENT DES  
BERCEAUX**

Pour faire glisser les berceaux  
le long des bras, comprimer le  
stabilisateur contre le berceau.

*Comprimer les berceaux pour  
charger les vélos.*

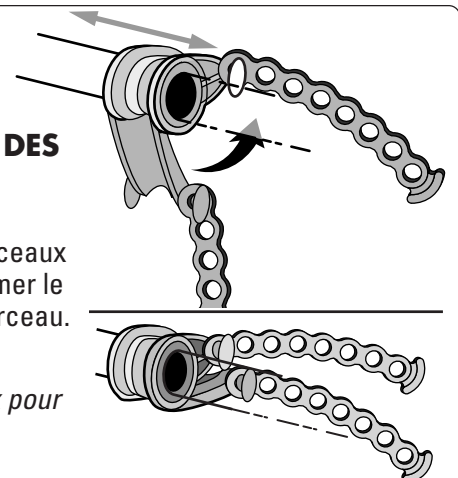



## 14 CHARGER EN PREMIER LE VÉLO LE PLUS GRAND OU LE PLUS LOURD.

- Toujours charger le premier vélo en plaçant sa chaîne du côté opposé au véhicule.
- Comprimer le stabilisateur contre le berceau.

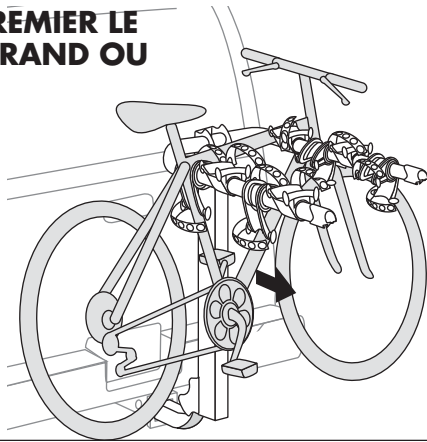

## 15

Stabiliser le cadre du vélo dans le berceau.

Disposer les vélos pour qu'ils soient les plus stables possible.

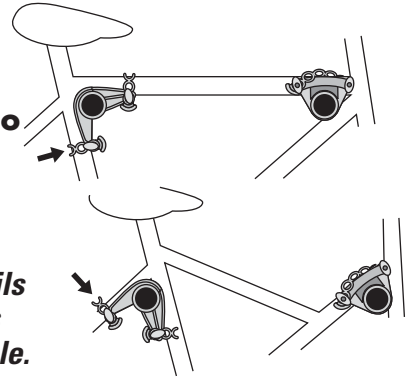

## 16 Bien tendre les sangles sur le cadre et les accrocher.

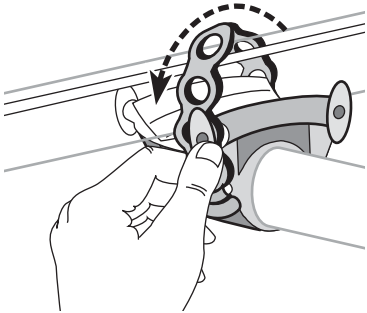

On peut faire passer les sangles sous les câbles.

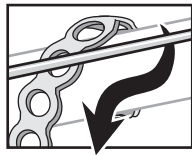

## 17

### CHARGER LES AUTRES VÉLOS.

Charger les vélos en alternant les guidons. Stabiliser les vélos et les arrimer avec les sangles.

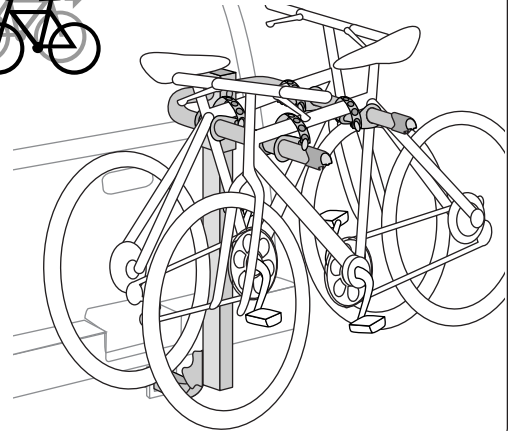

## 18 POUR RABATTE LA POTENCE POUR AVOIR ACCÈS À L'ARRIÈRE DU VÉHICULE:

- Décharger les vélos.
- Décrocher l'étrier de sécurité et sortir la goupille.

Décrocher l'étrier de sécurité

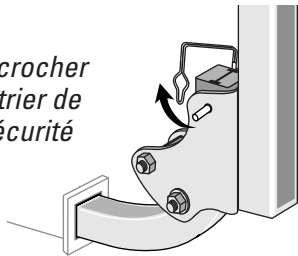

Sortir la goupille

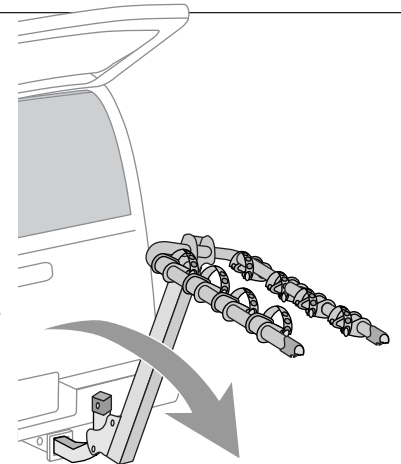
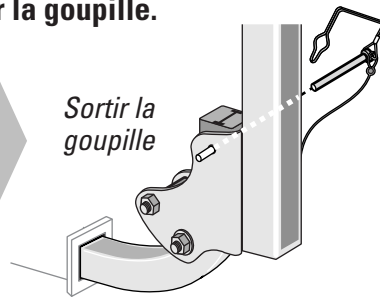

## 19 RABATTE LES BRAS QUAND ILS NE SERVENT PAS.

- Décrocher l'étrier de sécurité et sortir la goupille.
- Rabattre les bras.
- Remettre en place la goupille et l'étrier de sûreté.

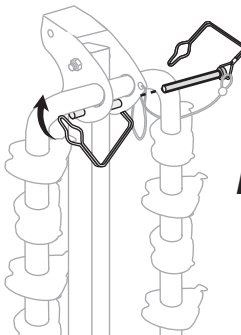
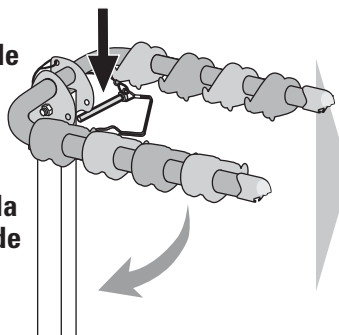

  
La goupille et l'étrier de sûreté doivent être enfilés.

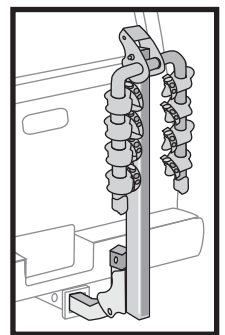

## 20 EFFECTUER LES VÉRIFICATIONS DE SÉCURITÉ

- La goupille et l'étrier de sûreté doivent être enfilés quand le porte-vélos est installé.
- S'assurer que les sangles sont tendues et bien accrochées sur le cadre des vélos.
- Remplacer les sangles si elles sont fendillées ou usées.
- S'assurer que le montage est solide et conforme aux instructions.
- Éloigner les pneus des vélos de l'échappement du véhicule.



### SI LE VÉHICULE EST MUNI D'UN HAYON:

*Avec certains véhicules, il est inévitable que le porte-vélos gêne l'ouverture du hayon; ouvrir le hayon avec prudence.*

*La goupille doit être enfilée avant de charger les vélos ou de déplacer le véhicule!*

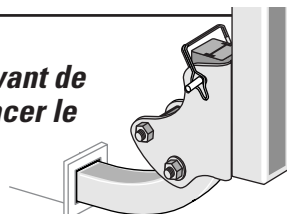

### ENTRETIEN

Lubrifier les pièces mobiles métalliques avec un lubrifiant non soluble à l'eau. Nettoyer les pièces en caoutchouc avec un chiffon, de l'eau et un savon doux.



## LIMITES DE CHARGEMENT IMPORTANTES

### KingPin 2:

LA CHARGE SUR L'ATTELAGE NE DOIT PAS DÉPASSER 2 VÉLOS (MAXIMUM 40 kg / 90 lb).

### KingPin 4:

LA CHARGE SUR L'ATTELAGE NE DOIT PAS DÉPASSER 4 VÉLOS (MAXIMUM 54 kg / 120 lb).

### KingPin 5:

LA CHARGE SUR L'ATTELAGE NE DOIT PAS DÉPASSER 5 VÉLOS (MAXIMUM 68 kg / 150 lb).

### — UTILISATION —

- La conduite hors route n'est pas recommandée: cela pourrait endommager le véhicule, l'attelage ou les vélos.
- Ne pas transporter de bicyclettes munies d'un siège de bébé, de sacoches, de housses de roues, d'une housse de vélo complète ou d'un moteur.
- Ce produit n'est pas destiné au transport de tandems ou de vélos surbaissés ("recumbent").

### — INSTALLATION —

- Ne pas installer ce produit si la roue de secours gêne.
- Ne pas installer ce produit sur une remorque, une autocaravane ou une maison mobile.
- Enlever le porte-vélos quand il ne sert pas et avant de passer dans un lave-auto automatique.

Ce produit est conçu pour un tube d'attelage de 2 po. Si le tube est plus petit, ce produit ne s'y adaptera peut-être pas. Si l'on ne connaît pas la solidité du tube d'attelage du véhicule, consulter un professionnel automobile.

## ⚠ AVERTISSEMENT

*Les dispositifs de fixation peuvent se desserrer à la longue. Les inspecter et les resserrer au besoin, et avant chaque utilisation. Si l'on n'effectue pas les vérifications de sécurité, on risque de provoquer des dommages, des blessures ou même la mort.*

**RENSEIGNEMENTS TECHNIQUES COMPLÉMENTAIRES OU DE PIÈCES DE RECHANGE: prière de contacter votre dépositaire ou appelez-nous au (888) 925-4621 ou au (707) 826-8000, du lundi au vendredi, entre 7 heures et 17 heures, heure du Pacifique.**

**GARANTIE LIMITÉE:** Yakima Products ("Yakima") s'engage à réparer ou à remplacer les produits qui présenteraient des vices de matériau ou de fabrication. Cette garantie limitée a une durée de trois ans à partir de la date d'achat. Cette garantie limitée ne s'applique que si les instructions et la liste de compatibilité ("Fit List") ont été respectées et si les produits ont été utilisés normalement. Si le client estime qu'un produit Yakima est défectueux, le client doit le retourner à un dépositaire Yakima autorisé, accompagné de la preuve d'achat. Yakima autorisera alors le dépositaire à retourner le produit. Si, après inspection, Yakima juge le produit défectueux, Yakima réparera ou remplacera le produit, à sa discrétion et sans frais. Le client devra assumer les frais de transport jusqu'à Yakima et Yakima assumera les frais de retour au client. Les retours non autorisés ne seront pas acceptés. Cette garantie limitée ne couvre pas l'usure normale ou les dommages résultant d'un usage abusif, d'un accident ou de modifications aux produits Yakima. L'acheteur reconnaît que Yakima n'a aucun contrôle sur la façon dont ses produits sont fixés aux véhicules, ou dont les articles transportés sont fixés aux produits Yakima. Il s'ensuit que Yakima ne peut assumer de responsabilité pour des dommages matériels consécutifs au mauvais montage ou au mauvais emploi de ses produits. De plus, la présente garantie limitée ne s'applique qu'aux produits Yakima et non à d'autres produits utilisés conjointement aux produits Yakima. Cette garantie limitée remplace toute autre garantie, expresse ou tacite, et ne couvre pas d'éventuels dommages indirects pouvant survenir par suite de l'emploi, correct ou non, des produits Yakima.

CONSERVER CES INSTRUCTIONS!

# YAKIMA KingPin 2,4,&5

ES

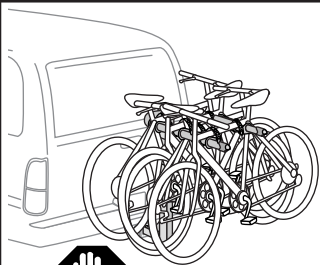

**NO USE CON UN ALARGADOR DE ENGANCHE.**

Este juego contiene una espiga curva para un enganche de 2". Si se utiliza un portabicicletas de dos o cuatro unidades, se puede conseguir una espiga de 1-1/4" como parte #02410.

UTILICE SÓLO ADAPTADORES DE YAKIMA CON ESTE PRODUCTO. NO UTILICE CUALQUIER OTRO ADAPTADOR DE LENGUA DE MARCA.



**AVISO:** No utiliza una espiga de 1-1/4" con el portabicicletas de CINCO UNIDADES.

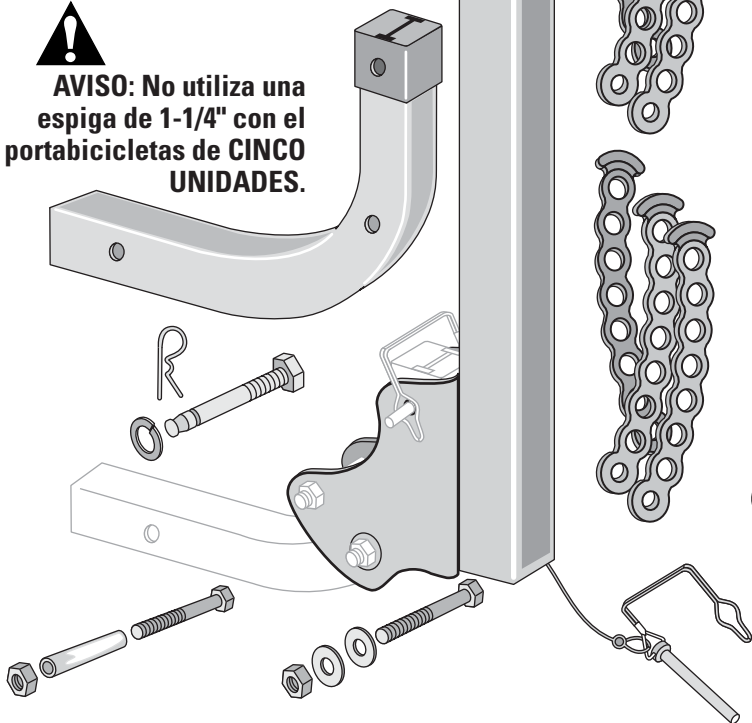

## HERRAMIENTAS

Llave de 7/8"  
Llaves (2) de 9/16"

## CORREAS Y CUNAS:

Esta instrucción muestra un portabicicletas para cuatro unidades.

- El portabicicletas para 2 unidades tendrá 6 correas para dos juegos de cunas.
- El portabicicletas para 5 unidades tendrá 15 correas para cinco juegos de cunas.

## COMPRA POR SEPARADO:

### **DeadLock**

Tranca las bicicletas al portabicicletas y éste al vehículo.

Parte #8002411

### **PowderHorn**

Transporta hasta 6 pares de skis o 4 tablas de nieve.

Parte #8002588



## AVISO IMPORTANTE!

ES FUNDAMENTAL QUE TODAS LAS PARRILLAS Y ACCESORIOS YAKIMA ESTÉN BIEN COLOCADOS Y ASEGURADOS AL VEHÍCULO. UNA INSTALACIÓN DEFICIENTE PODRÍA RESULTAR EN ACCIDENTE AUTOMOVILÍSTICO Y PROVOCAR HERIDAS GRAVES O MUERTE A USTED O A TERCEROS. USTED ES RESPONSABLE DE ASEGURAR LAS PARRILLAS Y ACCESORIOS AL VEHÍCULO, VERIFICANDO UNIONES Y AMARRES ANTES DE USAR E INSPECCIONANDO EL AJUSTE DE LOS PRODUCTOS, SU DESGASTE Y POSIBLES DAÑOS. POR ELLO DEBE LEER Y COMPRENDER TODAS LAS INSTRUCCIONES Y ADVERTENCIAS QUE VIENEN CON LOS PRODUCTOS YAKIMA ANTES DE INSTALARLOS O USARLOS. SI NO ENTIENDE TODAS LAS INSTRUCCIONES Y ADVERTENCIAS, O NO TIENE EXPERIENCIA EN MECÁNICA O NO ESTÁ FAMILIARIZADO CON LOS PROCEDIMIENTOS DE INSTALACIÓN, HAGA INSTALAR EL PRODUCTO POR UN PROFESIONAL EN UN GARAGE RECONOCIDO O UN TALLER DE CARROCERÍA.¡

# 1 QUITE EL PERNO Y EL ALAMBRE DE CIERRE DE LA PLACA DEL ENGANCHE.

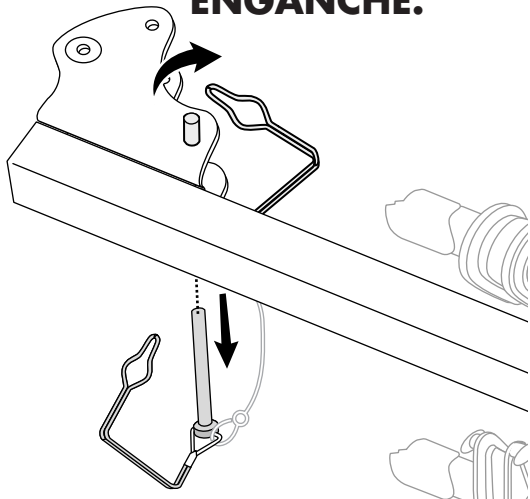

# 2 INSTALE LA ESPIGA.

Introduzca la espiga en la placa del enganche, haciendo coincidir los agujeros.

- Instale uno de los tornillos hexagonales y una arandela plana.
- Agregue una segunda arandela, coloque una tuerca.

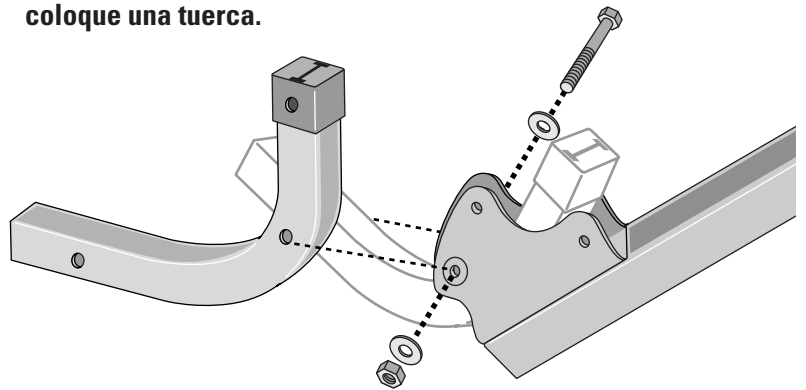

# 3 AJUSTE con llaves de 9/16".

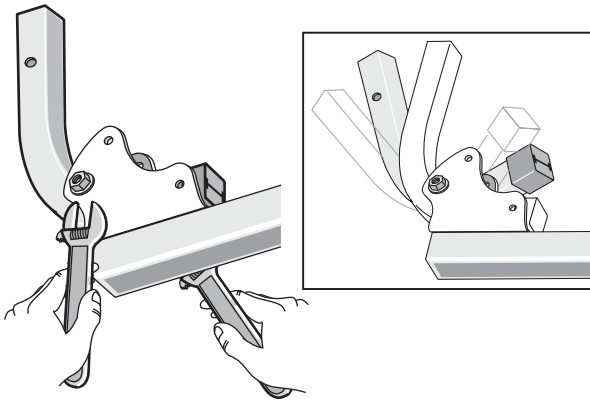

# 4 COLOQUE EL TORNILLO DE TOPE Y EL MANGUITO DEL TORNILLO.

- Instale el tornillo, pasando a través del manguito.
- Coloque la tuerca.
- AJUSTE con llaves 9/16".

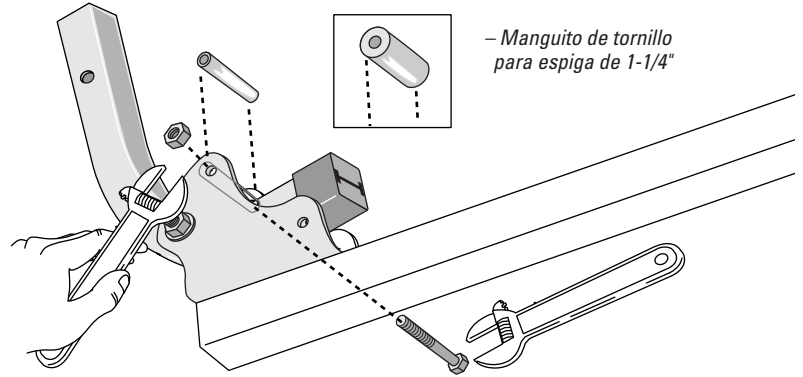

**¡NO AJUSTE DE MÁS!**

# 5 INSTALE EL PERNO DE SEGURIDAD Y EL ALAMBRE DE CIERRE.

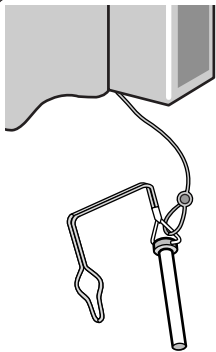

El perno de seguridad y el alambre de cierre deben estar colocados cuando se cargan las bicicletas.

**El perno sólo se quita para acceder al vehículo.**

- Mueva la espiga para que encaje en la placa del enganche.
- Haga coincidir los agujeros e inserte el perno.

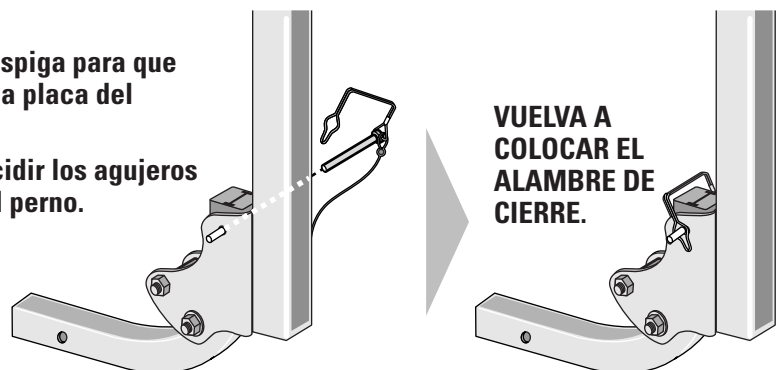

**6** **INSERTE EL MÁSTIL EN EL ENGANCHE DEL VEHÍCULO.**



**¡SI LA RUEDA AUXILIAR INTERFIERE, NO UTILICE ESTE PRODUCTO!**

**Haga coincidir los agujeros del receptor con los de la espiga.**

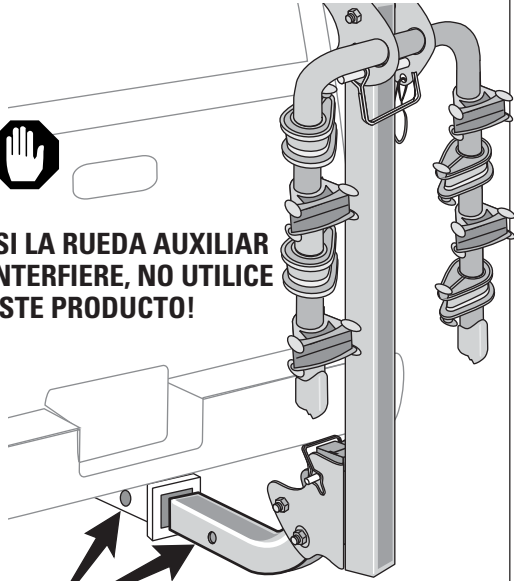

**7** **INSTALE EL TORNILLO GRANDE Y LA ARANDELA DE CIERRE**  
*Instale el tornillo desde el lado derecho del receptor.*

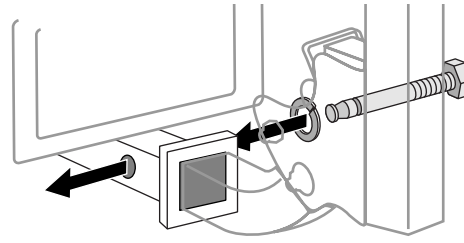

**AJUSTE CON LLAVE DE 7/8"**

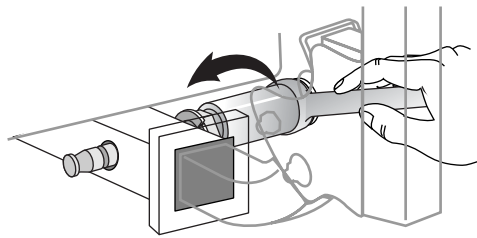

**8** **COLOQUE EL CLIP DE SEGURIDAD SOBRE EL EXTREMO EXPUESTO DEL TORNILLO.**

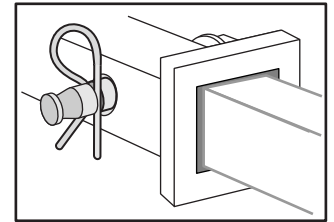
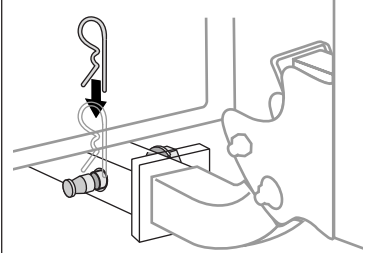

**9** **EXTIENDA LOS BRAZOS DEL PORTABICICLETAS:**  
**Quite el alambre de cierre, saque el perno.**

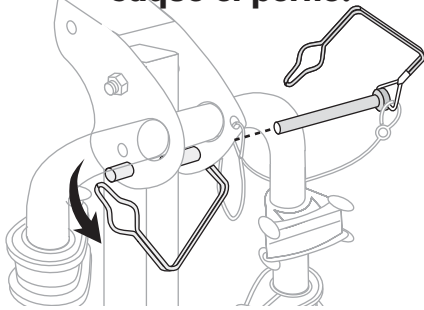

**10** **Levante los brazos...**

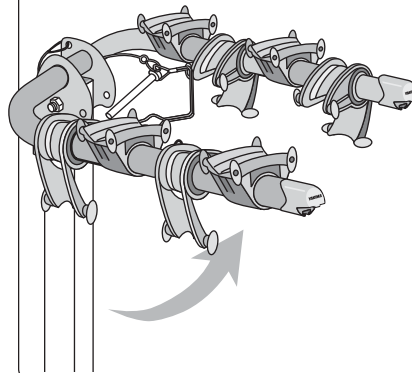

**11** **Vuelva a colocar el perno de seguridad y el alambre de cierre.**

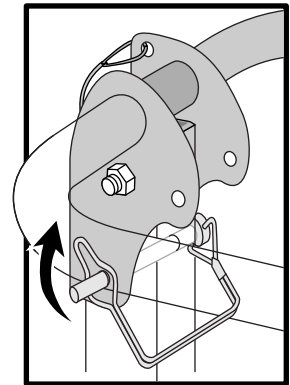

**12** **Coloque una correa de caucho en cada cuna y cada estabilizador.**

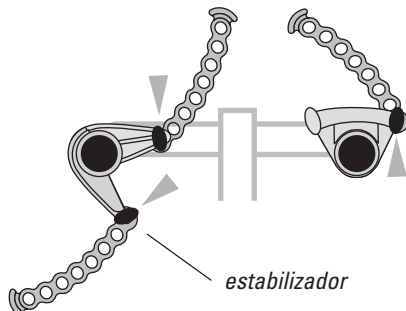
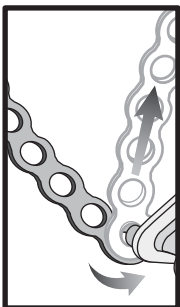

**13** **COLOCACIÓN DE LAS CUNAS**

Para deslizar las cunas por los brazos del portabicicletas, cierre la cuna y el estabilizador.

*Cierre las cunas cuando cargue las bicicletas.*

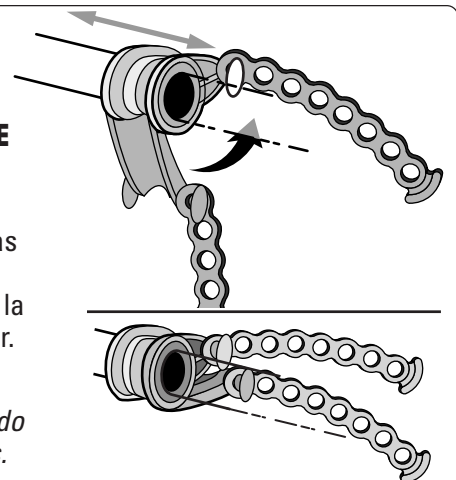

**14****CARGUE PRIMERO LA BICICLETA MÁS GRANDE O MÁS PESADA.**

- Siempre cargue la primera bicicleta con la cadena hacia afuera del vehículo.
- Empuje las cunas contra el estabilizador.

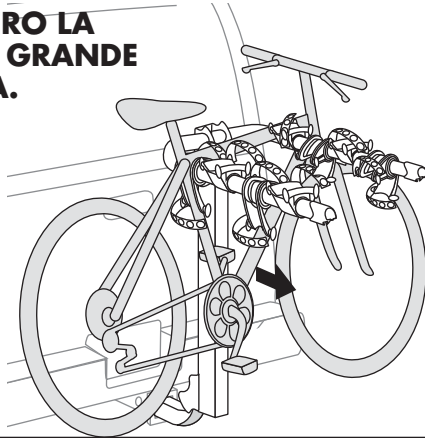
**15**

Estabilice el cuadro de la bicicleta en la cuna.

Arregle las bicicletas para tener buena estabilidad.

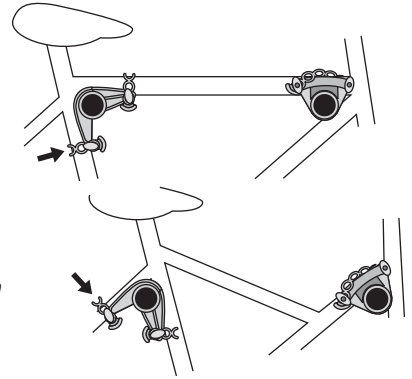
**16**

Enrolle firmemente las correas sobre el cuadro, y enganche en su lugar.

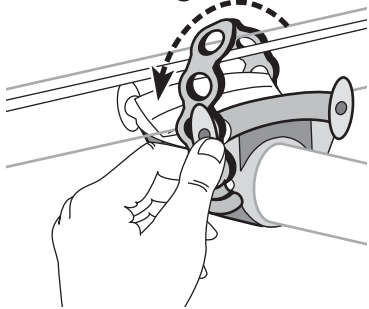

Las correas pueden pasarse por debajo de los cables.

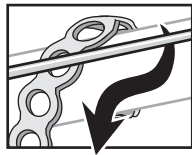
**17****CARGUE LAS BICICLETAS RESTANTES.**

Cargue las bicicletas en sentidos opuestos para evitar interferencia.  
Estabilice la bicicleta, asegure con correas.

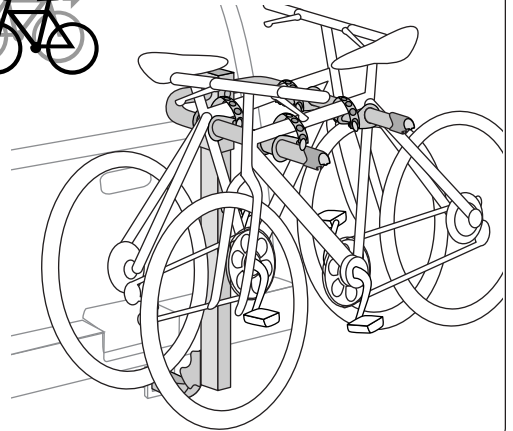
**18****BAJE EL MÁSTIL PARA ACCEDER A LA PARTE POSTERIOR:**

- Descargue las bicicletas.
- Quite el perno de seguridad y el alambre de cierre.

Quite el alambre de cierre.

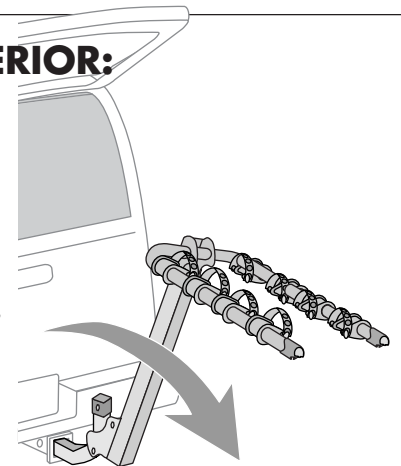
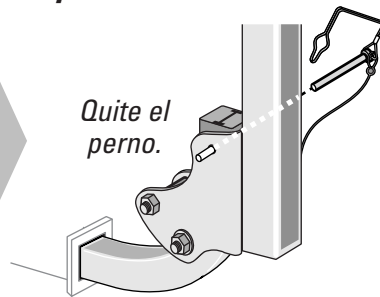

Quite el perno.

**19****PLIEGUE LOS BRAZOS DEL PORTABICICLETAS CUANDO NO LO UTILICE.**

- Quite el alambre de cierre, saque el perno.
- Pliegue los brazos.
- Vuelva a colocar el perno y el alambre de cierre.

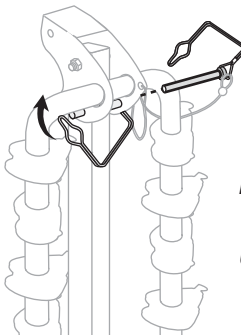
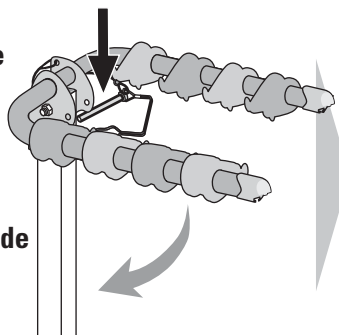

**!**  
El perno de seguridad y el alambre de cierre deben estar colocados.

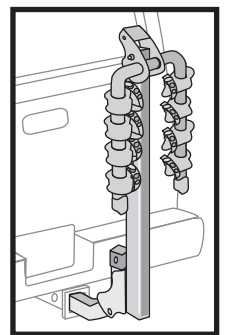

## 20 VERIFIQUE LA SEGURIDAD

- El perno de seguridad y el alambre de cierre deben estar colocados cuando se instala el portabicicletas.
- Verifique que las correas están bien enganchadas sobre los cuadros de las bicicletas.
- Sustituya las correas si están rasgadas o gastadas.
- Cerciórese de que todo el equipo está asegurado según las instrucciones.
- No deje que los neumáticos de las bicicletas cuelguen cerca del escape del vehículo.



**SI SU VEHÍCULO TIENE UNA PORTEZUELA TRASERA:**

*En algunos vehículos es inevitable la interferencia de la portezuela. Abra la portezuela con cautela.*

*¡El perno debe estar colocado antes de cargar las bicicletas o mover el vehículo!*



## MANTENIMIENTO

Use lubricante no soluble en agua sobre las partes metálicas móviles. Use un paño blando con agua y detergente suave para limpiar las partes de caucho.



## IMPORTANTES LÍMITES DE CARGA

**KingPin 2:**

**LA CARGA DEL ENGANCHE SE LIMITA A 2 BICICLETAS (MÁXIMO 40 KG).**

**KingPin 4:**

**LA CARGA DEL ENGANCHE SE LIMITA A 4 BICICLETAS (MÁXIMO 55 KG).**

**KingPin 5:**

**A CARGA DEL ENGANCHE SE LIMITA A 5 BICICLETAS (MÁXIMO 68 KG).**

### — USO —

- No se recomienda conducir fuera de la ruta pues podría dañarse el vehículo, el receptor del enganche o las bicicletas.
- No transporte bicicletas con asientos para bebés, cestas, guardabarros, cubrebicicletas completos o motores.
- No utilizar para bicicletas en tándem o reclinadas.

### — INSTALACIÓN —

- No instale si la rueda auxiliar interfiere.
- No instale en remolques o casas rodantes.
- Quite el equipo antes de entrar en un lavadero automático de vehículos y cuando no lo utilice.

Este producto está diseñado para un receptor de enganche de 2". Algunos receptores más pequeños pueden no aceptar este producto. Si usted no conoce las capacidades de su receptor de enganche, consulte a un profesional en automóviles.

## ⚠ ADVERTENCIA

*Las uniones y piezas de montaje pueden aflojarse con el tiempo. Verifique antes de cada uso y ajuste si es necesario.*

*Si no verifica la seguridad podrían producirse daños a la propiedad, heridas corporales o muerte.*

**SI NECESITA MÁS ASISTENCIA TÉCNICA O REPUESTOS: Comuníquese con su concesionario o llámenos al (888) 925-4621 o (707) 826-8000 De lunes a viernes de 7:00 am a 5:00 pm, hora del Pacífico**

**GARANTÍA LIMITADA:** Yakima Products ("Yakima") se compromete a reparar o reemplazar la mercancía que presente defectos en materiales o en elaboración. Esta garantía limitada es válida por tres años contados desde la fecha de compra. La garantía limitada es aplicable solamente si se han seguido las instrucciones y si el producto se ha usado en la forma debida. Si un cliente cree que un producto Yakima es defectuoso, el cliente debe devolver dicho producto a un representante autorizado de Yakima, adjuntando prueba de compra. Entonces Yakima dará autorización a dicho representante para devolver el producto. Si al inspeccionar el producto Yakima encuentra que en realidad es defectuoso, Yakima reparará o reemplazará el artículo defectuoso a su discreción, sin cargo alguno para el cliente. El cliente se compromete a pagar por el flete para enviar el producto y Yakima pagará el flete que corresponda para devolver dicho producto al cliente. No se aceptarán devoluciones no autorizadas. Esta garantía limitada no cubre el desgaste normal de los productos Yakima, ni daños resultantes de uso inadecuado, accidentes o alteraciones. El comprador reconoce que Yakima no tiene ningún control sobre la forma en que sus productos han sido afianzados a los vehículos o sobre la fijación de otros artículos a los productos Yakima. Por lo tanto, Yakima no asume responsabilidad alguna por daños a la propiedad resultantes de una fijación mal hecha del uso de sus productos. Además, esta garantía limitada es aplicable únicamente a los productos Yakima y no a otros productos usados en conjunto con los productos Yakima. Esta garantía limitada reemplaza cualquier otra garantía, explícita o implícita y no cubre daños consecuentes de ninguna clase que puedan resultar del uso correcto o incorrecto de cualquier producto Yakima.

¡ CONSERVE ESTAS INSTRUCCIONES !