

## HARDWARE BAG CONTENTS

### HARDWARE BAG

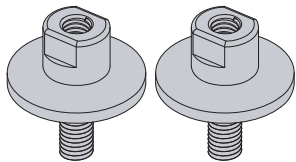

adapter (2X)

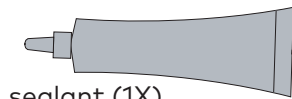

sealant (1X)

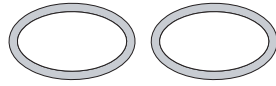

O-ring (2X)

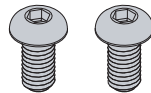

bolt (2X)

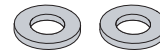

washer (2X)

### INCLUDED TOOL: 5 mm hex wrench



### BASE COVERS

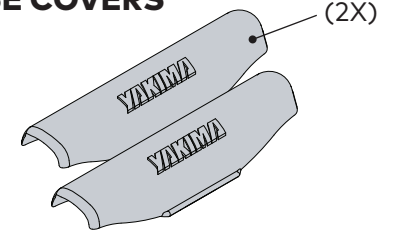

### REQUIRED TOOLS:

13 mm wrench (1X)



Refer to YAKIMA SkyLine or Control Tower instructions for important warning and load limitations, and YAKIMA's limited warranty.

# 1 CHOOSE MOUNTING LOCATIONS.

Refer to the image below and consider your desired crossbar spread and configuration. Do not use any location other than those indicated here. **NOTE:** The 2 rearmost locations are too close to each to use for 2 crossbars but any other location combinations will work.

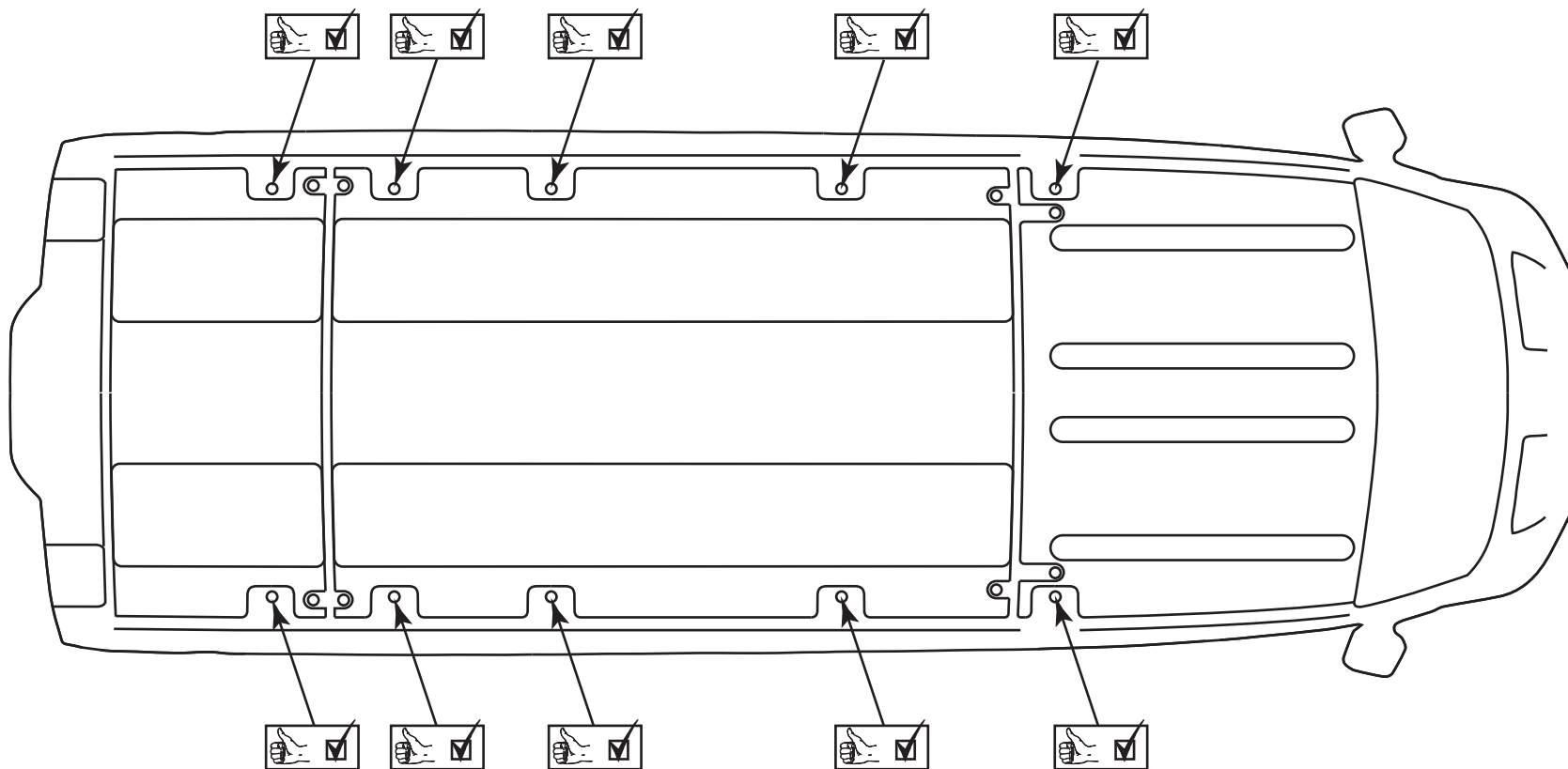

# 2 REMOVE THE ROOF PLUGS.

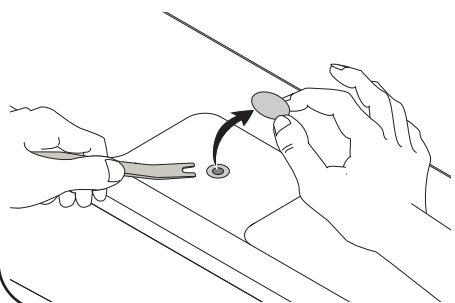

Using a plastic pry tool, carefully remove the roof plugs from your desired mounting locations. Clean the mounting points thoroughly. Repeat this process for each location where you will be installing a Landing Pad.

**NOTE:** If the outer hole does not align with the internal threaded hole, you may need to file away some metal from the outer hole until the threaded inner hole is completely exposed.

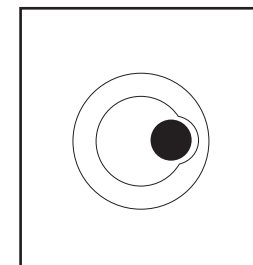
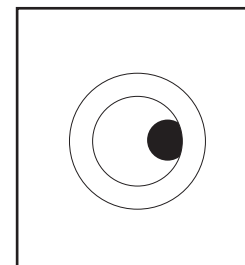

### 3 APPLY SEALANT TO THE ADAPTER.

Apply a small bead of sealant around the bottom of each adapter in the groove as shown.

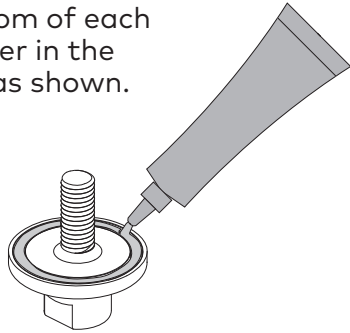

**2X**

### 4 PLACE THE O-RING.

Place the O-ring into the groove.

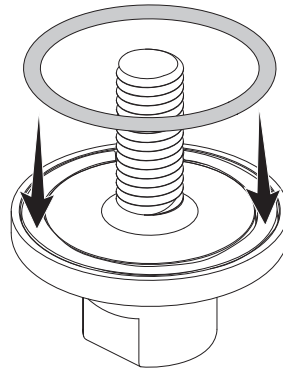

**2X**

### 5 APPLY SEALANT TO THE O-RING.

Apply a small bead of sealant to the O-ring as shown.

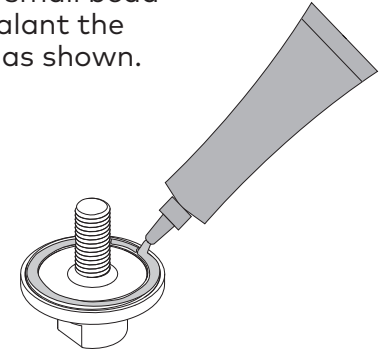

**2X**

### 6 INSTALL THE ADAPTER.

Use a 13 mm wrench to install the adapter and tighten completely to 5.5 Nm.

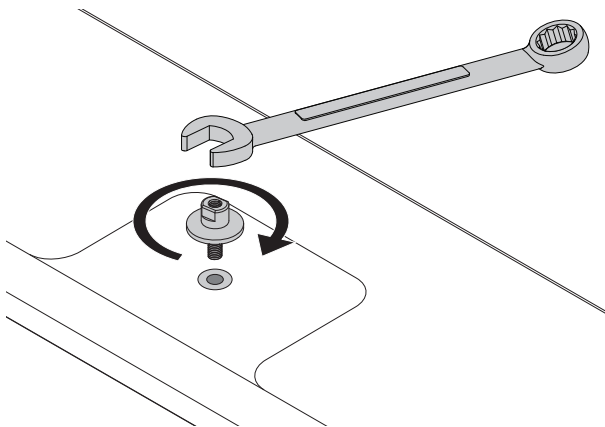

**2X**

### 7 INSTALL THE PAD AND TOPPER.

Place the base pads over adapters and place plastic toppers on base pads

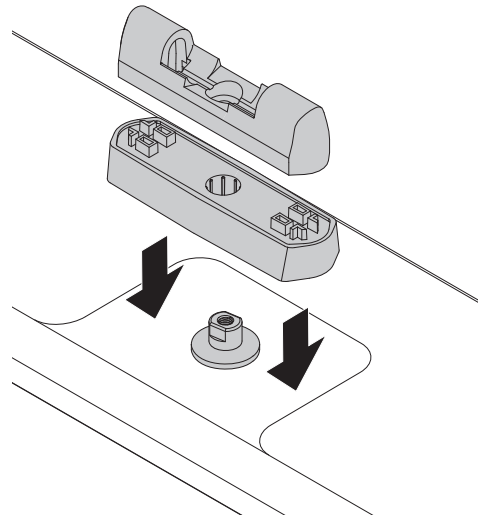

**2X**

### 8 INSTALL THE BOLT.

Use the 5 mm hex wrench to install the washer and bolt. Do not fully tighten.

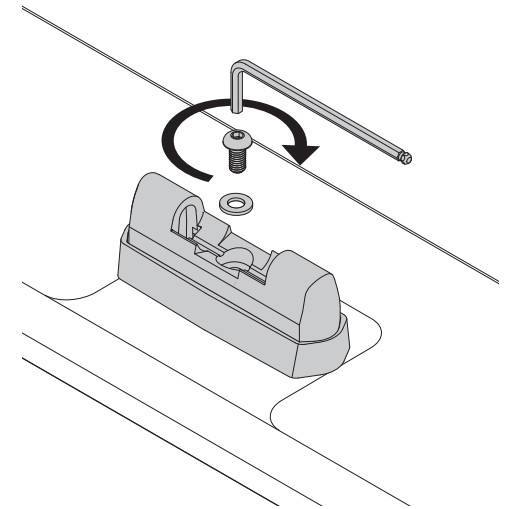

**2X**

## 9 ADJUST LANDING PAD POSITIONS THEN TIGHTEN THEM DOWN.

- A. Using your SkyLine or Control Tower instruction as a reference, carefully place a bar and towers assembly onto the landing pads.
- B. Align position of Landing Pads to allow SkyLine or Control Towers to fully close.
- C. Center cross bars and attach SkyLine or Control Towers to crossbars according to your SkyLine or Control Tower instructions.

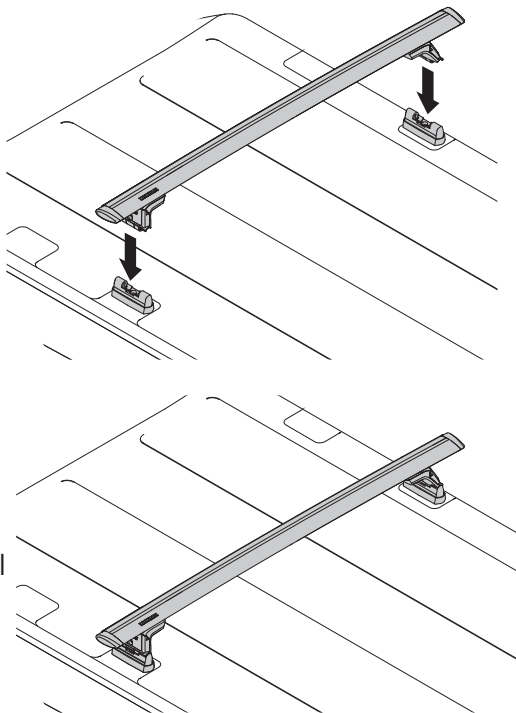

- D. Open one SkyLine or Control Tower cover, and lift it up while the opposite tower is still engaged.
- E. While holding the SkyLine or Control Tower above the Landing Pad, fully tighten Landing Pad to 1.5 Nm (13.3 in lb) (use the long end of the wrench as shown). **DO NOT OVER TIGHTEN AS DAMAGE TO THE ROOF MAY OCCUR.**
- F. Repeat the process again for the other Landing Pads to ensure they have not changed position.
- G. Re-insert SkyLine or Control Tower into the Landing Pad, fully tighten tower (refer to tower instruction) and close cover.

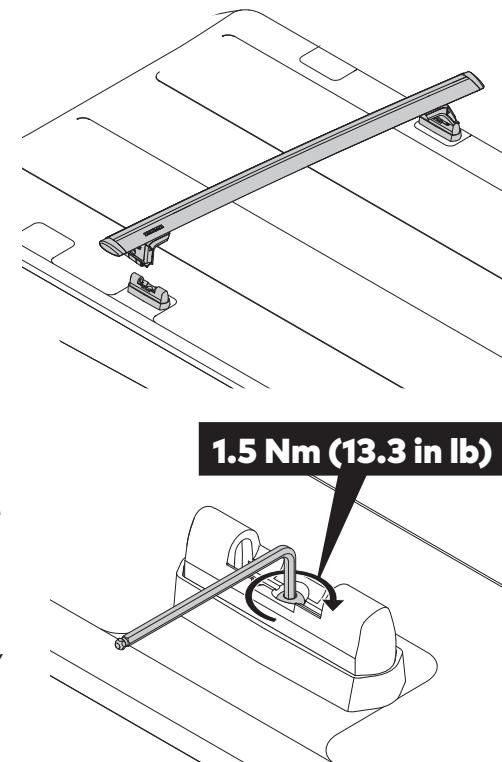

## 10 INSTALL COVERS WHEN RACK IS NOT ATTACHED.

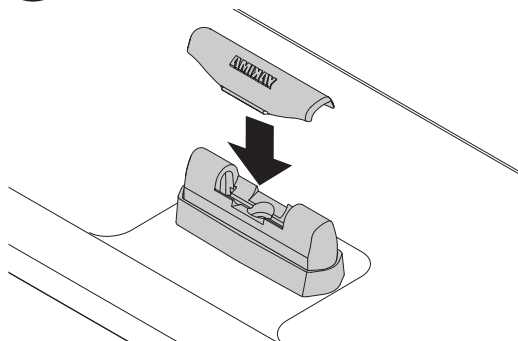

Using the covers will help keep the bases free of debris.

**2X**

## 11 READ THESE WARNINGS!



Make sure SkyLine or Control Towers, with bars installed, seat completely with Landing Pad. If they do not seat properly, repeat step 9.

Be sure all hardware is secured according to instructions. Failure to perform safety checks before driving away can result in property damage, personal injury, or death.

Attachment hardware can loosen over time. Check and tighten if necessary, before each use.

To avoid damage your vehicle's finish remove and clean Landing pads and mounting points periodically as road sediment will accumulate over time.



**DO NOT EXCEED  
MAXIMUM WEIGHT  
LIMIT FOR YOUR  
VEHICLE.**

To review your vehicle's specific weight limit and load limitations for accessories, visit [fitlookup.yakima.com](http://fitlookup.yakima.com).

For additional product support, visit [yakima.com/support](http://yakima.com/support) or contact us directly at (888)925-4621 Monday through Friday, 7:00 AM to 5:00 PM, PST.

## 12 Continue with SkyLine or Control Tower installation.

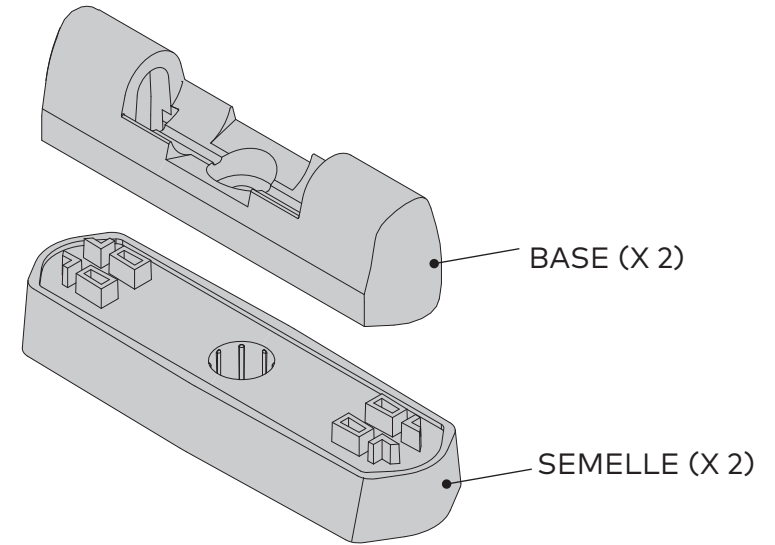
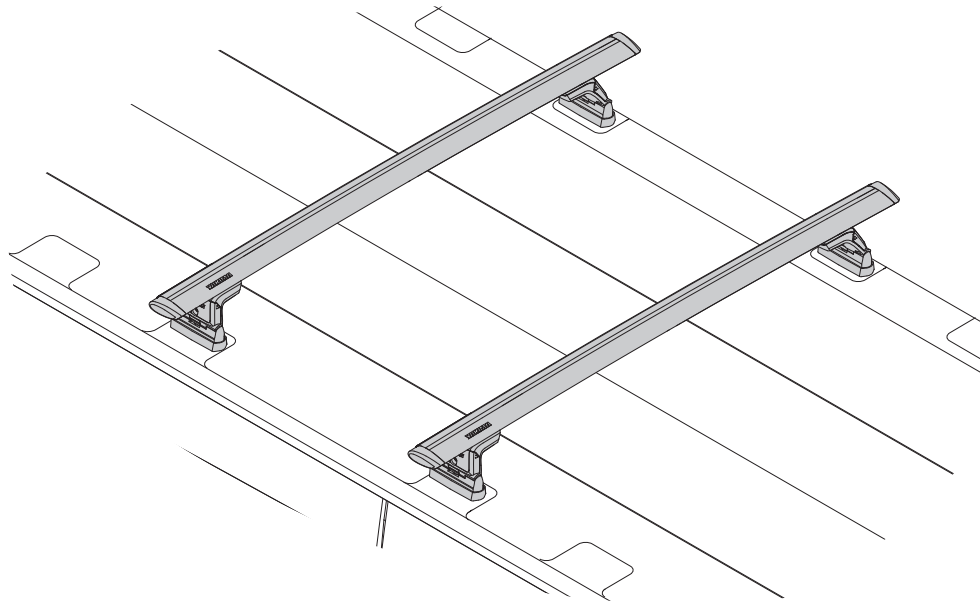

## CONTENU DU SAC DE VISSERIE

### SAC DE VISSERIE

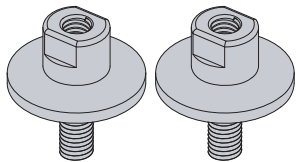

adaptateur (x 2)

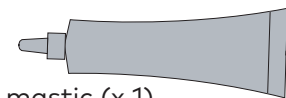

mastic (x 1)

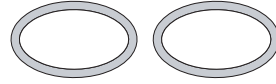

joint torique (x 2)

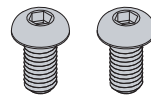

boulon (x 2)

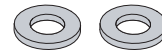

rondelle (x 2)

### OUTIL INCLUS :

Clé hexagonale  
de 5 mm



### COUVERCLES DE BASE

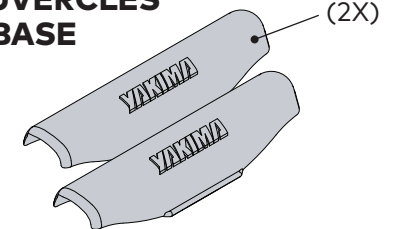

### REQUIRED TOOLS:

Clé de 13 mm (x 1)



Reportez-vous aux instructions des SkyLine ou Control Tower de YAKIMA pour les avertissements importants et les limitations de charge, ainsi qu'à la garantie limitée de YAKIMA.

## 1 CHOISIR LES EMPLACEMENTS DE FIXATION.

Reportez-vous à l'image ci-dessous et tenez compte de l'écartement et de la configuration de la barre transversale choisie. N'utilisez pas d'autres emplacements que ceux qui sont indiqués ici. **REMARQUE :** Les deux emplacements les plus à l'arrière sont trop proches l'un de l'autre pour être utilisés conjointement pour deux barres transversales, mais toutes les autres combinaisons fonctionneront.

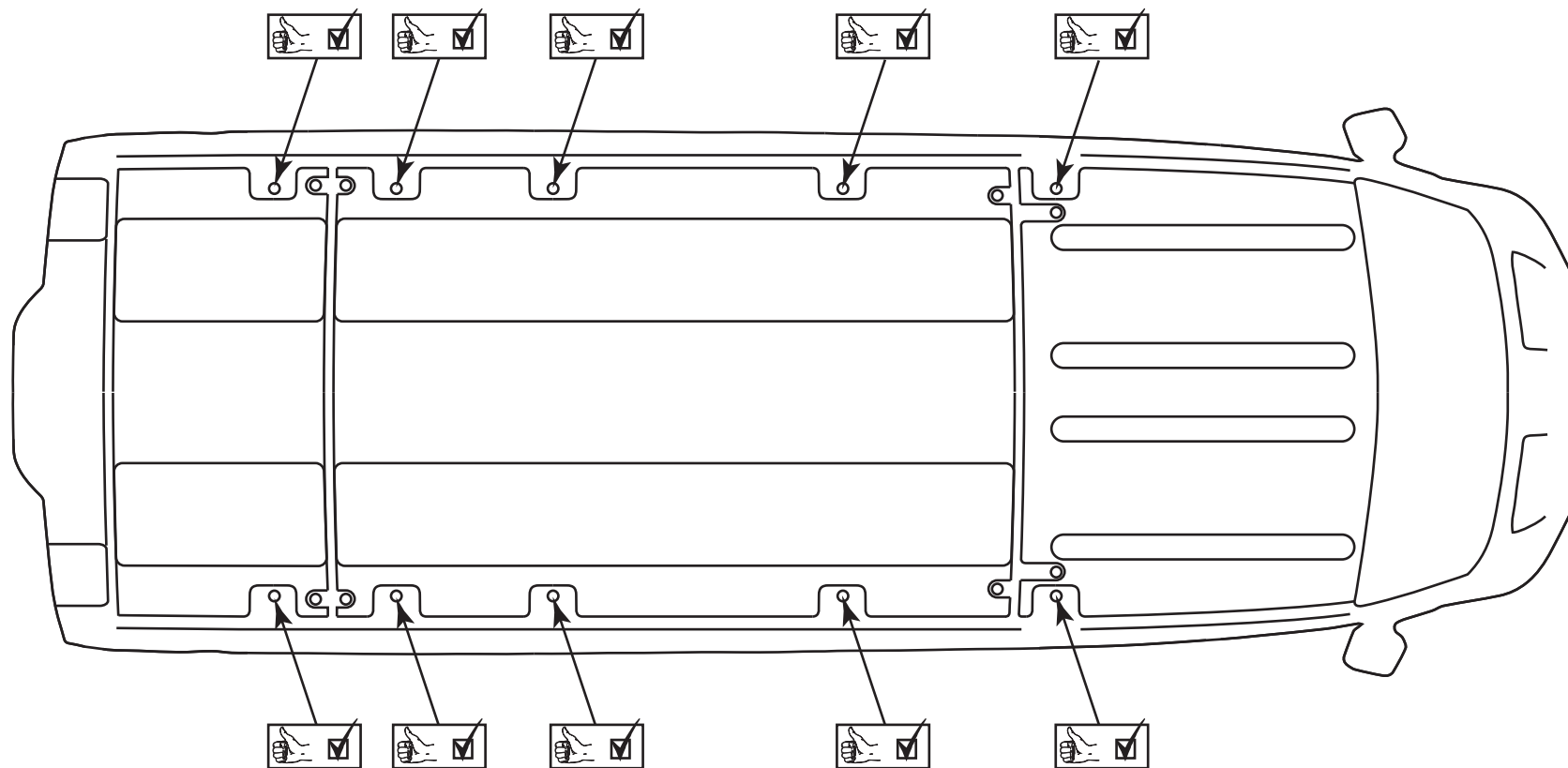

## 2 RETIRER LES BOUCHONS DE TOIT.

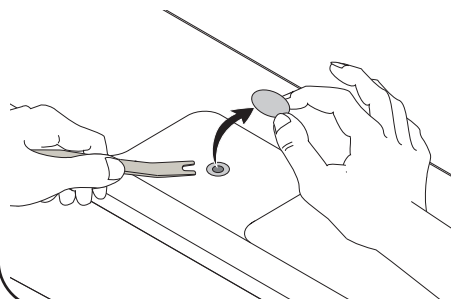

À l'aide d'une lame en plastique, retirez avec précaution les bouchons de toit des emplacements de fixation souhaités. Nettoyez soigneusement les points de fixation. Répétez ce processus pour chaque endroit où vous installerez une semelle d'appui.

**REMARQUE :** Si le trou extérieur n'est pas aligné avec le trou fileté interne, vous devrez peut-être limer le métal du trou extérieur jusqu'à ce que la totalité du trou fileté interne soit visible.

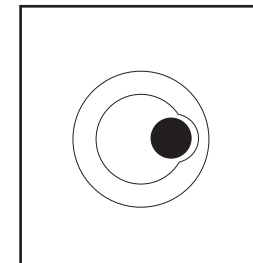
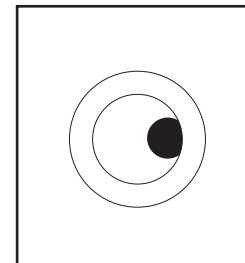

### 3 APPLIQUER DU PRODUIT D'ÉTANCHÉITÉ SUR L'ADAPTATEUR.

Appliquez un petit cordon de produit d'étanchéité dans la rainure autour de la base de chaque adaptateur, comme illustré.



**2X**

### 4 METTRE EN PLACE LE JOINT TORIQUE.

Insérez le joint torique dans la rainure.

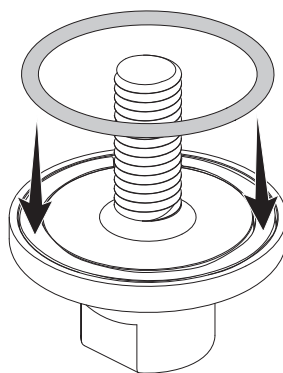

**2X**

### 5 APPLIQUER DU PRODUIT D'ÉTANCHÉITÉ SUR LE JOINT TORIQUE.

Appliquez un petit cordon de produit d'étanchéité sur le joint torique comme indiqué.

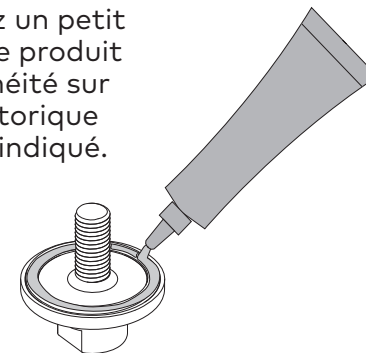

**2X**

### 6 INSTALLER L'ADAPTATEUR.

Utilisez une clé de 13 mm pour installer l'adaptateur et serrez-le complètement à 5,5 Nm.

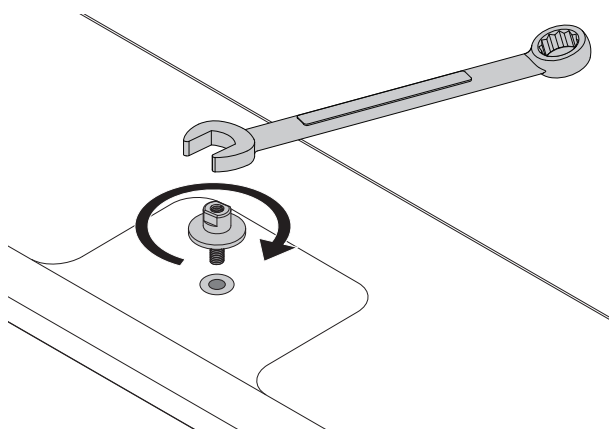

**2X**

### 7 INSTALLER LA SEMELLE ET LE CAPOT.

Placez les patins de base sur les adaptateurs et placez les couvercles en plastique sur les patins de base.

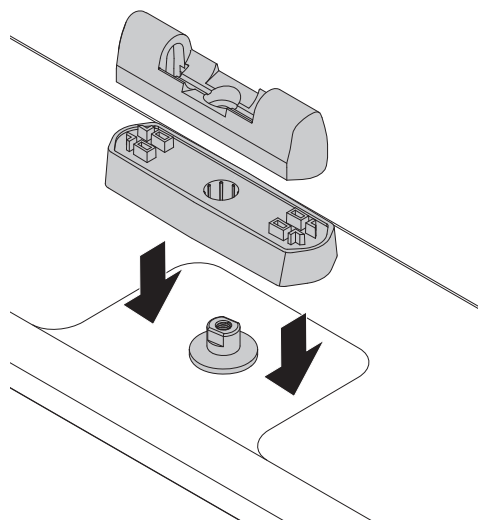

**2X**

### 8 INSTALLER LE BOULON.

Utilisez la clé hexagonale de 5 mm pour installer la rondelle et le boulon. Ne serrez pas complètement.

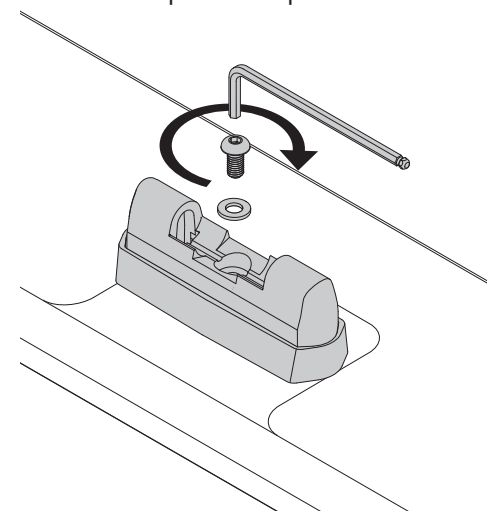

**2X**

**9****AJUSTER LES POINTS DE FIXATION DE LA SEMELLE PUIS LES RESSERRER.**

- A. AEn vous référant aux instructions de la SkyLine ou de la Control Tower, placez avec précaution l'ensemble barre et tours sur les semelles d'appui.
- B. BAlignez la position des semelles d'appui pour permettre à la SkyLine ou aux Control Towers de se fermer complètement.
- C. Centrez les barres transversales et fixez la SkyLine ou les Control Towers aux barres transversales en suivant les instructions de chacun de ces dispositifs.

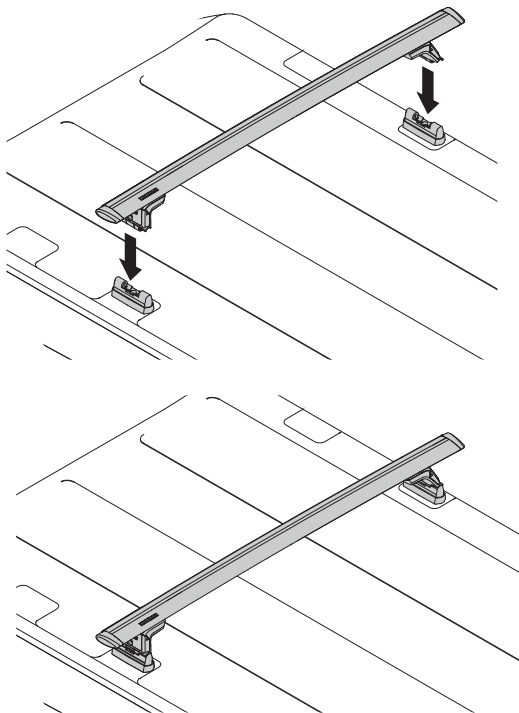

D. Ouvrez le couvercle d'une SkyLine ou d'une Control Tower et soulevez-le alors que la tour opposée est encore enclenchée.

E. Tout en maintenant la SkyLine ou la Control Tower au-dessus de la semelle d'appui, serrez complètement la semelle d'appui à 1,5 Nm (13,3 po./lb) (utilisez l'extrémité longue de la clé comme illustré). **NE SERREZ PAS TROP CAR LE TOIT RISQUERAIT D'ÊTRE ENDOMMAGÉ.**

F. Répétez l'opération pour les autres semelles d'appui afin de vous assurer qu'elles n'ont pas bougé.

G. Réinsérez la SkyLine ou la Control Tower dans la semelle d'appui, serrez complètement la tour (voir les instructions relatives à la tour) et refermez le couvercle.

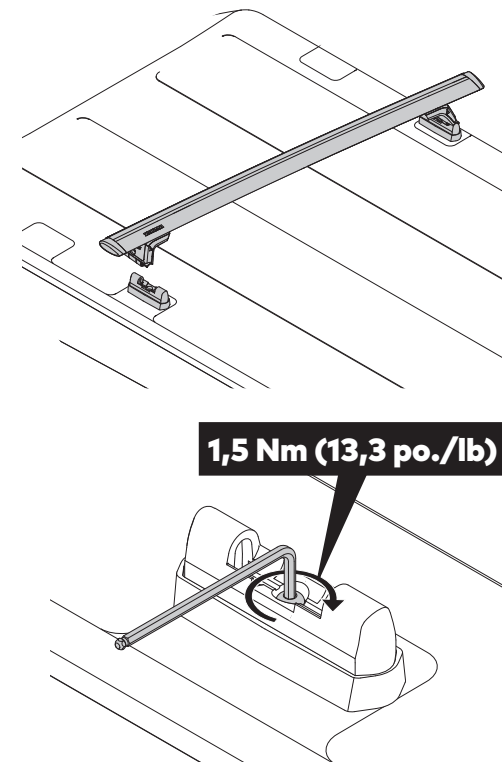
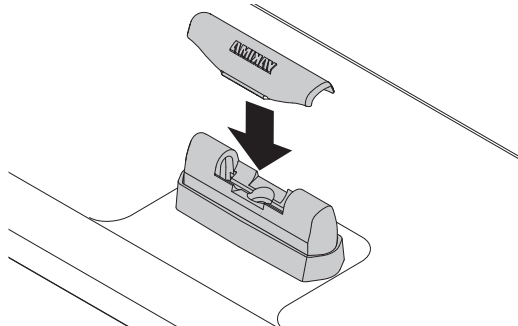
**10****INSTALLER LES COUVERCLES LORSQUE LE RACK N'EST PAS FIXÉ.**

Les couvercles empêcheront des débris de pénétrer dans les bases.

**2X****11****LIRE CES AVERTISSEMENTS!**

Assurez-vous que la SkyLine ou les Control Towers, avec les barres installées, reposent complètement sur la semelle d'appui. Dans le cas contraire, répétez l'étape 9.

Vérifiez que tout le matériel est fixé conformément aux instructions. Le fait de ne pas effectuer les contrôles de sécurité avant de prendre la route peut entraîner des dommages matériels, des blessures, voire des accidents mortels.

Le matériel de fixation peut se desserrer avec le temps. Vérifiez-le et resserrez-le si nécessaire avant chaque utilisation.

Pour éviter d'endommager la finition de votre véhicule, retirez et nettoyez périodiquement les semelles d'appui et les points de fixation, car les sédiments de la route s'y accumulent avec le temps.

**NE PAS DÉPASSER LE POIDS MAXIMUM AUTORISÉ POUR VOTRE VÉHICULE.**

Pour connaître la limite de poids spécifique de votre véhicule et les limitations de charge des accessoires, visitez la page [fitlookup.yakima.com](http://fitlookup.yakima.com).

Pour une assistance supplémentaire, visitez le site [yakima.com/support](http://yakima.com/support) ou contactez-nous directement au (888)925-4621 du lundi au vendredi, de 7h00 à 17h00, heure du Pacifique.

**12****Poursuivre l'installation de la SkyLine ou de la Control Tower.**

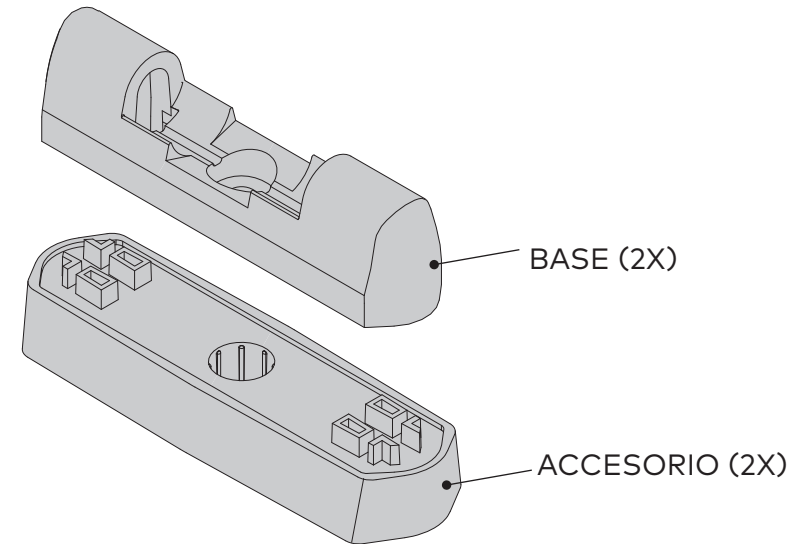
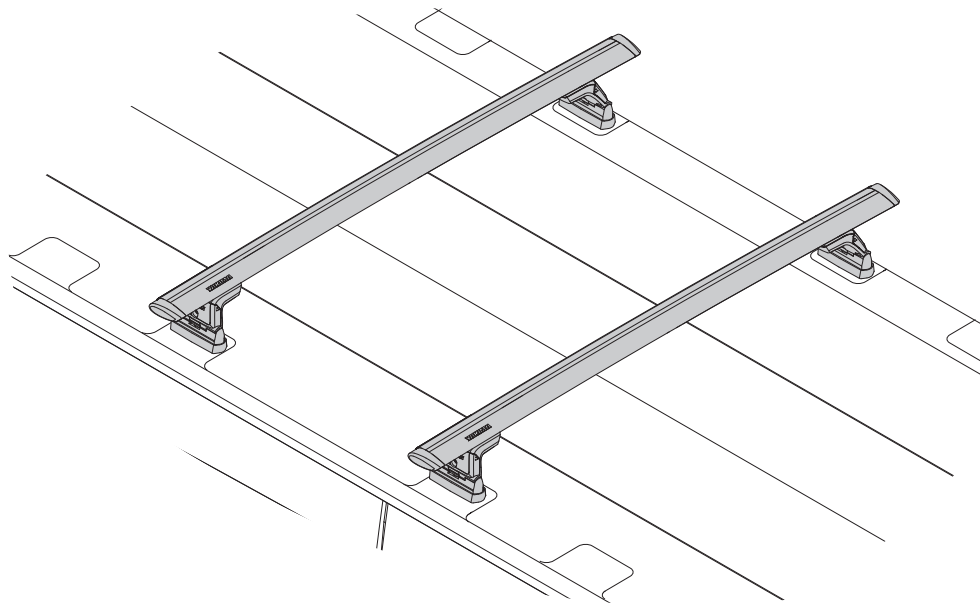

## CONTENIDO DE LA BOLSA DE ACCESORIOS

### BOLSA DE ACCESORIOS

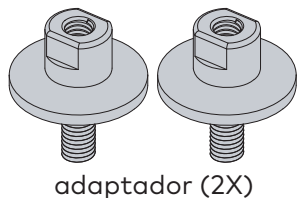

adaptador (2X)

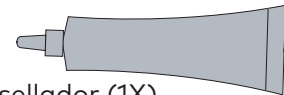

sellador (1X)



junta tórica (2X)

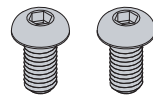

perno (2X)

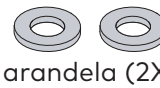

arandela (2X)

### HERRAMIENTA INCLUIDA:



Llave hexagonal de 5 mm

### CUBIERTAS DE LA BASE

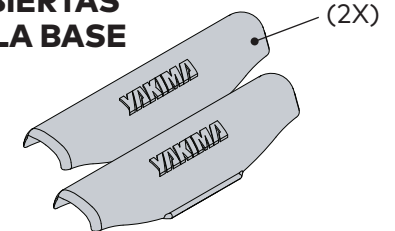

(2X)

### HERRAMIENTAS NECESARIAS:

Llave de 13 mm (1X)



Consulte las instrucciones de las torres SkyLine o Control Tower de YAKIMA para conocer las advertencias importantes y las limitaciones de carga, así como la garantía limitada de YAKIMA.

# 1 ELIJA LAS UBICACIONES DE MONTAJE.

Consulte la siguiente imagen y considere qué separación y qué configuración desea para las barras transversales. No use ninguna ubicación que no se indique aquí. **NOTA:** Las 2 ubicaciones de más atrás quedan demasiado cerca la una de la otra y no es posible usarlas para colocar 2 barras transversales; fuera de eso, cualquier otra combinación de ubicaciones será funcional.

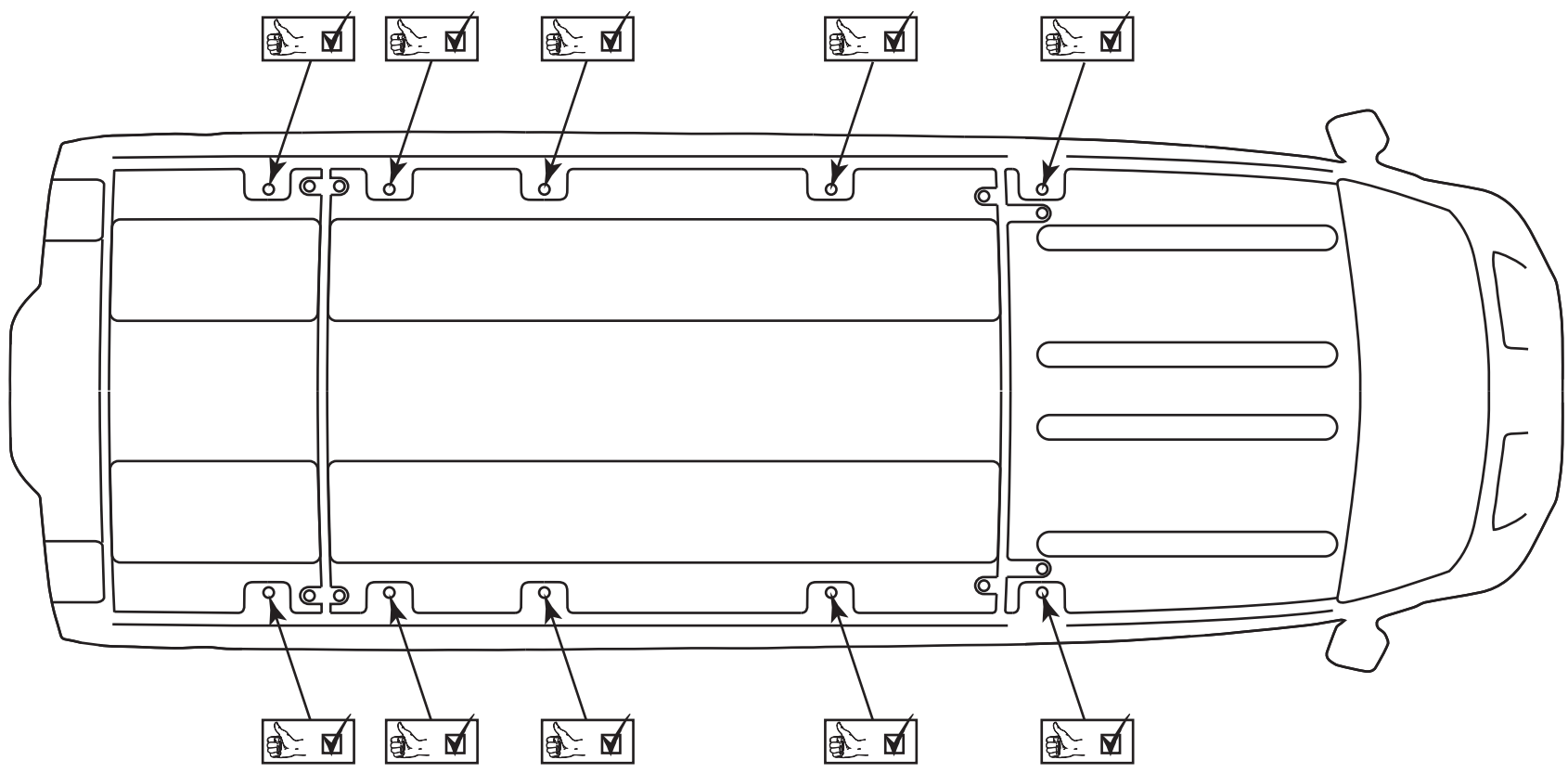

# 2 RETIRE LOS TAPONES DEL TECHO.

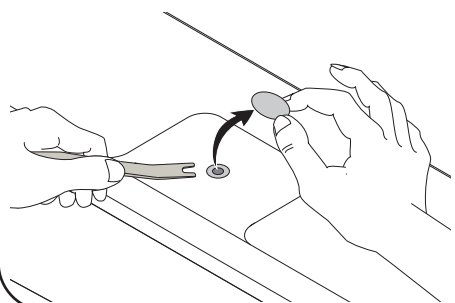

Utilice una palanca de plástico para retirar con cuidado los tapones del techo en las ubicaciones de montaje deseadas. Limpie bien los puntos de montaje. Repita este proceso para cada ubicación en la que vaya a instalar un accesorio de soporte.

**NOTA:** Si el orificio exterior no queda alineado con el orificio roscado interno, es posible que deba limar un poco de metal del orificio exterior hasta que el orificio interior roscado quede completamente expuesto.

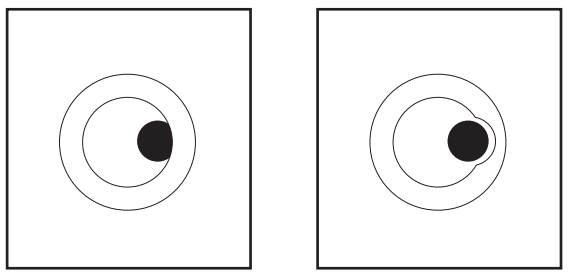

### 3 APLIQUE SELLADOR EN EL ADAPTADOR.

Aplique una gota pequeña de sellador en la ranura que está alrededor de la parte inferior de cada adaptador, como se muestra.

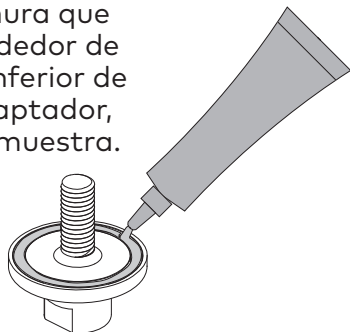

**2X**

### 4 COLOQUE LA JUNTA TÓRICA.

Coloque la junta tórica en la ranura.

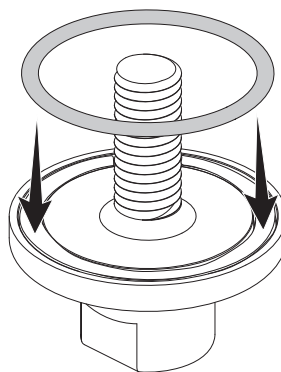

**2X**

### 5 APLIQUE SELLADOR EN LA JUNTA TÓRICA.

Aplique una gota pequeña de sellador sobre la junta tórica, como se muestra.

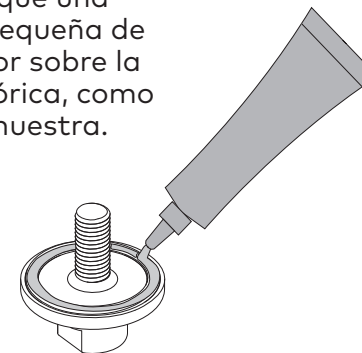

**2X**

### 6 INSTALE EL ADAPTADOR.

Use una llave de 13 mm para instalar el adaptador y apriete bien a 5.5 Nm.

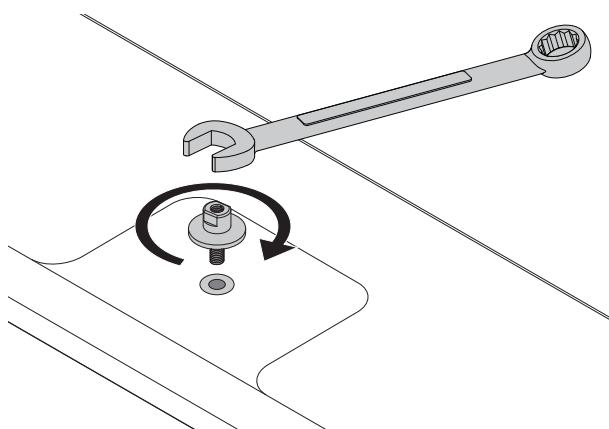

**2X**

### 7 INSTALE EL ACCESORIO Y LA CUBIERTA.

Coloque los accesorios de la base sobre los adaptadores y luego las cubiertas de plástico sobre los accesorios de la base.

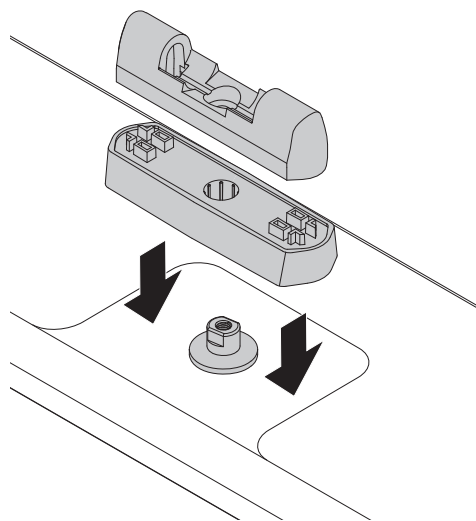

**2X**

### 8 INSTALE EL PERNO.

Use la llave hexagonal de 5 mm para instalar la arandela y el perno. No apriete por completo.

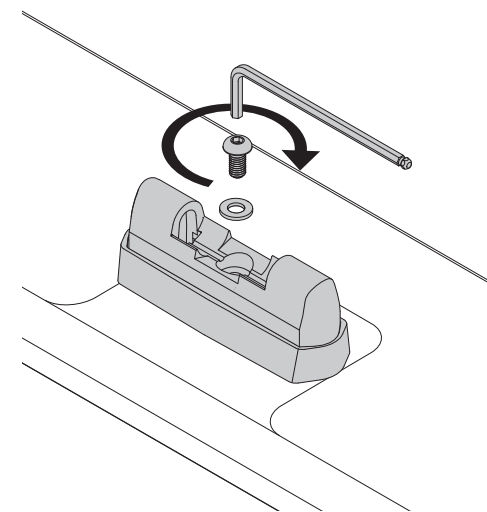

**2X**

## 9 AJUSTE LAS POSICIONES DEL ACCESORIO DE SOPORTE Y LUEGO APRIÉTELAS.

A. Use las instrucciones de las torres SkyLine o Control Tower como referencia para colocar con cuidado un ensamble de barra y torres en los accesorios de soporte.

B. Alinee la posición de los accesorios de soporte para permitir que las torres SkyLine o Control Tower cierren por completo.

C. Centre las barras transversales y fije las torres SkyLine o Control Tower a las barras según las instrucciones de las torres SkyLine o Control Tower.

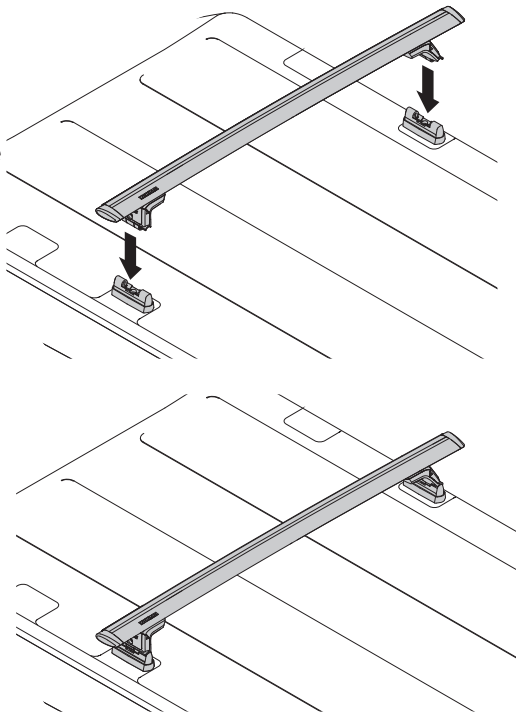

D. Abra la cubierta de una torre SkyLine o Control Tower y levántela mientras la torre opuesta sigue acoplada.

E. Sostenga la torre SkyLine o Control Tower por encima del accesorio de soporte y apriete en su totalidad el accesorio de soporte a 1.5 Nm (13.3 in lb) (use el extremo largo de la llave tal como se muestra). **NO APRIETE EN EXCESO, YA QUE SE PODRÍA DAÑAR EL TECHO.**

F. Repita el proceso para los otros accesorios de soporte a fin de garantizar que no hayan cambiado de posición.

G. Vuelva a insertar la torre SkyLine o Control Tower en el accesorio de soporte, apriete completamente la torre (consulte las instrucciones de la torre) y cierre la cubierta.

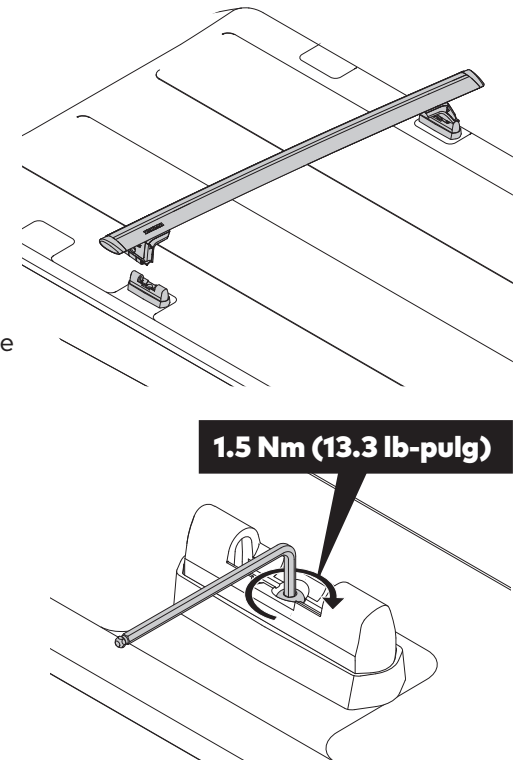

## 10 INSTALE LAS CUBIERTAS CUANDO EL PORTAEQUIPAJES NO ESTÉ INSTALADO.

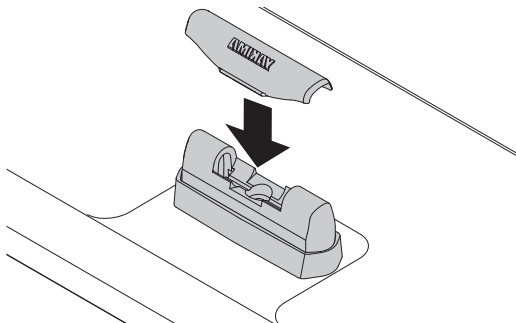

Usar las cubiertas ayudará a mantener las bases libres de residuos.

**2X**

## 11 ¡LEA ESTAS ADVERTENCIAS!



Asegúrese de que las torres SkyLine o Control Tower (con las barras instaladas) estén completamente asentadas en el accesorio de soporte. Si no están bien asentadas, repita el paso 9.

Asegúrese de sujetar todos los accesorios según las instrucciones. No realizar los controles de seguridad antes de comenzar a conducir puede provocar daños a la propiedad, lesiones personales o la muerte.

Con el tiempo, los accesorios de sujeción pueden aflojarse. Révelos y, si es necesario, apriételos antes de cada uso.

Para evitar daños en el acabado de su vehículo, retire y limpie periódicamente los accesorios de soporte y los puntos de montaje, ya que con el tiempo se acumulará sedimento de la carretera.



**NO EXCEDA EL LÍMITE DE PESO MÁXIMO DE SU VEHÍCULO.**

Para revisar el límite de peso específico de su vehículo y las limitaciones de carga para los accesorios, visite [fitlookup.yakima.com](http://fitlookup.yakima.com).

Para recibir ayuda adicional con los productos, visite [yakima.com/support](http://yakima.com/support) o comuníquese directamente con nosotros al (888)9254621 de lunes a viernes, de 7 a. m. a 5 p. m., hora estándar del Pacífico.

## 12



**Continúe con la instalación de las torres SkyLine o Control Tower.**