

## CONTENTS • CONTENU • CONTENIDO

front passenger pad (1X)

socle avant droit (x 1)

almohadilla delantera lado pasajero (1X)

front driver pad (1X)

socle avant gauche (x 1)

almohadilla delantera lado conductor (1X)

rear passenger pad (1X)

socle arrière droit (x 1)

almohadilla trasera lado pasajero (1X)

rear driver pad (1X)

socle arrière gauche (x 1)

almohadilla trasera lado conductor (1X)

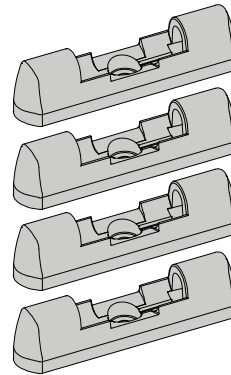
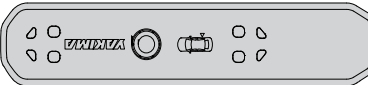
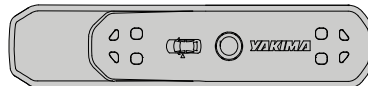
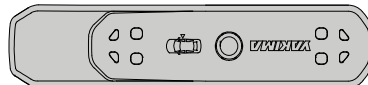

base (4X)

patin (x 4)

base (4X)

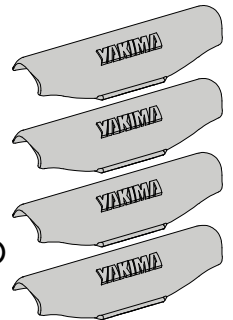

Cover (4X)

Cache (x 4)

Tapa (4X)

bolt (4X)

boulon (x 4)

tornillo (4X)

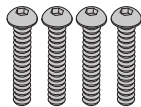

washer (4X)

rondelle (x 4)

arandela (4X)



hex wrench (1X)

clé hexagonale (x 1)

llave hexagonal (1X)

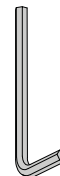

REFER TO YAKIMA SKYLINE OR CONTROL TOWER INSTRUCTIONS FOR IMPORTANT WARNING AND LOAD LIMITATIONS, AND YAKIMA'S LIMITED WARRANTY.

CONSULTER LES INSTRUCTIONS ACCOMPAGNANT LES PIEDS SKYLINE OU CONTROL TOWER YAKIMA : ON Y TROUVERA DES AVERTISSEMENTS IMPORTANTS ET LES LIMITES DE CHARGEMENT, AINSI QUE LA GARANTIE LIMITÉE YAKIMA.

CONSULTE LAS INSTRUCCIONES DE LAS TORRES SKYLINE O CONTROL DE YAKIMA PARA CONOCER LAS ADVERTENCIAS IMPORTANTES, LOS LÍMITES DE CARGA Y LA GARANTÍA LIMITADA DE YAKIMA.



Landing Pad 23 has a load limit of 165 lbs. (75 kg) or 220 lbs. (100 kg) when paired with Yakima HD Bars.

La limite de charge sur le Landing Pad 23 est de 75 kg (165 lb), ou de 100 kg (220 lb) avec les barres Yakima HD.

El peso límite para las almohadillas Landing Pad 23 es 165 lbs. (75 kg) o 220 lbs. (100 kg) cuando se instalan con las barras HD de Yakima.

Pour le français, allez à la page 4.

Para español ir a la página 4.

**IMPORTANT WARNING!** It is critical that all Yakima racks and accessories be properly and securely attached to your vehicle. Improper attachment could result in an automobile accident, and could cause serious bodily injury or death to you or to others. You are responsible for securing the racks and accessories to your car, checking the attachments prior to use, and periodically inspecting the products for adjustment, wear, and damage. Therefore, you must read and understand all of the instructions and cautions supplied with your Yakima product prior to installation or use. If you do not understand all of the instructions and cautions, or if you have no mechanical experience and are not thoroughly familiar with the installation procedures, you should have the product installed by a professional installer such as a qualified rack specialty installer or auto body shop.

## 1 REMOVE THE COVERS OR REMOVE THE FACTORY RACK.

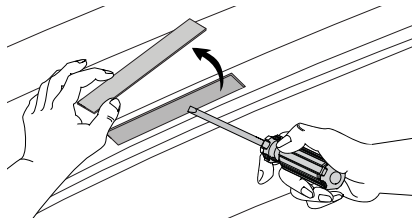

Use a screwdriver to pry up and remove the covers from your vehicle.

**- OR -**

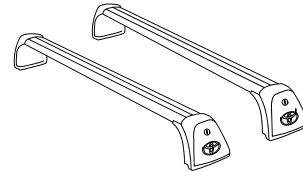

If you have a factory rack installed, follow the instructions that came with the factory rack to remove it.

## 2 INSTALL THE PADS.

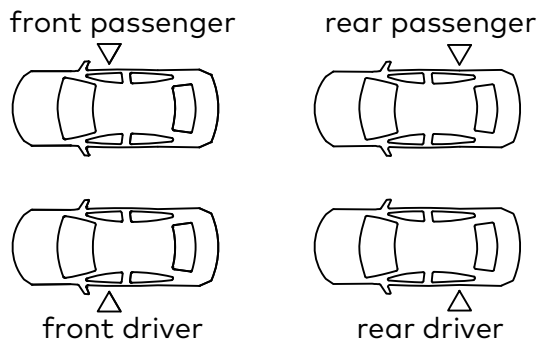

Refer to the vehicle icon on the pad to identify the proper placement.

Place the pad into the opening being sure that it is fully seated.

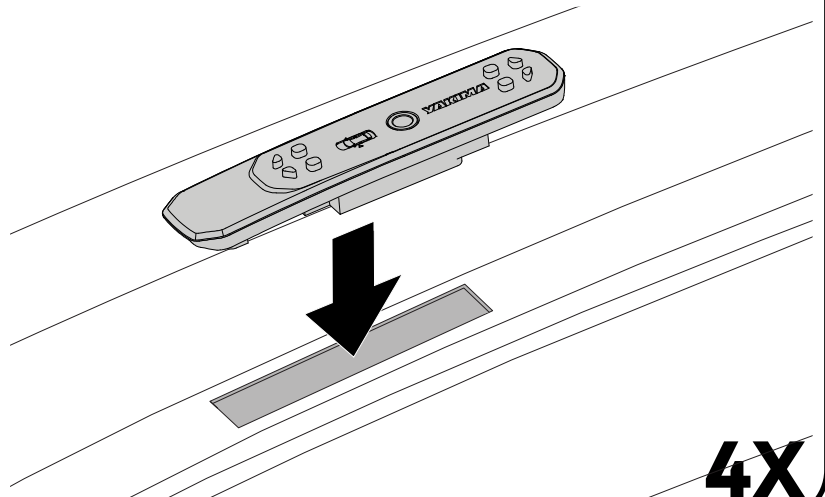

**4X**

## 3 INSTALL THE BASE.

Place a base over the pad.

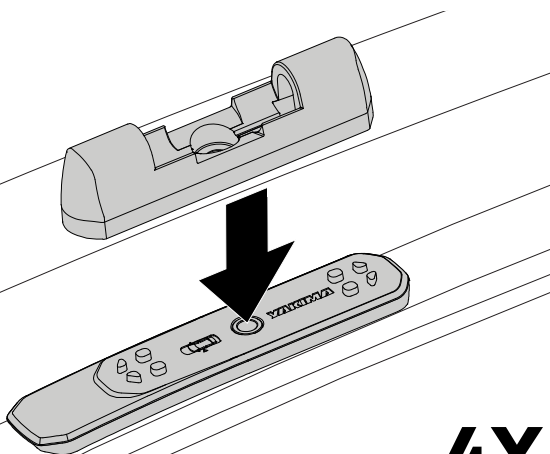

**4X**

## 4 SECURE THE LANDING PADS.

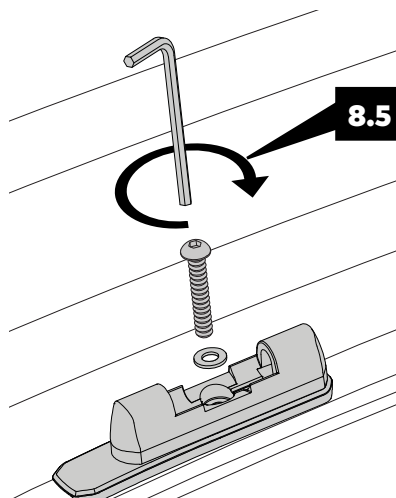

**8.5 +/- .5 Nm**

Use the hex wrench to install a washer and bolt to secure the base and pad to the vehicle. Tighten the bolt completely to 8.5 Nm.

**4X**

## 5 INSTALL TOWERS ONTO LANDING PADS™.

- Using your tower instructions as a reference, carefully place the assembled crossbars with towers onto the Landing Pads.
- Center the crossbars and fully close your SkyLine towers or fully torque your Control towers to the crossbars according to the tower instructions.

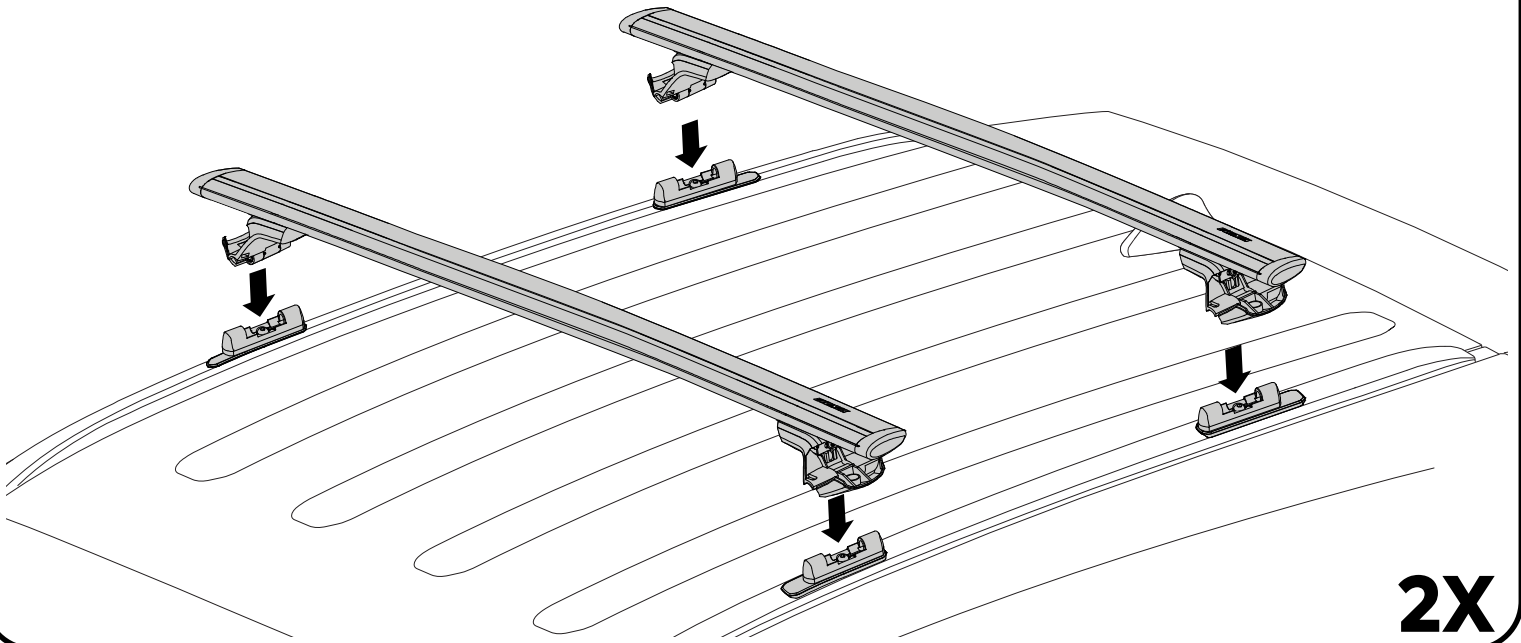

## 6

Continue with your SkyLine or Control Towers installation.

## 7

### INSTALL THE COVERS WHEN THE RACK IS NOT ATTACHED.

Using the covers will help keep the bases free of debris.

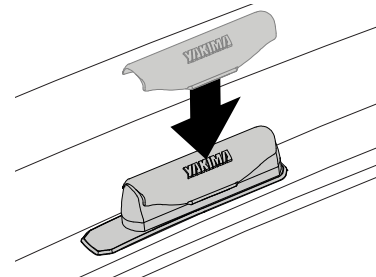

## READ THESE WARNINGS!

- Make sure your SkyLine™ or Control Towers™ with bars installed seat completely with Landing Pad™. If they do not seat properly, repeat step 5.
- Be sure all hardware is secured according to the instructions. Failure to perform safety checks before driving away can result in property damage, personal injury, or death.
- Attachment hardware can loosen over time. Check and tighten if necessary, before each use.
- To avoid damage to your vehicle's finish remove and clean the Landing Pads and mounting points periodically as road sediment will accumulate over time.



### DO NOT EXCEED THE MAXIMUM WEIGHT LIMIT FOR YOUR VEHICLE.

To review your vehicle's specific weight limit and load limitations for accessories, visit [yakimatech.com](http://yakimatech.com).

For additional product support, visit [yakima.com/support](http://yakima.com/support) or contact us directly at (888)925-4621 Monday through Friday, 7:00 AM to 4:00 PM, PST.

**Remove your YAKIMA rack and accessories before entering automatic car washes.**

## FRANÇAIS

**AVERTISSEMENT IMPORTANT !** IL EST IMPÉRATIF QUE LES PORTE-BAGAGES ET LES ACCESSOIRES YAKIMA SOIENT CORRECTEMENT ET SOLIDEMENT FIXÉS AU VÉHICULE. UN MONTAGE MAL RÉALISÉ POURRAIT PROVOQUER UN ACCIDENT D'AUTOMOBILE ET POURRAIT ENTRAÎNER DES BLESSURES GRAVES OU MÊME LA MORT, À VOUS OU À D'AUTRES PERSONNES. VOUS ÊTES RESPONSABLE DE L'INSTALLATION DU PORTE-BAGAGES ET DES ACCESSOIRES SUR VOTRE VÉHICULE, D'EN VÉRIFIER LA SOLIDITÉ AVANT DE PRENDRE LA ROUTE ET DE LES INSPECTER RÉGULIÈREMENT POUR EN CONTRÔLER L'AJUSTEMENT, L'ÉTAT ET L'USURE. VOUS DEVEZ DONC LIRE ET COMPRENDRE TOUTES LES INSTRUCTIONS ET TOUTS LES AVERTISSEMENTS ACCOMPAGNANT VOTRE PRODUIT YAKIMA AVANT DE L'INSTALLER ET DE L'UTILISER. SI VOUS NE COMPRENEZ PAS TOUTES LES INSTRUCTIONS ET TOUTS LES AVERTISSEMENTS, OU SI VOUS N'AVEZ PAS DE COMPÉTENCES EN MÉCANIQUE ET NE COMPRENEZ PAS PARFAITEMENT LA MÉTHODE DE MONTAGE, VOUS DEVRIEZ FAIRE INSTALLER LE PRODUIT PAR UN PROFESSIONNEL COMME UN MÉCANICIEN OU UN CARROSSIER COMPÉTENT DANS LE DOMAINE.

### 1 RETIRER LES OBTURATEURS OU LE PORTE-BAGAGE D'ORIGINE.

À l'aide d'un tournevis, retirez les obturateurs. Si un porte-bagage d'origine est en place, suivez les instructions qui le concernent pour le démonter.

### 2 POSER LES SOCLES.

Déposer le socle dans l'ouverture en veillant à bien le caler.

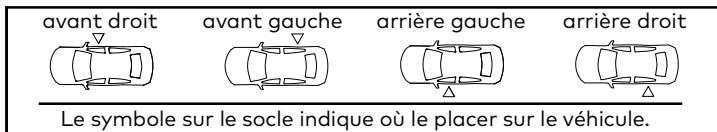

### 3 POSER LE PATIN.

Déposer un patin sur le socle.

### 4 FIXER LES PATINS.

À l'aide de la clé hexagonale, installez un boulon muni d'une rondelle pour fixer le patin et son socle au véhicule. Serrer le boulon complètement à 8,5 Nm.

### 5 DÉPOSER LES PIEDS SUR LES LANDING PAD.

- En se référant aux instructions accompagnant les pieds, déposer soigneusement les barres munies de leurs pieds sur les patins Landing Padmc.
- Centrer les barres transversales et fermer complètement les pieds SkyLinemc ou serrer complètement les pieds Control Towersmc sur les barres conformément aux instructions qui accompagnent les pieds.

### 6 Poursuivre la pose des pieds Control Tower ou Skyline.

### 7 POSER LES CACHES QUAND LE PORTE-BAGAGE N'EST PAS EN PLACE.

Les caches évitent que des débris ne se logent dans les patins.

### ! LIRE CES AVERTISSEMENTS !

- S'assurer que les pieds SkyLineMC ou Control TowersMC munis des barres soient complètement engagés dans les patins Landing PadMC. Si ce n'est pas le cas, reprendre l'opération 5.
- Vérifier que toute la quincaillerie est installée selon les instructions. Si l'on n'effectue pas les vérifications de sécurité avant de prendre la route, on risque de provoquer des dommages, des blessures ou même la mort.
- Les dispositifs de fixation peuvent se desserrer à la longue. Les inspecter avant chaque utilisation et les resserrer au besoin.
- Pour éviter d'endommager le fini du véhicule, de temps à autre retirer les patins Landing Pad et les nettoyer ainsi que leurs points de montage car la poussière de la route s'y accumulera à la longue.

**NE PAS DÉPASSER LA LIMITE DE CHARGE DU VÉHICULE.** Pour prendre connaissance de la limite de charge et des limitations pour les accessoires spécifiques au véhicule, consulter le site yakimatech.com.

Pour plus de renseignements sur le produit, prière de consulter le site [www.yakima.com/support](http://www.yakima.com/support) ou de nous contacter directement au (888) 925-4621, du lundi au vendredi, entre 7 heures et 16 heures, heure du Pacifique.

**Enlever le porte-bagage et les accessoires YAKIMA avant d'entrer dans un lave-auto automatique.**

## ESPAÑOL

**¡ADVERTENCIA IMPORTANTE!** ES FUNDAMENTAL QUE TODOS LOS RACKS Y ACCESORIOS YAKIMA ESTÉN FIJADOS DE MANERA CORRECTA Y SEGURA AL VEHÍCULO. UNA INSTALACIÓN DEFICIENTE PODRÍA CAUSAR UN ACCIDENTE DE TRÁNSITO Y PROVOCAR HERIDAS GRAVES O, INCLUSO, SU MUERTE O LA DE TERCEROS. USTED ES RESPONSABLE DE INSTALAR DE MANERA SEGURA LOS RACKS Y ACCESORIOS AL VEHÍCULO, DE VERIFICAR LA SOLIDEZ DE LAS FIJACIONES ANTES DE PARTIR Y DE INSPECCIONAR PERIÓDICAMENTE EL AJUSTE DE LOS PRODUCTOS, ASÍ COMO SU DESGASTE Y POSIBLES DAÑOS, POR LO TANTO, USTED DEBE LEER Y COMPRENDER TODAS LAS INSTRUCCIONES Y ADVERTENCIAS QUE VIENEN CON LOS PRODUCTOS YAKIMA ANTES DE INSTALARLOS O USARLOS. SI NO COMPRENDE TODAS LAS INSTRUCCIONES Y ADVERTENCIAS, O SI NO TIENE EXPERIENCIA EN MECÁNICA O NO ESTÁ FAMILIARIZADO CON LOS MÉTODOS DE INSTALACIÓN, HAGA INSTALAR EL PRODUCTO POR UN INSTALADOR PROFESIONAL, COMO UN TALLER DE MECÁNICA O DE CARROCERÍA DE AUTOMÓVILES CALIFICADO.

### 1 RETIRE LAS TAPAS O EL RACK DE FÁBRICA.

Utilice un destornillador para hacer palanca y retirar las tapas del techo del vehículo. Si tiene instalado un rack de fábrica, siga las instrucciones del fabricante para retirarlo.

### 2 INSTALE LAS ALMOHADILLAS.

Introduzca la almohadilla en la abertura, asegurándose de que quede completamente asentada.

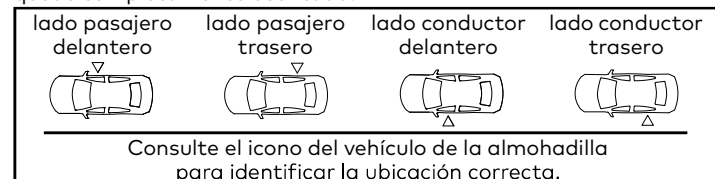

### 3 INSTALE LA BASE.

Coloque una base sobre la almohadilla.

### 4 ASEGURE LAS LANDING PAD.

Instale el tornillo y la arandela para asegurar la base y la almohadilla al vehículo con la llave hexagonal. Apriete el tornillo completamente con una fuerza de torsión de 8.5 Nm.

### 5 INSTALE LAS TORRES SOBRE LAS LANDING PAD.

- Utilice las instrucciones de las torres como referencia para colocar cuidadosamente cada barra transversal con sus torres sobre las Landing Pad™.
- Centre las barras transversales y ajuste completamente las torres SkyLine, o apriete completamente las torres Control, a dichas barras siguiendo las instrucciones que vienen con las torres.

### 6 Continúe con la instalación de las torres SkyLine o Control Tower.

### 7 COLOQUE LAS TAPAS CUANDO LAS TORRES NO ESTÉN INSTALADAS.

Si coloca las cubiertas, las bases se mantendrán libres de partículas.

### ! ¡LEA ESTAS ADVERTENCIAS!

- Cuando las barras transversales estén instaladas, asegúrese de que las torres SkyLine™ o Control™ queden bien asentadas sobre las Landing Pad™. De lo contrario, repita el paso 5.
- Cerciórese de que todas las piezas de fijación estén aseguradas según las instrucciones. Si no se realizan las verificaciones de seguridad antes de partir, se pueden provocar daños materiales, heridas corporales o la muerte.
- Las piezas de fijación se pueden aflojar después de un cierto tiempo. Verifique antes de cada uso y, si es necesario, apriételas.
- Para evitar que el acabado de su vehículo resulte dañado, retire y limpie periódicamente las Landing Pad y los puntos de montaje ya que se pueden acumular partículas de la ruta después de un cierto tiempo.

### NO EXCEDA EL LÍMITE MÁXIMO DE PESO PARA SU VEHÍCULO.

Para verificar los límites de peso y de carga específicos de los accesorios para su vehículo, visite [yakimatech.com](http://yakimatech.com). Para solicitar ayuda adicional sobre el producto, visite [yakima.com/support](http://yakima.com/support) o póngase en contacto directamente con nosotros llamando al (888) 925-4621, de lunes a viernes, de 7:00 a 16:00, hora estándar del Pacífico.

**Retire el portaequipaje y los accesorios de YAKIMA antes de ingresar a un lavadero automático de vehículos.**

## IMPORTANT WARNINGS

### Rack Installation

Inadequately secured loads and incorrectly mounted roof racks and accessory racks can come loose during travel and cause serious accidents! Therefore, installation, handling, and use must be carried out in accordance with product and vehicle instructions.

In addition to these instructions, review the mounting instructions for the roof rack and the operating instructions of the vehicle.

These instructions should be kept together with the vehicle's operating instructions and carried in the vehicle when in use and en route.

For your own safety, you should only use roof racks that are authorized for use with your vehicle.

For roof racks that do not specify the distance between the front and rear crossbars, the distance shall be at least 700 mm or as large as possible. Please note that changes (e.g., additional drill holes) to the accessory rack's attachment system are not permissible.

Check attachment hardware and load for tight fit and function:

- Before the start of any journey
- After driving a short distance following rack or load install
- At regular intervals on longer journeys
- More frequently on rough terrain
- After interruption of a journey during which the vehicle was left unsupervised (check for damage due to outside intervention)

### Rack Loading

Do not exceed the maximum load specified for the roof rack, accessory rack or the maximum load recommended by the vehicle manufacturer.

Max Roof Load = weight of roof rack + weight of accessory racks + weight of load.

Load shall be uniformly distributed with the lowest possible center of gravity.

Load should not substantially extend beyond the loading surface of the roof rack.

### Vehicle Driving and Regulations

The speed driven must be suited to the load transported and to official speed limits. In the absence of any speed limits, we recommend a maximum speed of 80 mph (130 km/h).

When transporting any load, the speed of the vehicle must take into account all conditions such as the state of the road, the surface of the road, traffic conditions, wind, etc. Vehicle handling, cornering, braking and sensitivity to side winds will change with the addition of rooftop loads.

If this product is off-road certified, it is designed and intended to be used on forest service roads, access roads or other non-technical terrains at moderate speeds. It is not to be used while rock-crawling, jumping, bogging, or other technical off-road terrains. When using off-road certified products with non-off-road certified products, always follow the warnings and restrictions as stated in the non-off-road certified product instructions.

### Maintenance

The accessory rack should be carefully cleaned and maintained, particularly during the winter months. Use only a solution of water and standard car wash liquid without any alcohol, bleach, or ammonium additives.

For reasons of fuel economy and the safety of other road users, the accessory rack and roof rack should be removed when not in use.

Periodically inspect accessory rack for damage. Replace lost, damaged, or worn parts. Use only original spare parts obtained from a stocking specialist, dealer, or manufacturer.

Any changes made to the roof racks and accessory racks, as well as the use of spare parts or accessories other than those supplied by the manufacturer, will lead to the lapsing of the manufacturer's warranty and liability for any material damage or accidents. You should observe these instructions to the letter and only use the original parts supplied.

In order to replace any lost or defective keys, note the lock and key numbers below and register them at [www.yakima.com](http://www.yakima.com).

## AVERTISSEMENTS IMPORTANTS

### Pose du porte-bagage

Une charge mal arrimée, un porte-bagage de toit, ou encore un de ses accessoires, qui seraient mal installés pourraient se libérer en cours de trajet et provoquer un grave accident ! C'est pourquoi la pose, la manutention et l'utilisation de ce produit doivent être conformes aux instructions visant le produit et le véhicule.

En plus d'observer les présentes instructions, vérifier les instructions visant la pose du porte-bagage et les instructions visant le véhicule.

Les présentes instructions devraient être jointes au manuel d'utilisation du véhicule et conservées à bord lors du déplacement.

Par sécurité, on ne devrait utiliser que des porte-bagages qui sont approuvés pour le véhicule.

Dans le cas des porte-bagages dont la distance entre les barres transversales avant et arrière n'est pas spécifiée, cette distance doit être la plus grande possible, mais d'au moins 700 mm. Prière de noter qu'il est interdit d'apporter des modifications au système de montage de l'accessoire (en perçant des trous supplémentaires, par exemple).

Vérifier la solidité des dispositifs de fixation et l'arrimage de la charge :

- Avant de prendre la route
- Peu de temps après le départ si l'on a posé le porte-bagage ou si on l'a chargé
- À intervalles réguliers sur les longs trajets
- Plus fréquemment sur routes cahoteuses
- Après tout arrêt durant lequel le véhicule a été laissé sans surveillance (confirmer l'absence de dommages provoqués par des tiers)

### Chargement du porte-bagage

Ne pas dépasser la charge maximale spécifiée pour le porte-bagage, l'accessoire de transport ou la charge maximale recommandée par le constructeur du véhicule.

Charge maximale sur le toit = poids du porte-bagage + poids de l'accessoire de transport + poids de la charge.

La charge doit être répartie de manière uniforme et son centre de gravité doit être le plus bas possible.

La charge ne doit pas dépasser significativement de la surface de charge du porte-bagage.

### Conduite du véhicule et réglementation

La vitesse à laquelle on roule doit tenir compte de la charge transportée et des limitations de vitesse. En l'absence de limitation de vitesse, nous recommandons de ne pas dépasser 130 km/h.

Quand on transporte n'importe quelle charge, la vitesse à laquelle on roule doit aussi tenir compte des conditions ambiantes comme l'état de la route, la surface de la route, les conditions de la circulation, le vent, etc. Le comportement du véhicule, sa tenue en virage, son freinage et sa sensibilité aux vents latéraux seront modifiés par l'addition de charges sur le toit.

Si ce produit est approuvé pour la conduite hors-route, il est destiné à servir sur des chemins forestiers, des routes d'accès et d'autres terrains peu accidentés à vitesse modérée. On ne doit pas l'utiliser si le véhicule sert à franchir de gros rochers, à sauter, à rouler dans la boue profonde ou à circuler sur des terrains très accidentés. Quand on se sert de produits approuvés pour la conduite hors-route en conjonction avec d'autres qui ne le sont pas, il faut toujours respecter les avertissements et les limitations stipulés dans les instructions des produits qui ne sont pas approuvés pour la conduite hors-route.

### Entretien

L'accessoire de transport doit être nettoyé et entretenu avec soin, particulièrement durant l'hiver. Pour le nettoyage, n'employer que du savon liquide normal pour automobile et de l'eau, sans ajouter d'alcool, d'eau de Javel ou d'ammonium.

Pour économiser du carburant et par sécurité pour les autres usagers de la route, il est recommandé d'enlever l'accessoire de transport et le porte-bagage quand ils ne servent pas.

Inspecter l'accessoire de transport régulièrement. Remplacer les pièces perdues, endommagées ou usées. N'employer que des pièces d'origine, que l'on peut se procurer auprès d'un détaillant ou du fabricant.

Toute modification apportée au porte-bagage ou à l'accessoire de transport, ainsi que l'emploi de pièces ou d'accessoires autres que ceux fournis par le fabricant, annulerait la garantie et la responsabilité du fabricant en cas de dommages matériels ou d'accident. L'utilisateur doit donc respecter les présentes instructions à la lettre et n'employer que les pièces d'origine fournies.

Afin de pouvoir remplacer des clés perdues ou défectueuses, prendre note du numéro de la serrure et des clés ci-dessous et les enregistrer à [www.yakima.com](http://www.yakima.com).

## ADVERTENCIAS IMPORTANTES

### Instalación del portaequipaje

¡Si las cargas no están aseguradas de manera adecuada y si los portaequipajes para techo y los accesorios de transporte están montados incorrectamente, se pueden aflojar durante un viaje y causar accidentes serios! Por lo tanto, la instalación, manipulación y uso se deben realizar respetando las instrucciones del producto y del vehículo.

Además de estas instrucciones, lea las instrucciones de montaje del portaequipaje para techo y las instrucciones de operación del vehículo.

Estas instrucciones se deben guardar junto con las instrucciones de operación del vehículo y llevar dentro del coche cuando este producto está instalado.

Para su propia seguridad, usted debe instalar solamente portaequipajes para techo aprobados para su vehículo.

Para los portaequipajes de techo que no especifican la distancia entre las barras transversales delantera y trasera, la separación debe ser de por lo menos 700 mm, o lo más grande que sea posible. Por favor tenga en cuenta que no está permitido realizar ningún cambio en el sistema de fijación de los portaequipajes (p. ej.: agujeros adicionales).

Verifique los accesorios de fijación y la carga para asegurarse de que estén bien ajustados y en buenas condiciones:

- Antes de salir de viaje
- Una vez recorrida una corta distancia después de instalar el portaequipaje o la carga
- A intervalos regulares durante los viajes más largos
- Con más frecuencia en terrenos irregulares
- Después de cada parada durante un viaje, en la que el vehículo quedé sin vigilancia (comprobación de daños debido a la posible acción de terceros)

### Carga del portaequipaje

No exceda la carga máxima que corresponde al portaequipaje para techo, los accesorios de transporte o la carga máxima recomendada por el fabricante del vehículo.

Carga máxima del techo = peso del portaequipaje para techo + peso de los accesorios de transporte + peso de la carga.

La carga debe estar uniformemente distribuida con el centro de gravedad lo más bajo posible.

La carga no debe sobrepasar sustancialmente la superficie de carga del portaequipaje para techo.

### Manejo del vehículo y reglamentaciones

Se debe conducir a una velocidad que tenga en cuenta la carga transportada y que respete los límites de velocidad reglamentarios. En caso de que el límite de velocidad no esté indicado, recomendamos no superar los 130 km/h.

Cuando se transportan cargas sobre el techo, se debe circular a una velocidad que tenga en cuenta todas las condiciones circundantes, como el estado de la ruta, la superficie del camino, las condiciones del tráfico, el viento, etc. El manejo del vehículo, así como el frenado, agarre en las curvas y la influencia de los vientos de costado, cambian cuando se adicionan cargas sobre el techo.

Conducir fuera de las rutas no es recomendable porque se puede dañar el vehículo o el equipaje.

### Mantenimiento

Los accesorios de transporte se deben limpiar con cuidado y mantenerlos de manera adecuada, especialmente durante los meses de invierno. Para esto, utilice solamente una solución de agua y líquido lavacoches estándar, sin ningún añadido de alcohol, blanqueador o amoníaco.

Por razones de economía de combustible y de seguridad para otros usuarios de la carretera, el portaequipaje para techo y los accesorios de transporte se deben desinstalar cuando no se utilizan.

Verifique periódicamente los accesorios de transporte por si están dañados. Reemplace las piezas perdidas, rotas o gastadas. Utilice solamente repuestos de fábrica provenientes de un especialista, distribuidor o fabricante.

La modificación de los portaequipajes para techo y de los accesorios de transporte, así como el uso de otras piezas de repuesto o accesorios diferentes de los provistos por el fabricante, harán caducar la garantía y la responsabilidad del fabricante por daños materiales o accidentes. Usted debe respetar al pie de la letra estas instrucciones de uso y utilizar solamente las piezas de origen provistas.

Para reemplazar una llave perdida o defectuosa, anote más abajo los números de la cerradura y de la llave y registre los en [www.yakima.com](http://www.yakima.com).

# YAKIMA

[www.yakima.com](http://www.yakima.com)

**YAKIMA PRODUCTS, INC.**  
**4101 KRUSE WAY**  
**LAKE OSWEGO, OR**  
**97035-2541**  
**USA**  
**888.925.4621**  
**[yakima.com/support](http://yakima.com/support)**

**YAKIMA AUSTRALIA PTY. LTD**  
**17 Hinkler Court**  
**Brendale**  
**QLD 4500**  
**Australia**  
**1800-143-548**