

Go to yakimatech.com for your specific vehicle's load capacity.

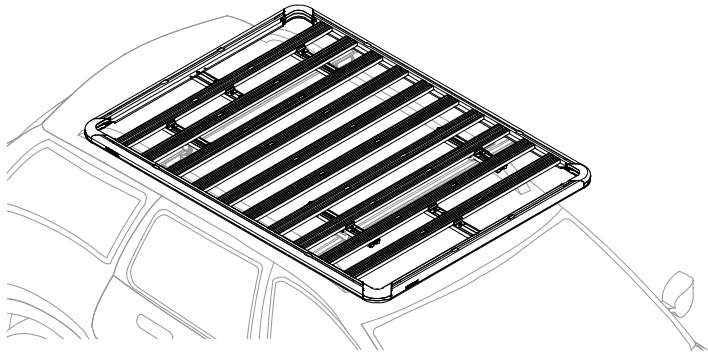

TOOLS REQUIRED

4 mm hex or torque wrench
10 mm socket wrench or spanner
13 mm socket wrench or spanner

AVAILABLE ACCESSORIES

LockNLoad Jerry Can Holder #8005038
LockNLoad Spare Wheel Holder #8005032
LockNLoad Corner Bracket Kit #8005036
High Lift Jack Holder #8005033

CONTENTS • CONTENU • CONTENIDO

ITEM	COMPONENT	Platform K #8005044	Platform B #8005045	Platform C #8005063	Platform E #8005047	Platform J #8005046	Platform N #8005048
1.	Platform Side Left & Right	x2	x2	x2	x2	x2	x2
2.	Platform Corner	x4	x4	x4	x4	x4	x4
3.	Slat	x6	x7	x9	x10	x9	x10
4.	M6 T-Nut	x8	x8	x8	x8	x8	x8
5.	M6 Capscrew 25 mm with Washer	x10	x10	x10	x10	x10	x10
6.	M6 Capscrew 16 mm with Washer	x32	x36	x48	x52	x48	x52
7.	Platform Support Front and Rear	x2	x2	x2	x2	x2	x2
8.	Slat Clamp	x14	x14	x18	x18	x18	x18
9.	Pivot Mount	x4	x4	x6	x6	x6	x6
10.	M8 T, Self Aligning	x8	x8	x12	x12	x12	x12
11.	M6 Plastite Capscrew 20 mm	x8	x8	x8	x8	x8	x8
12.	M8 Nyloc Nut	x14	x14	x18	x18	x18	x18
13.	M8 Washer	x14	x14	x18	x18	x18	x18
14.	Spare Fasteners Pack	x1	x1	x1	x1	x1	x1
15.	Platform Corner Brace	x4	x4	x4	x4	x4	x4
16.	Platform Rear	x1	x1	x1	x1	x1	x1
17.	Platform Front	x1	x1	x1	x1	x1	x1
18.	Mounting Bracket	x4	x4	x6	x6	x6	x6
19.	M8 T-Bolt 25 mm	x6	x6	x6	x6	x6	x6

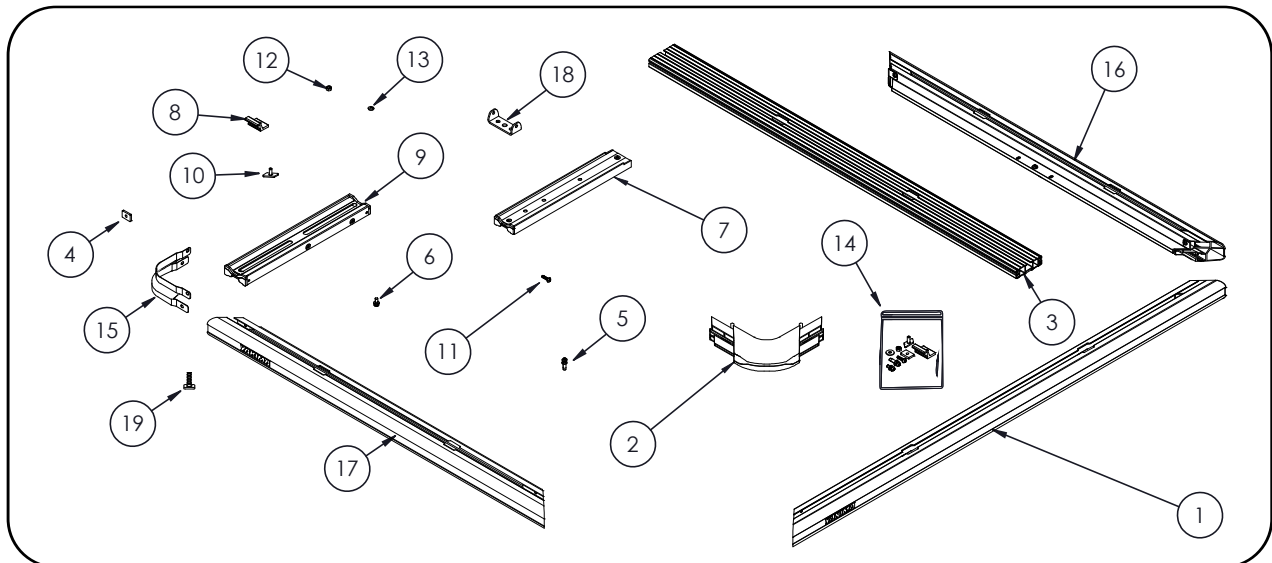

Pour le français, aller à la page 10-15.

Para español ir a la página 10-16.

HARDWARE PACK 6002434 • TROUSSE DE QUINCAILLERIE 6002434 • PIEZAS DEL PAQUETE 6002434

HARDWARE PACKAGE 6002434
LnL Platform B

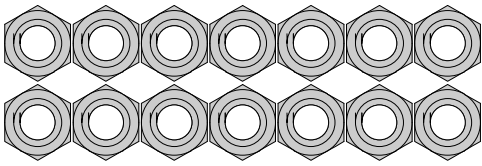

M8 NYLOC NUT (X14)

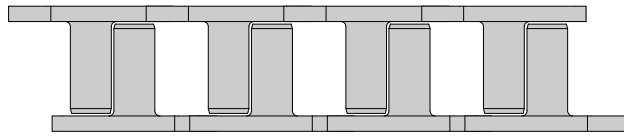

M8 T-BOLT (X8)

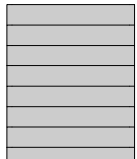

M6 TEE NUT (X8)



M8 WASHER (X14)

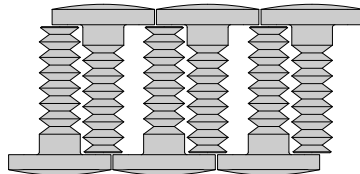

M8 T-BOLT (X6)

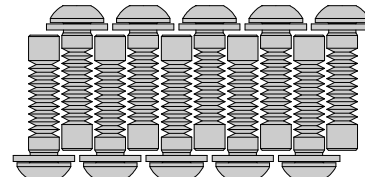

M6 X 25 M6 BUTTON HEAD CAP SCREW
W/ CAPTIVE WASHER (10X)

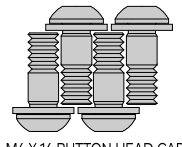

M6 X 16 BUTTON HEAD CAP
SCREW W/ CAPTIVE WASHER (X4)

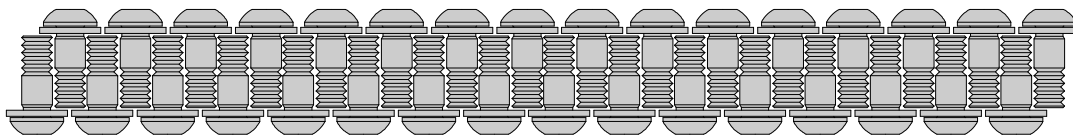

M6 X 16 BUTTON HEAD CAP SCREW W/ CAPTIVE WASHER (X32)

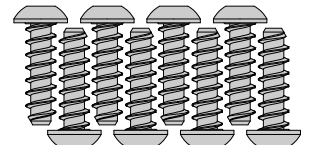

M6 PLASTITE SCREW (X8)

HARDWARE PACK 6002435 • TROUSSE DE QUINCAILLERIE 6002435 • PIEZAS DEL PAQUETE 6002435

HARDWARE PACKAGE 6002435
LnL Platform N

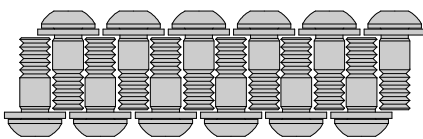

M6 X 16 BUTTON HEAD CAP SCREW W/ CAPTIVE WASHER (X12)

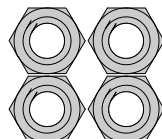

M8 NYLOC NUT (X4)

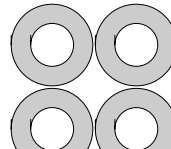

M8 WASHER (X4)

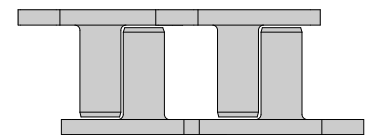

M8 T-BOLT (X4)

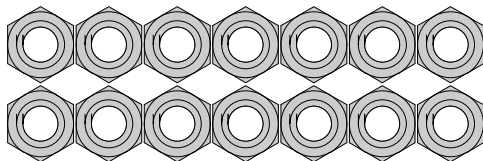

M8 NYLOC NUT (X14)

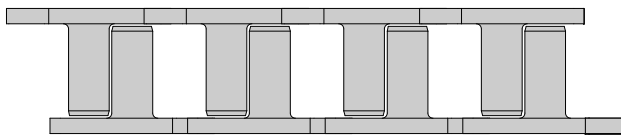

M8 T-BOLT (X8)

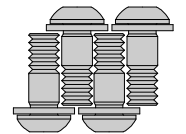

M6 X 16 BUTTON HEAD CAP
SCREW W/ CAPTIVE WASHER (X4)

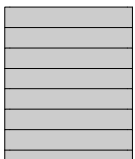

M6 TEE NUT (X8)

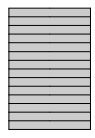

M8 WASHER (X14)

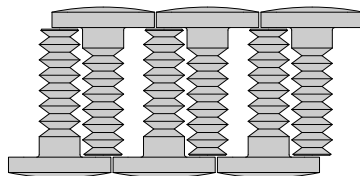

M8 T-BOLT (X6)

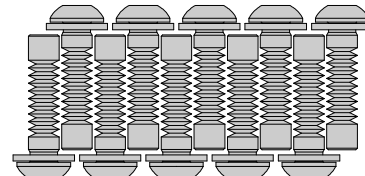

M6 X 25 M6 BUTTON HEAD CAP SCREW
W/ CAPTIVE WASHER (10X)

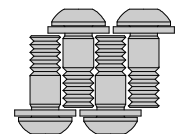

M6 X 16 BUTTON HEAD CAP
SCREW W/ CAPTIVE WASHER (X4)

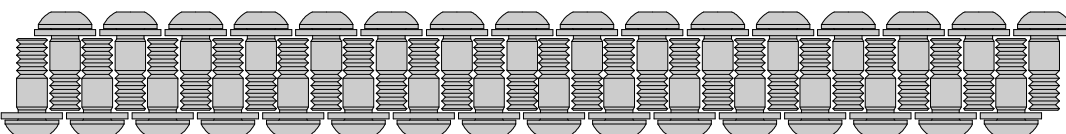

M6 X 16 BUTTON HEAD CAP SCREW W/ CAPTIVE WASHER (X32)

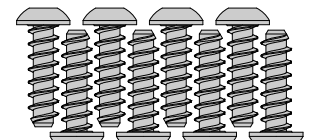

M6 PLASTITE SCREW (X8)

HARDWARE PACK 6002436 • TROUSSE DE QUINCAILLERIE 6002436 • PIEZAS DEL PAQUETE 6002436

HARDWARE PACKAGE 6002436
LnL Platform C,J

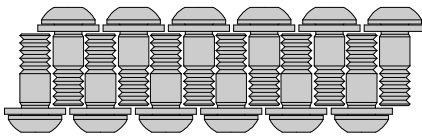

M6 X 16 BUTTON HEAD CAP SCREW W/ CAPTIVE WASHER (X12)

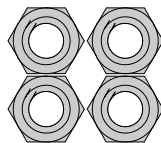

M8 NYLOC NUT (X4)

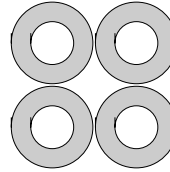

M8 WASHER (X4)

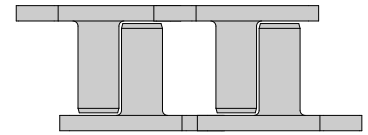

M8 T-BOLT (X4)

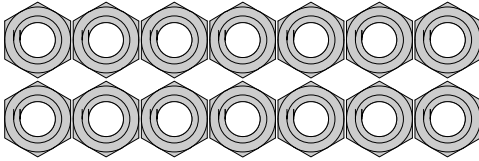

M8 NYLOC NUT (X14)

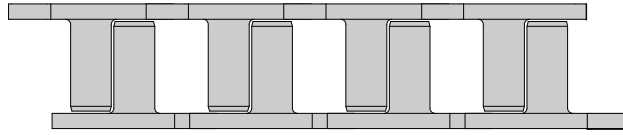

M8 T-BOLT (X8)

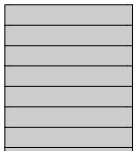

M6 TEE NUT (X8)



M8 WASHER (X14)

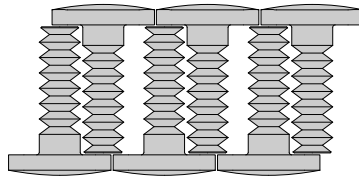

M8 T-BOLT (X6)

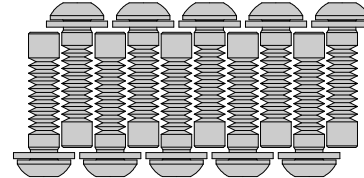

M6 X 25 M6 BUTTON HEAD CAP SCREW W/ CAPTIVE WASHER (10X)

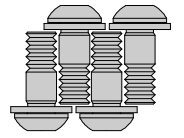

M6 X 16 BUTTON HEAD CAP SCREW W/ CAPTIVE WASHER (X4)

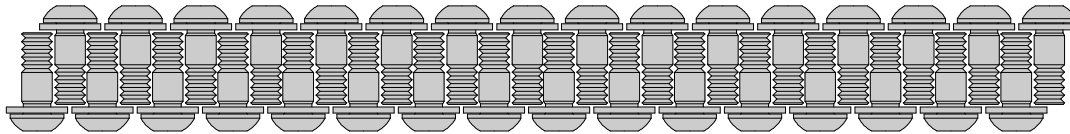

M6 X 16 BUTTON HEAD CAP SCREW W/ CAPTIVE WASHER (X32)

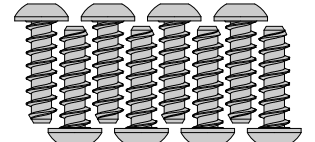

M6 PLASTITE SCREW (X8)

HARDWARE PACK 6002437 • TROUSSE DE QUINCAILLERIE 6002437 • PIEZAS DEL PAQUETE 6002437

HARDWARE PACKAGE 6002437
LnL Platform K

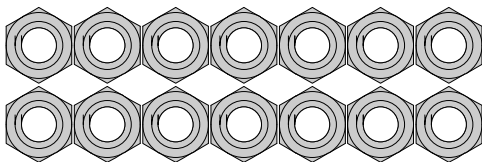

M8 NYLOC NUT (X14)

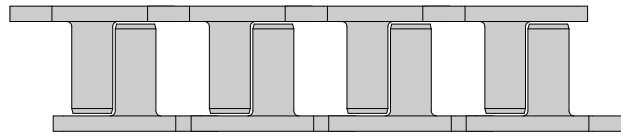

M8 T-BOLT (X8)

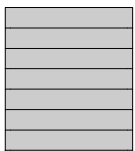

M6 TEE NUT (X8)



M8 WASHER (14)

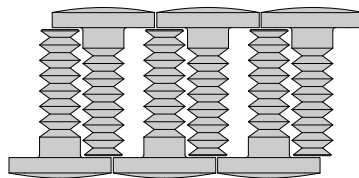

M8 T-BOLT (X6)

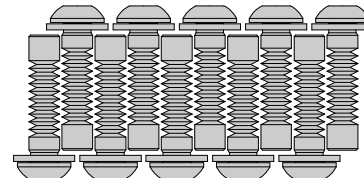

M6 X 25 M6 BUTTON HEAD CAP SCREW W/ CAPTIVE WASHER (10X)

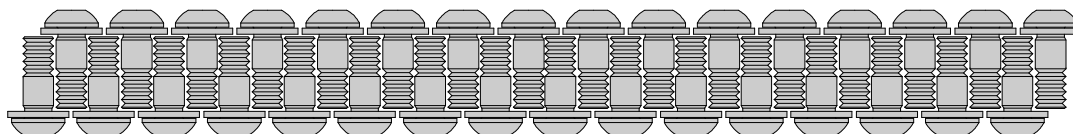

M6 X 16 BUTTON HEAD CAP SCREW W/ CAPTIVE WASHER (X32)

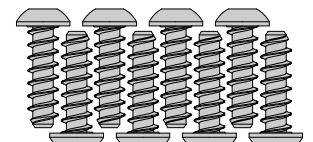

M6 PLASTITE SCREW (X8)

PLATFORM FIT GUIDE • GUIDE D'ADAPTATION • GUÍA DE COMPATIBILIDAD DE LA PLATAFORMA

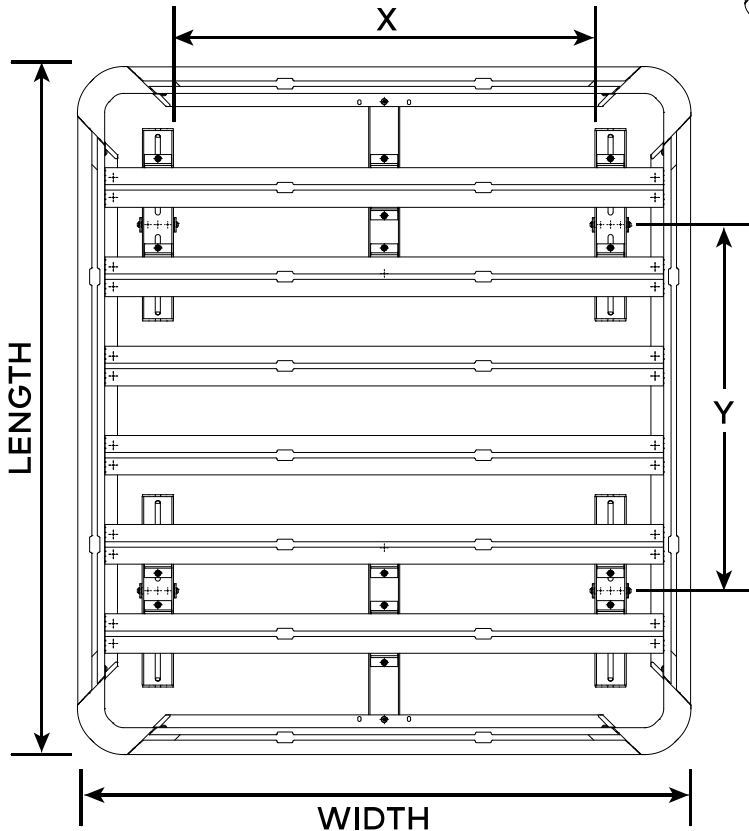
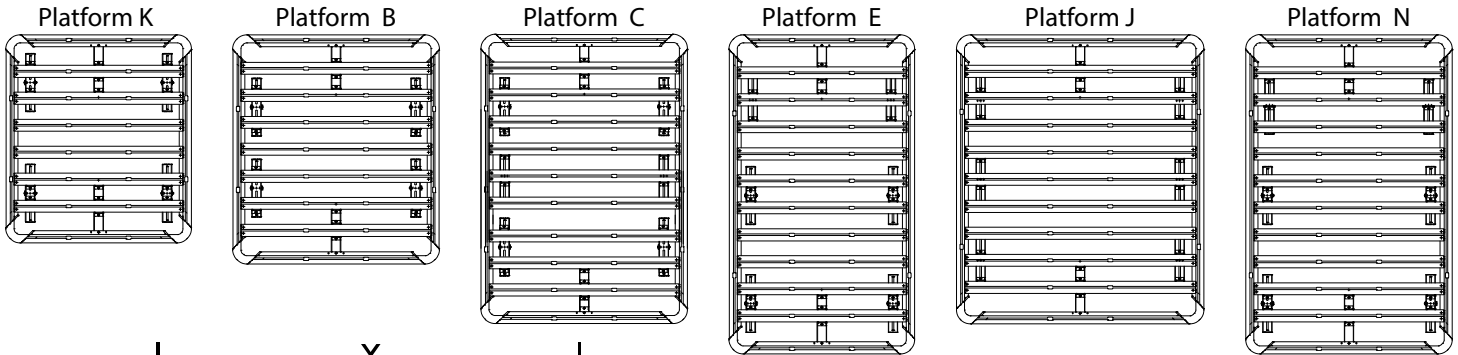

Platform	Width	Length	X Min. - Max.	Y Min. - Max.
K	49" 1245 mm	55" 1397 mm	26" - 37.25" 660 mm - 946 mm	27" - 33" 686 mm - 838 mm
B	54" 1372 mm	60" 1524 mm	31.5" - 42.5" 800 mm - 1080 mm	27" - 39" 686 mm - 991 mm
C	54" 1372 mm	76" 1930 mm	31.5" - 42.5" 800 mm - 1080 mm	28" - 54.5" 711 mm - 1384 mm
E	49" 1245 mm	84" 2134 mm	26" - 37.25" 600 mm - 946 mm	35" - 62.5" 889 mm - 1588 mm
J	65" 1651 mm	76" 1930 mm	42.5" - 53.5" 1080 mm - 1959 mm	28" - 54.5" 711 mm - 1384 mm
N	54" 1372 mm	84" 2134 mm	31.5" - 42.5" 800 mm - 946 mm	35" - 62.5" 889 mm - 1588 mm

GENERAL

- Minimum crossbar spread of 27.5" (700 mm).
- Pivot mount must be secured to at least the second slat from the ends. **NOTE:** Follow this guideline when installing a platform that includes 3 pairs of pivot mount onto a two bar roof rack. The middle pair of pivot mounts will go unused in this scenario.
- **Do not install the platform with the flange of the rail overlapping the pivot mount as shown at right.**
- Center platform when possible.
- Platform can be slid forward on the pivot mount for better hatch clearance.
- For a 3+ crossbar system, evenly space the middle crossbars to ensure balanced weight distribution.

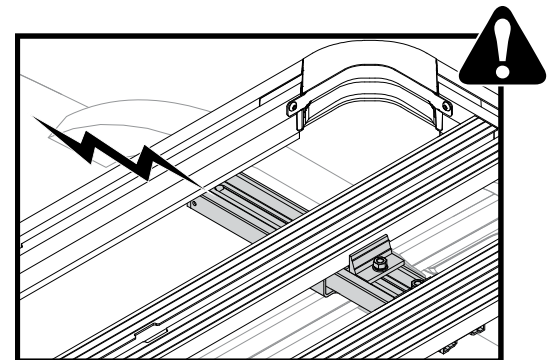

SPECIFIC APPLICATION GUIDELINES

LOCKNLOAD CROSSBAR CLAMPS (ROOF RACK)

- Ensure Clamps are as widely spaced as possible, but **INBOARD** of towers.

TIMBERLINE TOWERS OR SKYLINE TOWERS (SIDE RAILS OR ADJUSTABLE TRACK)

- Set front towers as far forward as possible.
- Refer to TimberLine or Landing Pad instructions for adjustment.

SKYLINE TOWERS (FIXED POINTS)

- Lay a towel on the roof before installing the pivot mount assemblies.

LOCKNLOAD CROSSBAR CLAMPS (HD TRUCK)

- Ensure LockNLoad Crossbar Clamps are spaced as wide on the crossbars as possible. Outboard of the towers is preferred.

CUSTOM APPLICATION

- Refer to platform measurements above for custom placement.

ASSEMBLY • ASSEMBLAGE • ENSAMBLAJE

Clear a work area that will be large enough for the Platform when fully assembled and place Platform ends and sides upside down in this work space (use logos as reference).

TIP: To prevent scratching, place a blanket (or the Platform's carton, flattened out) over the work area.

1 INSERT NUTS INTO PLATFORM CORNERS.

Remove the corner braces. Insert two M6 T-nuts into each corner piece as shown.

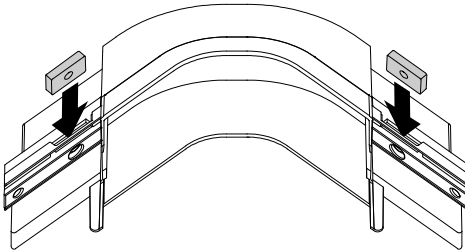

4X

2 ASSEMBLE PLATFORM ENDS.

Insert Platform corners into Platform ends. Push firmly until fully inserted.

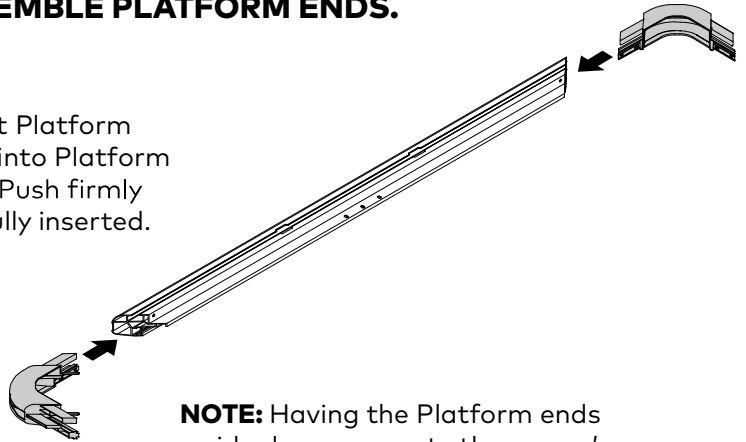

NOTE: Having the Platform ends upside down prevents the corner's square nuts from falling out.

2X

3 ASSEMBLE PLATFORM ENDS AND SIDES.

Install the Platform end assemblies created in Step 2 to the Platform sides. Push firmly until fully inserted.

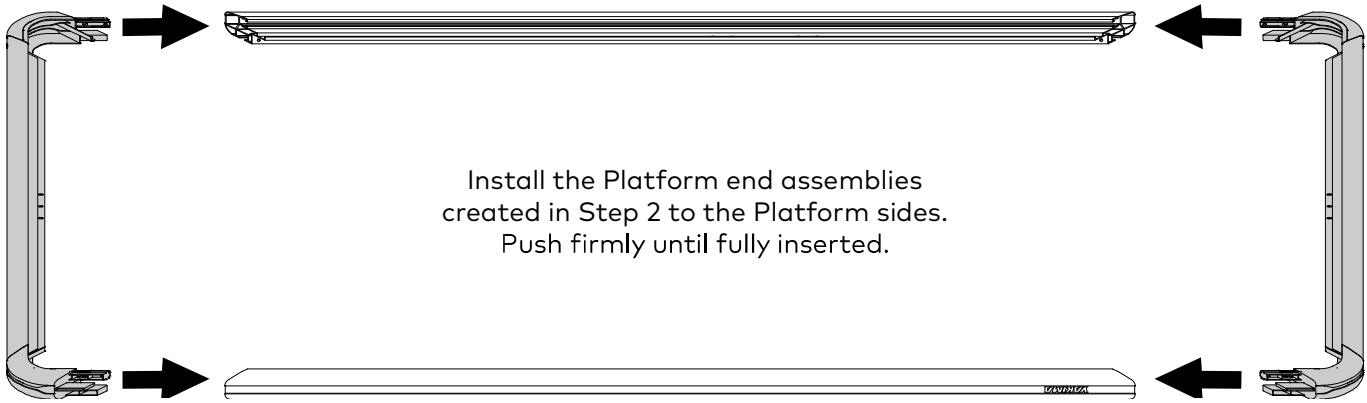

2X

4 INSTALL CORNER BRACES.

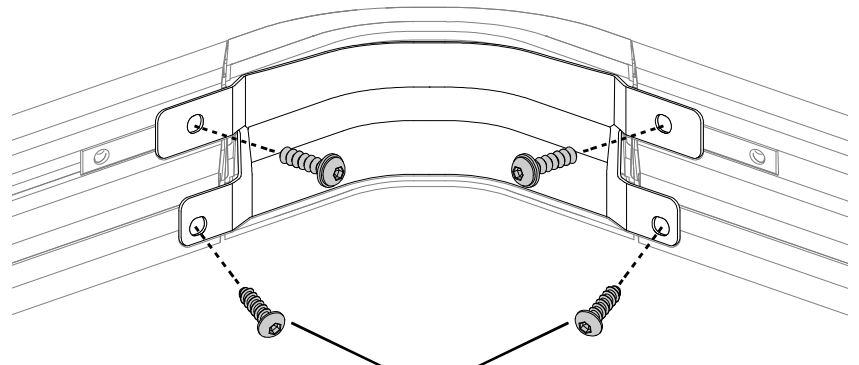
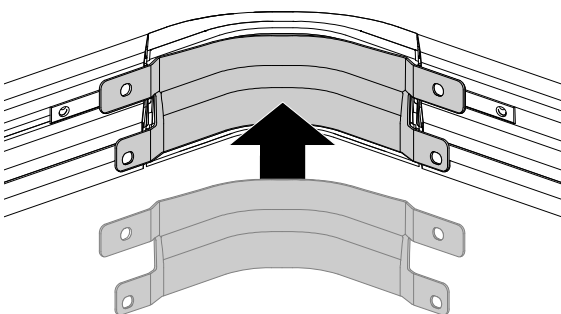

Install the corner braces to the corner pieces using two M6 x 25 capscrews with washers into the threaded nut plates and two M6 Plastite screws as shown. Tighten all screws to 4 Nm with a 4 mm hex or torque wrench. **TIP:** Press firmly and angle the M6 Plastite screws towards the hole opening.

4X

5 POSITION THE SLATS.

- A. Slide each slat into position underneath the perimeter's inside lip.
- B. Swing the other end into place and align the holes.

Be sure the slats are turned upside down to match the ends and sides.

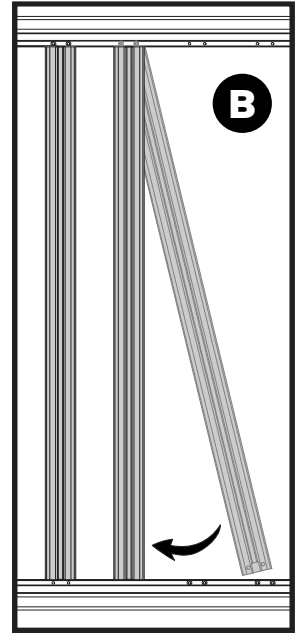
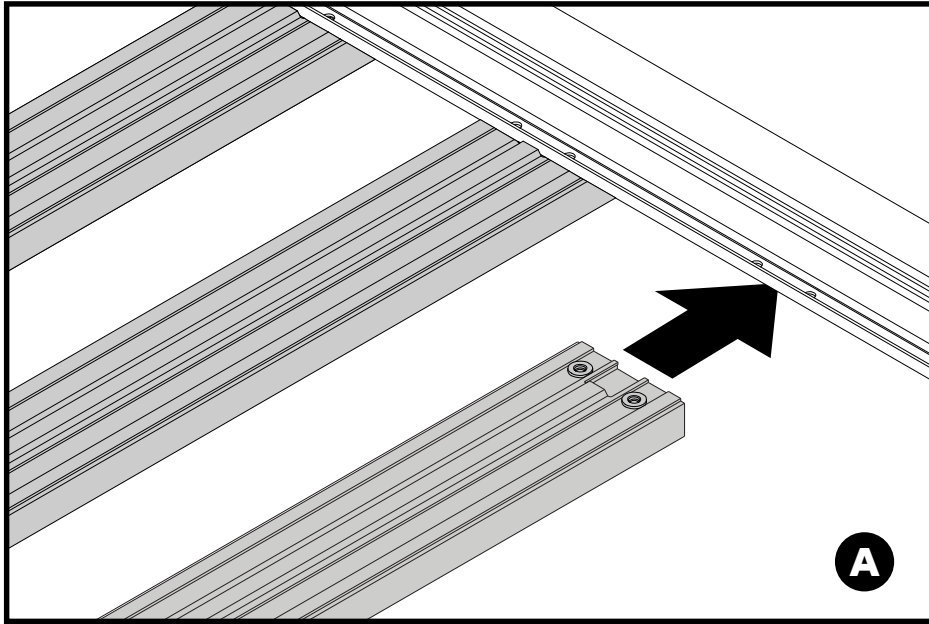
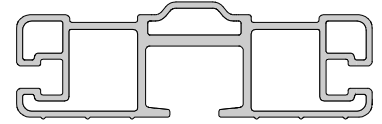

6 SECURE THE SLATS.

Starting from the middle slat and working outwards, secure each slat end using two M6 x 16 mm capscrews with washers as shown. Tighten all screws to 4 Nm with a 4 mm hex wrench or torque wrench.

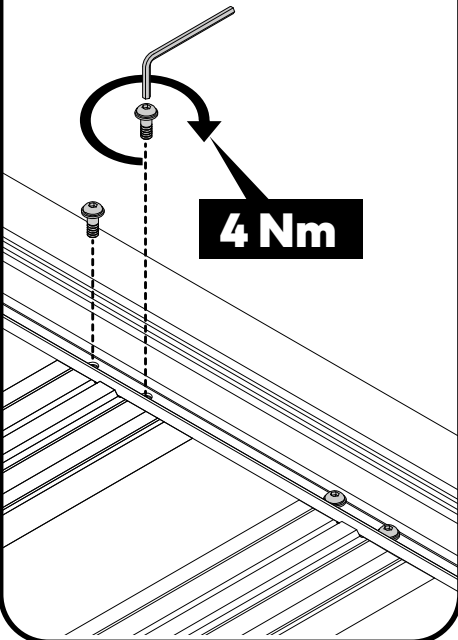

7 POSITION PLATFORM SUPPORTS.

YAKIMA

Carefully flip the Platform over and position the platform supports underneath the center of the front and rear platform ends. Note that the notched end of the support sits under the lip. The platform supports ideally should be fixed using the center of the three holes. However, they can be offset left or right depending on the vehicle's roof or usage requirements.

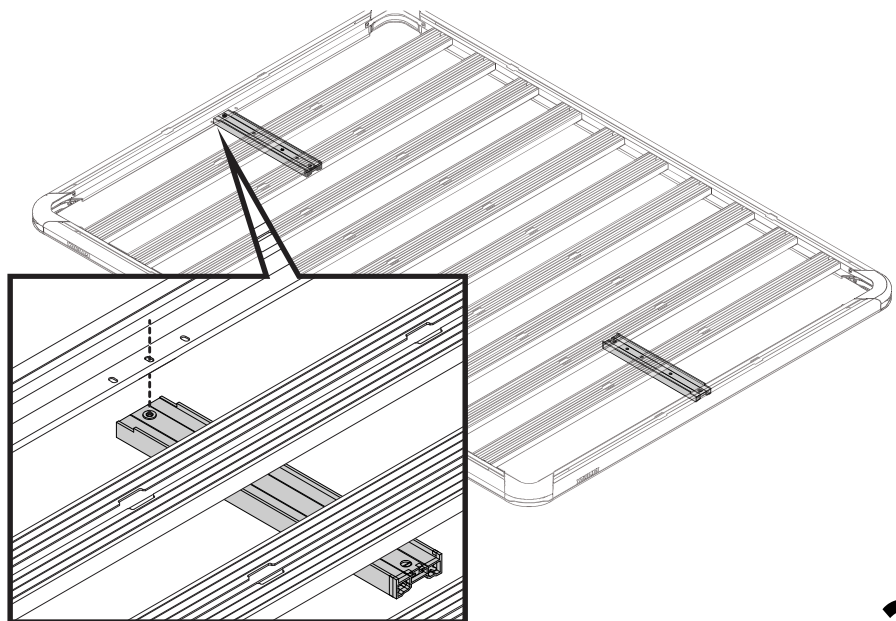

8 SECURE THE PLATFORM SUPPORTS.

- A.** Thread three M8 x 25 T-bolts up through the Platform support and through three slat clamps. Install three M8 washers and lock nuts on the M8 tee bolts and install a M6 x 25 mm capscrew with washer as shown. Do not fully tighten.

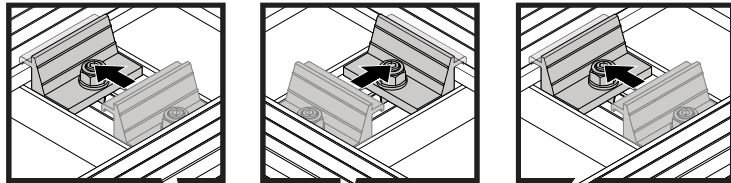
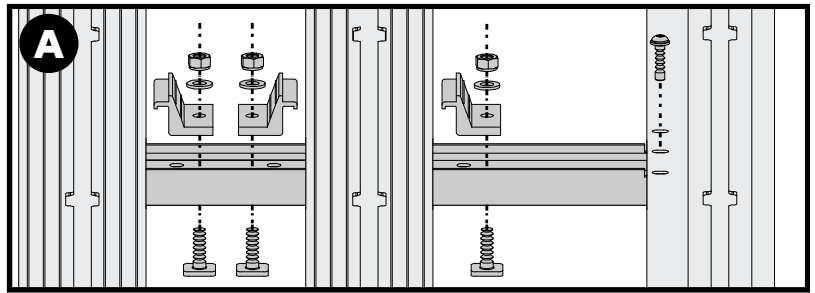

- B.** Slide each slat clamps so that it engages in the side channels of the slats as shown.

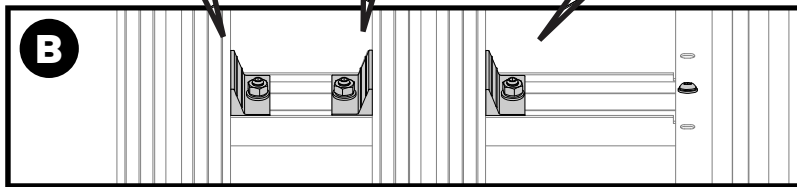

- C.** Being sure the M8 T-bolt is captured in the slot beneath the platform support use a 13 mm wrench to fully tighten the nuts to 7 Nm. Then use a hex or torque wrench to tighten the capscrew to 7 Nm.

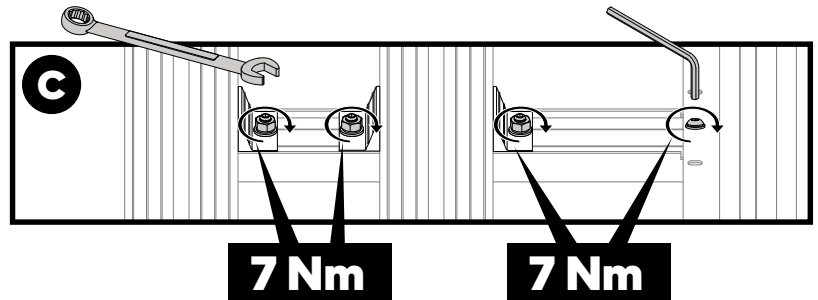

- D.** Repeat for the platform support at the other end of the platform.

2X

MOUNTING • MISE EN PLACE • MONTAJE



- A.** NEXT Install the pivot mounts to your vehicle. Follow the instructions from either SL Adapters or Crossbar Clamps, and reference the Platform Fit Guide on page 2.
- B.** THEN place the platform on the roof after the pivot mount assemblies are installed to your vehicle according to the guidelines. Follow platform installation on page 6.

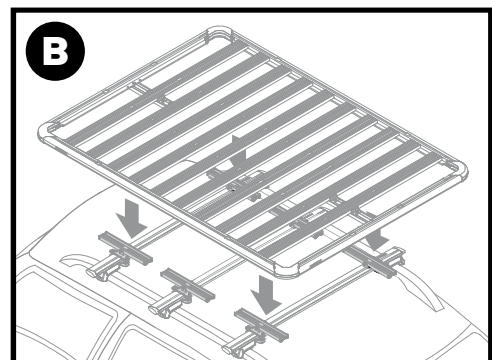
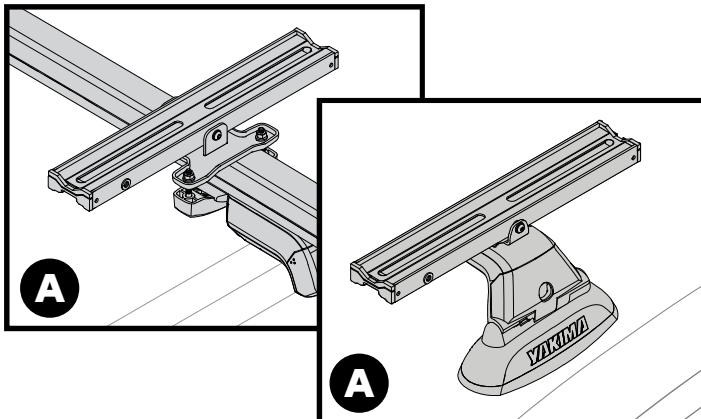

1 PLACE PLATFORM ONTO PIVOT MOUNTS.

With the help of a friend, carefully lift the assembled Platform onto the pivot mounts on your vehicle. Position the platform evenly so there is an equal overhang on the sides and ideally on the front and rear as well.

NOTE: For vehicles with a rear hatch be sure to position the Platform so that there is adequate hatch clearance when fully opened.

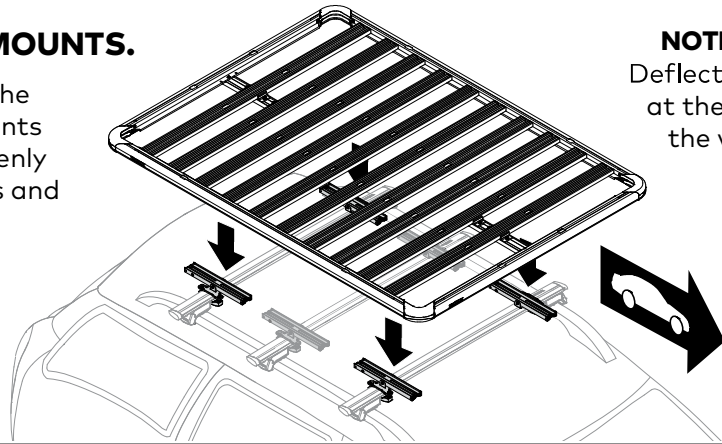

NOTE: Wind Deflector is to be at the front of the vehicle.

2 INSTALL MOUNTING CLAMPS.

It may be necessary to move the pivot mounts. If you need to move them refer to your mounting kit instructions (e.g., LockNLoad SL Adapters or LockNLoad Crossbar Clamps).

- A.** Insert one M8 T-bolt into each channel of the pivot mounts on either side of the slats. Twist the T-bolts so that they are captured by the channels.
- B.** Lower the slat clamp onto the T-bolt and install an M8 washer and lock nut. Do not fully tighten. Then slide the slat clamp so that it engages in the side channel of the slat.
- C.** Use a 13 mm wrench to fully tighten the hardware to 7 Nm.

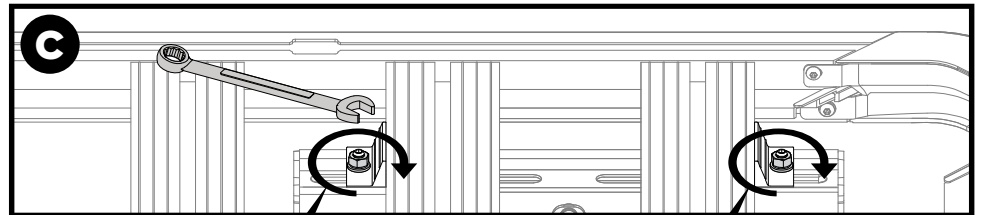
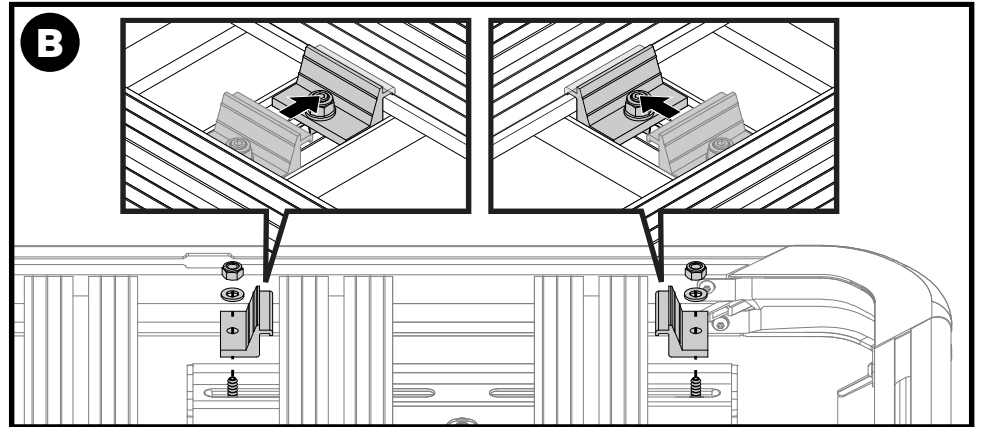
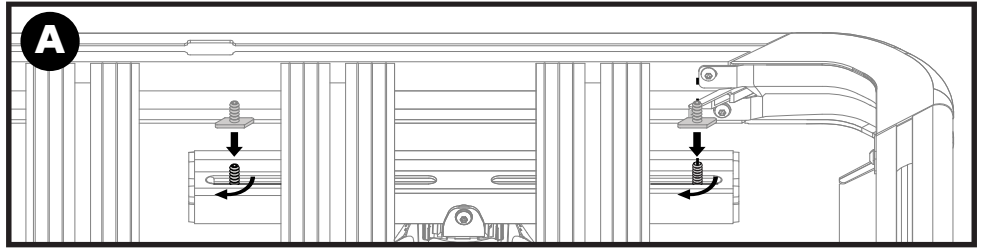

7 Nm

7 Nm

IMPORTANT:
The slat clamps must be installed on two separate slats for each pivot mount.

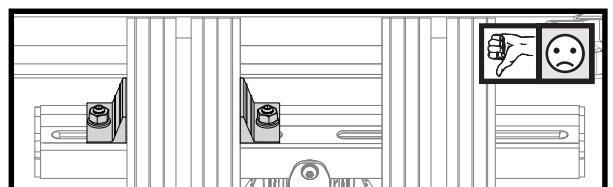
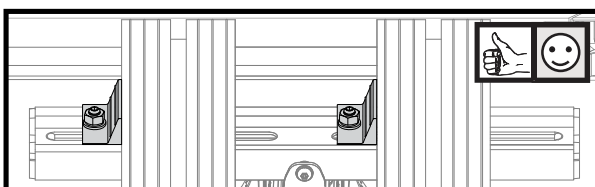
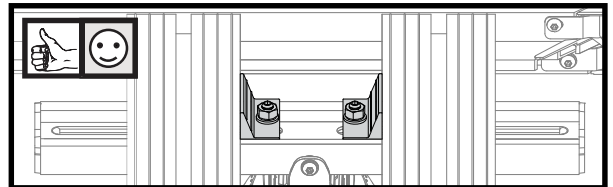
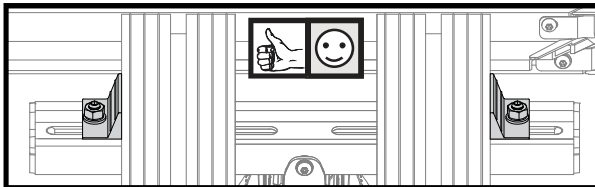

FINAL TIGHTENING • SERRAGE FINAL • AJUSTE FINAL



Now, fully tighten each Crossbar Clamp or TimberLine tower (SkyLine towers are fixed so no tightening is required).

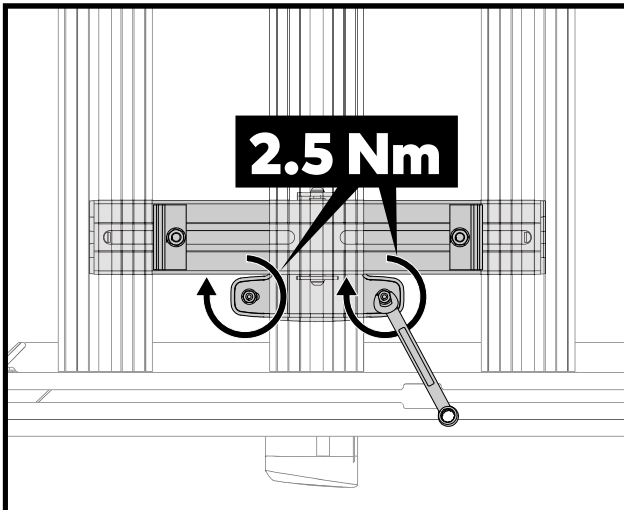

CROSSBAR CLAMPS
PINCES CROSSBAR CLAMP
ABRAZADERAS PARA BARRA TRANSVERSAL

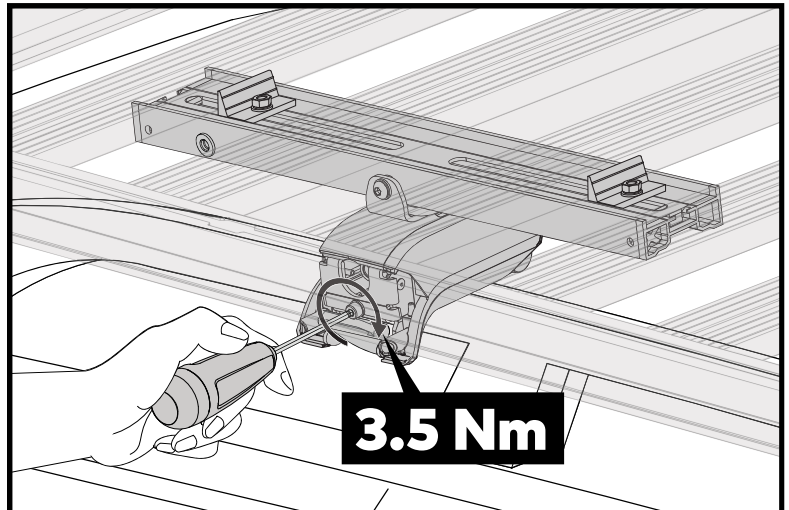

TIMBERLINE TOWERS
PIEDS TIMBERLINE
TORRES TIMBERLINE

TIMBERLINE TOWERS:

Install the covers onto your TimberLine towers.

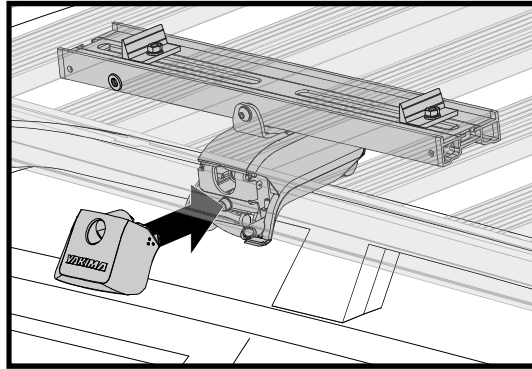

3 LOCK YOUR TOWERS.

If you have purchased and installed lock cores for your towers use your SKS Key to lock the towers.



4 TEST THE INSTALLATION.

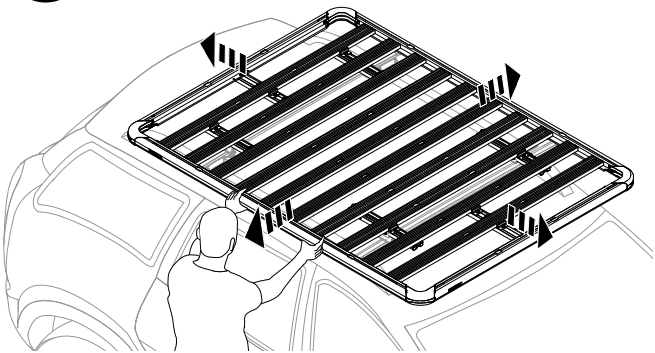

Test the installation by pushing and pulling in all directions. The Platform should not slide or move on crossbars or pivot mount. Retighten the mounting clamps or mounting kit hardware if necessary.

OPTIONAL: WIND DEFLECTOR REMOVAL

NOTE: The Wind Deflector can be removed to suit certain anchors/accessories to be used with the front extrusion. This is done by simply peeling the part from the slot, starting at one end and working across the length of the deflector.

Installation is the reverse and should be confirmed by hearing an audible 'CLICK' when the deflector is fully installed.

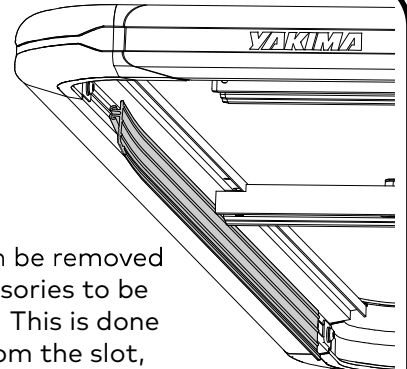

FRANÇAIS

Consulter le site yakimatech.com pour connaître la capacité de chargement du véhicule en question.

OUTILS NÉCESSAIRES

clé hexagonale ou dynamométrique de 4 mm
clé plate ou douille de 10 mm
clé plate ou douille de 13 mm

ACCESSOIRES DISPONIBLES

LockNLoad Jerry Can Holder #8005038
LockNLoad Spare Wheel Holder #8005032
LockNLoad Corner Bracket Kit #8005036
High Lift Jack Holder #8005033

• CONTENU •

N°	Pièce	Plateforme K n° 8005044	Plateforme B n° 8005045	Plateforme C n° 8005063	Plateforme J n° 8005046	Plateforme N n° 8005048
1.	Profilé de côté de plateforme (gouche et droit)	x2	x2	x2	x2	x2
2.	Coin de plateforme	x4	x4	x4	x4	x4
3.	Latte	x6	x7	x9	x9	x10
4.	Plaquette fileté M6	x8	x8	x8	x8	x8
5.	Vis à tête bombée M6 x 25 mm avec rondelle	x10	x10	x10	x10	x10
6.	Vis à tête bombée M6 x 16 mm avec rondelle	x32	x36	x48	x48	x52
7.	Renforts de plateforme (avant et arrière)	x2	x2	x2	x2	x2
8.	Griffe de latte	x14	x14	x18	x18	x18
9.	Balancier	x4	x4	x6	x6	x6
10.	Boulon en T M8	x8	x8	x12	x12	x12
11.	Vis Plastite à tête bombée M6 x 20 mm	x8	x8	x8	x8	x8
12.	Écrou autofreiné M8	x14	x14	x18	x18	x18
13.	Rondelle M8	x14	x14	x18	x18	x18
14.	Quincaillerie de rechange	x1	x1	x1	x1	x1
15.	Renfort de coin	x4	x4	x4	x4	x4
16.	Profilé de plateforme arrière	x1	x1	x1	x1	x1
17.	Profilé de plateforme avant	x1	x1	x1	x1	x1
18.	Support de montage des pieds	x4	x4	x6	x6	x6
19.	Vis en T M8 x 25 mm	x6	x6	x6	x6	x6

ESPAÑOL

Visite yakimatech.com para informarse sobre la capacidad de carga de un vehículo específico.

HERRAMIENTAS NECESARIAS

llave hexagonal o de torsión de 4 mm
tubo o llave de boca y anillo de 10 mm
tubo o llave de boca y anillo de 13 mm

ACCESORIOS DISPONIBLES

LockNLoad Jerry Can Holder #8005038
LockNLoad Spare Wheel Holder #8005032
LockNLoad Corner Bracket Kit #8005036
High Lift Jack Holder #8005033

• CONTENIDO •

ARTÍCULO	COMPONENTE	Plataforma K #8005044	Plataforma B #8005045	Plataforma C #8005063	Plataforma J #8005046	Plataforma N #8005048
1.	Laterales izquierdo y derecho	x2	x2	x2	x2	x2
2.	Esquinero	x4	x4	x4	x4	x4
3.	Travesaño	x6	x7	x9	x9	x10
4.	Placa roscada M6	x8	x8	x8	x8	x8
5.	Tornillo de cabeza redonda M6 de 25 mm con arandela	x10	x10	x10	x10	x10
6.	Tornillo de cabeza redonda M6 de 25 mm con arandela	x32	x36	x48	x48	x52
7.	Soportes delantero y trasero	x2	x2	x2	x2	x2
8.	Abrazadera para travesaño	x14	x14	x18	x18	x18
9.	Bloque de montaje	x4	x4	x6	x6	x6
10.	Tornillo en T M8	x8	x8	x12	x12	x12
11.	Tornillo de cabeza redonda M6 de 20 mm	x8	x8	x8	x8	x8
12.	Tuerca de cierre M8	x14	x14	x18	x18	x18
13.	Arandela M8	x14	x14	x18	x18	x18
14.	Paquete de piezas de fijación extra	x1	x1	x1	x1	x1
15.	Refuerzo de esquinero	x4	x4	x4	x4	x4
16.	Extremo trasero	x1	x1	x1	x1	x1
17.	Extremo delantero	x1	x1	x1	x1	x1
18.	SopORTE de montaje	x4	x4	x6	x6	x6
19.	Tornillo en T M8 de 25 mm	x6	x6	x6	x6	x6

• GUIDE D'ADAPTATION •

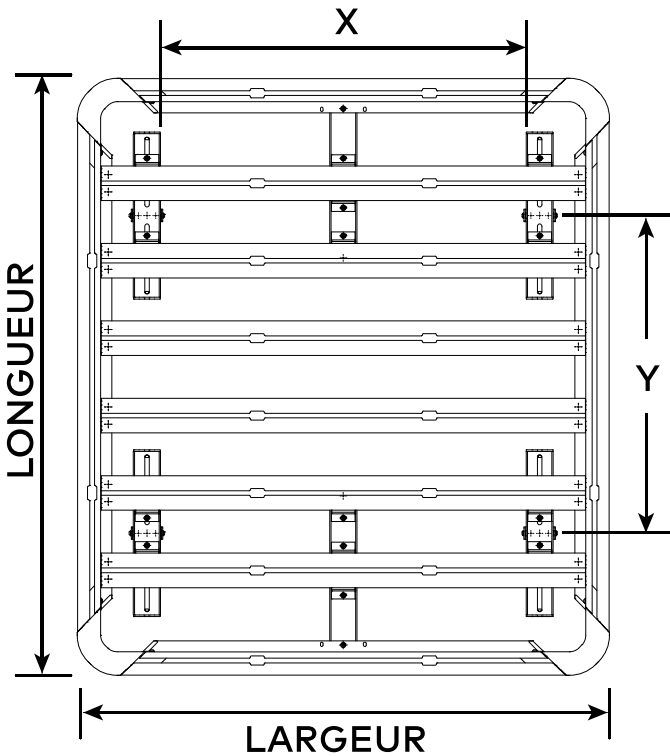
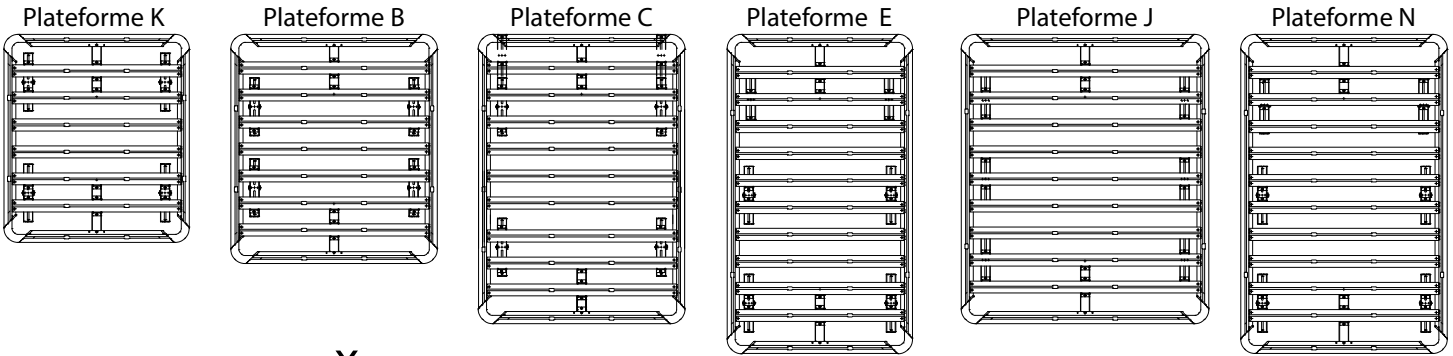

Plateforme	Largeur	Longueur	X		Y	
			Min.	Max.	Min.	Max.
K	49" 1245 mm	55" 1397 mm	26" - 37.25" 660 mm - 946 mm		27" - 33" 686 mm - 838 mm	
B	54" 1372 mm	60" 1524 mm	31.5" - 42.5" 800 mm - 1080 mm		27" - 39" 686 mm - 991 mm	
C	54" 1372 mm	76" 1930 mm	31.5" - 42.5" 800 mm - 1080 mm		28" - 54.5" 711 mm - 1384 mm	
E	49" 1245 mm	84" 2134 mm	26" - 37.25" 600 mm - 946 mm		35" - 62.5" 889 mm - 1588 mm	
J	65" 1651 mm	76" 1930 mm	42.5" - 53.5" 1080 mm - 1959 mm		28" - 54.5" 711 mm - 1384 mm	
N	54" 1372 mm	84" 2134 mm	31.5" - 42.5" 800 mm - 946 mm		35" - 62.5" 889 mm - 1588 mm	

GÉNÉRALITÉS

- La distance minimale entre les barres transversales est de 700 mm (27,5 po).
- Les balanciers doivent être fixés au moins à la deuxième latte depuis les bouts. REMARQUE : respecter cette règle pour l'installation d'une plateforme munie de trois paires de balanciers sur un porte-bagage à deux barres transversales. Dans ce cas, la paire centrale de balanciers ne servira pas.
- **Ne pas installer la plateforme de manière que les balanciers ne supportent que le rebord d'un profilé de bout, tel qu'illustré à droite.**
- Centrer la plateforme dans la mesure du possible.
- On peut faire glisser la plateforme vers l'avant sur les balanciers pour faciliter l'ouverture du hayon.
- Si le montage se fait sur trois barres transversales ou plus, espacer les barres centrales également pour bien répartir le poids de la charge.

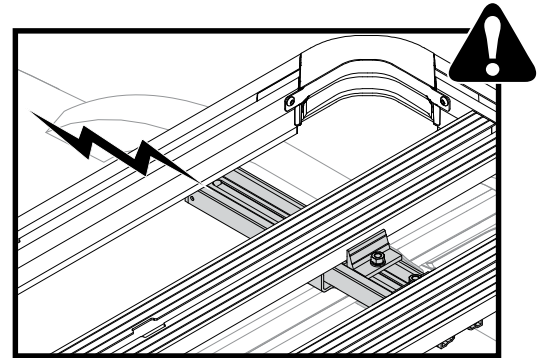

CONSIGNES SPÉCIFIQUES

MÂCHOIRES DE BARRES TRANSVERSALES LOCKLOAD (PORTE-BAGAGE DE TOIT)

- Faire en sorte que les mâchoires soient le plus espacées possible, mais À L'INTÉRIEUR des pieds.

PIEDS TIMBERLINE OU SKYLINE (LONGERONS LATÉRAUX OU GLISSIÈRE RÉGLABLE)

- Poser les pieds avant le plus en avant possible.
- Consulter les instructions accompagnant les pieds TimberLine ou les patins Landing Pad pour les réglages.

PIEDS SKYLINE (POSITION FIXE)

- Étendre une serviette sur le toit avant d'installer les ensembles balanciers.

MÂCHOIRES DE BARRES TRANSVERSALES LOCKLOAD (CAMIONNETTE HD)

- Faire en sorte que les mâchoires de barres transversales LockNLoad soient le plus espacées possible sur les barres, de préférence à l'extérieur des pieds.

APPLICATIONS SPÉCIALES

- Consulter les dimensions des plateformes ci-dessus pour les applications spéciales.

• GUÍA DE COMPATIBILIDAD DE LA PLATAFORMA •

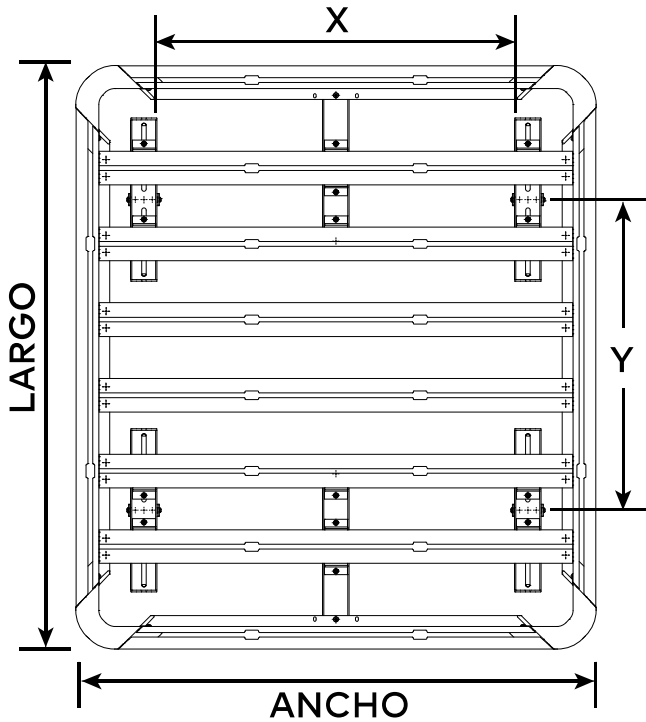
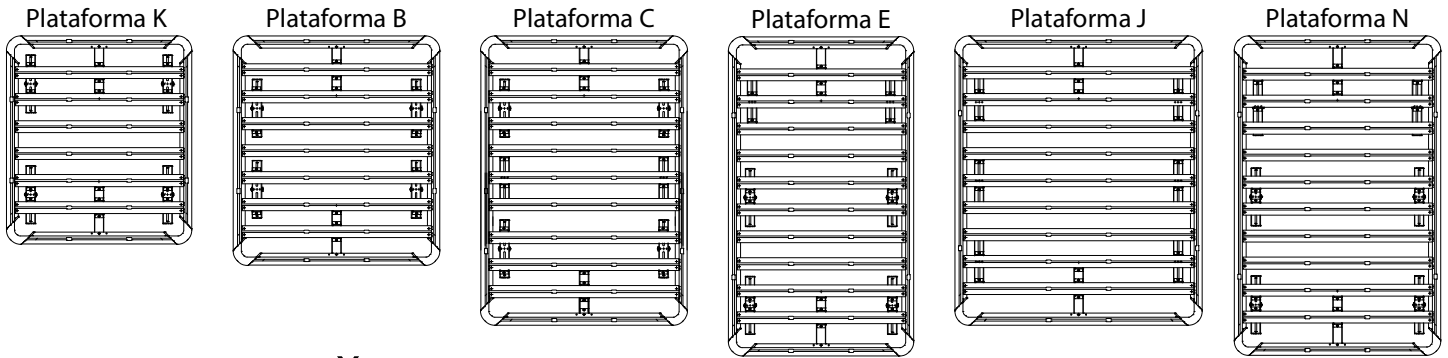

Plataforma	Ancho	Largo	X Min. - Max.	Y Min. - Max.
K	49" 1245 mm	55" 1397 mm	26" - 37.25" 660 mm - 946 mm	27" - 33" 686 mm - 838 mm
B	54" 1372 mm	60" 1524 mm	31.5" - 42.5" 800 mm - 1080 mm	27" - 39" 686 mm - 991 mm
C	54" 1372 mm	76" 1930 mm	31.5" - 42.5" 800 mm - 1080 mm	28" - 54.5" 711 mm - 1384 mm
E	49" 1245 mm	84" 2134 mm	26" - 37.25" 600 mm - 946 mm	35" - 62.5" 889 mm - 1588 mm
J	65" 1651 mm	76" 1930 mm	42.5" - 53.5" 1080 mm - 1959 mm	28" - 54.5" 711 mm - 1384 mm
N	54" 1372 mm	84" 2134 mm	31.5" - 42.5" 800 mm - 946 mm	35" - 62.5" 889 mm - 1588 mm

RECOMENDACIONES PARA USOS GENERAL

- Separación mínima entre barras transversales: 27.5" (700 mm).
- Los bloques de montaje se deben asegurar al segundo travesaño al menos, a partir de los extremos. **NOTA:** Respete esta recomendación cuando instale una plataforma que incluya 3 pares de bloques de montaje en un portaequipaje para techo de dos barras. En ese caso, el par de bloques de montaje centrales no se debe utilizar.
- **No instale la plataforma con el reborde del riel encima de los bloques de montaje, como se ilustra a la derecha.**
- Centre la plataforma cuando sea posible.
- La plataforma se puede deslizar hacia adelante sobre los bloques de montaje con el fin de ganar más espacio para la portezuela trasera.
- Para un sistema de 3 o más barras transversales, separe las del centro de manera que la distribución del peso resulte uniforme.

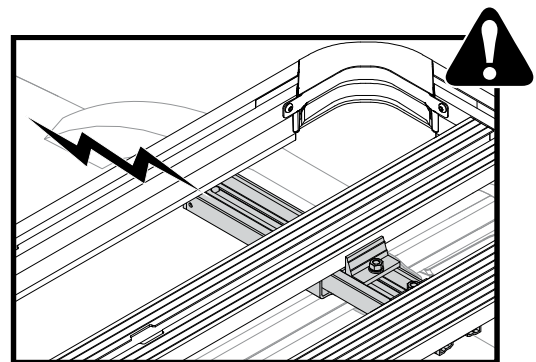

RECOMENDACIONES PARA USOS ESPECÍFICOS

ABRAZADERAS PARA BARRAS LOCKLOAD (RACK DE TECHO)

- Asegúrese de que las abrazaderas se encuentren lo más espaciadas posible, pero DENTRO del espacio entre las torres.

TORRES TIMBERLINE O SKYLINE (RIELES LATERALES O GUÍAS AJUSTABLES)

- Ajuste las torres delanteras para que queden lo más alejadas posible.
- Consulte las instrucciones de las torres TimberLine o patines Landing Pad para realizar el ajuste.

TORRES SKYLINE (POSICIÓN FIJA)

- Coloque una toalla sobre el techo antes de instalar los bloques de montaje armados.

ABRAZADERAS PARA BARRAS LOCKLOAD (HD PARA CAMIONETAS)

- Asegúrese de que las abrazaderas para las barras transversales LockNLoad queden lo más separadas posible sobre dichas barras. Es preferible que queden al exterior de las torres.

OTROS USOS

- Consulte las medidas de más arriba para el caso de otros usos.

FRANÇAIS

• ASSEMBLAGE •

Dégager une zone de travail assez grande pour recevoir la plateforme complètement assemblée et y disposer les côtés et les bouts de la plateforme à l'envers (employer les logos comme référence). **CONSEIL :** pour éviter d'égratigner les pièces, étendre une couverture (ou la boîte de la plateforme, une fois aplatie) sur la zone de travail.

1 GLISSER LES ÉCROUS DANS LES COINS DE LA PLATEFORME.

Enlever les renforts de coin et glisser deux écrous carrés M6 dans chaque pièce de coin tel qu'illustré.

2 ASSEMBLER LES BOUTS DE LA PLATEFORME.

Insérer les coins dans les bouts de plateforme. Appuyer fermement pour les enfoncer complètement.

REMARQUE : le fait de travailler à l'envers permet d'éviter que les écrous carrés des coins ne tombent de leur logement.

3 ASSEMBLER LES BOUTS ET LES CÔTÉS.

Réunir les ensembles formés à l'opération 2 avec les côtés de la plateforme. Appuyer fermement pour les enfoncer complètement.

4 POSER LES RENFORTS DE COIN.

Poser les renforts de coin dans les coins à l'aide de deux vis à tête bombée M6 x 25 mm avec rondelle dans les plaquettes filetées et de deux vis Plastite M6 tel qu'illustré. Serrer toutes les vis à 4 Nm avec une clé hexagonale ou dynamométrique de 4 mm. **CONSEIL :** appuyer fermement et présenter les vis Plastite M6 de biais vers l'ouverture du trou.

5 POSITIONNER LES LATTES.

Veiller à poser les lattes à l'envers pour qu'elles soient dans le même sens que les bouts et les côtés.

A. Glisser chaque latte en position, sous le rebord des profilés de côté.

B. Faire pivoter la latte pour l'amener en place et aligner les trous.

6 FIXER LES LATTES.

En commençant par la latte du milieu et en progressant vers les bouts, fixer les bouts de chaque latte à l'aide de deux vis à tête bombée M6 x 16 mm avec rondelle tel qu'illustré. Serrer toutes les vis à 4 Nm avec une clé hexagonale ou dynamométrique de 4 mm.

7 POSITIONNER LES RENFORTS DE PLATEFORME.

Retourner la plateforme soigneusement et positionner les renforts sous le centre des bouts avant et arrière de la plateforme. Remarque que l'encoche du renfort doit se glisser sous le rebord du profilé. Idéalement, ces renforts devraient être fixés dans le trou central des trois trous présents, mais il est possible de les décaler vers la gauche ou la droite selon le toit du véhicule ou les impératifs d'utilisation.

8 FIXER LES RENFORTS DE PLATEFORME.

A. Enfiler trois vis en T M8 x 25 mm par en-dessous dans le renfort et à travers trois griffes de latte. Engager sur les boulons trois rondelles et écrous M8, et une vis à tête bombée M6 x 25 mm avec rondelle tel qu'illustré. Ne pas serrer complètement.

B. Faire glisser chaque griffe pour l'accrocher au rebord des lattes, tel qu'illustré.

C. En s'étant assuré que les vis en T M8 sont bloquées dans la rainure sous le renfort, serrer complètement les écrous à 7 Nm avec une clé de 13 mm. Puis, avec une clé hexagonale ou dynamométrique de 4 mm, serrer la vis à tête bombée à 7 Nm.

D. Répéter l'opération pour l'autre renfort à l'autre bout de la plateforme.

ESPAÑOL

• ENSAMBLAJE •

Elija un espacio de trabajo despejado y suficientemente grande para poder manipular la plataforma una vez armada. Coloque los extremos y laterales de la plataforma dados vuelta sobre el espacio de trabajo (utilice los logotipos como referencia). **CONSEJO:** Para evitar rayaduras, coloque una manta (o el cartón de la plataforma aplanado) sobre el espacio de trabajo.

1 INTRODUZCA LAS TUERCAS EN LOS ESQUINEROS DE LA PLATAFORMA.

Retire los refuerzos de esquineros. Introduzca dos placas roscadas M6 en cada esquinero, como se ilustra.

2 ARME LOS EXTREMOS DE LA PLATAFORMA.

Introduzca los esquineros en los extremos de la plataforma. Empuje con fuerza hasta que queden completamente insertados.

NOTA: Sostenga los extremos de la plataforma al revés para evitar que las placas roscadas se caigan.

3 ARME LOS EXTREMOS Y LATERALES DE LA PLATAFORMA.

Instale los extremos armados en el paso 2 en los laterales de la plataforma. Empuje con fuerza hasta que queden completamente insertados.

4 INSTALE LOS REFUERZOS DE ESQUINEROS.

Para fijar los refuerzos en los esquineros armados, utilice dos tornillos de cabeza redonda M6 x 25 mm con arandelas en las placas roscadas, y dos tornillos M6 Plastite, como se ilustra. Utilice una llave hexagonal o de torsión de 4 mm para apretar todos los tornillos con una fuerza de 4 Nm. **CONSEJO:** Presione con firmeza e incline los tornillos M6 Plastite hacia la abertura de los orificios.

5 INSTALE LOS TRAVESAÑOS.

Asegúrese de que los travesaños estén dados vuelta para que coincidan con los extremos y laterales.

A. Deslice cada uno de los travesaños hasta su posición debajo del reborde inferior del perímetro.

B. Rote el otro extremo hasta la posición debida y alinee los orificios.

6 FIJE LOS TRAVESAÑOS.

Comience por el travesaño del medio y trabaje hacia el exterior para fijar los extremos de cada travesaño con dos tornillos de cabeza redonda M6 x 16 mm con arandelas, como se ilustra. Utilice una llave hexagonal o de torsión de 4 mm para apretar todos los tornillos con una fuerza de 4 Nm.

7 INSTALE LOS SOPORTES DE LA PLATAFORMA.

Voltee cuidadosamente la plataforma y coloque los soportes en el centro y debajo de los extremos delantero y trasero de la plataforma. El extremo del soporte que tiene una muesca debe quedar debajo del reborde. Lo ideal es que los soportes queden fijados en el orificio del medio. Sin embargo, es posible desplazarlos hacia la izquierda o la derecha, dependiendo del tipo de techo del vehículo o exigencias de uso.

8 INSTALE LOS SOPORTES DE LA PLATAFORMA.

A. Introduzca tres tornillos en T M8 x 25 mm a través del soporte de la plataforma y de las tres abrazaderas para travesaño. Enrosque tres tuercas de cierre M8 con las arandelas M8 en los tornillos e instale un tornillo de cabeza redonda M6 x 25 mm con arandela, como se ilustra. No apriete completamente.

B. Deslice las abrazaderas hasta que queden encajadas en las ranuras laterales de los travesaños, como se ilustra.

C. Asegúrese de que el tornillo en T M8 quede encajado en la ranura inferior del soporte de la plataforma. Utilice una llave de 13 mm para apretar completamente las tuercas con una fuerza de 7 Nm. Luego, utilice una llave hexagonal o de torsión para apretar el tornillo de cabeza redonda con una fuerza de 7 Nm.

D. Repita las etapas anteriores para el soporte del otro extremo de la plataforma.

FRANÇAIS

• MISE EN PLACE •



A. MAINTENANT, installer les balanciers sur le véhicule. Suivre les instructions qui accompagnent soit les adaptateurs SL Adapters, soit les mâchoires Crossbar Clamps, en tenant compte des consignes du Guide d'adaptation en page 2.

B. ENSUITE, mettre en place la plateforme sur le toit une fois que les balanciers ont été installés selon les consignes. Poursuivre l'installation de la plateforme à la page 6.

1 DÉPOSER LA PLATEFORME SUR LES BALANCIERS.

Avec l'aide d'un ami, soulever la plateforme assemblée et la déposer soigneusement sur les balanciers sur le toit. La positionner de manière centrée, afin qu'elle déborde également des deux côtés et, idéalement, en avant et en arrière.

REMARQUE : pour les véhicules munis d'un hayon, veiller à positionner la plateforme de manière qu'il puisse s'ouvrir complètement sans toucher la plateforme.

REMARQUE : le déflecteur doit se trouver vers l'avant du véhicule.

2 POSER LES GRIFFES DE LATTES.

Il sera peut nécessaire de déplacer les balanciers. Dans ce cas, consulter les instructions de la trousse de montage (comme les adaptateurs LockNLoad SL Adapters ou les pinces LockNLoad Crossbar Clamps).

A. Insérer un boulon en T M8 dans la rainure du balancier de chaque côté des lattes. Tourner les boulons en T pour qu'ils se bloquent dans la rainure.

B. Enfiler une griffe sur chaque boulon et y engager une rondelle et un écrou M8. Ne pas serrer complètement. Ensuite, faire glisser la griffe pour qu'elle s'accroche dans la rainure latérale de la latte.

C. À l'aide d'une clé de 13 mm, serrer complètement à 7 Nm

IMPORTANT : les griffes doivent être posées sur deux lattes différentes pour chaque balancier.

• SERRAGE FINAL •



Maintenant, serrer complètement chaque pince Crossbar Clamp ou pied TimberLine (les pieds SkyLine sont fixes et n'ont donc pas à être serrés).

PIEDS TIMBERLINE : Poser les caches sur les pieds TimberLine.

3 VERROUILLER LES PIEDS.

Si l'on a acheté et posé des serrures pour les pieds, employer la clé SKS pour les verrouiller.

4 TESTER LE MONTAGE.

Tester le montage en poussant et en tirant dans tous les sens. La plateforme ne devrait pas glisser ou bouger sur les barres transversales ou les balanciers. Resserrer les pinces ou la quincaillerie au besoin.

FACULTATIF : DÉPOSE DU DÉFLECTEUR :

REMARQUE : il est possible d'enlever le déflecteur si cela est nécessaire pour permettre l'installation de certains ancrages ou accessoires sur le profilé avant. Pour ce faire, il suffit de l'extraire de sa rainure, en commençant à un bout et en progressant sur la longueur du déflecteur.

Pour le réinstaller, procéder de la même manière. On devrait entendre un "clac" très net quand il est bien engagé.

ESPAÑOL

• MONTAJE •



A. Instale AHORA los bloques de montaje en el vehículo. Siga las instrucciones de los adaptadores SL Adapters o de las abrazaderas para barras Crossbar Clamps y consulte la Guía de Compatibilidad de la Plataforma de la página 2.

B. LUEGO, y una vez que los bloques de montaje estén instalados en el vehículo según las instrucciones, coloque la plataforma sobre el techo. Siga las instrucciones de instalación de la plataforma dadas en la página 6.

1 COLOQUE LA PLATAFORMA SOBRE LOS BLOQUES DE MONTAJE.

Con la ayuda de otra persona, levante cuidadosamente la plataforma armada y colóquela sobre los bloques de montaje del vehículo. Posicione la plataforma de manera que quede lo mejor repartida posible sobre el techo con respecto a los costados e, idealmente, a las partes delantera y trasera también.

NOTA: Para los vehículos con portezuela trasera, asegúrese de colocar la plataforma de modo que quede un espacio suficiente para abrir completamente la portezuela.

NOTA: El deflector debe quedar en la parte delantera del vehículo.

2 INSTALE LAS ABRAZADERAS DE MONTAJE.

Es posible que sea necesario retirar los bloques de montaje. En ese caso, consulte las instrucciones del kit de montaje (por ejemplo, de los adaptadores LockNLoad SL Adapters o abrazaderas LockNLoad Crossbar Clamps).

A. Introduzca un tornillo en T M8 en cada canal de los bloques de montaje y a cada lado de los travesaños. Gire los tornillos en T hasta que queden encajados en los canales.

B. Introduzca la abrazadera para travesaño en el tornillo en T y enrosque una tuerca de cierre M8 con una arandela M8. No apriete completamente. Luego deslice la abrazadera hasta que quede encajada en la ranura lateral del travesaño.

C. Utilice una llave de 13 mm para apretar completamente las tuercas con una fuerza de 7 Nm.

IMPORTANTE: Las abrazaderas de cada bloque de montaje se deben instalar en dos travesaños separados.

• AJUSTE FINAL •



Ahora, apriete completamente cada una de las abrazaderas Crossbar Clamp o torres TimberLine (el tipo de fijación de las torres SkyLine no necesita ningún ajuste).

TORRES TIMBERLINE: Instale las tapas de las torres TimberLine.

3 TRABE LAS TORRES.

Si compró e instaló las cerraduras en las torres, utilice la llave SKS para trabarlas.

4 PRUEBE LA INSTALACIÓN.

Empuje y tire de la plataforma en todas las direcciones para probar la instalación. La plataforma no se debe deslizar ni mover sobre las barras transversales o bloques de montaje. Si es necesario, vuelva a apretar las abrazaderas o las piezas de fijación del kit de montaje.

OPCIONAL: DESMONTAJE DEL DEFLECTOR

NOTA: Es posible desmontar el deflector para poder adaptar ciertos anclajes/accesorios a instalar en la extrusión delantera. Para esto, simplemente tire del deflector a partir de un extremo y continúe a lo largo de la ranura hasta extraerlo completamente.

El procedimiento de instalación del deflector es a la inversa. Cuando queda instalado completamente, se debe escuchar un 'CLIC'.

IMPORTANT WARNINGS

Rack Installation

Inadequately secured loads and incorrectly mounted roof racks and accessory racks can come loose during travel and cause serious accidents! Therefore, installation, handling, and use must be carried out in accordance with product and vehicle instructions.

In addition to these instructions, review the mounting instructions for the roof rack and the operating instructions of the vehicle.

These instructions should be kept together with the vehicle's operating instructions and carried in the vehicle when in use and en route.

For your own safety, you should only use roof racks that are authorized for use with your vehicle.

For roof racks that do not specify the distance between the front and rear crossbars, the distance shall be at least 700 mm or as large as possible. Please note that changes (e.g., additional drill holes) to the accessory rack's attachment system are not permissible.

Check attachment hardware and load for tight fit and function:

- Before the start of any journey
- After driving a short distance following rack or load install
- At regular intervals on longer journeys
- More frequently on rough terrain
- After interruption of a journey during which the vehicle was left unsupervised (check for damage due to outside intervention)

Rack Loading

Do not exceed the maximum load specified for the roof rack, accessory rack or the maximum load recommended by the vehicle manufacturer.

Max Roof Load = weight of roof rack + weight of accessory racks + weight of load.

Load shall be uniformly distributed with the lowest possible center of gravity.

Load should not substantially extend beyond the loading surface of the roof rack.

Vehicle Driving and Regulations

The speed driven must be suited to the load transported and to official speed limits. In the absence of any speed limits, we recommend a maximum speed of 80 mph (130 km/h).

When transporting any load, the speed of the vehicle must take into account all conditions such as the state of the road, the surface of the road, traffic conditions, wind, etc. Vehicle handling, cornering, braking and sensitivity to side winds will change with the addition of rooftop loads.

If this product is off-road certified, it is designed and intended to be used on forest service roads, access roads or other non-technical terrains at moderate speeds. It is not to be used while rock-crawling, jumping, bogging, or other technical off-road terrains. When using off-road certified products with non-off-road certified products, always follow the warnings and restrictions as stated in the non-off-road certified product instructions.

Maintenance

The accessory rack should be carefully cleaned and maintained, particularly during the winter months. Use only a solution of water and standard car wash liquid without any alcohol, bleach, or ammonium additives.

For reasons of fuel economy and the safety of other road users, the accessory rack and roof rack should be removed when not in use.

Periodically inspect accessory rack for damage. Replace lost, damaged, or worn parts. Use only original spare parts obtained from a stocking specialist, dealer, or manufacturer.

Any changes made to the roof racks and accessory racks, as well as the use of spare parts or accessories other than those supplied by the manufacturer, will lead to the lapsing of the manufacturer's warranty and liability for any material damage or accidents. You should observe these instructions to the letter and only use the original parts supplied.

In order to replace any lost or defective keys, note the lock and key numbers below and register them at www.yakima.com.

Record Your Key Number:

(located on the set of locking keys)

--	--	--	--

AVERTISSEMENTS IMPORTANTS

Pose du porte-bagage

Une charge mal arrimée, un porte-bagage de toit, ou encore un de ses accessoires, qui seraient mal installés pourraient se libérer en cours de trajet et provoquer un grave accident ! C'est pourquoi la pose, la manutention et l'utilisation de ce produit doivent être conformes aux instructions visant le produit et le véhicule.

En plus d'observer les présentes instructions, vérifier les instructions visant la pose du porte-bagage et les instructions visant le véhicule.

Les présentes instructions devraient être jointes au manuel d'utilisation du véhicule et conservées à bord lors du déplacement.

Par sécurité, on ne devrait utiliser que des porte-bagages qui sont approuvés pour le véhicule.

Dans le cas des porte-bagages dont la distance entre les barres transversales avant et arrière n'est pas spécifiée, cette distance doit être la plus grande possible, mais d'au moins 700 mm. Prière de noter qu'il est interdit d'apporter des modifications au système de montage de l'accessoire (en perçant des trous supplémentaires, par exemple).

Vérifier la solidité des dispositifs de fixation et l'arrimage de la charge :

- Avant de prendre la route
- Peu de temps après le départ si l'on a posé le porte-bagage ou si on l'a chargé
- À intervalles réguliers sur les longs trajets
- Plus fréquemment sur routes cahoteuses
- Après tout arrêt durant lequel le véhicule a été laissé sans surveillance (confirmer l'absence de dommages provoqués par des tiers)

Chargement du porte-bagage

Ne pas dépasser la charge maximale spécifiée pour le porte-bagage, l'accessoire de transport ou la charge maximale recommandée par le constructeur du véhicule.

Charge maximale sur le toit = poids du porte-bagage + poids de l'accessoire de transport + poids de la charge.

La charge doit être répartie de manière uniforme et son centre de gravité doit être le plus bas possible.

La charge ne doit pas dépasser significativement de la surface de charge du porte-bagage.

Conduite du véhicule et réglementation

La vitesse à laquelle on roule doit tenir compte de la charge transportée et des limitations de vitesse. En l'absence de limitation de vitesse, nous recommandons de ne pas dépasser 130 km/h.

Quand on transporte n'importe quelle charge, la vitesse à laquelle on roule doit aussi tenir compte des conditions ambiantes comme l'état de la route, la surface de la route, les conditions de la circulation, le vent, etc. Le comportement du véhicule, sa tenue en virage, son freinage et sa sensibilité aux vents latéraux seront modifiés par l'addition de charges sur le toit.

Si ce produit est approuvé pour la conduite hors-route, il est destiné à servir sur des chemins forestiers, des routes d'accès et d'autres terrains peu accidentés à vitesse modérée. On ne doit pas l'utiliser si le véhicule sert à franchir de gros rochers, à sauter, à rouler dans la boue profonde ou à circuler sur des terrains très accidentés. Quand on se sert de produits approuvés pour la conduite hors-route en conjonction avec d'autres qui ne le sont pas, il faut toujours respecter les avertissements et les limitations stipulés dans les instructions des produits qui ne sont pas approuvés pour la conduite hors-route.

Entretien

L'accessoire de transport doit être nettoyé et entretenu avec soin, particulièrement durant l'hiver. Pour le nettoyage, n'employer que du savon liquide normal pour automobile et de l'eau, sans ajouter d'alcool, d'eau de Javel ou d'ammonium.

Pour économiser du carburant et par sécurité pour les autres usagers de la route, il est recommandé d'enlever l'accessoire de transport et le porte-bagage quand ils ne servent pas.

Inspecter l'accessoire de transport régulièrement. Remplacer les pièces perdues, endommagées ou usées. N'employer que des pièces d'origine, que l'on peut se procurer auprès d'un détaillant ou du fabricant.

Toute modification apportée au porte-bagage ou à l'accessoire de transport, ainsi que l'emploi de pièces ou d'accessoires autres que ceux fournis par le fabricant, annulerait la garantie et la responsabilité du fabricant en cas de dommages matériels ou d'accident. L'utilisateur doit donc respecter les présentes instructions à la lettre et n'employer que les pièces d'origine fournies.

Afin de pouvoir remplacer des clés perdues ou défectueuses, prendre note du numéro de la serrure et des clés ci-dessous et les enregistrer à www.yakima.com.

Anote el número de su llave:

(grabado en las llaves de bloqueo)

--	--	--	--

ADVERTENCIAS IMPORTANTES

Instalación del portaequipaje

¡Si las cargas no están aseguradas de manera adecuada y si los portaequipajes para techo y los accesorios de transporte están montados incorrectamente, se pueden aflojar durante un viaje y causar accidentes serios! Por lo tanto, la instalación, manipulación y uso se deben realizar respetando las instrucciones del producto y del vehículo.

Además de estas instrucciones, lea las instrucciones de montaje del portaequipaje para techo y las instrucciones de operación del vehículo.

Estas instrucciones se deben guardar junto con las instrucciones de operación del vehículo y llevar dentro del coche cuando este producto está instalado.

Para su propia seguridad, usted debe instalar solamente portaequipajes para techo aprobados para su vehículo.

Para los portaequipajes de techo que no especifican la distancia entre las barras transversales delantera y trasera, la separación debe ser de por lo menos 700 mm, o lo más grande que sea posible. Por favor tenga en cuenta que no está permitido realizar ningún cambio en el sistema de fijación de los portaequipajes (p. ej.: agujeros adicionales).

Verifique los accesorios de fijación y la carga para asegurarse de que estén bien ajustados y en buenas condiciones:

- Antes de salir de viaje
- Una vez recorrida una corta distancia después de instalar el portaequipaje o la carga
- A intervalos regulares durante los viajes más largos
- Con más frecuencia en terrenos irregulares
- Después de cada parada durante un viaje, en la que el vehículo quedó sin vigilancia (comprobación de daños debido a la posible acción de terceros)

Carga del portaequipaje

No exceda la carga máxima que corresponde al portaequipaje para techo, los accesorios de transporte o la carga máxima recomendada por el fabricante del vehículo.

Carga máxima del techo = peso del portaequipaje para techo + peso de los accesorios de transporte + peso de la carga.

La carga debe estar uniformemente distribuida con el centro de gravedad lo más bajo posible.

La carga no debe sobrepasar sustancialmente la superficie de carga del portaequipaje para techo.

Manejo del vehículo y reglamentaciones

Se debe conducir a una velocidad que tenga en cuenta la carga transportada y que respete los límites de velocidad reglamentarios. En caso de que el límite de velocidad no esté indicado, recomendamos no superar los 130 km/h.

Cuando se transportan cargas sobre el techo, se debe circular a una velocidad que tenga en cuenta todas las condiciones circundantes, como el estado de la ruta, la superficie del camino, las condiciones del tráfico, el viento, etc. El manejo del vehículo, así como el frenado, agarre en las curvas y la influencia de los vientos de costado, cambian cuando se adicionan cargas sobre el techo.

Conducir fuera de las rutas no es recomendable porque se puede dañar el vehículo o el equipaje.

Mantenimiento

Los accesorios de transporte se deben limpiar con cuidado y mantenerlos de manera adecuada, especialmente durante los meses de invierno.

Para esto, utilice solamente una solución de agua y líquido lavacoche estándar, sin ningún añadido de alcohol, blanqueador o amoníaco.

Por razones de economía de combustible y de seguridad para otros usuarios de la carretera, el portaequipaje para techo y los accesorios de transporte se deben desinstalar cuando no se utilizan.

Verifique periódicamente los accesorios de transporte por si están dañados. Reemplace las piezas perdidas, rotas o gastadas. Utilice solamente repuestos de fábrica provenientes de un especialista, distribuidor o fabricante.

La modificación de los portaequipajes para techo y de los accesorios de transporte, así como el uso de otras piezas de repuesto o accesorios diferentes de los provistos por el fabricante, harán caducar la garantía y la responsabilidad del fabricante por daños materiales o accidentes. Usted debe respetar al pie de la letra estas instrucciones de uso y utilizar solamente las piezas de origen provistas.

Para reemplazar una llave perdida o defectuosa, anote más abajo los números de la cerradura y de la llave y regístrelos en www.yakima.com.

YAKIMA

www.yakima.com

YAKIMA PRODUCTS, INC.
4101 KRUSE WAY
LAKE OSWEGO, OR
97035-2541
USA
888.925.4621
yakima.com/support

YAKIMA AUSTRALIA PTY. LTD
17 Hinkler Court
Brendale
QLD 4500
Australia
1800-143-548

Anote el número de su llave:

(grabado en las llaves de bloqueo)

--	--	--	--