

Cover (4X)
Cache (x 4)
Tapa (4X)

Base (4X)
Patin (x 4)
Base (4X)

Pad (4X)
pad (x 4)
pad (4X)

HARDWARE • QUINCAILLERIE • PIEZAS DE FIJACIÓN

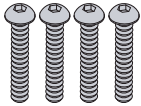

M8 x 50 screw (4X)
boulon M8 x 50 (x 4)
tornillo M8 x 50 (4X)



M8 x 25 screw (4X)
boulon M8 x 25 (x 4)
tornillo M8 x 25 (4X)



M8 conical washer (4X)
rondelle conique M8 (x 4)
arandela cónica M8 (4X)

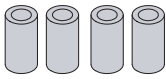

tall spacer (4X)
intercalaire long (x 4)
espaciador alto (4X)



short spacer (4X)
intercalaire court (x 4)
espaciador bajo (4X)



M8 washer (4X)
rondelle M8 (x 4)
arandela M8 (4X)

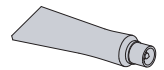

Silicone (1X)
mastic silicone (x 1)
silicona (1X)

Use only the approved hardware included with this kit.

N'employer que la quincaillerie approuvée incluse dans cette trousse.

Utilice solamente las piezas aprobadas e incluidas en este kit.

INCLUDED TOOL

OUTIL INCLUS • HERRAMIENTAS INCLUIDAS

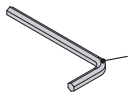

5 mm hex wrench (1X)
clé hexagonale 5 mm (x 1)
llave hexagonal de 5 mm (1X)

REQUIRED TOOLS

OUTILS NÉCESSAIRES • HERRAMIENTAS NECESARIAS

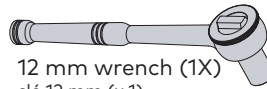

12 mm wrench (1X)
clé 12 mm (x 1)
llave de 12 mm (1X)



plastic trim removal tool (1X)
outil de démontage de garniture en plastique (x 1)
extractor de molduras de plástico (1X)



REFER TO YAKIMA SKYLINE OR CONTROL TOWER INSTRUCTIONS FOR IMPORTANT WARNING AND LOAD LIMITATIONS, AND YAKIMA'S LIMITED WARRANTY.

CONSULTER LES INSTRUCTIONS ACCOMPAGNANT LES PIEDS SKYLINE OU CONTROL TOWER YAKIMA : ON Y TROUVERA DES AVERTISSEMENTS IMPORTANTS ET LES LIMITES DE CHARGEMENT, AINSI QUE LA GARANTIE LIMITÉE YAKIMA.

CONSULTE LAS INSTRUCCIONES DE LAS TORRES SKYLINE O CONTROL DE YAKIMA PARA CONOCER LAS ADVERTENCIAS IMPORTANTES, LOS LÍMITES DE CARGA Y LA GARANTÍA LIMITADA DE YAKIMA.

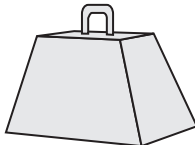

Landing Pad 29 has a load limit of 82.5 lb per crossbar or 110 lbs. per crossbar when paired with Yakima HD Bars or Lock N Load Platforms.



Landing Pad 29 is off road rated at 60% of its total load capacity.

La limite de charge sur le Landing Pad 29 est de 37 kg (82,5 lb) par barre transversale, ou de 50 kg (110 lb) par barre transversale avec les barres Yakima HD ou les plateformes LockNLoad.



En conduite hors-route, la capacité du Landing Pad 29 est de 60% de sa capacité totale.

El límite de carga sobre el Landing Pad 29 es 82,5 lb por barra transversal, o 110 lb por par de barras cuando se combina con las barras HD o plataformas LockNLoad de Yakima.



Fuera de la carretera, la capacidad del Landing Pad 29 es de 60% de su capacidad total.

Pour le français, aller à la page 7.

Para español ir a la página 7.

IMPORTANT WARNING! It is critical that all Yakima racks and accessories be properly and securely attached to your vehicle. Improper attachment could result in an automobile accident, and could cause serious bodily injury or death to you or to others. You are responsible for securing the racks and accessories to your car, checking the attachments prior to use, and periodically inspecting the products for adjustment, wear, and damage. Therefore, you must read and understand all of the instructions and cautions supplied with your Yakima product prior to installation or use. If you do not understand all of the instructions and cautions, or if you have no mechanical experience and are not thoroughly familiar with the installation procedures, you should have the product installed by a professional installer such as a qualified rack specialty installer or auto body shop.

1 REMOVE THE FRONT COVERS.

Use a plastic trim removal tool to carefully pry up and remove the front cover on your rails for each side of the vehicle. **WARNING:** Do not use a metal tool. Use caution to avoid denting or otherwise damaging your vehicle. **TIP:** Use a rolled up towel to protect your vehicle.

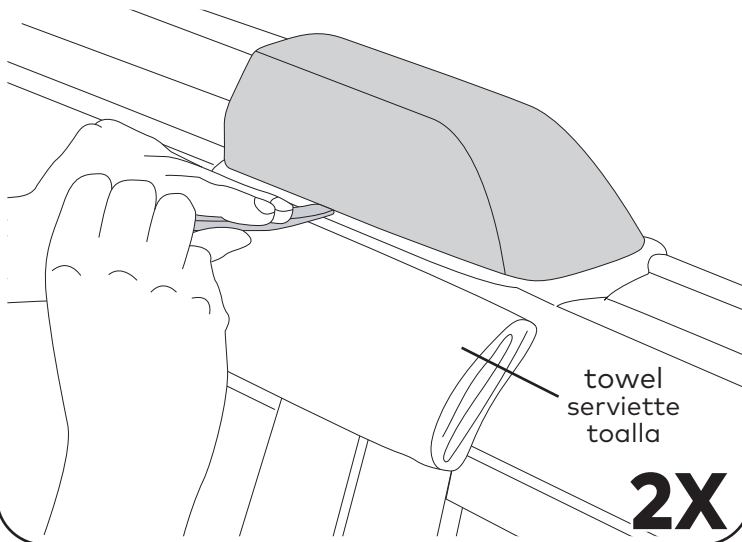

2 REMOVE THE REAR COVERS.

Use a plastic trim removal tool to carefully pry up and remove the rear cover of your rails for each side of the vehicle. **WARNING:** Do not use a metal tool. Use caution to avoid denting or otherwise damaging your vehicle. **TIP:** Use a rolled up towel to protect your vehicle.

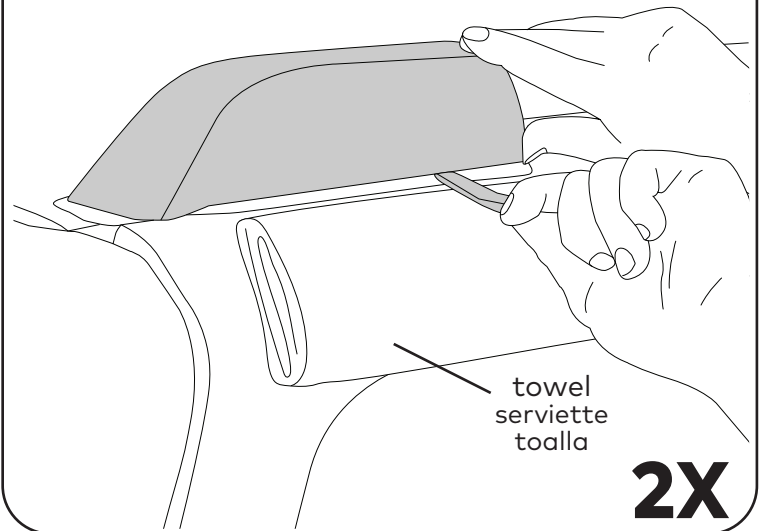

3 LOOSEN THE RAIL BOLTS.

Use a 12 mm wrench to loosen the bolts that secure each of the rails to your vehicle. The bolts are not removable and need only be loosened enough to free the rail from the vehicle.

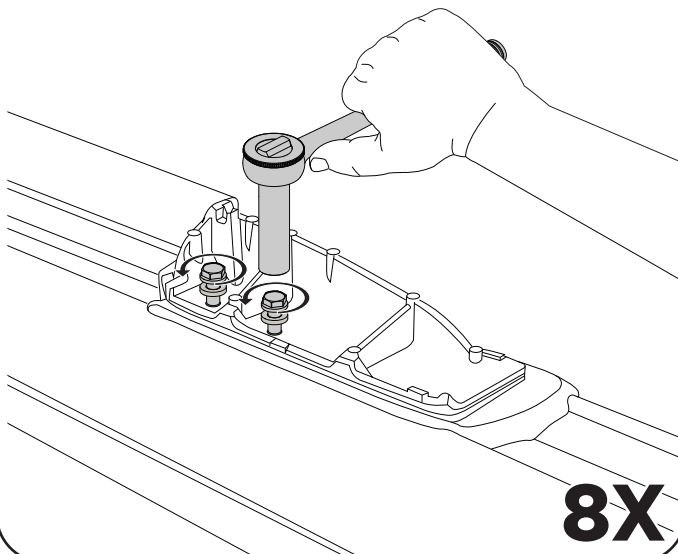

4 REMOVE THE RAILS.

Carefully lift the rails from your vehicle.

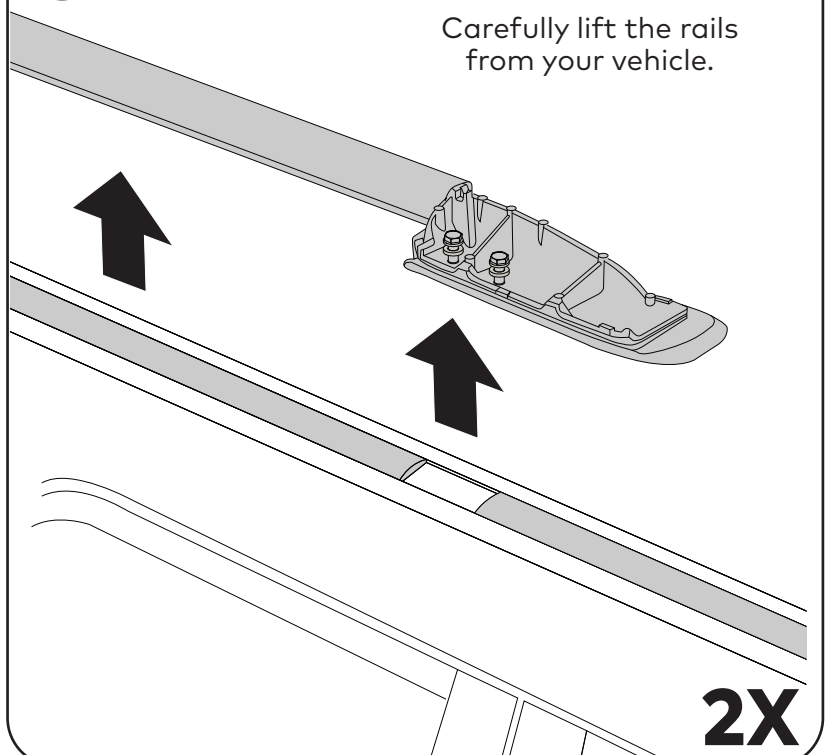

INSTALLING SPACERS

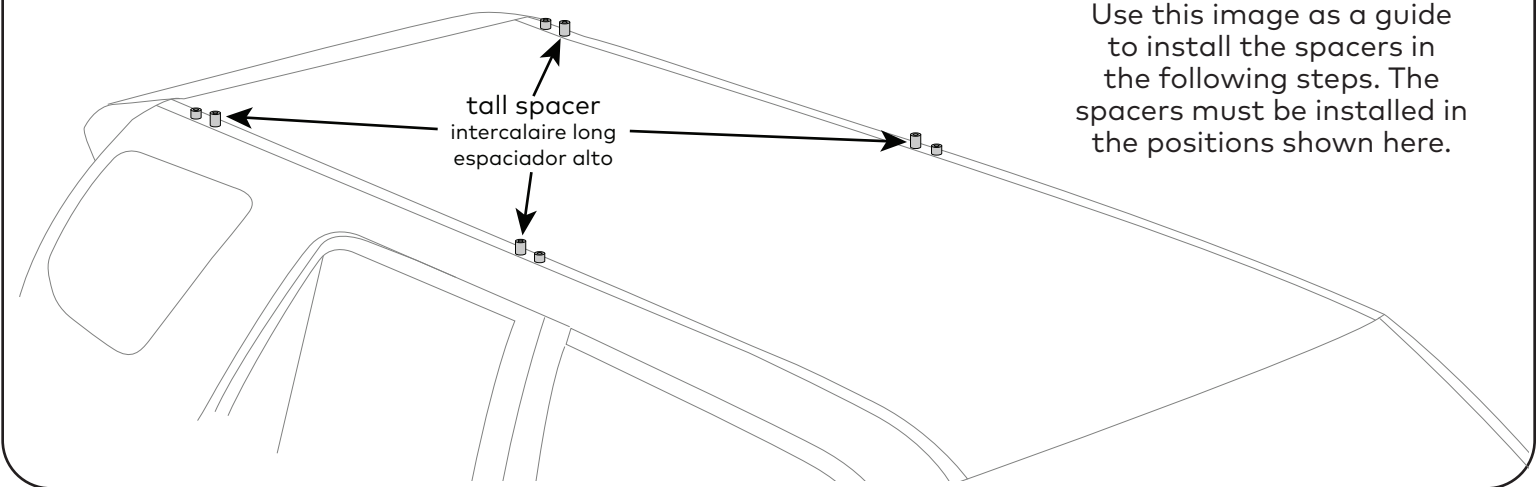

Use this image as a guide to install the spacers in the following steps. The spacers must be installed in the positions shown here.

5 APPLY SILICONE TO THE REAR MOUNTING POINTS.

Apply a generous amount of silicone around the rear tubes of the rearmost mounting points.

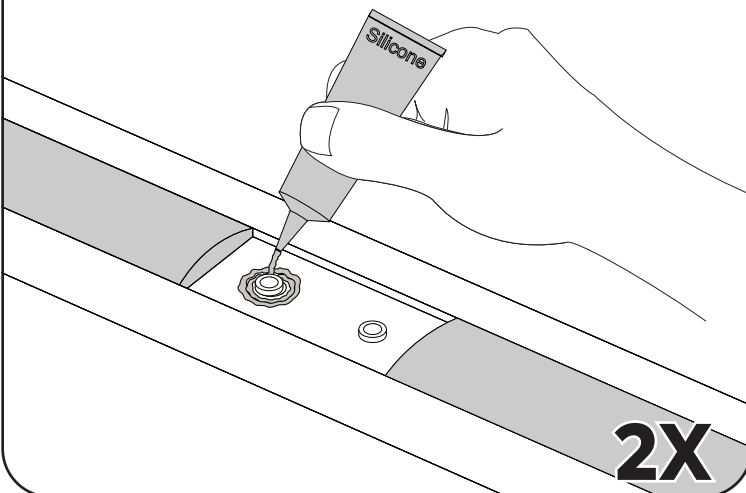

6 PLACE THE SHORT SPACERS.

Place a short spacer and apply silicone to the top of the spacer.

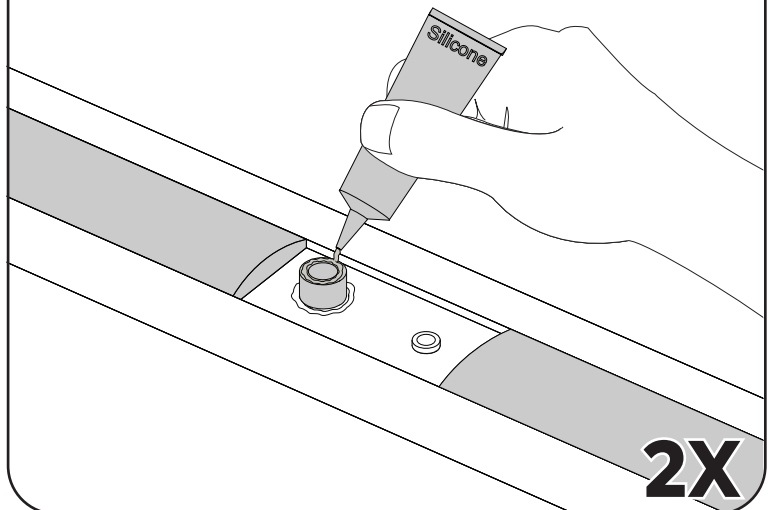

7 INSTALL THE HARDWARE AT THE REAR MOUNTING POINTS.

Use the 5mm hex wrench to install a flat washer and a short bolt. Tighten until the spacer is slightly compressed (.3 Nm of torque).

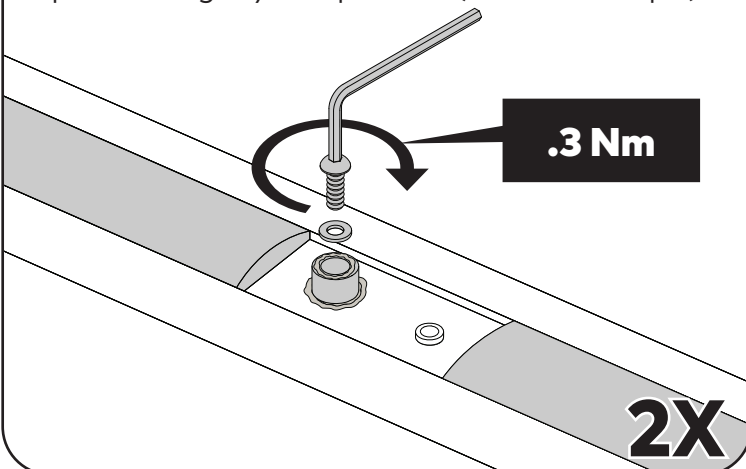

8 APPLY SILICONE TO THE FRONT MOUNTING POINTS.

Apply a generous amount of silicone around the front tubes at the forwardmost mounting points.

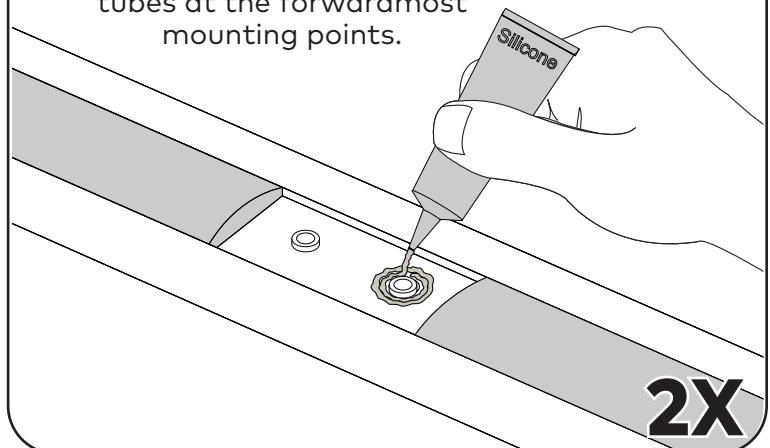

9 PLACE THE SHORT SPACERS.

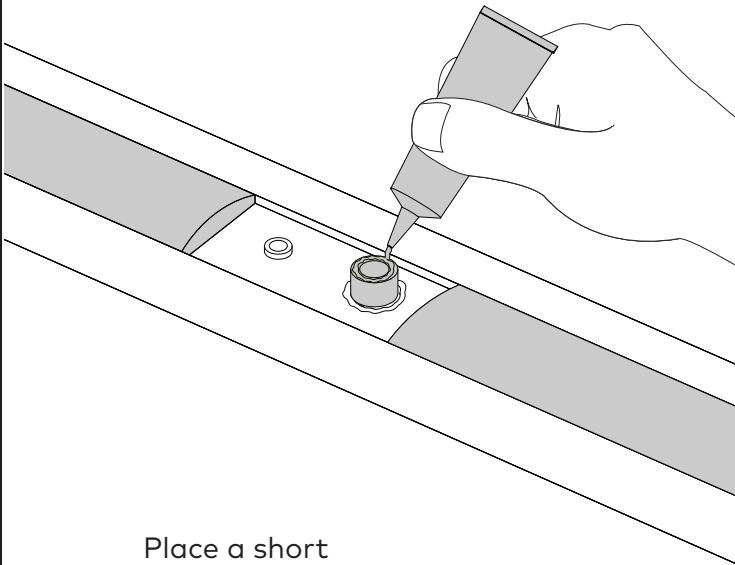

Place a short spacer and apply silicone to the top of the spacer.

2X

10 INSTALL THE HARDWARE AT THE FRONT MOUNTING POINTS.

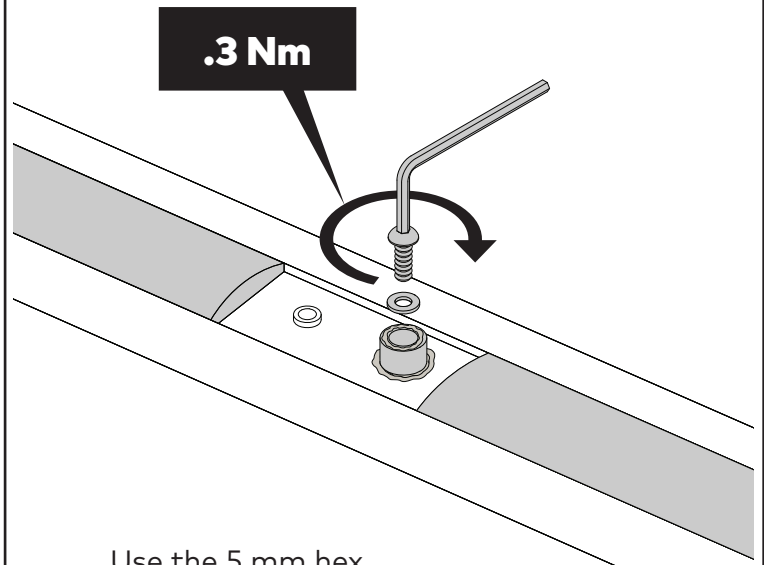

Use the 5 mm hex wrench to install a flat washer and a short bolt. Tighten until the spacer is slightly compressed (.3 Nm of torque).

2X

11 APPLY SILICONE TO THE REAR MOUNTING POINTS.

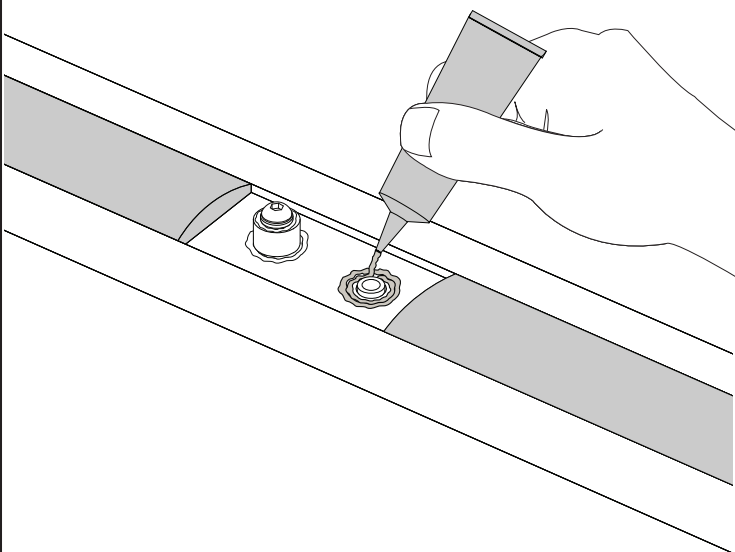

Apply a generous amount of silicone around the front tubes of the rearmost mounting points.

2X

12 PLACE THE TALL SPACER.

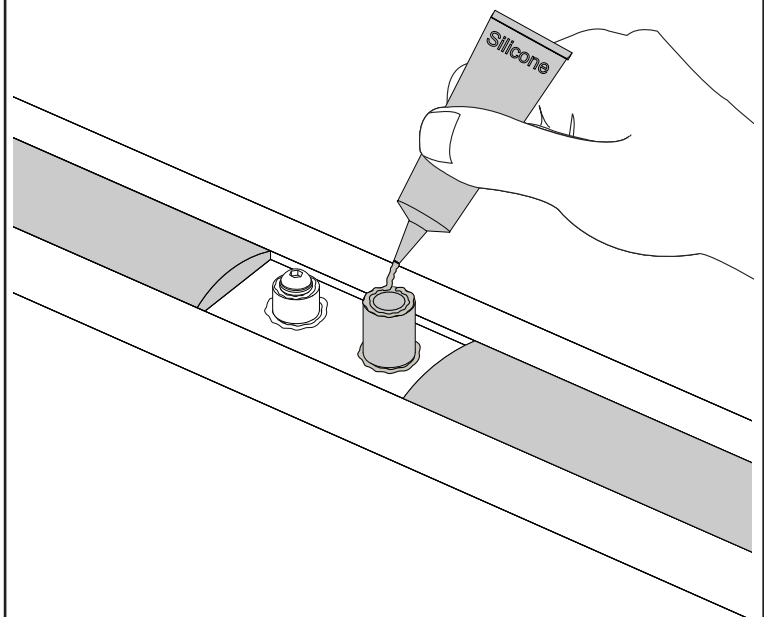

Place a tall spacer and apply silicone to the top of the spacer.

2X

13 INSTALL THE REAR LANDING PADS.

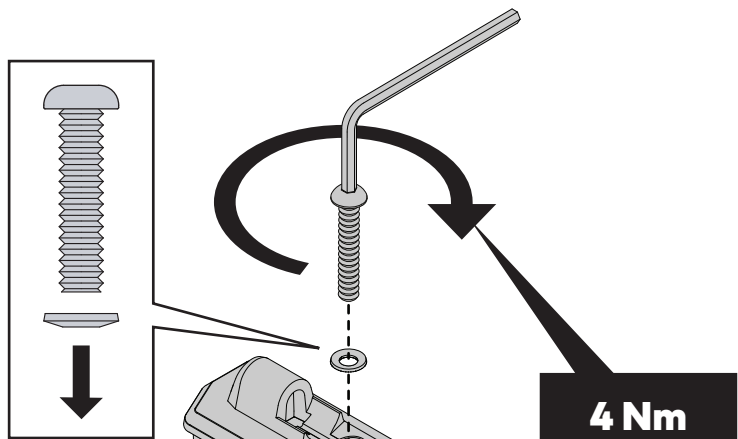
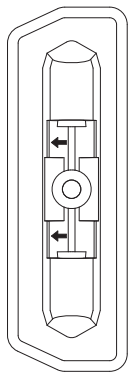

- Refer to the arrows inside the bases and orient the bases so that the arrows face outward from the vehicle.
- Use the 5 mm hex wrench to install the pad, base, conical washer oriented as pictured, and the long bolt as shown.
- Fully tighten to 4 Nm.

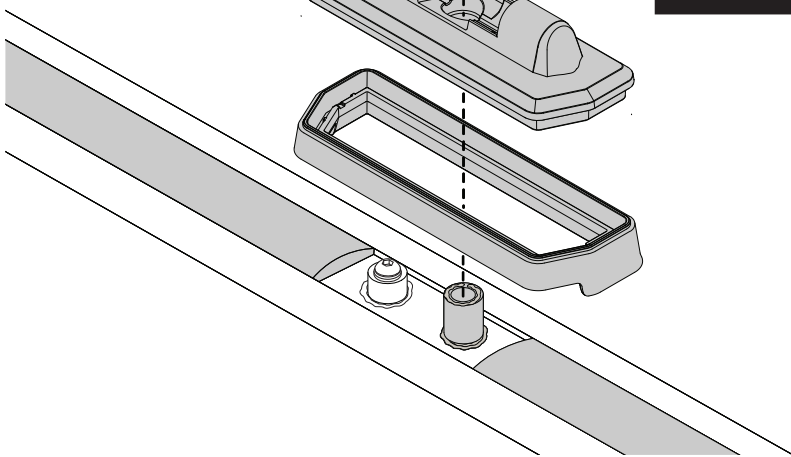

2X

14 APPLY SILICONE TO THE FRONT MOUNTING POINTS.

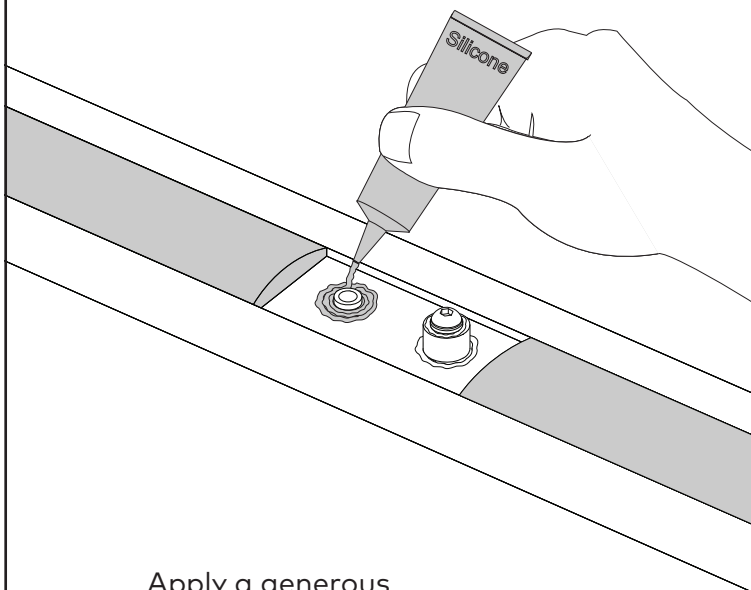

Apply a generous amount of silicone around the rear tubes at the forwardmost mounting points.

2X

15 PLACE THE TALL SPACER.

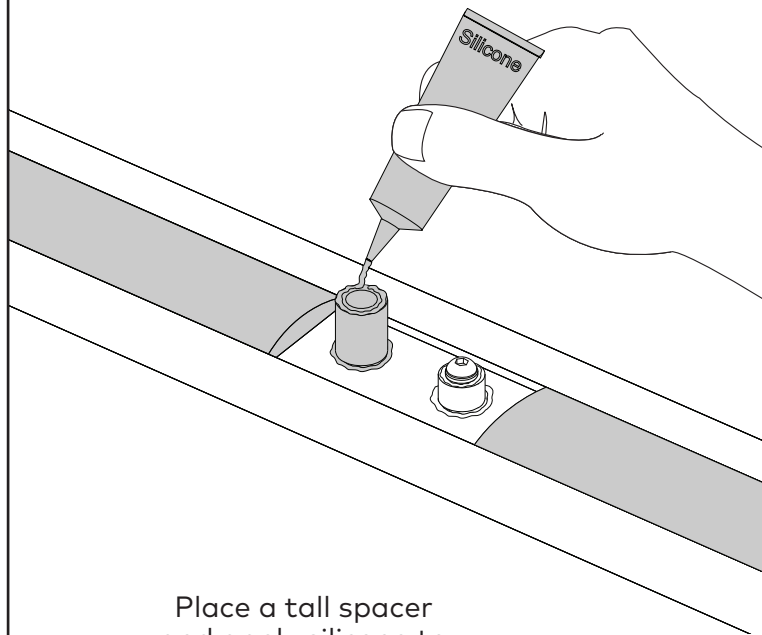

Place a tall spacer and apply silicone to the top of the spacer.

2X

16 INSTALL THE FRONT LANDING PADS.

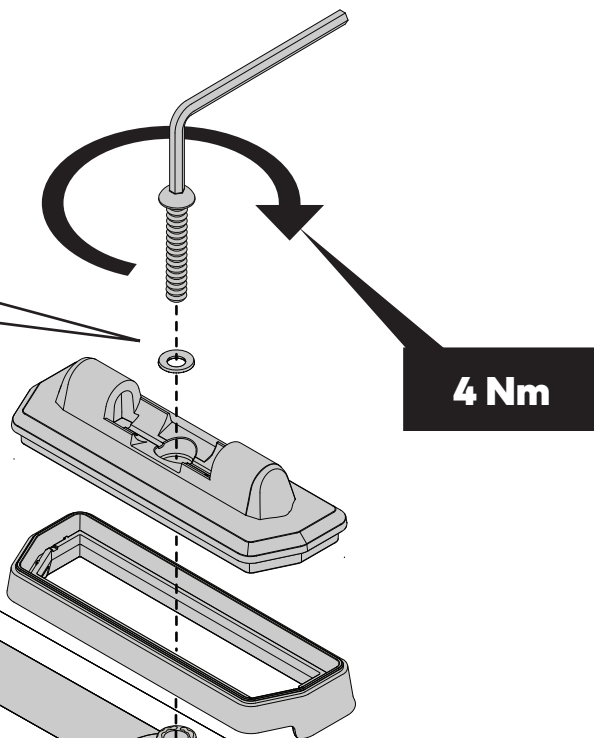
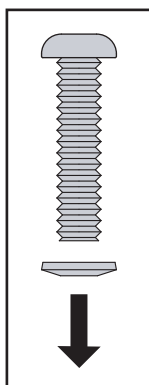
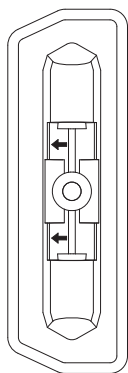

- Refer to the arrows inside the bases and orient the bases so that the arrows face outward from the vehicle.
- Use the 5 mm hex wrench to install the pad, base, conical washer oriented as pictured, and the long bolt as shown.
- Fully tighten to 4 Nm.

2X

17 TEST THE INSTALLATION.

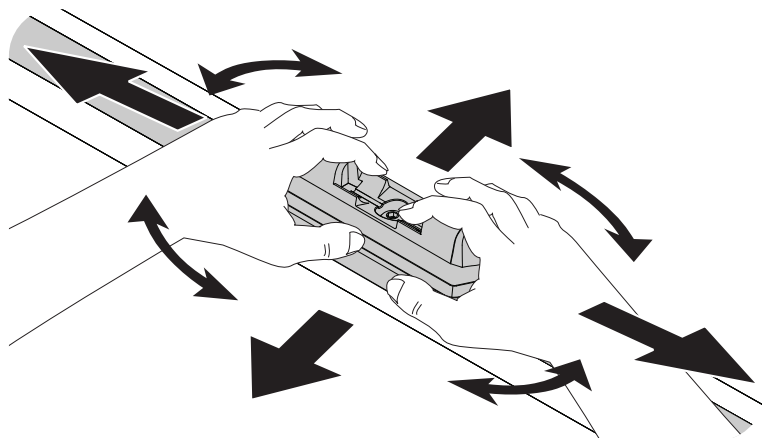

Jostle and rotate the Landing Pad in all directions to ensure it is securely installed.

4X

18 INSTALL THE COVERS WHEN THE RACK IS NOT ATTACHED.

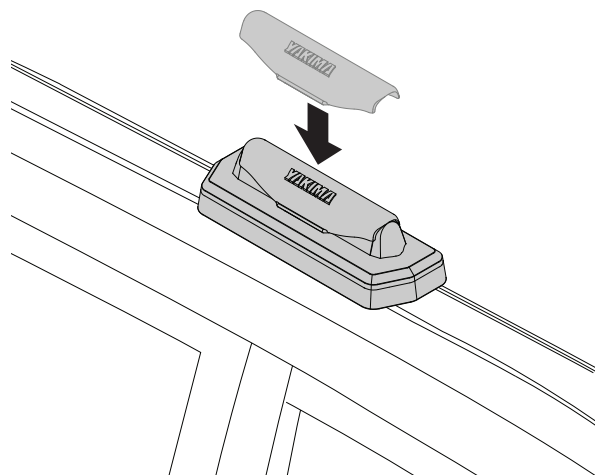

Using the covers will help keep the bases free of debris.

19 Continue with **SkyLine** or **Control Tower** installation.



READ THESE WARNINGS!

- Make sure your SkyLine™ or Control Towers™ with bars installed seat completely with the Landing Pads™.
- Be sure all hardware is secured according to the instructions. Failure to perform safety checks before driving away can result in property damage, personal injury, or death.
- Attachment hardware can loosen over time. Check and tighten if necessary, before each use.



DO NOT EXCEED THE MAXIMUM WEIGHT LIMIT FOR YOUR VEHICLE.

To review your vehicle's specific weight limit and load limitations for accessories, visit yakimatech.com.

For additional product support, visit yakima.com/support or contact us directly at (888)925-4621 Monday through Friday, 7:00 AM to 4:00 PM, PST.

Remove your YAKIMA rack and accessories before entering automatic car washes.

FRANÇAIS

AVERTISSEMENT IMPORTANT ! IL EST IMPÉRATIF QUE LES PORTE-BAGAGES ET LES ACCESSOIRES YAKIMA SOIENT CORRECTEMENT ET SOLIDEMENT FIXÉS AU VÉHICULE. UN MONTAGE MAL RÉALISÉ POURRAIT PROVOQUER UN ACCIDENT D'AUTOMOBILE, QUI POURRAIT ENTRAÎNER DES BLESSURES GRAVES OU MÊME LA MORT, À VOUS OU À D'AUTRES PERSONNES. VOUS ÊTES RESPONSABLE DE L'INSTALLATION DU PORTE-BAGAGE ET DES ACCESSOIRES SUR VOTRE VÉHICULE, D'EN VÉRIFIER LA SOLIDITÉ AVANT DE PRENDRE LA ROUTE ET DE LES INSPECTER RÉGULIÈREMENT POUR EN CONTRÔLER L'ÉTAT, L'AJUSTEMENT ET L'USURE. VOUS DEVEZ DONC LIRE ATTENTIVEMENT ET COMPRENDRE TOUTES LES INSTRUCTIONS ET TOUS LES AVERTISSEMENTS ACCOMPAGNANT VOTRE PRODUIT YAKIMA AVANT DE L'INSTALLER ET DE L'UTILISER. SI VOUS NE COMPRENEZ PAS TOUTES LES INSTRUCTIONS ET TOUS LES AVERTISSEMENTS, OU SI VOUS N'AVEZ PAS DE COMPÉTENCES EN MÉCANIQUE ET NE COMPRENEZ PAS PARFAITEMENT LA MÉTHODE DE MONTAGE, VOUS DEVRIEZ FAIRE INSTALLER LE PRODUIT PAR UN PROFESSIONNEL DU DOMAINE OU UN CARROSSIER COMPÉTENT.

1 RETIRER LES OBTURATEURS AVANT.

À l'aide d'un outil de démontage de garniture en plastique, soulever et retirer délicatement les obturateurs avant des longerons de chaque côté du véhicule. **AVERTISSEMENT :** ne pas utiliser d'outil en métal. Faire attention de ne pas bosseler ou endommager le véhicule. **CONSEIL :** placer une serviette enroulée pour protéger la carrosserie.

2 RETIRER LES OBTURATEURS ARRIÈRE.

À l'aide d'un outil de démontage de garniture en plastique, soulever et retirer délicatement les obturateurs arrière des longerons de chaque côté du véhicule. **AVERTISSEMENT :** ne pas utiliser d'outil en métal. Faire attention de ne pas bosseler ou endommager le véhicule. **CONSEIL :** placer une serviette enroulée pour protéger la carrosserie.

3 DESSERRER LES BOULONS DES LONGERONS.

À l'aide d'une clé de 12 mm, desserrer les boulons qui fixent les longerons. Les boulons ne s'enlèvent pas : il faut simplement les desserrer suffisamment pour libérer le longeron.

4 RETIRER LES LONGERONS.

Soulever soigneusement les longerons.

POSE DES INTERCALAIRES

Employer cette image pour faciliter la pose des intercalaires au cours des prochaines étapes. Les intercalaires doivent être installés aux emplacements illustrés ici.

5 APPLIQUER DU MASTIC SILICONE SUR LES POINTS DE MONTAGE ARRIÈRE.

Appliquer une quantité généreuse de mastic silicone autour des points de montage les plus en arrière.

6 METTRE EN PLACE LES INTERCALAIRES COURTS.

Mettre en place un intercalaire court et appliquer du mastic sur le sommet de l'intercalaire.

7 POSER LA VISSERIE AUX POINTS DE MONTAGE ARRIÈRE.

À l'aide de la clé hexagonale de 5 mm, poser un boulon court muni d'une rondelle plate. Serrer jusqu'à comprimer l'intercalaire légèrement (couple : 0,3 Nm).

8 APPLIQUER DU MASTIC SILICONE SUR LES POINTS DE MONTAGE AVANT.

Appliquer une quantité généreuse de mastic silicone autour des tubes avant des points de montage les plus en avant.

ESPAÑOL

¡ADVERTENCIA IMPORTANTE! ES FUNDAMENTAL QUE TODOS LOS RACKS Y ACCESORIOS YAKIMA ESTÉN FIJADOS DE MANERA CORRECTA Y SEGURA AL VEHÍCULO. UNA INSTALACIÓN DEFICIENTE PODRÍA CAUSAR UN ACCIDENTE DE TRÁNSITO Y PROVOCAR HERIDAS GRAVES O, INCLUSO, SU MUERTE O LA DE TERCEROS. USTED ES RESPONSABLE DE INSTALAR DE MANERA SEGURA LOS RACKS Y ACCESORIOS AL VEHÍCULO, DE VERIFICAR LA SOLIDEZ DE LAS FIJACIONES ANTES DE PARTIR Y DE INSPECCIONAR PERIÓDICAMENTE EL AJUSTE DE LOS PRODUCTOS, ASÍ COMO SU DESGASTE Y POSIBLES DAÑOS. POR LO TANTO, USTED DEBE LEER Y COMPRENDER TODAS LAS INSTRUCCIONES Y ADVERTENCIAS QUE VIENEN CON LOS PRODUCTOS YAKIMA ANTES DE INSTALARLOS O USARLOS. SI NO COMPRENDE TODAS LAS INSTRUCCIONES Y ADVERTENCIAS, O SI NO TIENE EXPERIENCIA EN MECÁNICA O NO ESTÁ FAMILIARIZADO CON LOS MÉTODOS DE INSTALACIÓN, HAGA INSTALAR EL PRODUCTO POR UN PROFESIONAL, COMO UN ESPECIALISTA EN INSTALACIÓN DE RACKS O UN TALLER DE CARROCERÍA CALIFICADO.

1 RETIRE LAS CUBIERTAS DELANTERAS.

Utilice un extractor de molduras de plástico para hacer palanca y retirar con cuidado la cubierta delantera de los rieles laterales del vehículo. **ADVERTENCIA:** No utilice una herramienta de metal. Tenga cuidado de no abollar o rayar el vehículo. **CONSEJO:** Utilice una toalla enrollada para proteger el vehículo.

2 RETIRE LAS CUBIERTAS TRASERAS.

Utilice un extractor de molduras de plástico para hacer palanca y retirar con cuidado la cubierta trasera de los rieles laterales del vehículo. **ADVERTENCIA:** No utilice una herramienta de metal. Tenga cuidado de no abollar o rayar el vehículo. **CONSEJO:** Utilice una toalla enrollada para proteger el vehículo.

3 AFLOJE LOS TORNILLOS DE LOS RIELES.

Utilice una llave de 12 mm para aflojar los tornillos que fijan cada uno de los rieles al vehículo. Los tornillos no son desmontables; sólo hay que aflojarlos lo suficiente para poder retirar los rieles del vehículo.

4 RETIRE LOS RIELES.

Levante con cuidado los rieles del vehículo.

INSTALACIÓN DE LOS ESPACIADORES

Utilice esta imagen como guía cuando instale los espaciadores en las etapas subsecuentes. Los espaciadores se deben instalar en las posiciones que se muestran aquí.

5 APLIQUE SILICONA EN LOS PUNTOS DE MONTAJE TRASEROS.

Aplique una cantidad abundante de silicona alrededor de los puntos de montaje de más atrás.

6 COLOQUE LOS ESPACIADORES BAJOS.

Coloque un espaciador bajo y aplique silicona en la parte superior del mismo.

7 INSTALE LAS PIEZAS DE FIJACIÓN EN LOS PUNTOS DE MONTAJE TRASEROS.

Utilice la llave hexagonal de 5 mm para instalar una arandela plana y un tornillo corto. Apriete hasta que el espaciador quede ligeramente comprimido (0,3 Nm de par).

8 APLIQUE SILICONA EN LOS PUNTOS DE MONTAJE DELANTEROS.

Aplique una cantidad abundante de silicona alrededor de los tubos delanteros en los puntos de montaje de más adelante.

FRANÇAIS

9 METTRE EN PLACE LES INTERCALAIRES COURTS.

Mettre en place un intercalaire court et appliquer du mastic sur le sommet de l'intercalaire.

10 POSER LA VISSERIE AUX POINTS DE MONTAGE AVANT.

À l'aide de la clé hexagonale de 5 mm, poser un boulon court muni d'une rondelle plate. Serrer jusqu'à comprimer l'intercalaire légèrement (couple : 0,3 Nm).

11 APPLIQUER DU MASTIC SILICONE SUR LES POINTS DE MONTAGE ARRIÈRE.

Appliquer une quantité généreuse de mastic silicone autour tubes avant des points de montage les plus en arrière.

12 METTRE EN PLACE LES INTERCALAIRES LONGS.

Mettre en place un intercalaire long et appliquer du mastic sur le sommet de l'intercalaire.

13 POSER LES PATINS LANDING PAD ARRIÈRE.

- Les patins portent des flèches à l'intérieur. Les monter de manière que les flèches pointent vers l'extérieur du véhicule.
- À l'aide de la clé hexagonale de 5 mm, poser un socle, un patin, une rondelle conique (tournée dans le sens illustré) et un boulon long, tel qu'illustré.
- Serrer complètement à 4 Nm.

14 APPLIQUER DU MASTIC SILICONE SUR LES POINTS DE MONTAGE AVANT.

Appliquer une quantité généreuse de mastic silicone autour des tubes arrière des points de montage les plus en avant.

15 METTRE EN PLACE LES INTERCALAIRES LONGS.

Mettre en place un intercalaire long et appliquer du mastic sur le sommet de l'intercalaire.

16 POSER LES PATINS LANDING PAD AVANT.

- Les patins portent des flèches à l'intérieur. Les monter de manière que les flèches pointent vers l'extérieur du véhicule.
- À l'aide de la clé hexagonale de 5 mm, poser un socle, un patin, une rondelle conique (tournée dans le sens illustré) et un boulon long, tel qu'illustré.
- Serrer complètement à 4 Nm.

17 TESTER LE MONTAGE.

Essayer de bouger et de tourner le patin dans tous les sens pour s'assurer qu'il est solidement installé.

18 POSER LES CACHES QUAND LE PORTE-BAGAGE N'EST PAS INSTALLÉ.

Les caches évitent que des débris ne se logent dans les patins.

19 Poursuivre l'installation des pieds **SkyLine** ou **ControlTower**.

LIRE CES AVERTISSEMENTS !

- S'assurer que les pieds SkyLine^{MC} ou Control Tower^{MC}, avec leurs barres en place, s'emboîtent complètement dans les patins Landing Pad^{MC}.
- S'assurer que le montage est solide et conforme aux instructions. Si l'on n'effectue pas les vérifications de sécurité avant de prendre la route, on risque de provoquer des dommages, des blessures ou même la mort.
- Les dispositifs de fixation peuvent se desserrer à la longue. Les inspecter avant chaque utilisation et les resserrer au besoin.



NE PAS DÉPASSER LA CHARGE MAXIMALE ADMISSIBLE SUR LE VÉHICULE.

Pour connaître la charge maximale et les limitations pour les accessoires admissibles sur le véhicule, consulter le site yakimatech.com.

Pour plus de renseignements sur le produit, prière de consulter le site www.yakima.com/support ou de nous contacter directement au (888) 925-4621, du lundi au vendredi, entre 7 heures et 16 heures, heure du Pacifique.

Retirer le porte-bagage YAKIMA et ses accessoires avant d'entrer dans un lave-auto automatique.

ESPAÑOL

9 COLOQUE LOS ESPACIADORES BAJOS.

Coloque un espaciador bajo y aplique silicona en la parte superior del mismo.

10 INSTALE LAS PIEZAS DE FIJACIÓN EN LOS PUNTOS DE MONTAJE DELANTEROS.

Utilice la llave hexagonal de 5 mm para instalar una arandela plana y un tornillo corto. Apriete hasta que el espaciador quede ligeramente comprimido (0,3 Nm de par).

11 APLIQUE SILICONA EN LOS PUNTOS DE MONTAJE TRASEROS.

Aplique una cantidad abundante de silicona alrededor de los tubos delanteros en los puntos de montaje de más atrás.

12 COLOQUE EL ESPACIADOR ALTO.

Coloque un espaciador alto y aplique silicona en la parte superior del mismo.

13 INSTALE LOS LANDING PAD TRASEROS.

- Observe las flechas dentro de las bases y oriéntelas de manera que queden apuntando hacia el exterior del vehículo.
- Utilice la llave hexagonal de 5 mm para instalar el porta-base, la base, la arandela cónica (orientada como se ilustra en la imagen) y el tornillo largo.
- Apriete completamente hasta 4 Nm.

14 APLIQUE SILICONA EN LOS PUNTOS DE MONTAJE DELANTEROS.

Aplique una cantidad abundante de silicona alrededor de los tubos traseros en los puntos de montaje de más adelante.

15 COLOQUE EL ESPACIADOR ALTO.

Coloque un espaciador alto y aplique silicona en la parte superior del mismo.

16 INSTALE LOS LANDING PAD DELANTEROS.

- Observe las flechas dentro de las bases y oriéntelas de manera que queden apuntando hacia el exterior del vehículo.
- Utilice la llave hexagonal de 5 mm para instalar el porta-base, la base, la arandela cónica (orientada como se ilustra en la imagen) y el tornillo largo.
- Apriete completamente hasta 4 Nm.

17 PRUEBE LA INSTALACIÓN.

Intente empujar y girar los Landing Pad en todas las direcciones para asegurarse de que queden bien instalados.

18 COLOQUE LAS TAPAS CUANDO NO HAY NINGÚN RACK INSTALADO.

Si instala las tapas, las bases se mantendrán libres de partículas.

19 Continúe con la instalación de las torres **SkyLine** o **Control**.

¡LEA ESTAS ADVERTENCIAS!

- Cuando las barras transversales estén instaladas, asegúrese de que las torres SkyLineTM o ControlTM queden bien asentadas sobre los Landing PadTM. De lo contrario, repita la etapa 9.
- Cerciórese de que todas las piezas de fijación estén aseguradas según las instrucciones. Si no se realizan las verificaciones de seguridad antes de partir, se pueden provocar daños materiales, heridas corporales o la muerte.
- Las piezas de fijación se pueden aflojar después de un cierto tiempo. Verifique antes de cada uso y, si es necesario, apriételas.



NO EXCEDA EL LÍMITE MÁXIMO DE PESO PARA SU VEHÍCULO.

Para verificar los límites de peso y de carga específicos de los accesorios para su vehículo, visite yakimatech.com.

Para solicitar ayuda adicional sobre el producto, visite yakima.com/support o póngase en contacto directamente con nosotros llamando al (888) 925-4621.

De lunes a viernes, de 7:00 a 16:00, hora estándar del Pacífico.

Retire el portaequipaje y los accesorios YAKIMA antes de ingresar a un lavadero automático de vehículos.

IMPORTANT WARNINGS

Rack Installation

Inadequately secured loads and incorrectly mounted roof racks and accessory racks can come loose during travel and cause serious accidents! Therefore, installation, handling, and use must be carried out in accordance with product and vehicle instructions.

In addition to these instructions, review the mounting instructions for the roof rack and the operating instructions of the vehicle.

These instructions should be kept together with the vehicle's operating instructions and carried in the vehicle when in use and en route.

For your own safety, you should only use roof racks that are authorized for use with your vehicle.

For roof racks that do not specify the distance between the front and rear crossbars, the distance shall be at least 700 mm or as large as possible. Please note that changes (e.g., additional drill holes) to the accessory rack's attachment system are not permissible.

Check attachment hardware and load for tight fit and function:

- Before the start of any journey
- After driving a short distance following rack or load install
- At regular intervals on longer journeys
- More frequently on rough terrain
- After interruption of a journey during which the vehicle was left unsupervised (check for damage due to outside intervention)

Rack Loading

Do not exceed the maximum load specified for the roof rack, accessory rack or the maximum load recommended by the vehicle manufacturer.

Max Roof Load = weight of roof rack + weight of accessory racks + weight of load.

Load shall be uniformly distributed with the lowest possible center of gravity.

Load should not substantially extend beyond the loading surface of the roof rack.

Vehicle Driving and Regulations

The speed driven must be suited to the load transported and to official speed limits. In the absence of any speed limits, we recommend a maximum speed of 80 mph (130 km/h).

When transporting any load, the speed of the vehicle must take into account all conditions such as the state of the road, the surface of the road, traffic conditions, wind, etc. Vehicle handling, cornering, braking and sensitivity to side winds will change with the addition of rooftop loads.

If this product is off-road certified, it is designed and intended to be used on forest service roads, access roads or other non-technical terrains at moderate speeds. It is not to be used while rock-crawling, jumping, bogging, or other technical off-road terrains. When using off-road certified products with non-off-road certified products, always follow the warnings and restrictions as stated in the non-off-road certified product instructions.

Maintenance

The accessory rack should be carefully cleaned and maintained, particularly during the winter months. Use only a solution of water and standard car wash liquid without any alcohol, bleach, or ammonium additives.

For reasons of fuel economy and the safety of other road users, the accessory rack and roof rack should be removed when not in use.

Periodically inspect accessory rack for damage. Replace lost, damaged, or worn parts. Use only original spare parts obtained from a stocking specialist, dealer, or manufacturer.

Any changes made to the roof racks and accessory racks, as well as the use of spare parts or accessories other than those supplied by the manufacturer, will lead to the lapsing of the manufacturer's warranty and liability for any material damage or accidents. You should observe these instructions to the letter and only use the original parts supplied.

In order to replace any lost or defective keys, note the lock and key numbers below and register them at www.yakima.com.

AVERTISSEMENTS IMPORTANTS

Pose du porte-bagage

Une charge mal arrimée, un porte-bagage de toit, ou encore un de ses accessoires, qui seraient mal installés pourraient se libérer en cours de trajet et provoquer un grave accident ! C'est pourquoi la pose, la manutention et l'utilisation de ce produit doivent être conformes aux instructions visant le produit et le véhicule.

En plus d'observer les présentes instructions, vérifier les instructions visant la pose du porte-bagage et les instructions visant le véhicule.

Les présentes instructions devraient être jointes au manuel d'utilisation du véhicule et conservées à bord lors du déplacement.

Par sécurité, on ne devrait utiliser que des porte-bagages qui sont approuvés pour le véhicule.

Dans le cas des porte-bagages dont la distance entre les barres transversales avant et arrière n'est pas spécifiée, cette distance doit être la plus grande possible, mais d'au moins 700 mm. Prière de noter qu'il est interdit d'apporter des modifications au système de montage de l'accessoire (en perçant des trous supplémentaires, par exemple).

Vérifier la solidité des dispositifs de fixation et l'arrimage de la charge :

- Avant de prendre la route
- Peu de temps après le départ si l'on a posé le porte-bagage ou si on l'a chargé
- À intervalles réguliers sur les longs trajets
- Plus fréquemment sur routes cahoteuses
- Après tout arrêt durant lequel le véhicule a été laissé sans surveillance (confirmer l'absence de dommages provoqués par des tiers)

Chargement du porte-bagage

Ne pas dépasser la charge maximale spécifiée pour le porte-bagage, l'accessoire de transport ou la charge maximale recommandée par le constructeur du véhicule.

Charge maximale sur le toit = poids du porte-bagage + poids de l'accessoire de transport + poids de la charge.

La charge doit être répartie de manière uniforme et son centre de gravité doit être le plus bas possible.

La charge ne doit pas dépasser significativement de la surface de charge du porte-bagage.

Conduite du véhicule et réglementation

La vitesse à laquelle on roule doit tenir compte de la charge transportée et des limitations de vitesse. En l'absence de limitation de vitesse, nous recommandons de ne pas dépasser 130 km/h.

Quand on transporte n'importe quelle charge, la vitesse à laquelle on roule doit aussi tenir compte des conditions ambiantes comme l'état de la route, la surface de la route, les conditions de la circulation, le vent, etc. Le comportement du véhicule, sa tenue en virage, son freinage et sa sensibilité aux vents latéraux seront modifiés par l'addition de charges sur le toit.

Si ce produit est approuvé pour la conduite hors-route, il est destiné à servir sur des chemins forestiers, des routes d'accès et d'autres terrains peu accidentés à vitesse modérée. On ne doit pas l'utiliser si le véhicule sert à franchir de gros rochers, à sauter, à rouler dans la boue profonde ou à circuler sur des terrains très accidentés. Quand on se sert de produits approuvés pour la conduite hors-route en conjonction avec d'autres qui ne le sont pas, il faut toujours respecter les avertissements et les limitations stipulés dans les instructions des produits qui ne sont pas approuvés pour la conduite hors-route.

Entretien

L'accessoire de transport doit être nettoyé et entretenu avec soin, particulièrement durant l'hiver. Pour le nettoyage, n'employer que du savon liquide normal pour automobile et de l'eau, sans ajouter d'alcool, d'eau de Javel ou d'ammonium.

Pour économiser du carburant et par sécurité pour les autres usagers de la route, il est recommandé d'enlever l'accessoire de transport et le porte-bagage quand ils ne servent pas.

Inspecter l'accessoire de transport régulièrement. Remplacer les pièces perdues, endommagées ou usées. N'employer que des pièces d'origine, que l'on peut se procurer auprès d'un détaillant ou du fabricant.

Toute modification apportée au porte-bagage ou à l'accessoire de transport, ainsi que l'emploi de pièces ou d'accessoires autres que ceux fournis par le fabricant, annulerait la garantie et la responsabilité du fabricant en cas de dommages matériels ou d'accident. L'utilisateur doit donc respecter les présentes instructions à la lettre et n'employer que les pièces d'origine fournies.

Afin de pouvoir remplacer des clés perdues ou défectueuses, prendre note du numéro de la serrure et des clés ci-dessous et les enregistrer à www.yakima.com.

ADVERTENCIAS IMPORTANTES

Instalación del portaequipaje

¡Si las cargas no están aseguradas de manera adecuada y si los portaequipajes para techo y los accesorios de transporte están montados incorrectamente, se pueden aflojar durante un viaje y causar accidentes serios! Por lo tanto, la instalación, manipulación y uso se deben realizar respetando las instrucciones del producto y del vehículo.

Además de estas instrucciones, lea las instrucciones de montaje del portaequipaje para techo y las instrucciones de operación del vehículo.

Estas instrucciones se deben guardar junto con las instrucciones de operación del vehículo y llevar dentro del coche cuando este producto está instalado.

Para su propia seguridad, usted debe instalar solamente portaequipajes para techo aprobados para su vehículo.

Para los portaequipajes de techo que no especifican la distancia entre las barras transversales delantera y trasera, la separación debe ser de por lo menos 700 mm, o lo más grande que sea posible. Por favor tenga en cuenta que no está permitido realizar ningún cambio en el sistema de fijación de los portaequipajes (p. ej.: agujeros adicionales).

Verifique los accesorios de fijación y la carga para asegurarse de que estén bien ajustados y en buenas condiciones:

- Antes de salir de viaje
- Una vez recorrida una corta distancia después de instalar el portaequipaje o la carga
- A intervalos regulares durante los viajes más largos
- Con más frecuencia en terrenos irregulares
- Después de cada parada durante un viaje, en la que el vehículo quedé sin vigilancia (comprobación de daños debido a la posible acción de terceros)

Carga del portaequipaje

No exceda la carga máxima que corresponde al portaequipaje para techo, los accesorios de transporte o la carga máxima recomendada por el fabricante del vehículo.

Carga máxima del techo = peso del portaequipaje para techo + peso de los accesorios de transporte + peso de la carga.

La carga debe estar uniformemente distribuida con el centro de gravedad lo más bajo posible.

La carga no debe sobrepasar sustancialmente la superficie de carga del portaequipaje para techo.

Manejo del vehículo y reglamentaciones

Se debe conducir a una velocidad que tenga en cuenta la carga transportada y que respete los límites de velocidad reglamentarios. En caso de que el límite de velocidad no esté indicado, recomendamos no superar los 130 km/h.

Cuando se transportan cargas sobre el techo, se debe circular a una velocidad que tenga en cuenta todas las condiciones circundantes, como el estado de la ruta, la superficie del camino, las condiciones del tráfico, el viento, etc. El manejo del vehículo, así como el frenado, agarre en las curvas y la influencia de los vientos de costado, cambian cuando se adicionan cargas sobre el techo.

Conducir fuera de las rutas no es recomendable porque se puede dañar el vehículo o el equipaje.

Mantenimiento

Los accesorios de transporte se deben limpiar con cuidado y mantenerlos de manera adecuada, especialmente durante los meses de invierno. Para esto, utilice solamente una solución de agua y líquido lavacoches estándar, sin ningún añadido de alcohol, blanqueador o amoníaco.

Por razones de economía de combustible y de seguridad para otros usuarios de la carretera, el portaequipaje para techo y los accesorios de transporte se deben desinstalar cuando no se utilizan.

Verifique periódicamente los accesorios de transporte por si están dañados. Reemplace las piezas perdidas, rotas o gastadas. Utilice solamente repuestos de fábrica provenientes de un especialista, distribuidor o fabricante.

La modificación de los portaequipajes para techo y de los accesorios de transporte, así como el uso de otras piezas de repuesto o accesorios diferentes de los provistos por el fabricante, harán caducar la garantía y la responsabilidad del fabricante por daños materiales o accidentes. Usted debe respetar al pie de la letra estas instrucciones de uso y utilizar solamente las piezas de origen provistas.

Para reemplazar una llave perdida o defectuosa, anote más abajo los números de la cerradura y de la llave y regístrelos en www.yakima.com.

YAKIMA
www.yakima.com

YAKIMA PRODUCTS, INC.
4101 KRUSE WAY
LAKE OSWEGO, OR
97035-2541
USA
888.925.4621
yakima.com/support

YAKIMA AUSTRALIA PTY. LTD
17 Hinkler Court
Brendale
QLD 4500
Australia
1800-143-548