

YAKIMA

LANDING PAD 9

US

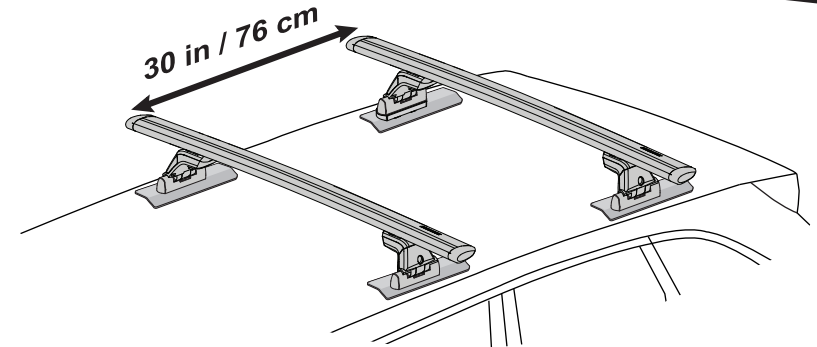
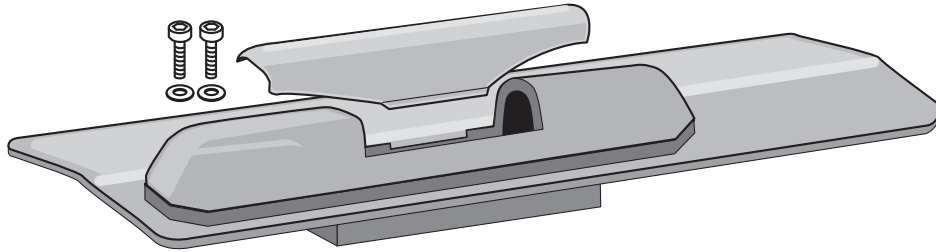

Note: Crossbar spread for this vehicle is fixed at 30 inches.

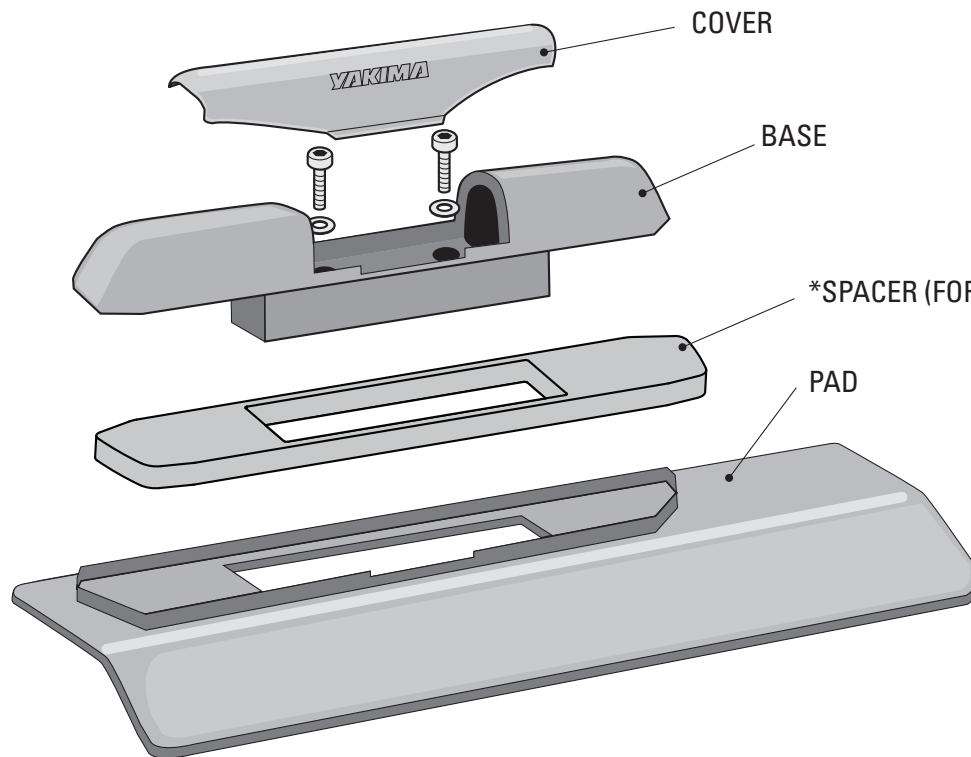

INCLUDED TOOL:
5 mm Allen wrench



Refer to YAKIMA SkyLine or Control Tower instructions for important warning and load limitations, and YAKIMA's limited warranty.

1

If your vehicle has factory crossbars, remove them now.

2**REMOVE THE FOUR COVER-PLATES.**

Use a flat tool to pry them off.

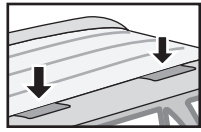

Access the small depressions on the inside edge of the plates.

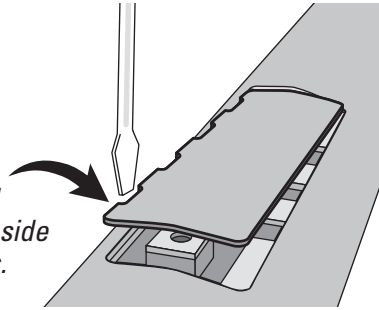
**3****LOCATE SCREW HOLES.**

You may want to prepare holes by installing and removing screws until holes are free of debris.

FRONT OF CAR:
Use the two holes closest to the front of the vehicle.

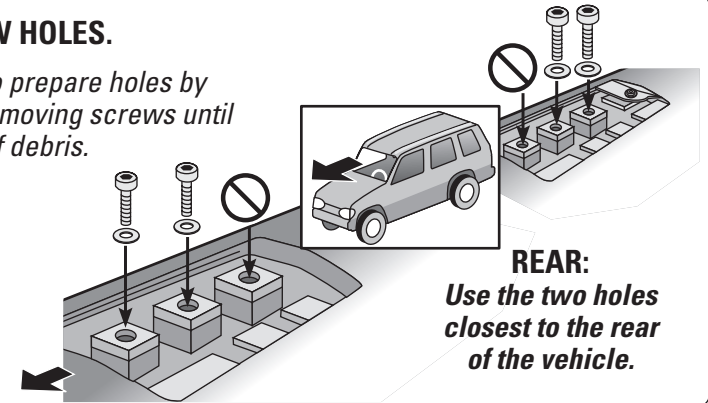

REAR:
Use the two holes closest to the rear of the vehicle.

4

Remove the covers from the bases.

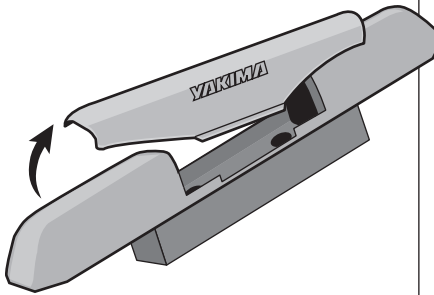

When the racks are not installed, use the covers to keep the bases free of debris.

5**COMBINE PADS TO BASES, INSTALL INTO TRACK.**

- Match the shape of the base to the pad opening
- For Honda Element SC only, place spacer between pad and base. Match the shape of the spacer to the shape of the pad.
- Pads are labeled L and R to correspond to vehicle left and right, when sitting in the vehicle.
- Install screws and washers into correct holes (refer to Step 3).

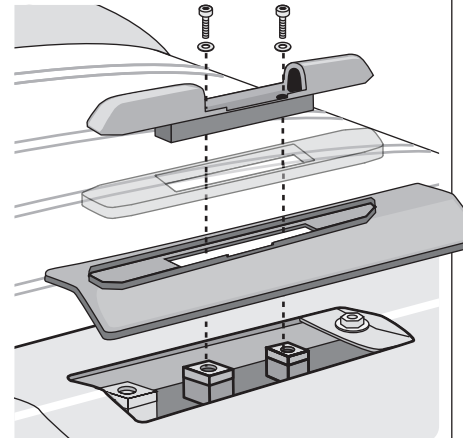
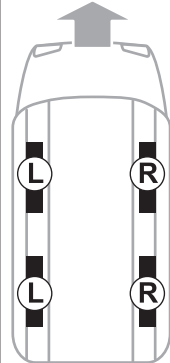
**6**

Using the included wrench, tighten screws completely.

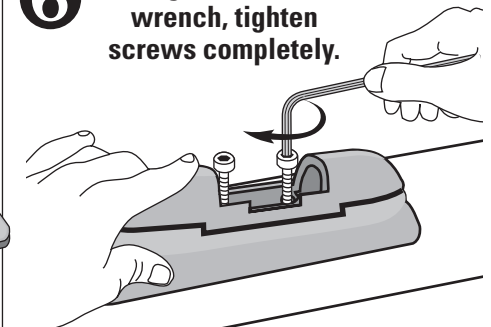

! Make sure bases, pads and spacers (if applicable) are fitting tightly into track.

7**READ THESE WARNINGS!**

Be sure all hardware is secured according to instructions. Failure to perform safety checks before driving away can result in property damage, personal injury, or death.

Attachment hardware can loosen over time. Check and tighten if necessary, before each use.



• DO NOT EXCEED WEIGHT LIMIT:
165 lbs. (75 kg)

• Consult your YAKIMA dealer or fit list to see load limitations for accessories.

Remove your YAKIMA rack and accessories before entering automatic car washes.

8

Continue with SkyLine or Control Tower installation.

YAKIMA

LANDING PAD 9

FR

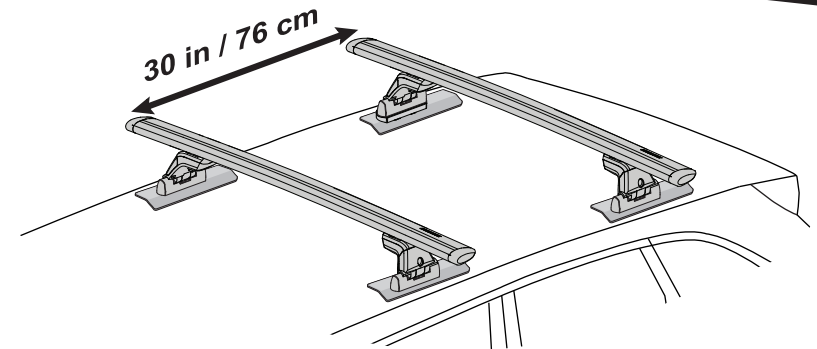
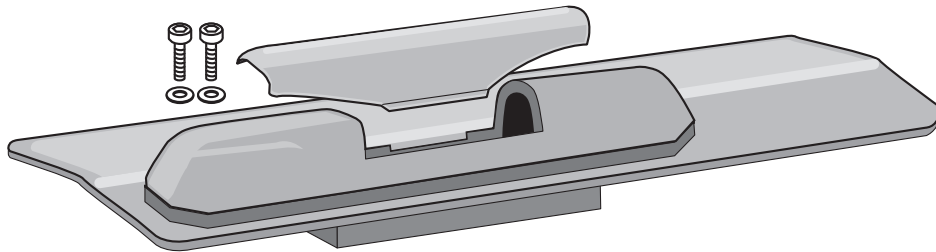

Remarque: pour ce véhicule, la distance entre les barres transversales est fixée à 76 cm (30 po).

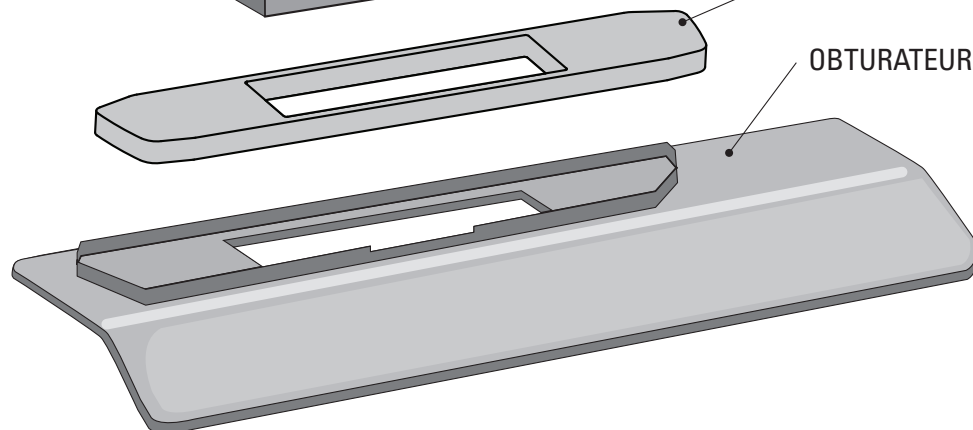
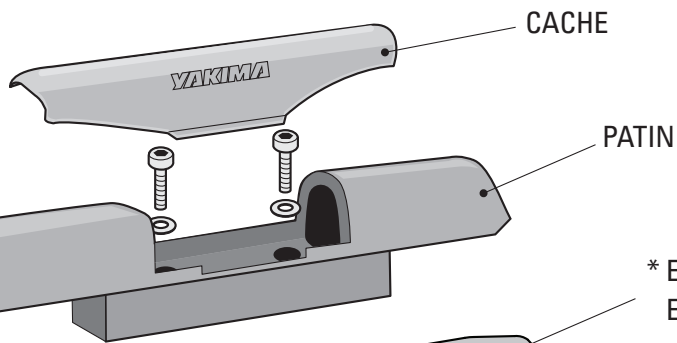

OUTILS INCLUS :
clé Allen de 5 mm



On trouvera dans les instructions accompagnant les pieds Control Tower ou Skyline de YAKIMA les avertissements importants et les limites de charge, en plus de la garantie limitée YAKIMA.

1
Si le véhicule est équipé de barres transversales d'origine, les enlever.

2 ENLEVER LES QUATRE CACHES SE TROUVANT DANS LA GARNITURE.

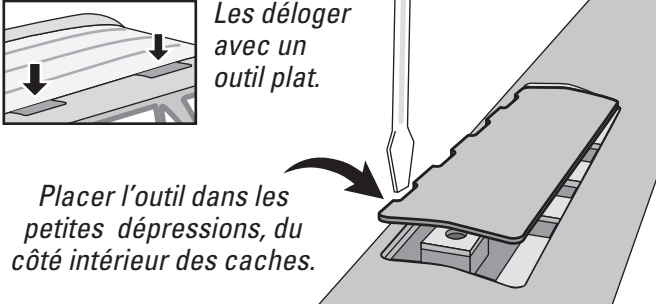

Les déloger avec un outil plat.

Placer l'outil dans les petites dépressions, du côté intérieur des caches.

3 REPÉRER LES TROUS DE MONTAGE.

On peut préparer les trous en y vissant et dévissant les vis jusqu'à ce que les trous soient propres.

AVANT DE LA VOITURE:
Employer les deux trous les plus près de l'avant du véhicule.

ARRIÈRE:
Employer les deux trous les plus près de l'arrière du véhicule.

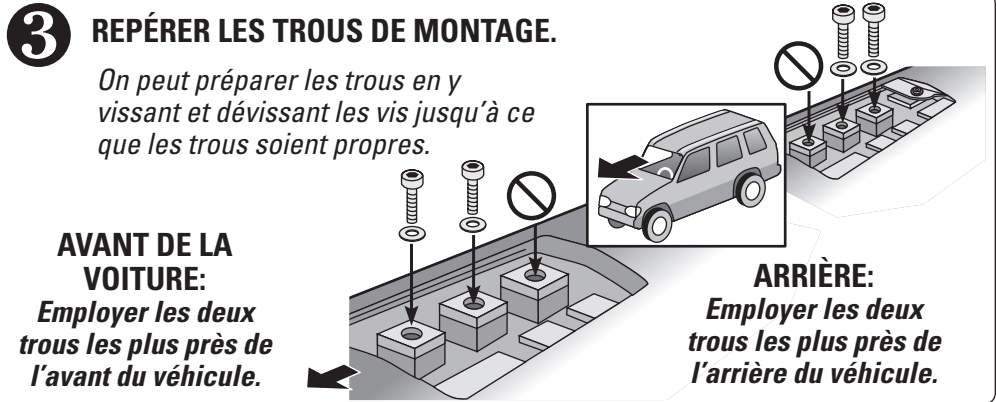

4 Enlever le cache des patins.



Les caches servent à fermer l'ouverture des patins quand les barres transversales ne sont pas en place.

5 ASSEMBLER UN PATIN ET UN OBTURATEUR ET LES POSER SUR LA GLISSIÈRE.

- Emboîter le patin dans l'obturateur.
- Pour le Honda Element SC seulement, insérer une entretoise entre le patin et l'obturateur. Assortir la forme de l'entretoise à celle du patin.
- Les obturateurs destinés au côté gauche du véhicule (en regardant vers l'avant) sont marqués d'un "L" ; ceux destinés au côté droit, d'un "R".
- Poser les vis et les rondelles dans les trous appropriés (voir l'opération 3).

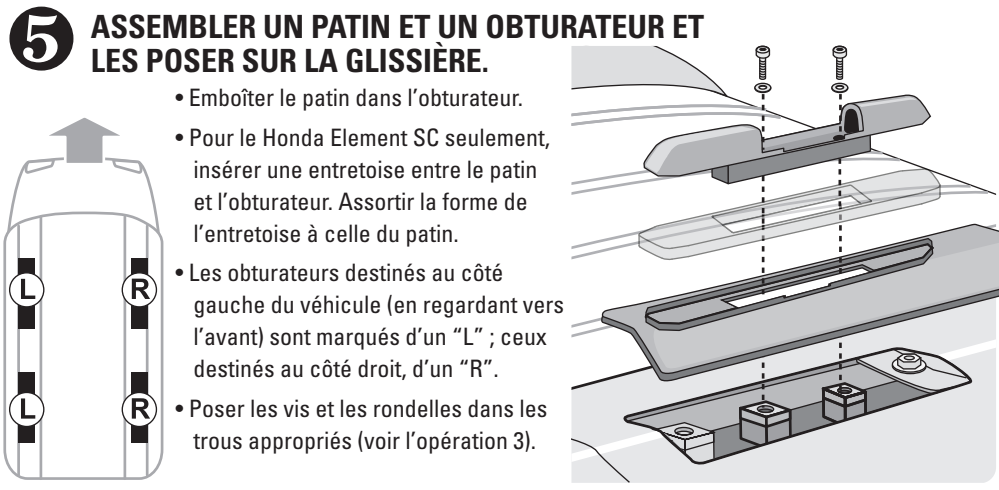

6 À l'aide de la clé fournie, serrer les vis complètement.

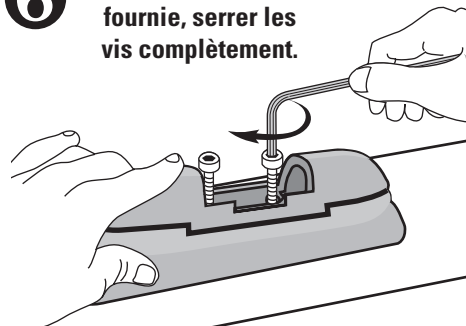

⚠ S'assurer que le patin, l'obturateur et l'entretoise (le cas échéant) sont bien appuyés contre la glissière.

7 LIRE CES AVERTISSEMENTS!



S'assurer que le montage est solide et conforme aux instructions. Si l'on n'effectue pas les vérifications de sécurité avant de prendre la route, on risque de provoquer des dommages, des blessures ou même la mort.

Les dispositifs de fixation peuvent se desserrer à la longue. Les inspecter et les resserrer au besoin, et avant chaque utilisation.



- **NE PAS DÉPASSER LA LIMITE DE CHARGE: 75 kg (165 lb)**
- **Consulter votre dépositaire ou la liste de compatibilité ("Fit List") pour connaître les limites de charge des accessoires.**

Enlever le porte-bagages et les accessoires YAKIMA avant de passer dans un lave-auto automatique.

8 Poursuivre la pose des pieds Control Tower ou Skyline.

YAKIMA

LANDING PAD 9

ES

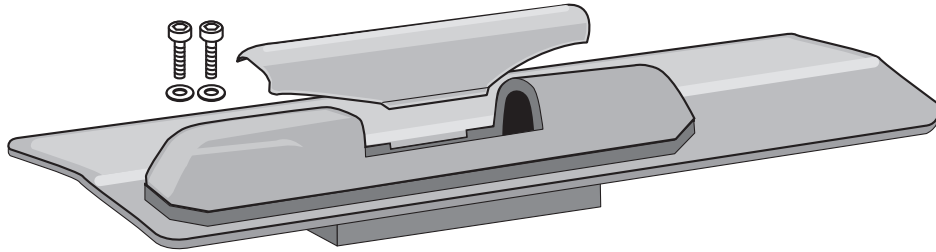

CUBIERTA DE LA BASE



BASE

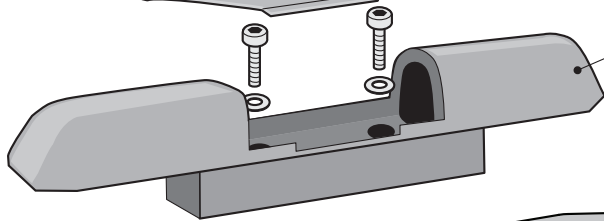

SEPARADOR (ÚNICAMENTE PARA EL MODELO HONDA ELEMENT SC)

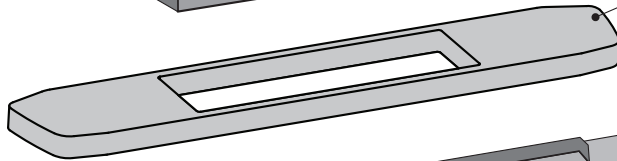

ALMOHADILLA

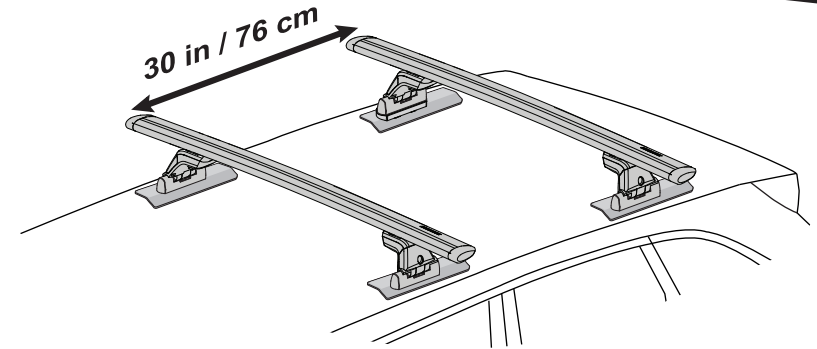
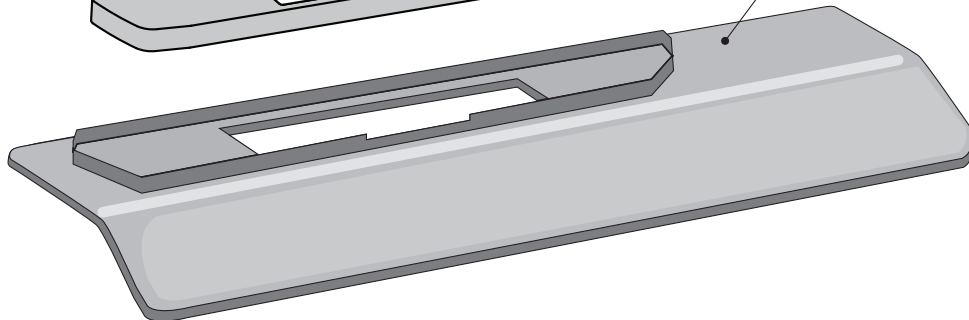

Nota: la separación entre travesaños para este vehículo se fija en 30 pulgadas (76 cm).

**HERRAMIENTAS
INCLUIDAS:
LLAVE ALLEN DE 5 MM**



Consulte las instrucciones de las torres SkyLine o Control Tower de YAKIMA para conocer las advertencias importantes, los límites de carga y la garantía limitada de YAKIMA.

1
Si su vehículo tiene travesaños de fábrica, quítelos ahora.

2 QUITE LAS CUATRO PLACAS DE CUBIERTA.



Use una herramienta plana para levantarlas.
Coloque la herramienta en las pequeñas depresiones del borde interior de la placa.

3 UBIQUE LOS AGUJEROS PARA TORNILLOS

Convendría preparar los agujeros instalando y quitando los tornillos hasta que los agujeros estén bien limpios.

FRENTE DEL VEHÍCULO:
Use los dos agujeros más cercanos al frente del vehículo.

PARTE TRASERA:
Use los dos agujeros más cercanos a la parte trasera del vehículo

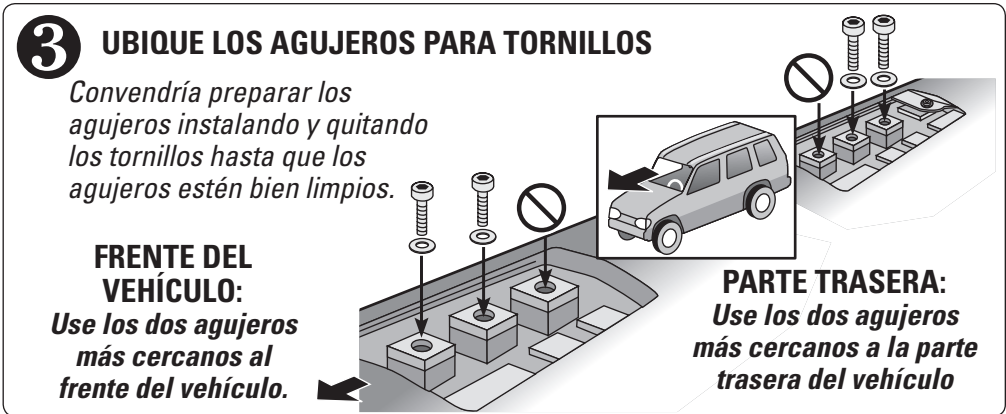

4 Quite las cubiertas de las bases.

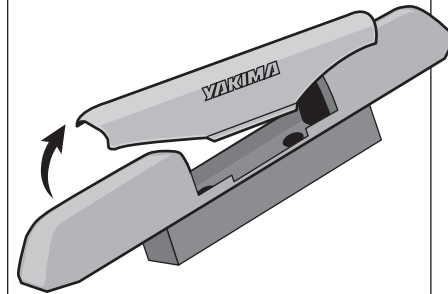

Cuando las parrillas no están instaladas, use las cubiertas para mantener las bases limpias.

5 UNA LAS ALMOHADILLAS A LAS BASES E INSTALE EN LA CORREDERA.

- Haga coincidir la forma de la base con la abertura de la almohadilla.
- Únicamente en el caso del modelo Honda Element SC, coloque el separador entre la almohadilla y la base, haciendo coincidir su forma con la de la almohadilla.
- Las almohadillas vienen marcadas con una L (I=izquierda) y una R (D=derecha) que corresponden a ambos lados del vehículo y que deben colocarse tal cual al momento de instalarlas.
- Inserte los tornillos y las arandelas en los agujeros correctos (remitirse al Paso 3).

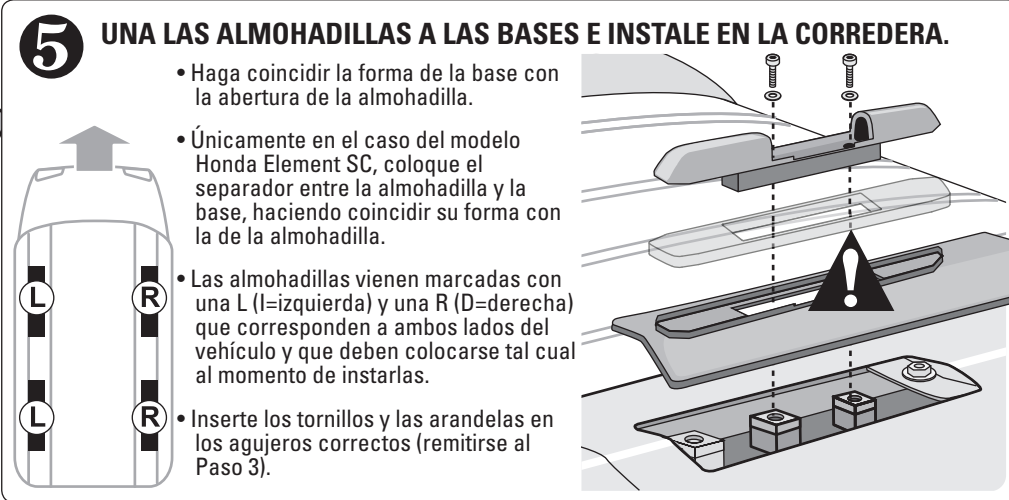

6 Utilice la llave provista para ajustar completamente los tornillos.



Cerciórese de que las bases, las almohadillas y los separadores (si se necesitan) se acomoden muy bien en la corredera.

7 ¡LEA ESTAS ADVERTENCIAS!



!Cértese de que todo el equipo está asegurado según las instrucciones. Si no se verifica la seguridad antes de partir podrían producirse daños a la propiedad, heridas corporales o muerte.

Las uniones y piezas de montaje pueden aflojarse con el tiempo. Verifique y ajuste si es necesario, antes de cada uso.



- NO EXCEDA EL LÍMITE DE PESO DEL CONTENIDO: 165 lbs. (75 kg)**
- Consulte a su concesionario YAKIMA o lista de compatibilidad para los límites de carga de los accesorios.**

Quite su parrilla YAKIMA y accesorios antes de entrar en lavaderos automáticos.

8 Continúe con la instalación de las torres SkyLine o Control Tower.