

IF YOU NEED FURTHER TECHNICAL

ASSISTANCE OR REPLACEMENT PARTS:

Please contact your dealer or call us at (888) 925-4621

Monday through Friday, 7:00 A.M. to 5:00 P.M. PST.

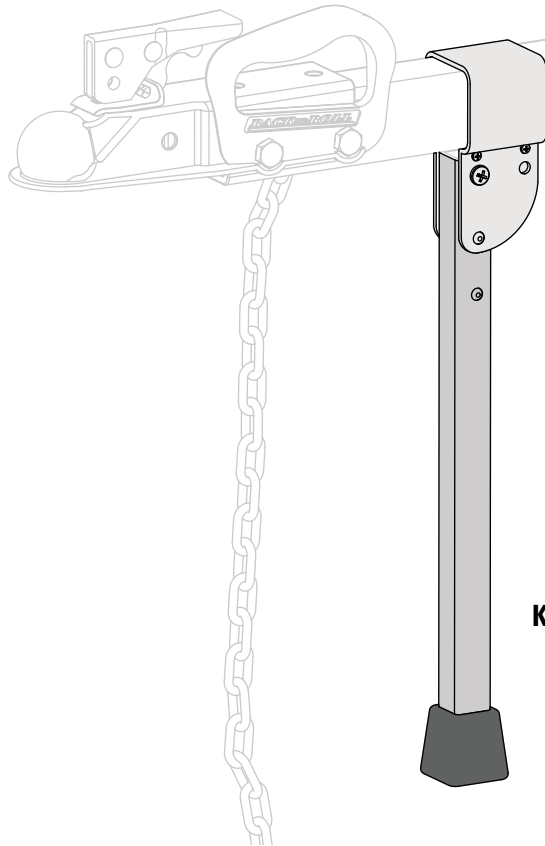

KICKSTAND (1X)



IMPORTANT WARNING

IT IS CRITICAL THAT ALL YAKIMA RACKS AND ACCESSORIES BE PROPERLY AND SECURELY ATTACHED TO YOUR VEHICLE. IMPROPER ATTACHMENT COULD RESULT IN AN AUTOMOBILE ACCIDENT, AND COULD CAUSE SERIOUS BODILY INJURY OR DEATH TO YOU OR TO OTHERS. YOU ARE RESPONSIBLE FOR SECURING THE RACKS AND ACCESSORIES TO YOUR CAR, CHECKING THE ATTACHMENTS PRIOR TO USE, AND PERIODICALLY INSPECTING THE PRODUCTS FOR ADJUSTMENT, WEAR, AND DAMAGE. THEREFORE, YOU MUST READ AND UNDERSTAND ALL OF THE INSTRUCTIONS AND CAUTIONS SUPPLIED WITH YOUR YAKIMA PRODUCT PRIOR TO INSTALLATION OR USE. IF YOU DO NOT UNDERSTAND ALL OF THE INSTRUCTIONS AND CAUTIONS, OR IF YOU HAVE NO MECHANICAL EXPERIENCE AND ARE NOT THOROUGHLY FAMILIAR WITH THE INSTALLATION PROCEDURES, YOU SHOULD HAVE THE PRODUCT INSTALLED BY A PROFESSIONAL INSTALLER.

1 Slide the kickstand into place.

With the tongue separated from the trailer slide the Kickstand onto the tongue.

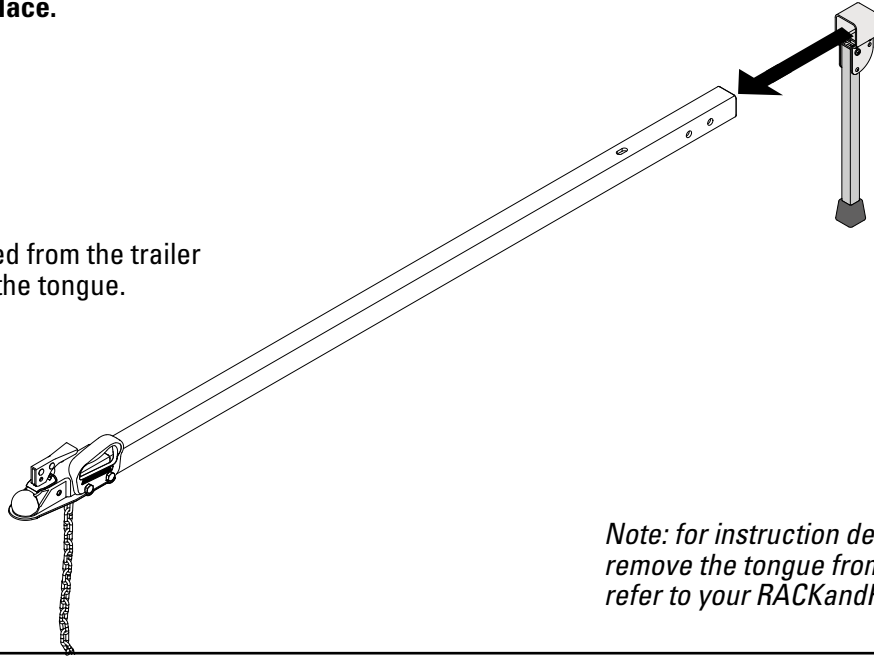

Note: for instruction detailing how to remove the tongue from the trailer refer to your RACKandROLL manual.

2 Tighten down the kickstand.

Locate the two upper most screws on the kickstand.

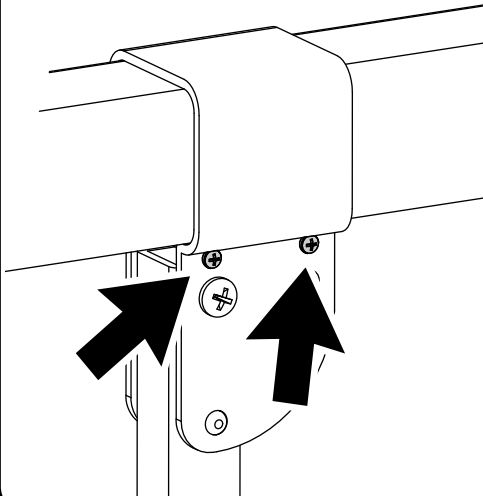

Using a crosshead head screwdriver tighten down the screws. Use a wrench to keep the nuts on the other side from turning while you tighten the screws.

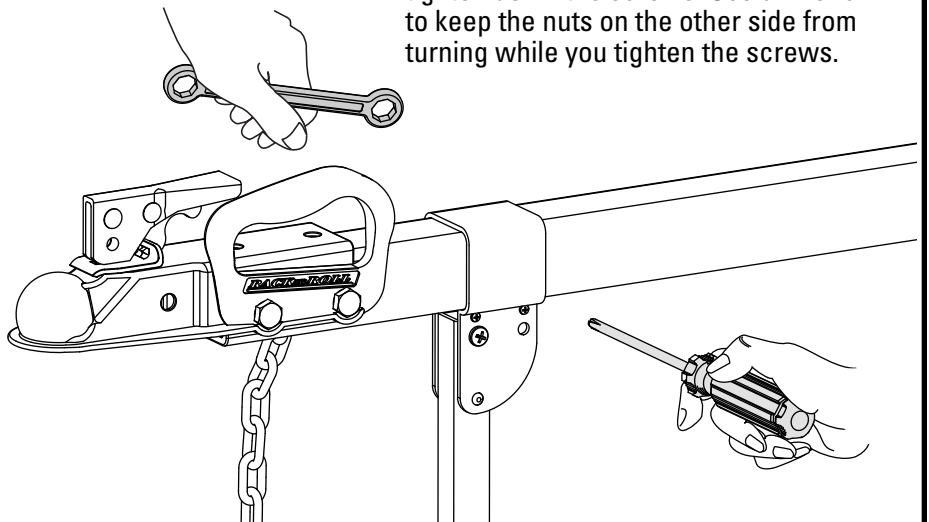

3 Stowing the kickstand.

Press the silver buttons to release the kickstand.

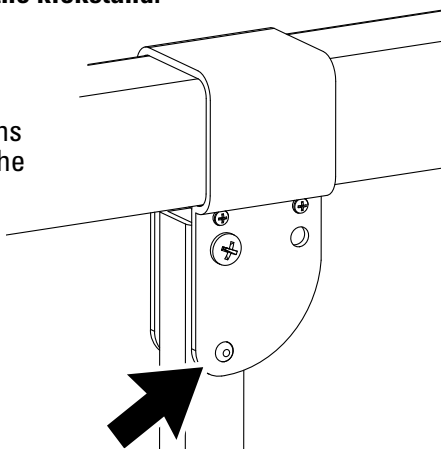

Fold the kickstand up.

Whether it is in the up or down position be sure it locks into position.

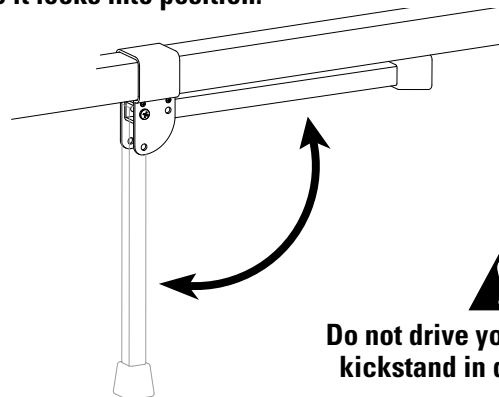

Do not drive your vehicle with kickstand in down position.

**POUR OBTENIR DES RENSEIGNEMENTS
TECHNIQUES OU DES PIÈCES DE RECHANGE**

prière de contacter votre dépositaire ou d'appeler au (888) 925-4621,
du lundi au vendredi, entre 7 heures et 17 heures, heure du Pacifique.

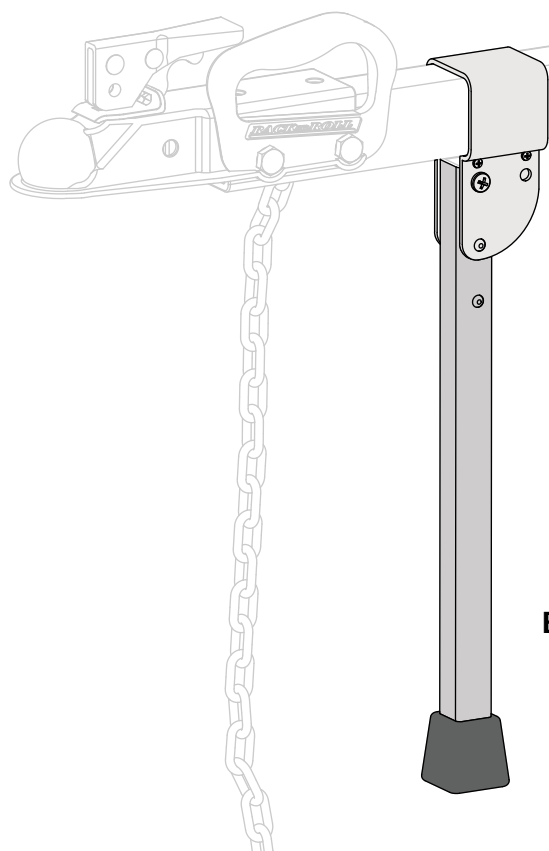

BÉQUILLE (X 1)



AVERTISSEMENT IMPORTANT

IL EST IMPÉRATIF QUE LES PORTE-BAGAGES ET LES ACCESSOIRES YAKIMA SOIENT CORRECTEMENT ET SOLIDEMENT FIXÉS AU VÉHICULE. UN MONTAGE MAL RÉALISÉ POURRAIT PROVOQUER UN ACCIDENT D'AUTOMOBILE, QUI POURRAIT ENTRAÎNER DES BLESSURES GRAVES OU MÊME LA MORT, À VOUS OU À D'AUTRES PERSONNES. VOUS ÊTES RESPONSABLE DE L'INSTALLATION DU PORTE-BAGAGES ET DES ACCESSOIRES SUR VOTRE VÉHICULE, D'EN VÉRIFIER LA SOLIDITÉ AVANT DE PRENDRE LA ROUTE ET DE LES INSPECTER RÉGULIÈREMENT POUR EN CONTRÔLER L'ÉTAT, L'AJUSTEMENT ET L'USURE. VOUS DEVEZ DONC LIRE ATTENTIVEMENT TOUTES LES INSTRUCTIONS ET TOUTS LES AVERTISSEMENTS ACCOMPAGNANT VOTRE PRODUIT YAKIMA AVANT DE L'INSTALLER ET DE L'UTILISER. SI VOUS NE COMPRENEZ PAS TOUTES LES INSTRUCTIONS ET TOUTS LES AVERTISSEMENTS, OU SI VOUS N'AVEZ PAS DE COMPÉTENCES EN MÉCANIQUE ET NE COMPRENEZ PAS PARFAITEMENT LA MÉTHODE DE MONTAGE, VOUS DEVRIEZ FAIRE INSTALLER LE PRODUIT PAR UN PROFESSIONNEL.

1 Enfiler la béquille en place.

Une fois le timon enlevé de la remorque, enfiler la béquille sur le timon.

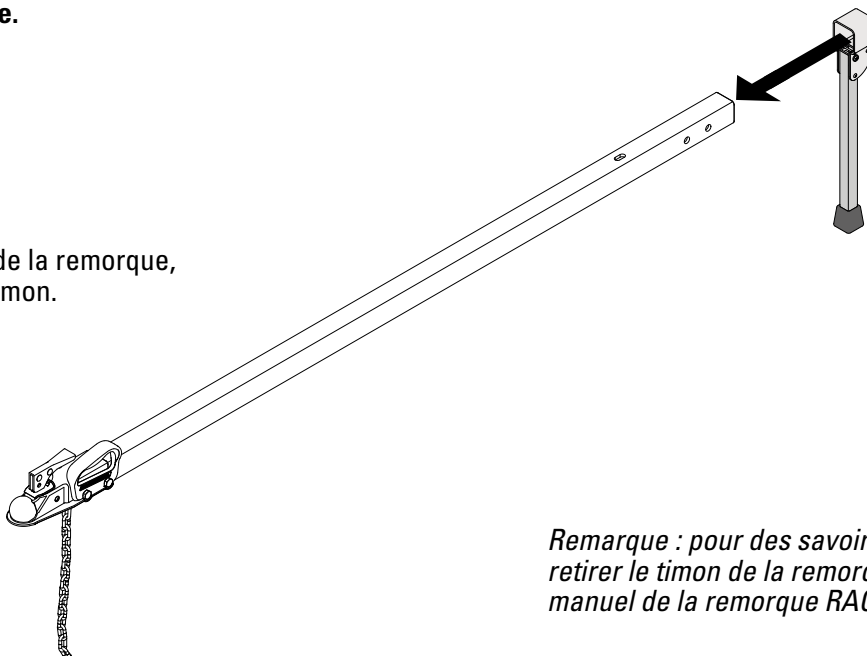

Remarque : pour des savoir comment retirer le timon de la remorque, consulter le manuel de la remorque RACKandROLL.

2 Serrer la béquille.

Repérer les deux vis se trouvant le plus en haut sur la béquille.

À l'aide d'un tournevis cruciforme, serrer les deux vis. Bloquer les écrous qui se trouvent de l'autre côté avec une clé pendant le serrage.

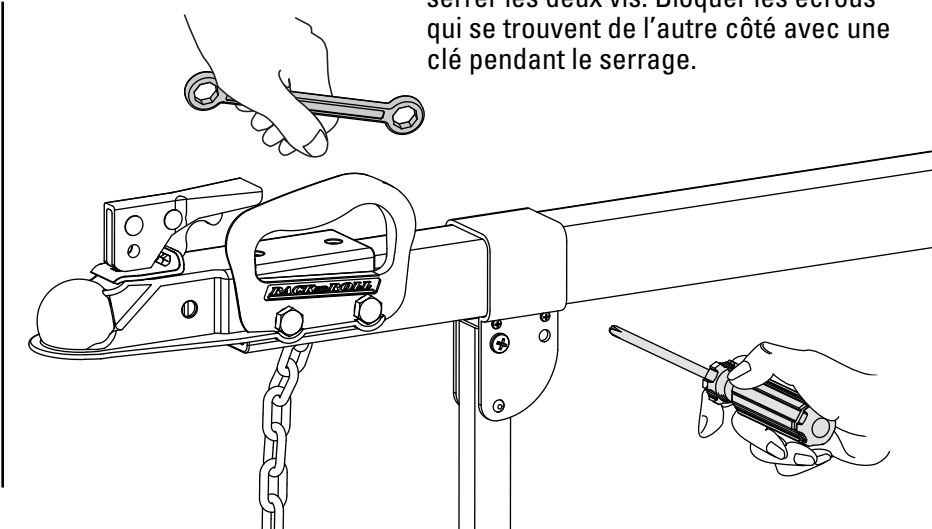
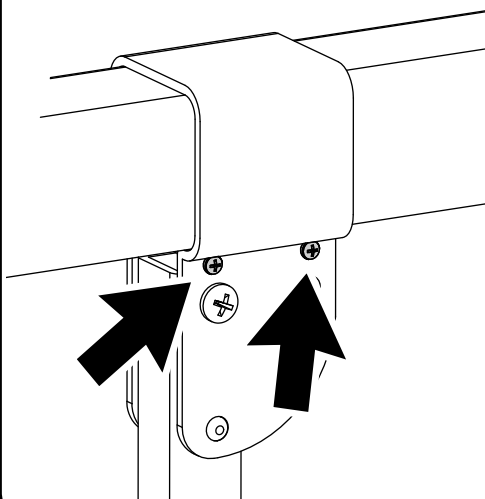

3 Pour relever la béquille.

Appuyer sur les boutons argentés pour libérer la béquille.

Relever la béquille.

Qu'elle soit abaissée ou relevée, s'assurer que la béquille est verrouillée.

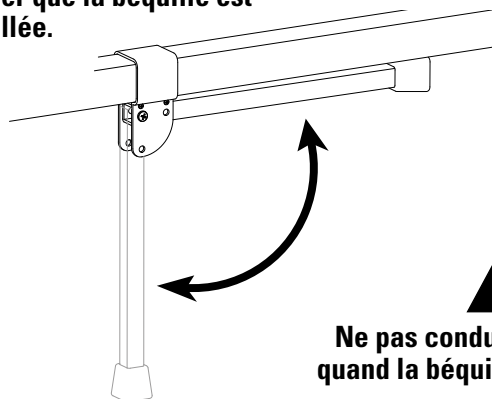
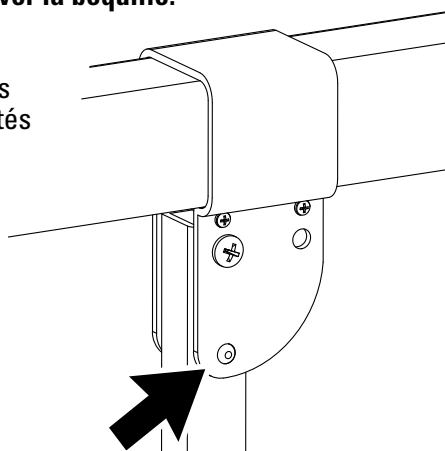

Ne pas conduire le véhicule quand la béquille est abaissée.