

YAKIMA

OffGrid Extension

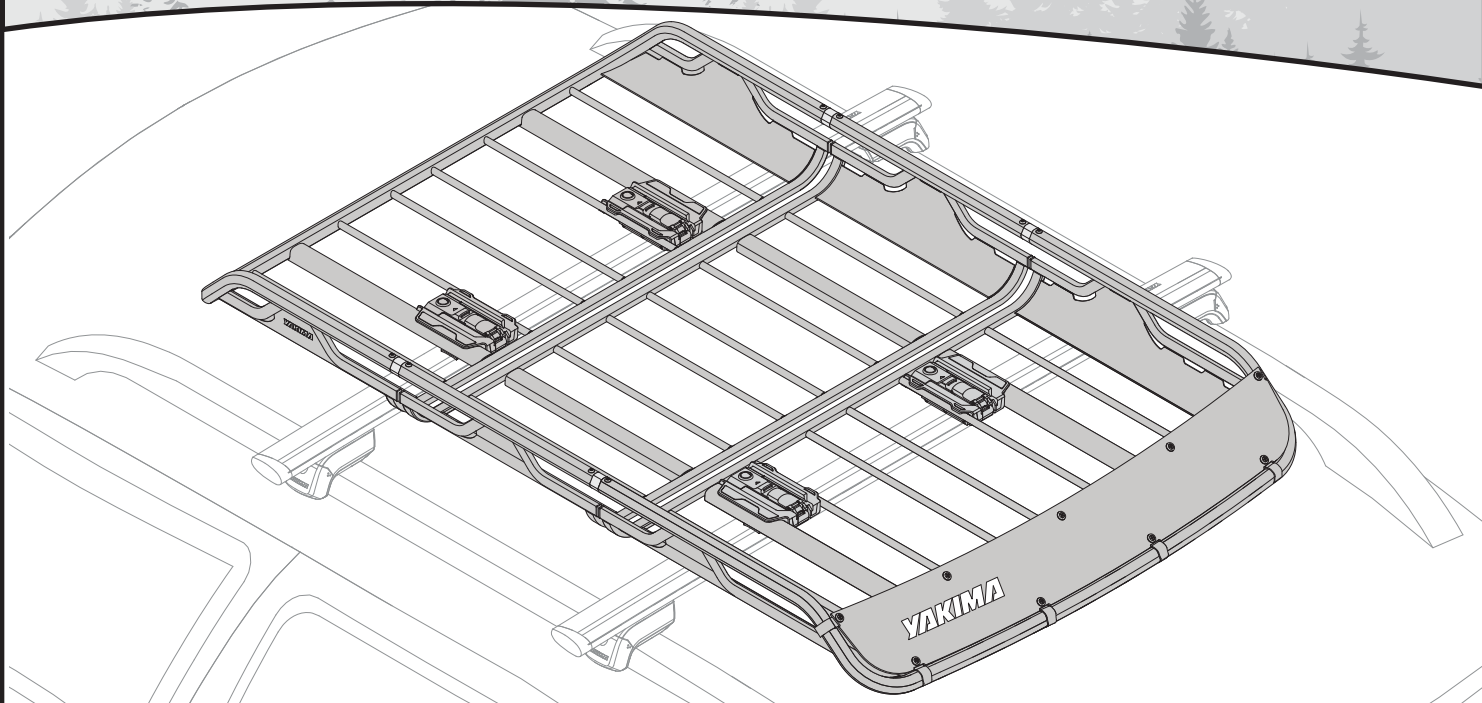

CONTENTS • CONTENU • CONTENIDO

OffGrid Extension (1x)

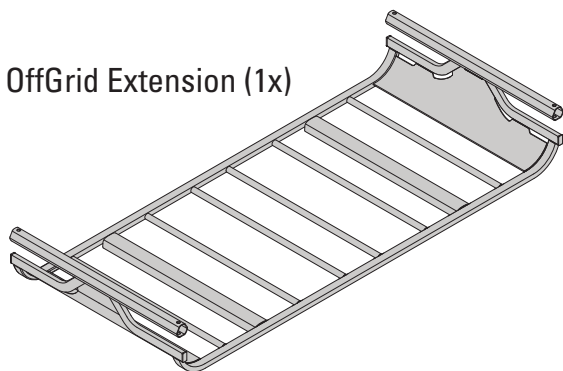

bolt (4x)

boulon (x 4)

perno (4x)



screw (4x)

vis (x 4)

tornillo (4x)

coupler (2x)

accouplement (x 2)

acoplador (2x)

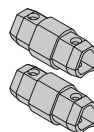

wrench (2x)

clé (x 2)

llave (2x)

insert (2x)

insert (x 2)

suplemento (2x)

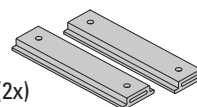

Crossbar spread • Distance entre les barres transversales • Separación entre las barras transversales

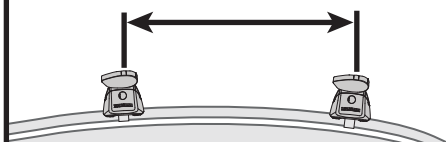

Large extension:

Grande rallonge:

Extensión grande:

36-60" / 91.4 - 150cm

Medium extension:

Rallonge moyenne :

Extensión mediana:

30-50" / 76.2 - 127cm

Available accessories • Accessoires disponibles • Accesorios disponibles

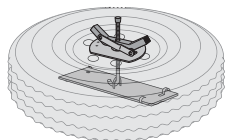

Spare Tire Carrier
Support pour roue de secours
Portarueda de repuesto
#8007076

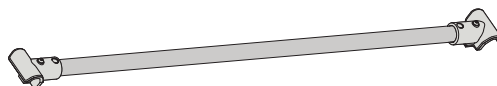

Accessory Bar

#8007353 medium

##8007353 moyen

##8007353 mediano

#8007354 large

##8007354 grand

##8007354 grande

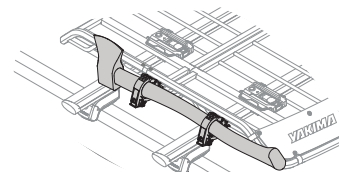

TopGrip OG

#8007355

ASSEMBLY • MONTAGE • MONTAJE

1

If you have previously assembled and installed your OffGrid refer to your OffGrid instruction, and remove it from your vehicle. Then disassemble the two halves. Retain the hardware.

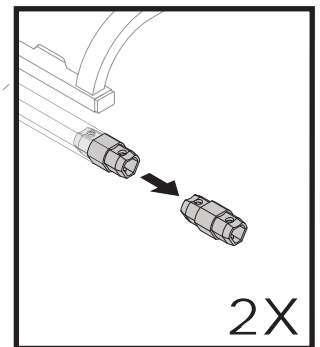
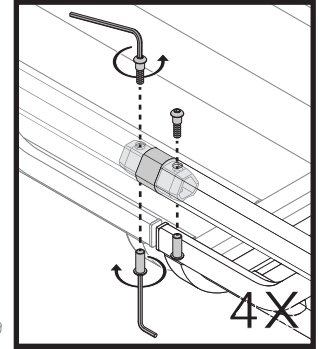
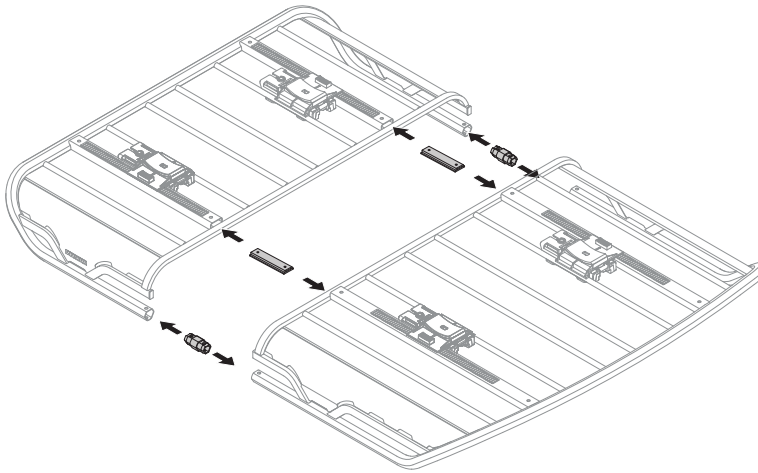
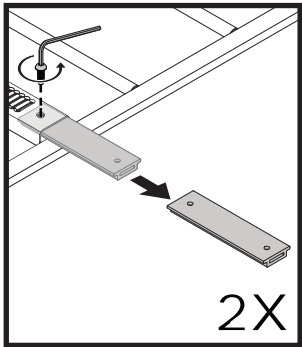
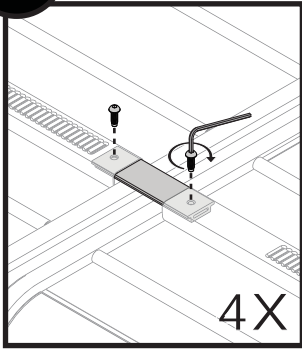

Si le panier OffGrid est déjà assemblé et posé, suivre les instructions qui l'accompagnent pour l'enlever du véhicule et séparer les deux moitiés. Conserver la quincaillerie.

Si ya ha montado e instalado el OffGrid, consulte la instrucción que lo acompaña y retírelo de su vehículo. Luego desmonte las dos mitades. Conserve las piezas de fijación.

2

- For each half of the OffGrid product install 2 inserts.
- Insert 2 couplers on each side.
- Join the front and rear OffGrid components with the extension, and install the inserts.
- Flip the basket right side up then install the coupler hardware.
- Tighten all hardware fully to 31 in-lb (3.5Nm).

- Installer deux inserts sur chaque moitié du OffGrid.
- Installer deux accouplements de chaque côté.
- Réunir les moitiés avant et arrière du OffGrid avec la rallonge, et mettre les inserts en place.
- Retourner le panier à l'endroit et poser la quincaillerie des accouplements.
- Serrer toute la visserie complètement à 3,5 Nm (31 po-lb).

- Instale 2 suplementos en cada mitad del OffGrid.
- Introduzca los 2 acopladores en cada lado.
- Una las mitades delantera y trasera del OffGrid a la extensión e instale los suplementos.
- Voltee el lado derecho de la cesta hacia arriba y luego instale las piezas de fijación de los acopladores.
- Apriete completamente las piezas de fijación con una fuerza de 31 pulg-lb (3.5 Nm).

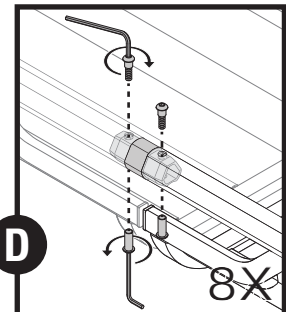
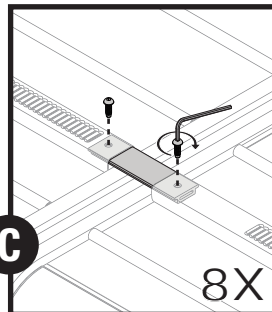
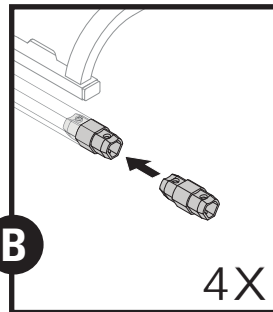
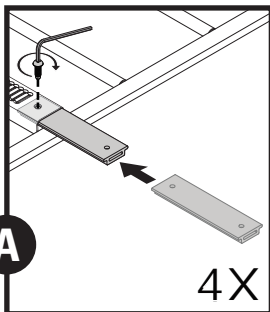
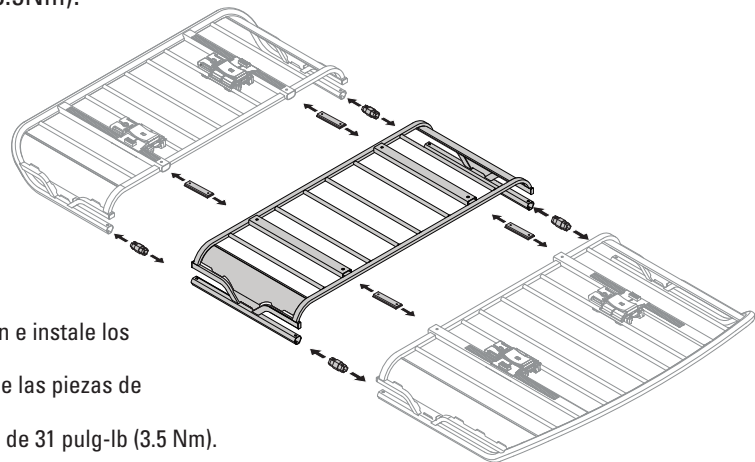

INSTALLATION • INSTALACIÓN

1

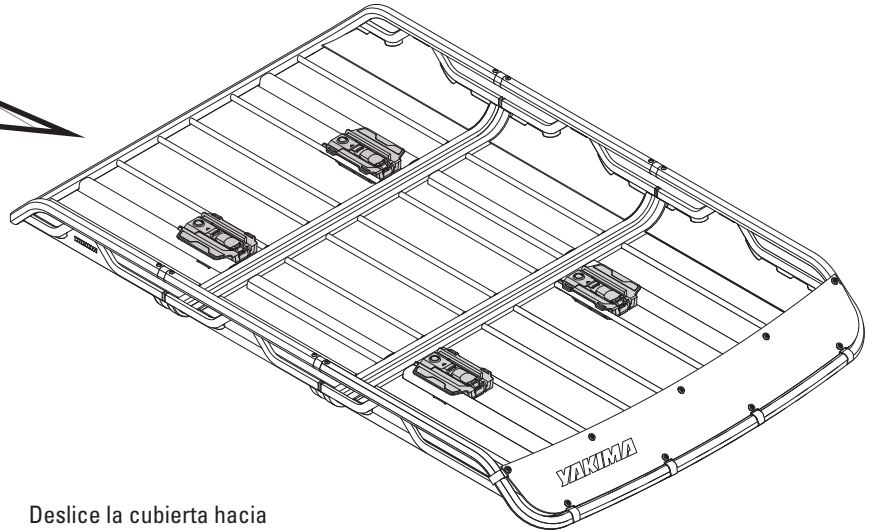
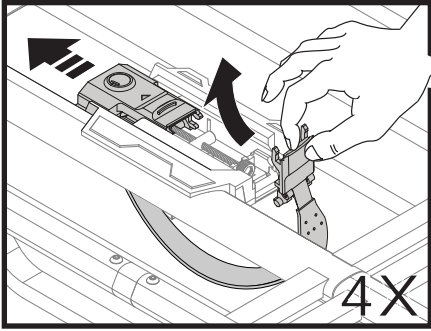

Slide back the cover and release the lever.

Faire glisser le capot et dégager le levier.

Deslice la cubierta hacia atrás y libere la palanca.

2



Do not move Q-towers or BaseLine towers!

Ne pas déplacer les pieds Q-Tower ou BaseLine !

No mueva las torres Q-Tower o BaseLine.!

Have a friend help you carefully lift your OffGrid onto your crossbars. Be sure to orient the fairing toward the front of the vehicle.

Avec l'aide d'un ami, déposer le panier OffGrid délicatement sur les barres transversales. Veiller à ce que le déflecteur soit tourné vers l'avant du véhicule.

Pídale ayuda a alguien para subir con cuidado el OffGrid sobre las barras transversales. Asegúrese de que el deflector quede orientado hacia el frente del vehículo.

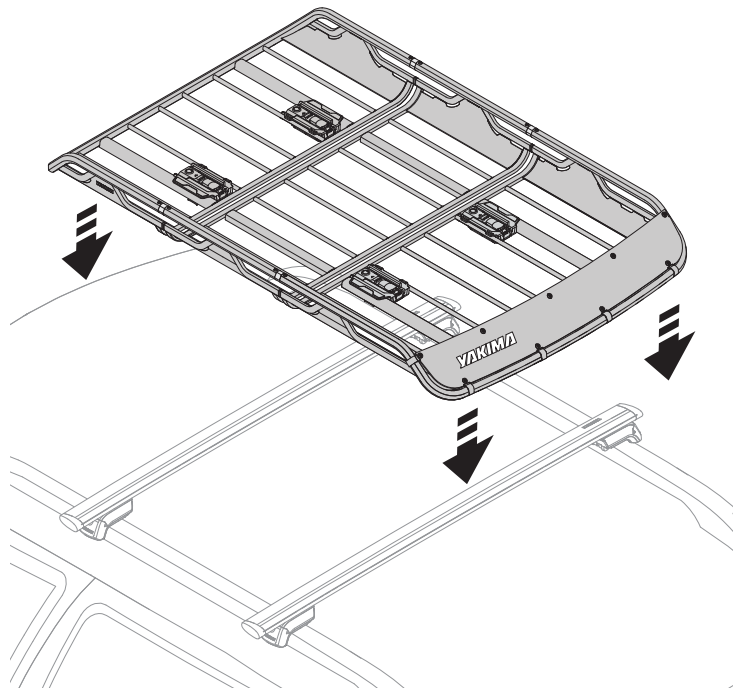

3

When the clamps are open their position can be adjusted. Center the clamps on your crossbars.

Quand les pinces sont ouvertes, on peut modifier leur position. Centrer les pinces sur les barres transversales.

Quando las abrazaderas están abiertas es posible ajustar su posición. Centre las abrazaderas sobre las barras transversales.

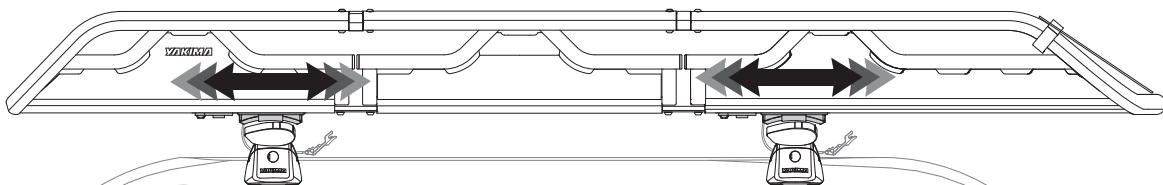

4X

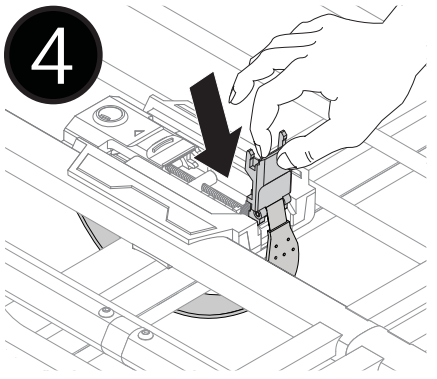

4
Route the straps under and around the crossbars. With the straps in place under crossbars, hook the tabs back into the detents.

Faire passer les sangles sous les barres transversales. Avec la sangle en place sous la barre, raccrocher les ergots dans leurs logements.

Pase las correas por debajo y alrededor de las barras transversales. Con las correas colocadas debajo de la barra transversal delantera, vuelva a enganchar las lengüetas en los topes de bloqueo.

4X

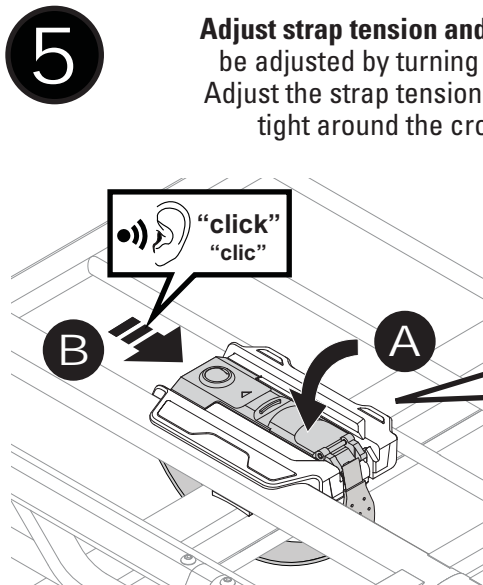

5
Adjust strap tension and close the levers. Strap tension can be adjusted by turning the thumbwheel in both directions. Adjust the strap tension with the thumbwheel so the strap is tight around the crossbar when the lever is closed.

Régler la tension de la sangle et rabattre le levier. La tension de la sangle se règle en tournant la molette dans un sens ou dans l'autre. Régler la tension de manière que la sangle soit serrée autour de la barre une fois le levier rabattu.

Ajuste la tensión de la correa y cierre las palancas. Es posible ajustar la tensión de la correa girando la ruedita moleteada en ambas direcciones. Ajuste la tensión de las correas con la ruedita moleteada de manera que las correas queden ajustadas alrededor de la barra transversal cuando la palanca está cerrada.

4X

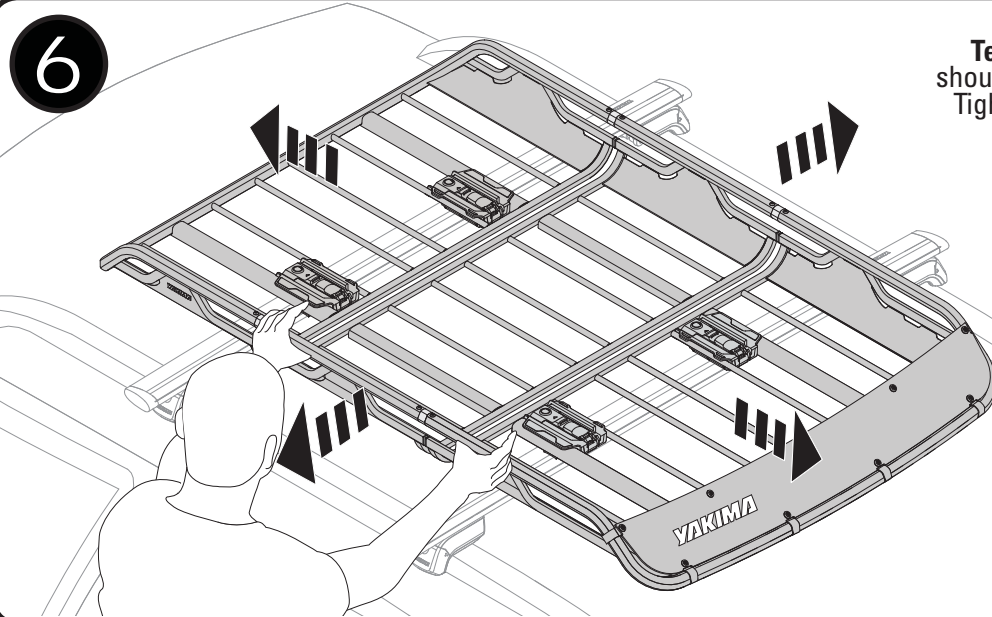

6
Test the installation. The OffGrid should not slide or move on crossbars. Tighten straps if necessary (step 5).

Tester l'installation. Le panier ne devrait ni bouger ni glisser sur les barres. Au besoin, resserrer les sangles (opération 5).

Pruebe la instalación. El OffGrid no debe deslizarse ni moverse sobre las barras transversales. Si es necesario, ajuste las correas (etapa 5).



IMPORTANT! If you intend to use the accessory bars to install a bike rack, or boat carrier, the rear most accessory bar must be installed within this window!

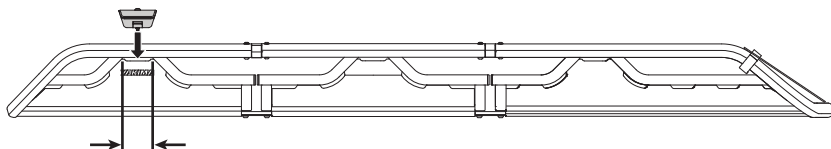

IMPORTANT ! Si l'on compte se servir des barres pour accessoires pour poser un porte-vélo ou un porte-embarcation, la barre pour accessoire arrière doit être installée à cet endroit !

¡Importante! ¡Si usted desea utilizar las barras accesorias para instalar un portabicicleta o un soporte para embarcación, la barra accesorio trasera se debe instalar en este lugar!

LOADING • CHARGEMENT • CARGA

Refer to your OffGrid instruction for loading instructions.

Consulter les instructions qui accompagnent le panier OffGrid pour les consignes de chargement.

Consulte la instrucción del OffGrid para las instrucciones de carga.

MAINTENANCE • ENTRETIEN • MANTENIMIENTO

Use non-water soluble lubricant on screws. Use a soft cloth with water and mild detergent to clean plastic parts.

Lubrifier les boulons avec un lubrifiant non soluble à l'eau. Nettoyer les pièces en plastique avec un chiffon, de l'eau et un savon doux.

Para los tornillos utilice un lubricante no soluble en agua. Para limpiar las piezas de plástico, emplee un paño blando con agua y detergente suave.

WARNING • AVERTISSEMENT • ADVERTENCIA



Be sure all hardware is secured according to instructions. Attachment hardware can loosen over time. Check before each use, and tighten if necessary.

S'assurer que le montage est solide et conforme aux instructions. Les dispositifs de fixation peuvent se desserrer à la longue. Les inspecter avant chaque utilisation et les resserrer au besoin.

Cerciórese de que el montaje esté hecho según las instrucciones. Las piezas de montaje pueden aflojarse con el tiempo. Verifique antes de cada uso y ajuste si es necesario.

REPLACEMENT PARTS • PIÈCES DE RECHANGE • PIEZAS DE REPUESTO

TECHNICAL ASSISTANCE OR REPLACEMENT PARTS

Contact your dealer, or visit www.yakima.com, or call (888)925-4621 Monday through Friday, 7:00 AM to 5:00 PM, PST

RENSEIGNEMENTS TECHNIQUES OU PIÈCES DE RECHANGE, prière de contacter votre dépositaire, de consulter le site yakima.com ou d'appeler au (888) 925-4621, du lundi au vendredi entre 7h et 17h, heure du Pacifique.

SI NECESITA ASISTENCIA TÉCNICA O REPUESTOS

Contacte un vendedor, visite el sitio www.yakima.com o llame al (888)925-4621. De lunes a viernes, de 7:00 AM a 5:00 PM, hora del Pacífico.

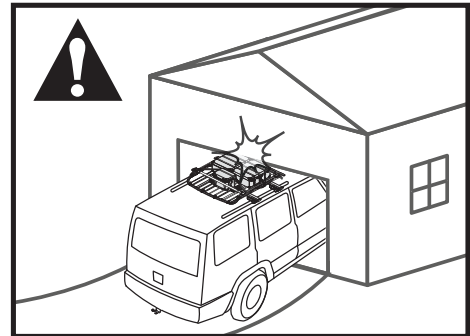
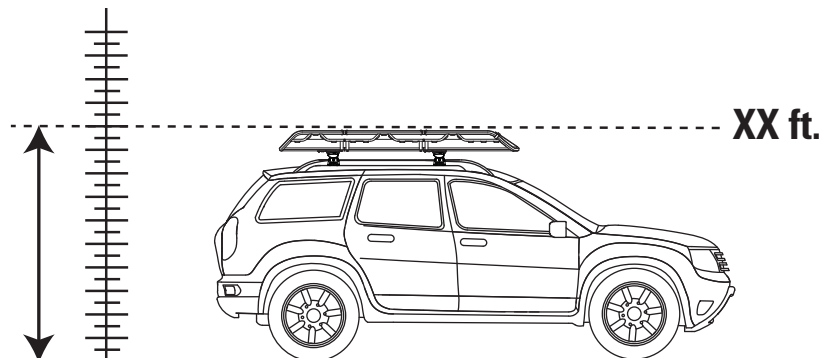
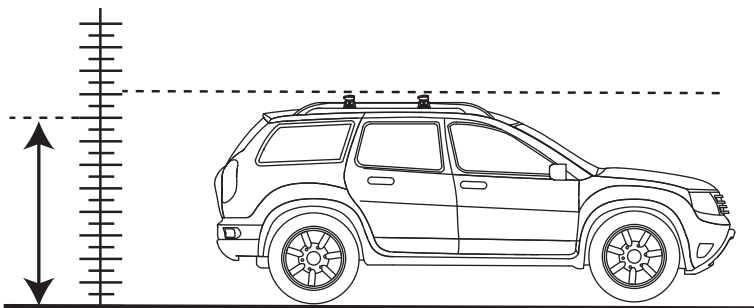

Record Height Here.
Noter la hauteur ici.
Escriba aquí la altura.

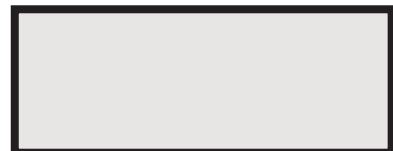

WEIGHT LIMITS • LIMITES DE CHARGEMENT • LÍMITES DE PESO

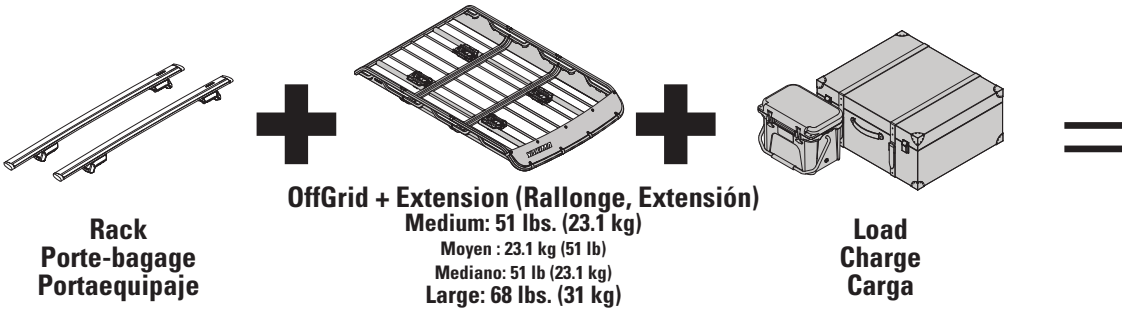

Not more than 165 lbs. (75 kg) unless otherwise noted.
75 kg (165 lb) maxi, à moins d'indication contraire.
No más de 165 lb (75 kg), a menos que se indique lo contrario.

Visit fitlookup.yakima.com or check the Yakima fit list to determine your roof's weight limit.

Consulter le site fitlookup.yakima.com ou la liste de compatibilité Yakima pour connaître la limite de chargement du toit du véhicule.

Visite el sitio fitlookup.yakima.com com o la lista de compatibilidad de Yakima para conocer el límite de peso del techo de su el vehículo.

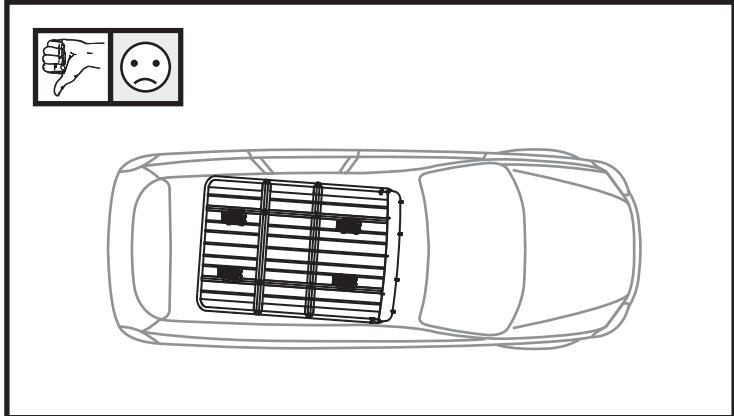
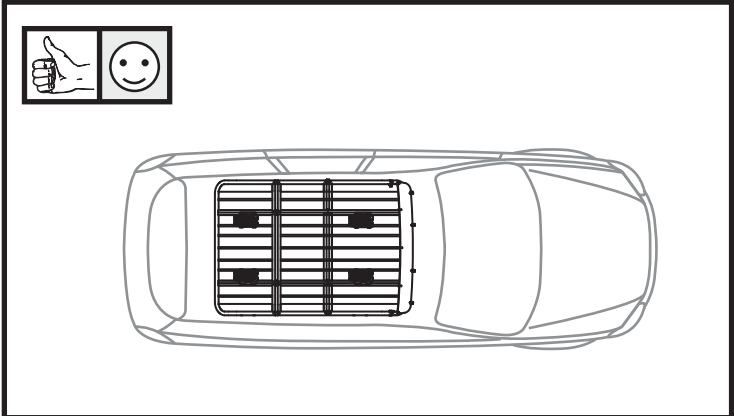
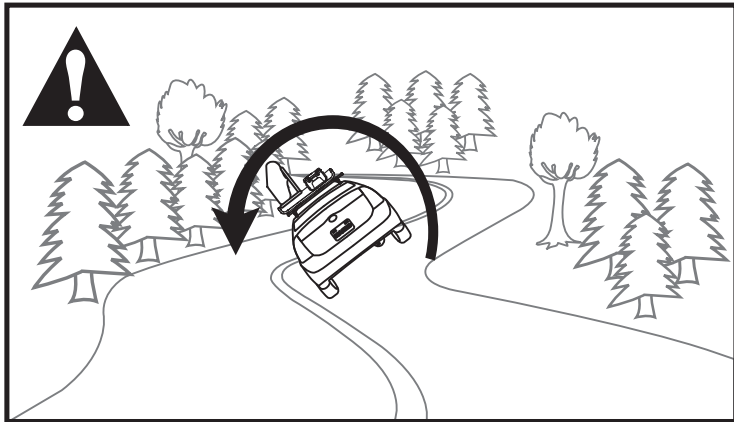
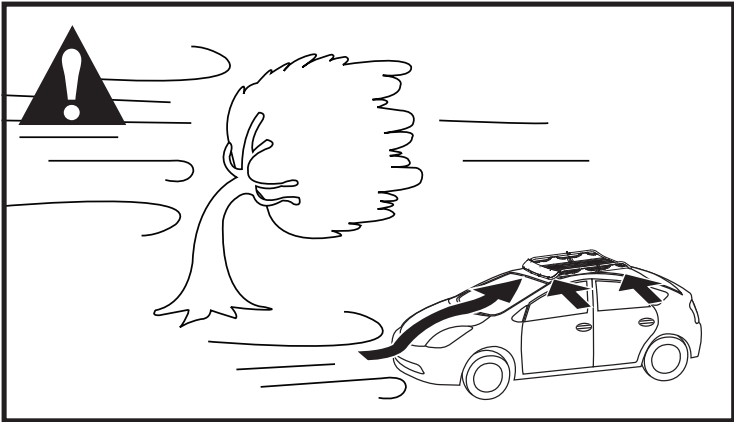
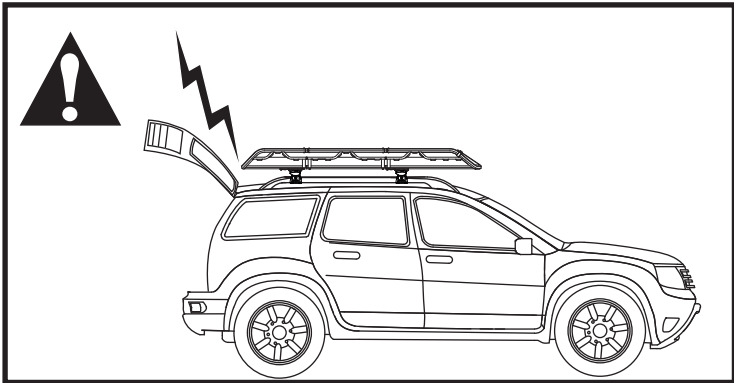

**KEEP THESE INSTRUCTIONS!
CONSERVER CES INSTRUCTIONS!
¡CONSERVE ESTAS INSTRUCCIONES!**

EN IMPORTANT WARNINGS

Rack Installation

Inadequately secured loads and incorrectly mounted roof racks and accessory racks can come loose during travel and cause serious accidents! Therefore, installation, handling and use must be carried out in accordance with product and vehicle instructions.

In addition to these instructions, review the mounting instructions for the roof rack and the operating instructions of the vehicle.

These instructions should be kept together with the vehicle's operating instructions and carried in the vehicle when in use and en route.

For your own safety, you should only use roof racks that are authorized for use with your vehicle.

For roof racks that do not specify the distance between the front and rear crossbars, the distance shall be at least 700 mm or as large as possible. Please note that changes (e.g. additional drill holes) to the accessory rack's attachment system are not permissible.

Check attachment hardware and load for tight fit and function:

- Before the start of any journey.
- After driving a short distance following rack or load install.
- At regular intervals on longer journeys.
- More frequently on rough terrain.
- After interruption of a journey during which the vehicle was left unsupervised (check for damage due to outside intervention).

Rack Loading

Do not exceed the maximum load specified for the roof rack, accessory rack or the maximum load recommended by the vehicle manufacturer.

Max Roof Load = weight of roof rack + weight of accessory racks + weight of load.

Load shall be uniformly distributed with the lowest possible center of gravity.

Load should not substantially extend beyond the loading surface of the roof rack.

Boat Loading and Longer Loads

Use all provided straps to secure the boat in accordance with the instructions.

Bow and stern tiedown lines must be used!

Vehicle Driving and Regulations

The speed driven must be suited to the load transported and to official speed limits. In the absence of any speed limits, we recommend a maximum speed of 80 mph (130 km/h).

When transporting any load, the speed of the vehicle must take into account all conditions such as the state of the road, the surface of the road, traffic conditions, wind, etc. Vehicle handling, cornering, braking and sensitivity to side winds will change with the addition of roof top loads.

Off-road driving is not permitted and could result in damage to your vehicle or your gear.

Maintenance

The accessory rack should be carefully cleaned and maintained, particularly during the winter months. Use only a solution of water and standard car wash liquid without any alcohol, bleach or ammonium additives.

For reasons of fuel economy and the safety of other road users, the accessory rack and roof rack should be removed when not in use.

Periodically inspect accessory rack for damage. Replace lost, damaged or worn parts. Use only original spare parts obtained from a stocking specialist, dealer or manufacturer.

Any changes made to the roof racks and accessory racks as well as the use of spare parts or accessories other than those supplied by the manufacturer will lead to the lapsing of the manufacturer's warranty and liability for any material damage or accidents. You should observe these instructions to the letter and only use the original parts supplied.

In order to replace any lost or defective keys, note the lock and key numbers below and register them at www.yakima.com.

FR AVERTISSEMENTS IMPORTANTS

Pose du porte-bagage

Une charge mal arrimée, un porte-bagage de toit, ou encore un de ses accessoires, qui seraient mal installés pourraient se libérer en cours de trajet et provoquer un grave accident ! C'est pourquoi la pose, la manutention et l'utilisation de ce produit doivent être conformes aux instructions visant le produit et le véhicule.

En plus d'observer les présentes instructions, vérifier les instructions visant la pose du porte-bagage et les instructions visant le véhicule.

Les présentes instructions devraient être jointes au manuel d'utilisation du véhicule et conservées à bord lors du déplacement.

Par sécurité, on ne devrait utiliser que des porte-bagages qui sont approuvés pour le véhicule.

Dans le cas des porte-bagages dont la distance entre les barres transversales avant et arrière n'est pas spécifiée, cette distance doit être la plus grande possible, mais d'au moins 700 mm. Prière de noter qu'il est interdit d'apporter des modifications au système de montage de l'accessoire (en perçant des trous supplémentaires, par exemple).

Vérifier la solidité des dispositifs de fixation et l'arrimage de la charge :

- avant de prendre la route ;
- peu de temps après le départ si l'on a posé le porte-bagage ou si on l'a chargé ;
- à intervalles réguliers sur les longs trajets ;
- plus fréquemment sur routes cahoteuses ;
- après tout arrêt durant lequel le véhicule a été laissé sans surveillance (confirmer l'absence de dommages provoqués par des tiers).

Chargement du porte-bagage

Ne pas dépasser la charge maximale spécifiée pour le porte-bagage, l'accessoire de transport ou la charge maximale recommandée par le constructeur du véhicule.

Charge maximale sur le toit = poids du porte-bagage + poids de l'accessoire de transport + poids de la charge.

La charge doit être répartie de manière uniforme et son centre de gravité doit être le plus bas possible.

La charge ne doit pas dépasser significativement de la surface de charge de la galerie.

Chargement d'un embarcation ou d'une charge longue

Employer toutes les sangles fournies pour arrimer l'embarcation conformément aux instructions.

Il est obligatoire d'employer les cordes d'amarrage de proue et de poupe.

Conduite du véhicule et réglementation

La vitesse à laquelle on roule doit tenir compte de la charge transportée et des limitations de vitesse. En l'absence de limitation de vitesse, nous recommandons de ne pas dépasser 130 km/h.

Quand on transporte n'importe quelle charge, la vitesse à laquelle on roule doit aussi tenir compte des conditions ambiantes comme l'état de la route, la surface de la route, les conditions de la circulation, le vent, etc. Le comportement du véhicule, sa tenue en virage, son freinage et sa sensibilité aux vents latéraux seront modifiés par l'addition de charges sur le toit.

La conduite hors route n'est pas autorisée et pourrait endommager le véhicule ou le matériel.

Entretien

L'accessoire de transport doit être nettoyé et entretenu avec soin, particulièrement durant l'hiver. Pour le nettoyage, n'employer que du savon liquide normal pour automobile et de l'eau, sans ajouter d'alcool, d'eau de Javel ou d'ammonium.

Pour économiser du carburant et par sécurité pour les autres usagers de la route, il est recommandé d'enlever l'accessoire de transport et le porte-bagage quand ils ne servent pas.

Inspecter l'accessoire de transport régulièrement. Remplacer les pièces perdues, endommagées ou usées. N'employer que des pièces d'origine, que l'on peut se procurer auprès d'un détaillant ou du fabricant.

Toute modification apportée au porte-bagage ou à l'accessoire de transport, ainsi que l'emploi de pièces ou d'accessoires autres que ceux fournis par le fabricant, annulerait la garantie et la responsabilité du fabricant en cas de dommages matériels ou d'accident. L'utilisateur doit donc respecter les présentes instructions à la lettre et n'employer que les pièces d'origine fournies.

Afin de pouvoir remplacer des clés perdues ou défectueuses, prendre note du numéro de la serrure et des clés ci-dessous et les enregistrer à www.yakima.com.

ES ADVERTENCIAS IMPORTANTES

Instalación del portaequipaje

¡Si las cargas no están aseguradas de manera adecuada y si los portaequipajes para techo y los accesorios de transporte están montados incorrectamente, se pueden aflojar durante un viaje y causar accidentes serios! Por lo tanto, la instalación, manipulación y uso se deben realizar respetando las instrucciones del producto y del vehículo.

Además de estas instrucciones, lea las instrucciones de montaje del portaequipaje para techo y las instrucciones de operación del vehículo.

Estas instrucciones se deben guardar junto con las instrucciones de operación del vehículo y llevar dentro del coche cuando este producto está instalado.

Para su propia seguridad, usted debe instalar solamente portaequipajes para techo aprobados para su vehículo.

Para los portaequipajes de techo que no especifican la distancia entre las barras transversales delantera y trasera, la separación debe ser de por lo menos 700 mm, o lo más grande que sea posible. Por favor tenga en cuenta que no está permitido realizar ningún cambio en el sistema de fijación de los portaequipajes (p. ej.: agujeros adicionales).

Verifique los accesorios de fijación y la carga para asegurarse de que estén bien ajustadas y en buenas condiciones:

- Antes de salir de viaje.
- Una vez recorrida una corta distancia después de instalar el portaequipaje o la carga.
- A intervalos regulares durante los viajes más largos.
- Con más frecuencia en terrenos irregulares.
- Después de cada parada durante un viaje, en la que el vehículo quedó sin vigilancia (comprobación de daños debido a la posible acción de terceros).

Carga del portaequipaje

No exceda la carga máxima que corresponde al portaequipaje para techo, los accesorios de transporte o la carga máxima recomendada por el fabricante del vehículo.

Carga máxima del techo = peso del portaequipaje para techo + peso de los accesorios de transporte + peso de la carga.

La carga debe estar uniformemente distribuida con el centro de gravedad lo más bajo posible.

La carga no debe sobrepasar sustancialmente la superficie de carga de la barra de techo.

Carga de la embarcación y cargas largas

Utilice todas las correas provistas para asegurar la embarcación de acuerdo con las instrucciones.

¡Se deben utilizar las cuerdas de amarre de proa y de popa!

Manejo del vehículo y reglamentaciones

Se debe conducir a una velocidad que tenga en cuenta la carga transportada y que respete los límites de velocidad reglamentarios. En caso de que el límite de velocidad no esté indicado, recomendamos no superar los 130 km/h.

Cuando se transportan cargas sobre el techo, se debe circular a una velocidad que tenga en cuenta todas las condiciones circundantes, como el estado de la ruta, la superficie del camino, las condiciones del tráfico, el viento, etc. El manejo del vehículo, así como el frenado, agarre en las curvas y la influencia de los vientos de costado, cambian cuando se adicionan cargas sobre el techo.

Conducir fuera de las rutas no está permitido y podría dañar el vehículo o el equipaje.

Mantenimiento

Los accesorios de transporte se deben limpiar con cuidado y mantenerlos de manera adecuada, especialmente durante los meses de invierno. Para esto, utilice solamente una solución de agua y líquido lavacoche estándar, sin ningún añadido de alcohol, blanqueador o amoníaco.

Por razones de economía de combustible y de seguridad para otros usuarios de la carretera, el portaequipaje para techo y los accesorios de transporte se deben desinstalar cuando no se utilizan.

Verifique periódicamente los accesorios de transporte por si están dañados. Reemplace las piezas perdidas, rotas o gastadas. Utilice solamente repuestos de fábrica provenientes de un especialista, distribuidor o fabricante.

La modificación de los portaequipajes para techo y de los accesorios de transporte, así como el uso de otras piezas de repuesto o accesorios diferentes de los provistos por el fabricante, harán caducar la garantía y la responsabilidad del fabricante por daños materiales o accidentes. Usted debe respetar al pie de la letra estas instrucciones de uso y utilizar solamente las piezas de origen provistas.

Para reemplazar una llave perdida o defectuosa, anote más abajo los números de la cerradura y de la llave y regístrelos en www.yakima.com.

YAKIMA

www.yakima.com

YAKIMA PRODUCTS, INC.

4101 KRUSE WAY
LAKE OSWEGO, OR
97035-2541

USA

888.925.4621

yakima.com/support

YAKIMA AUSTRALIA PTY. LTD

17 Hinkler Court

Brendale

QLD 4500

Brisbane

Australia

1800-143-548