

# YAKIMA Boat Loader

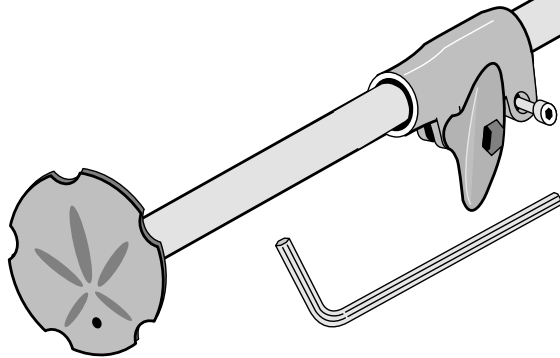

The inside of your crossbar should be free of heavy corrosion which could prevent the extension from operating smoothly.

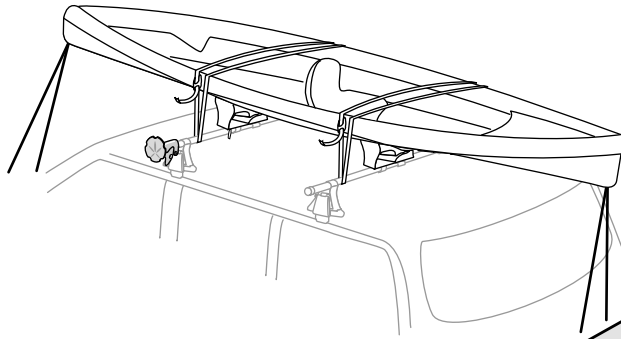

## IMPORTANT WARNING!

IT IS CRITICAL THAT ALL YAKIMA RACKS AND ACCESSORIES BE PROPERLY AND SECURELY ATTACHED TO YOUR VEHICLE. IMPROPER ATTACHMENT COULD RESULT IN AN AUTOMOBILE ACCIDENT, AND COULD CAUSE SERIOUS BODILY INJURY OR DEATH TO YOU OR TO OTHERS. YOU ARE RESPONSIBLE FOR SECURING THE RACKS AND ACCESSORIES TO YOUR CAR, CHECKING THE ATTACHMENTS PRIOR TO USE, AND PERIODICALLY INSPECTING THE PRODUCTS FOR ADJUSTMENT, WEAR, AND DAMAGE. THEREFORE, YOU MUST READ AND UNDERSTAND ALL OF THE INSTRUCTIONS AND CAUTIONS SUPPLIED WITH YOUR YAKIMA PRODUCT PRIOR TO INSTALLATION OR USE. IF YOU DO NOT UNDERSTAND ALL OF THE INSTRUCTIONS AND CAUTIONS, OR IF YOU HAVE NO MECHANICAL EXPERIENCE AND ARE NOT THOROUGHLY FAMILIAR WITH THE INSTALLATION PROCEDURES, YOU SHOULD HAVE THE PRODUCT INSTALLED BY A PROFESSIONAL INSTALLER SUCH AS A QUALIFIED GARAGE OR AUTO BODY SHOP.



This product is covered by YAKIMA's

"Love It Till You Leave It"  
Limited Lifetime Warranty

To obtain a copy of this warranty, go online to [www.yakima.com](http://www.yakima.com)

or email us at [yakwarranty@yakima.com](mailto:yakwarranty@yakima.com)  
or call (888) 925-4621

---

**IF YOU NEED FURTHER  
TECHNICAL ASSISTANCE OR  
REPLACEMENT PARTS:  
Please contact your dealer or  
call us at (888) 925-4621  
Monday through Friday,  
7:00 am to 5:00 pm  
Pacific time.**

## KEEP THESE INSTRUCTIONS!

Part 1032499 Rev.B

**1**

**DECIDE WHICH BAR WILL HOUSE THE EXTENSION.**

*We recommend using the front crossbar.*

**2**

**REMOVE** the end cap by prying it from the crossbar.

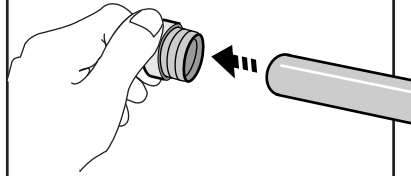

**3**

**MEASURE:**

There must be at least 1.5" of crossbar to install the extension.

Loosen and slide your crossbar if necessary. Do not forget to tighten the towers again!

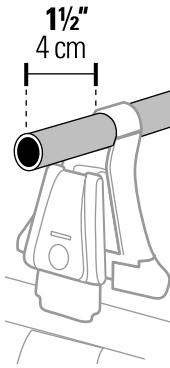

**Q TOWER USERS:**  
Do not loosen your towers!

*If your crossbars are too short, you could install longer crossbars, or slide your existing bars off center. In any case, you must completely reinstall your system using the instructions, and the measurements specific to your vehicle.*

If you have lost your instructions, see your Yakima dealer.

**Install the extension.**

**4**

Loosen the bar clamp screw using the wrench provided (on the carton lid).

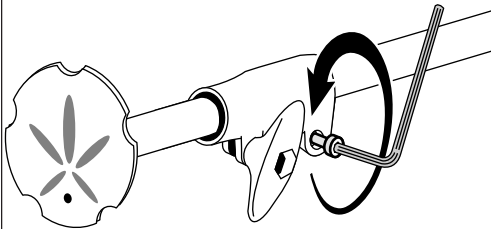

**5**

Carefully insert the extension into the open crossbar.

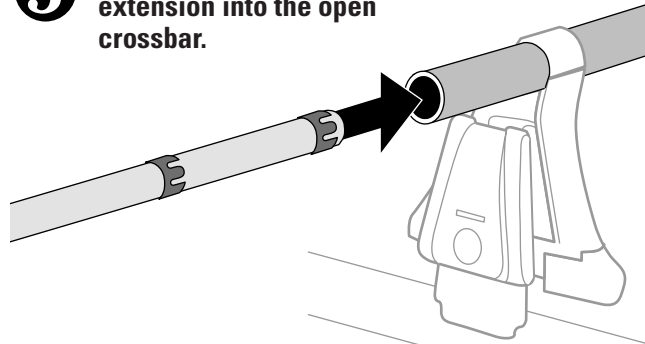

*Inside of crossbar should be free of heavy corrosion. This could prevent the extension from operating smoothly.*

**6**

Press the sand dollar disc toward the bar until the bar clamp completely covers the end of the bar.

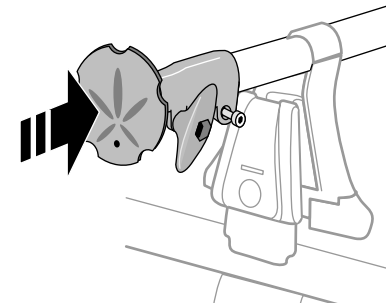

**7**

Tighten the clamp screw using the wrench.

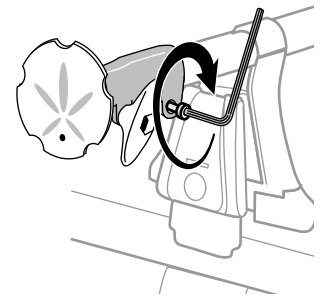

**8**

Loosen the knob so the bar can slide.

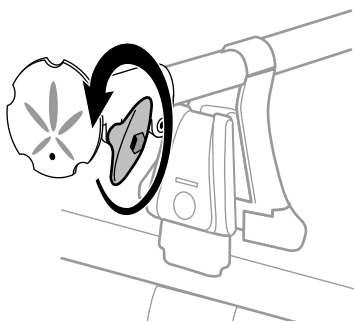

**9**

Extend the bar away from the car. **TIGHTEN THE KNOB.**

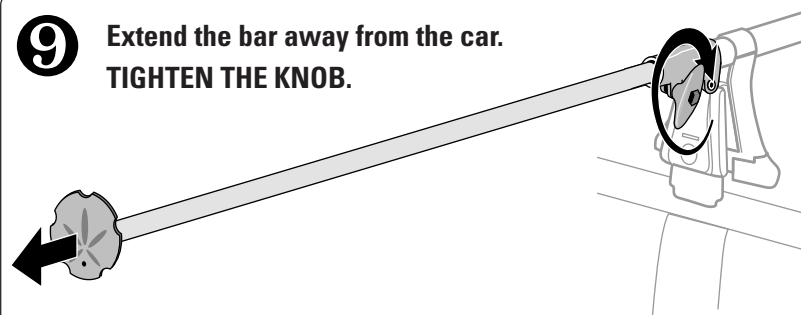

- NEVER extend the bar with a quick, throwing action.
- If the clamp becomes disengaged from the end of the crossbar, tighten the clamp screw as in step 4 through 7.

**GET READY TO LOAD THE BOAT.**

**10** PROTECT THE SURFACE OF YOUR VEHICLE WHILE LOADING THE BOAT.

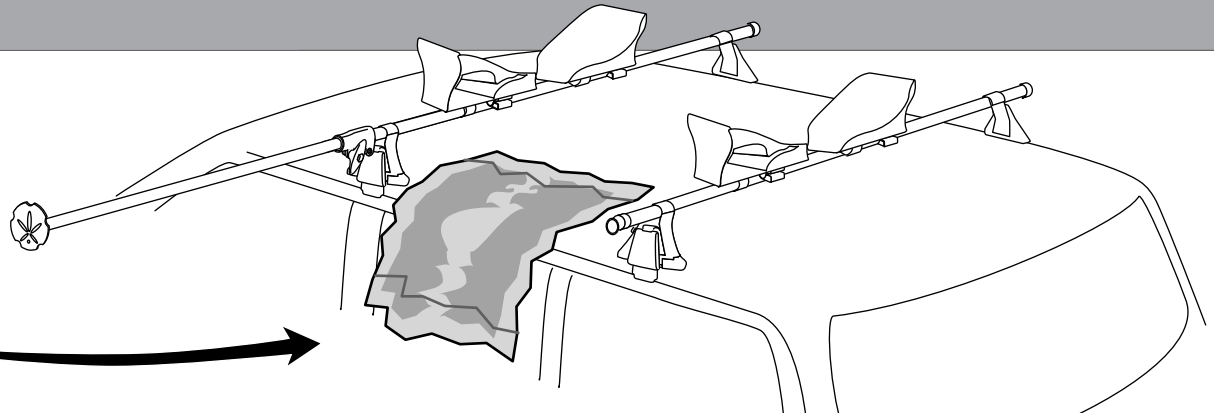

**This activity may require good upper body strength.**

**11** *Work the boat onto the roof in steps:*

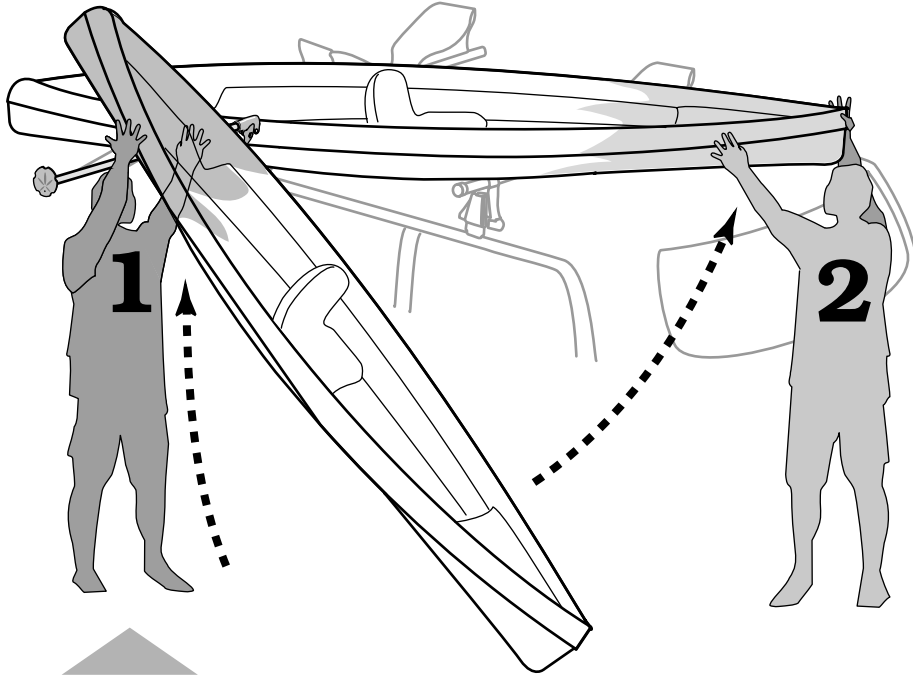

**At this point, the boat could slide along the surface of the ground and fall from the bar. Use caution when loading.**

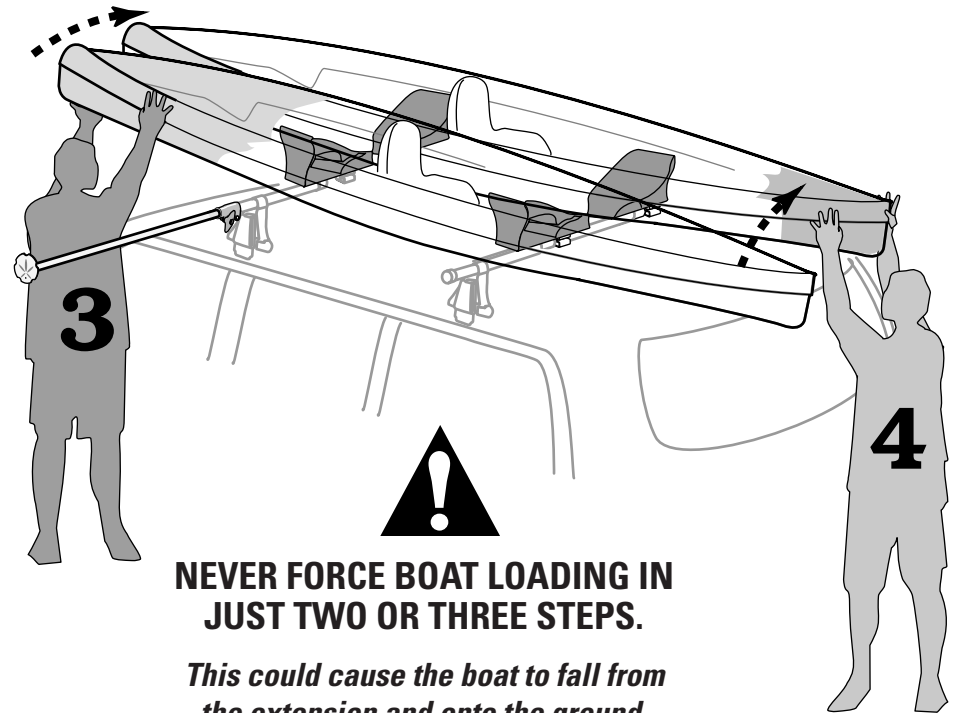

**NEVER FORCE BOAT LOADING IN JUST TWO OR THREE STEPS.**

*This could cause the boat to fall from the extension and onto the ground, damaging the boat, and/or your vehicle.*

**SECURE THE LOAD FOR TRAVEL.**

**12 SLIDE THE EXTENSION BACK INTO THE CROSSBAR.**

- Loosen the knob and push the extension back in.

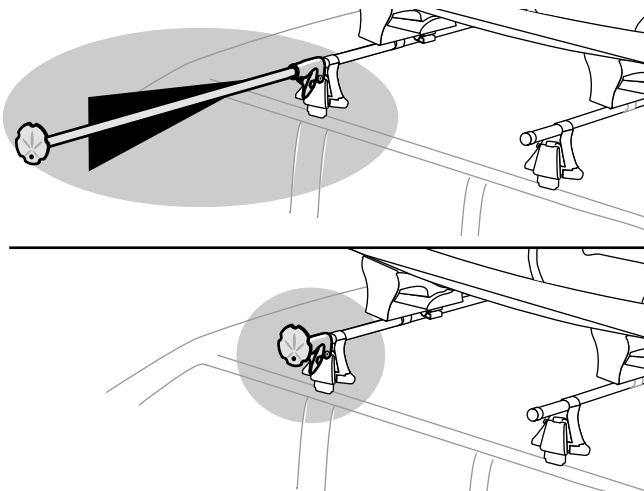
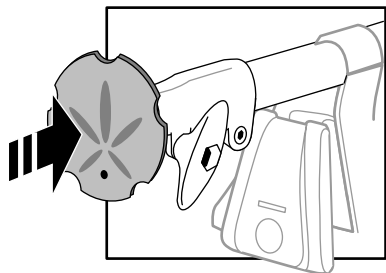

- Tighten the knob again.

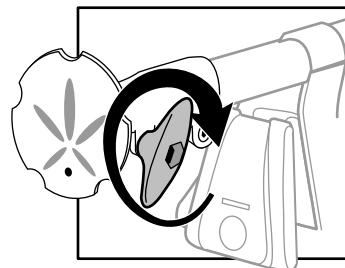

**13**

**CENTER THE BOAT OVER THE RACKS.**

Follow accessory instructions to secure the boat to the vehicle.

**14 TEST THE INSTALLATION.**



Test movement by rocking boat. If loose, tighten hardware and straps.

**15 BEFORE DRIVING AWAY:**

✓ Secure front and rear of long loads to ends of vehicle for safe transport.

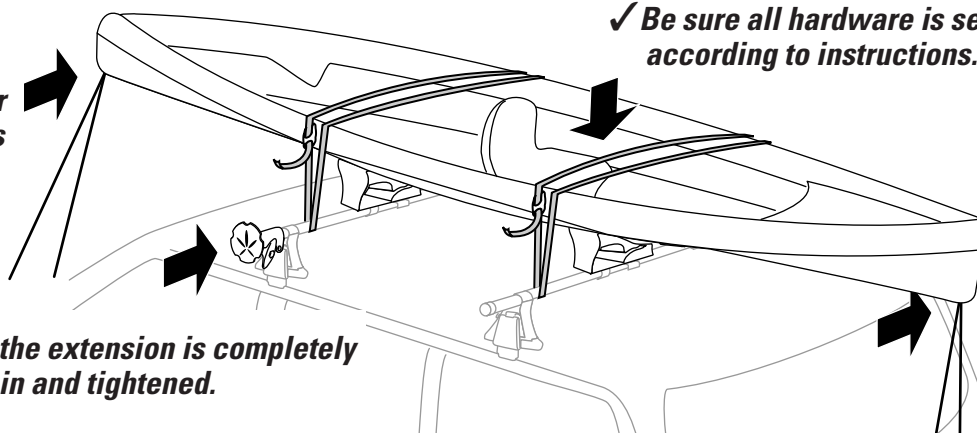

✓ Be sure all hardware is secured according to instructions.

✓ Be sure the extension is completely pushed in and tightened.

**READ THESE WARNINGS!**



ATTACHMENT HARDWARE CAN LOOSEN OVER TIME. CHECK AND TIGHTEN IF NECESSARY, BEFORE EACH USE.



FAILURE TO PERFORM SAFETY CHECKS BEFORE DRIVING AWAY CAN RESULT IN PROPERTY DAMAGE, PERSONAL INJURY, OR DEATH.

# YAKIMA Boat Loader

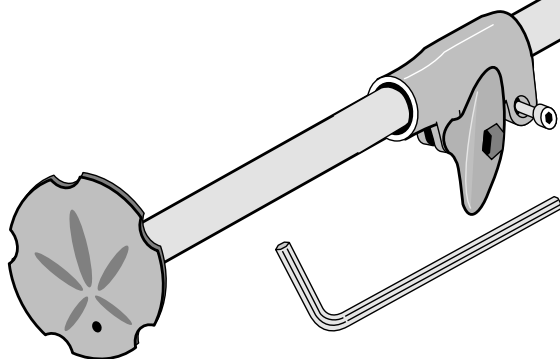
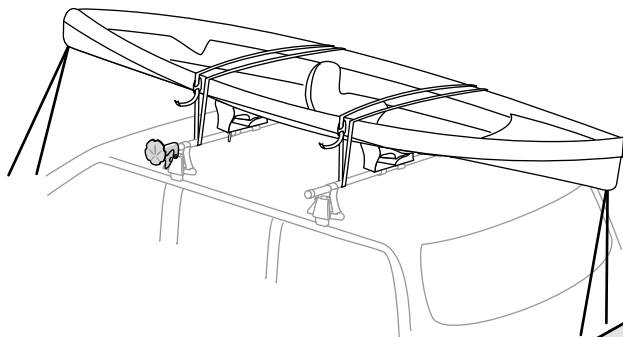

Il ne devrait pas se trouver à l'intérieur de la barre transversale une quantité de corrosion telle qu'elle empêcherait le bras de coulisser librement.



## AVERTISSEMENT IMPORTANT:

IL EST IMPÉRATIF QUE LES PORTE-BAGAGES ET LES ACCESSOIRES YAKIMA SOIENT CORRECTEMENT ET SOLIDEMENT FIXÉS AU VÉHICULE. UN MONTAGE MAL RÉALISÉ POURRAIT PROVOQUER UN ACCIDENT D'AUTOMOBILE, QUI POURRAIT ENTRAÎNER DES BLESSURES GRAVES OU MÊME LA MORT, À VOUS OU À D'AUTRES PERSONNES. VOUS ÊTES RESPONSABLE DE L'INSTALLATION DU PORTE-BAGAGES ET DES ACCESSOIRES SUR VOTRE VÉHICULE, D'EN VÉRIFIER LA SOLIDITÉ AVANT DE PRENDRE LA ROUTE ET DE LES INSPECTER RÉGULIÈREMENT POUR EN CONTRÔLER L'ÉTAT, L'AJUSTEMENT ET L'USURE. VOUS DEVEZ DONC LIRE ATTENTIVEMENT TOUTES LES INSTRUCTIONS ET TOUS LES AVERTISSEMENTS ACCOMPAGNANT VOTRE PRODUIT YAKIMA AVANT DE L'INSTALLER ET DE L'UTILISER. SI VOUS NE COMPRENEZ PAS TOUTES LES INSTRUCTIONS ET TOUS LES AVERTISSEMENTS, OU SI VOUS N'AVEZ PAS DE COMPÉTENCES EN MÉCANIQUE ET NE COMPRENEZ PAS PARFAITEMENT LA MÉTHODE DE MONTAGE, VOUS DEVRIEZ FAIRE INSTALLER LE PRODUIT PAR UN PROFESSIONNEL, COMME UN MÉCANICIEN OU UN CARROSSIER COMPÉTENT.



Ce produit est couvert par la garantie limitée

« Tant que durera notre histoire d'amour » YAKIMA

Pour se procurer une copie de cette garantie, aller en ligne à [www.yakima.com](http://www.yakima.com) <<http://www.yakima.com/>> ou nous envoyer un courriel à [yakwarranty@yakima.com](mailto:yakwarranty@yakima.com) <<mailto:yakwarranty@yakima.com>> ou appeler au (888) 925-4621

**SI VOUS AVEZ BESOIN DE RENSEIGNEMENTS TECHNIQUES COMPLÉMENTAIRES OU DE PIÈCES DE RECHANGE:**  
prière de contacter votre dépositaire ou appelez-nous au (888) 925-4621  
du lundi au vendredi,  
entre 7 heures et 17 heures,  
heure du Pacifique.

## CON SERVER CES INSTRUCTIONS!

**1**

**DÉCIDER DANS QUELLE BARRE LE BRAS SERA MONTÉ.**

*Nous recommandons d'utiliser la barre transversale avant.*

**2**

**ENLEVER le bouchon se trouvant dans le bout de la barre.**

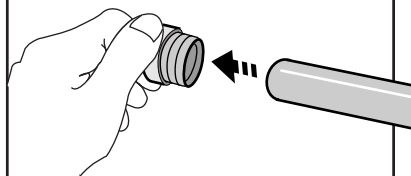
**3 MESURER:**

Pour pouvoir poser le bras, la barre transversale doit dépasser le pied d'au moins 4 cm (1,5 po).

Au besoin, desserrer et faire coulisser la barre transversale. Ne pas oublier de resserrer les pieds ensuite!

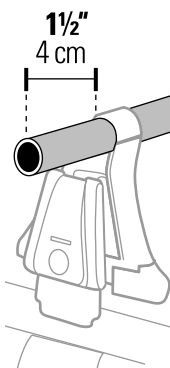

**SI VOUS AVEZ DES PIEDS Q:**  
ne pas desserrer les pieds!

*Si les barres transversales sont trop courtes, il est possible d'en poser des plus longues ou de décentrer la barre déjà en place. D'une façon ou de l'autre, il faudra réinstaller le porte-bagages complètement en suivant les instructions et les mesures spécifiques à votre véhicule.*

Si vous n'avez plus les instructions d'origine, consulter votre dépositaire Yakima.

## POSER LE BRAS

**4**

Desserrer le boulon de pincement de la barre à l'aide de la clé fournie (sur le couvercle de l'emballage).

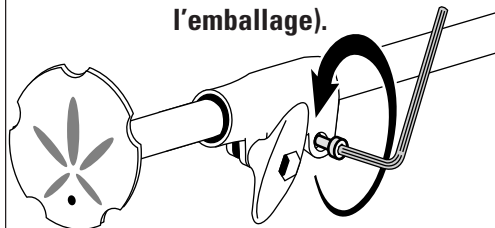
**5**

Enfiler avec soin le bras dans le bout de la barre transversale.

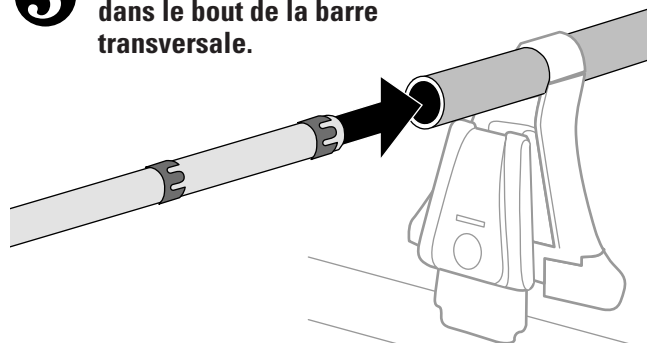

*Il ne devrait pas se trouver à l'intérieur de la barre transversale une quantité de corrosion telle qu'elle empêcherait le bras de coulisser librement.*

**6**

Pousser le disque à motif "dollar des sables" vers la barre jusqu'à ce que le manchon du bras s'emboîte complètement par-dessus le bout de la barre.

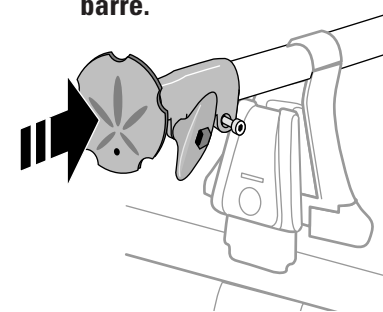
**7**

Serrer le boulon de pincement à l'aide de la clé.

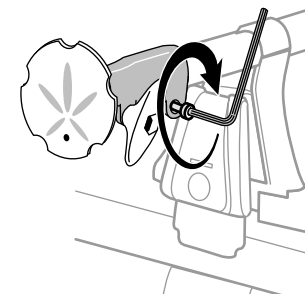
**8**

Desserrer le bouton pour que le bras puisse coulisser.

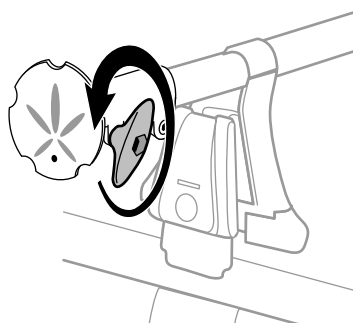
**9**

Sortir le bras.  
**SERRER LE BOUTON.**

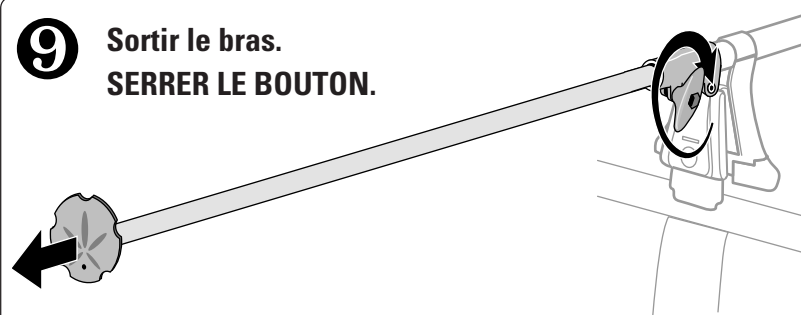

- **NE JAMAIS** sortir le bras d'un geste vif et soudain.
- Si le manchon se dégage du bout de la barre transversale, resserrer le boulon de pincement (voir opérations 4 à 7).



## AVANT DE CHARGER L'EMBARCATION

- 10** PROTÉGER LES SURFACES DU VÉHICULE CONTRE LESQUELLES L'EMBARCATION POURRAIT APPUYER.

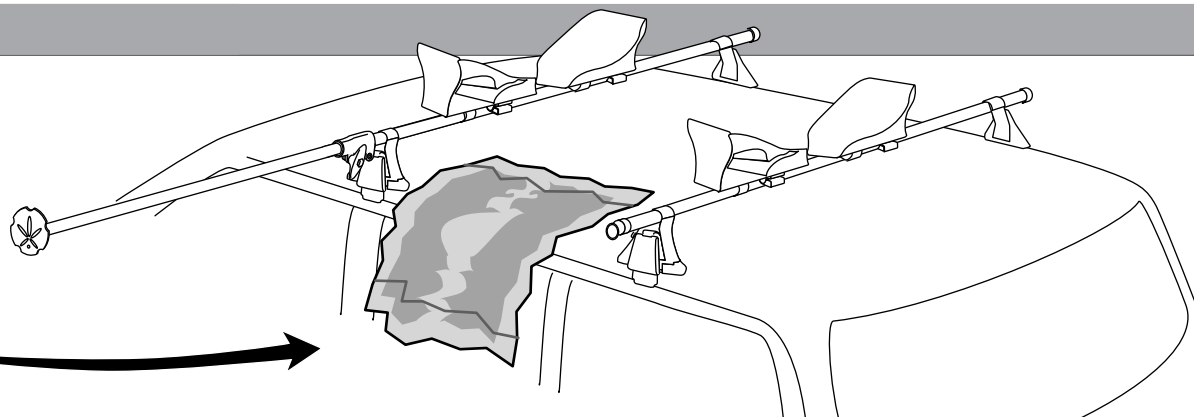

## CETTE OPÉRATION POURRAIT EXIGER UNE CERTAINE FORCE DES BRAS

- 11** Amener l'embarcation sur le toit en plusieurs étapes:

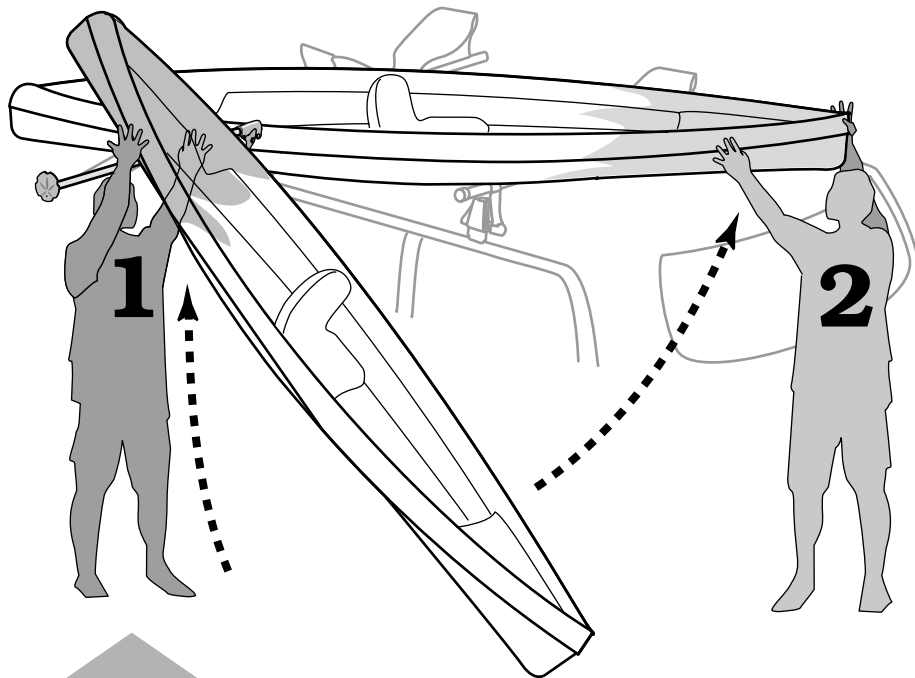

À ce moment, l'embarcation pourrait glisser sur le sol et tomber du bras: faire preuve de prudence.

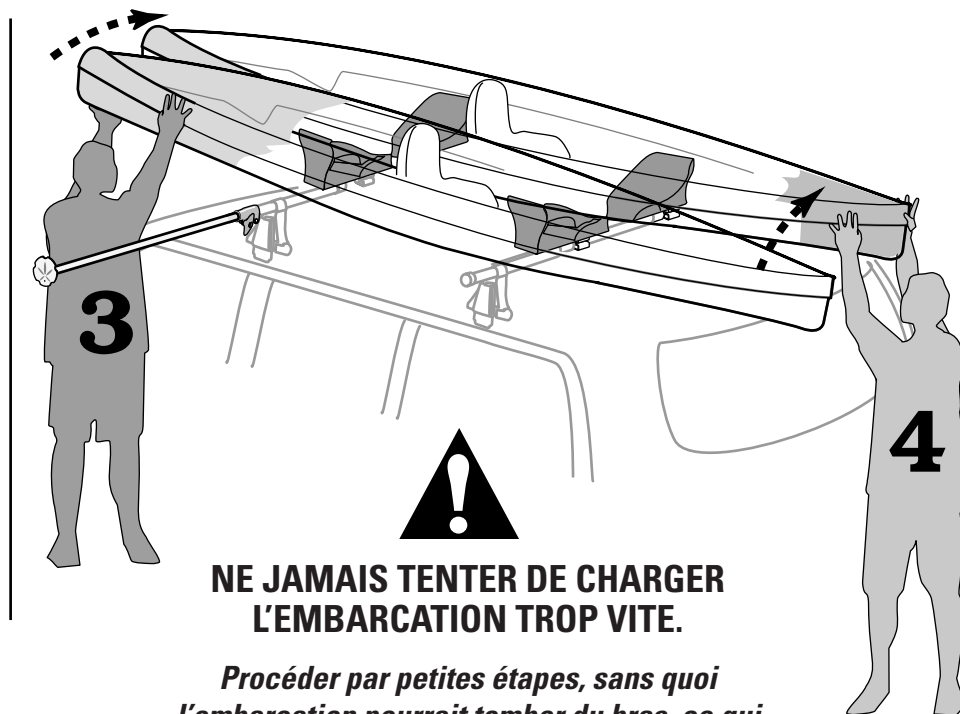

**NE JAMAIS TENTER DE CHARGER L'EMBARCATION TROP VITE.**

*Procéder par petites étapes, sans quoi l'embarcation pourrait tomber du bras, ce qui risquerait d'abîmer l'embarcation et le véhicule.*

## FIXER LA CHARGE AVANT DE PRENDRE LA ROUTE

### 12 RENTRER LE BRAS DANS LA BARRE TRANSVERSALE.

- Desserrer le bouton et rentrer le bras.

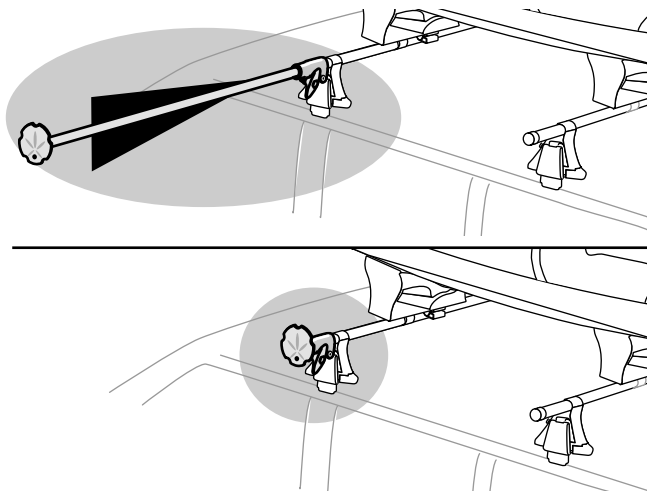
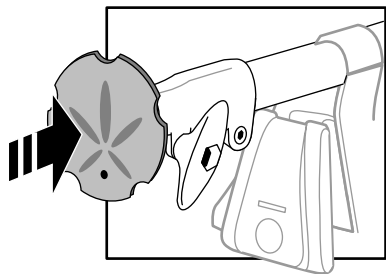

- Resserrer le bouton.

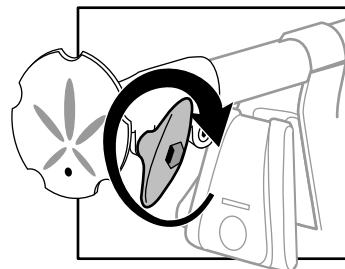

### 13

**CENTRER L'EMBARCATION SUR LE PORTE-BAGAGES.**

Suivre les instructions accompagnant l'accessoire pour fixer l'embarcation au véhicule.

### 14 TESTER LE MONTAGE.



Balancer l'embarcation pour voir s'il y a du jeu. Si c'est le cas, resserrer les pièces et les sangles.

### 15 AVANT DE PRENDRE LA ROUTE:

✓ *Toujours attacher les charges longues à l'avant et à l'arrière du véhicule.*

✓ *S'assurer que le bras est complètement rentré et bien serré.*

✓ *S'assurer que tout l'équipement est bien fixé conformément aux instructions.*

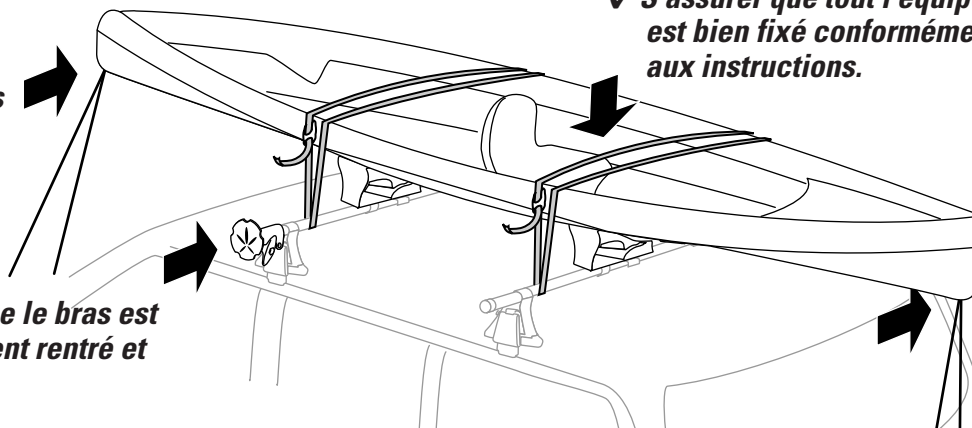

## LIRE CES AVERTISSEMENTS!



LES DISPOSITIFS DE FIXATION PEUVENT SE DESSERRER À LA LONGUE. LES INSPECTER ET LES RESSERRER AU BESOIN, ET AVANT CHAQUE UTILISATION.



SI L'ON EFFECTUE PAR CES VÉRIFICATIONS DE SÉCURITÉ AVANT DE PRENDRE LA ROUTE, ON RISQUE DE PROVOQUER DES DOMMAGES, DES BLESSURES OU MÊME LA MORT.



# YAKIMA Boat Loader

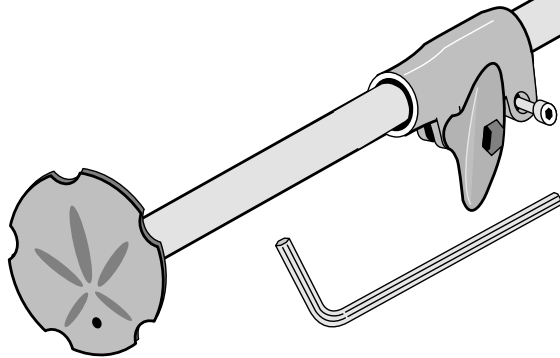
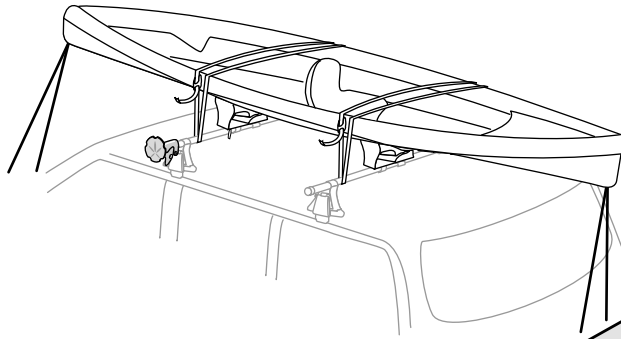

El interior del travesaño debe estar libre de corrosión que podría impedir el correcto funcionamiento de la extensión.



## ¡AVISO IMPORTANTE!

ES FUNDAMENTAL QUE TODAS LAS PARRILLAS Y ACCESORIOS YAKIMA ESTÉN BIEN COLOCADOS Y ASEGURADOS AL VEHÍCULO. UNA INSTALACIÓN DEFICIENTE PODRÍA RESULTAR EN ACCIDENTE AUTOMOVILÍSTICO Y PROVOCAR HERIDAS GRAVES O MUERTE A USTED O A TERCEROS. USTED ES RESPONSABLE DE ASEGURAR LAS PARRILLAS Y ACCESORIOS AL VEHÍCULO, VERIFICANDO UNIONES Y AMARRES ANTES DE USAR E INSPECCIONANDO EL AJUSTE DE LOS PRODUCTOS, SU DESGASTE Y POSIBLES DAÑOS. POR ELLO DEBE LEER Y COMPRENDER TODAS LAS INSTRUCCIONES Y ADVERTENCIAS QUE VIENEN CON LOS PRODUCTOS YAKIMA ANTES DE INSTALARLOS O USARLOS. SI NO ENTIENDE TODAS LAS INSTRUCCIONES Y ADVERTENCIAS, O NO TIENE EXPERIENCIA EN MECÁNICA O NO ESTÁ FAMILIARIZADO CON LOS PROCEDIMIENTOS DE INSTALACIÓN, HAGA INSTALAR EL PRODUCTO POR UN PROFESIONAL EN UN GARAGE RECONOCIDO O UN TALLER DE CARROCERÍA.



Este producto está cubierto por la garantía limitada a vida "mientras dure el romance" de YAKIMA. Para obtener una copia de esta garantía, visítenos en [www.yakima.com](http://www.yakima.com), envíenos un correo electrónico a [yakwarranty@yakima.com](mailto:yakwarranty@yakima.com) o llámenos al (888) 925-4621

## SI NECESITA MÁS ASISTENCIA TÉCNICA O REPUESTOS:

comuníquese con su concesionario o llámenos al (888) 925-462 de lunes a viernes de 7:00 am a 5:00 pm, hora del Pacífico.

## ¡CONSERVE ESTAS INSTRUCCIONES!

**1**

**DECIDA EN QUÉ TRAVESAÑO INSTALARÁ LA EXTENSIÓN.**

**Recomendamos el travesañó delantero**

**2**

**EXTRAIGA el capuchón de extremo del travesañó.**

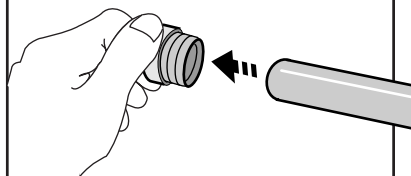
**3**

**MEDIDA:**

Debe haber por lo menos 1,5" (4cm) de travesañó libre para instalar la extensión.

Afloje y deslice el travesañó si es necesario.

**¡No olvide ajustar los soportes nuevamente!**

1½"  
4 cm

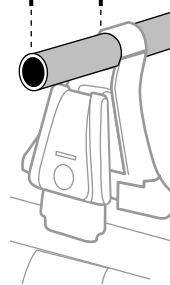

**USUARIOS DE SOPORTES Q TOWERS:**  
**¡No aflojen los soportes!**

*Si los travesañós son demasiado cortos, puede instalar otros más largos, o desplazar del centro los que tiene. En todo caso tendrá que reinstalar completamente el sistema siguiendo las instrucciones y las medidas específicas para su vehículo.*

Si ha perdido las instrucciones, comuníquese con su concesionario Yakima.

**Instale la extensión.**

**4**

Afloje el tornillo de la abrazadera del travesañó con la llave proporcionada (tapa de la caja).

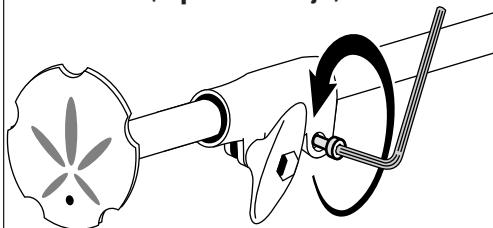
**5**

Inserte con cuidado la extensión en el travesañó abierto.

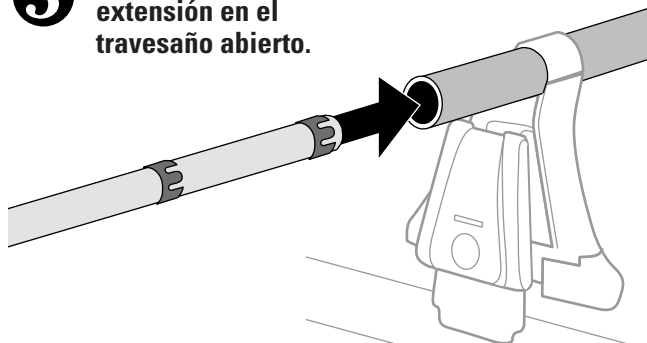

*El interior del travesañó debe estar libre de corrosión que podría impedir el correcto funcionamiento de la extensión.*

**6**

Empuje el disco con muescas contra el travesañó hasta que la abrazadera cubra el extremo de éste.

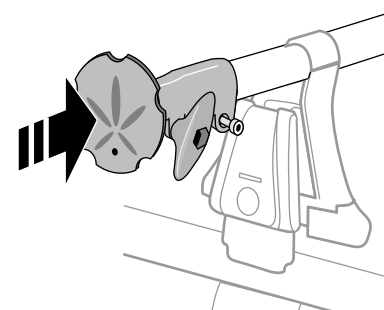
**7**

Ajuste el tornillo de la abrazadera con la llave.

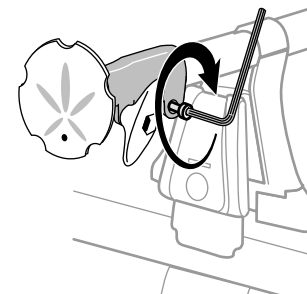
**8**

Afloje la perilla para que el travesañó pueda deslizarse.

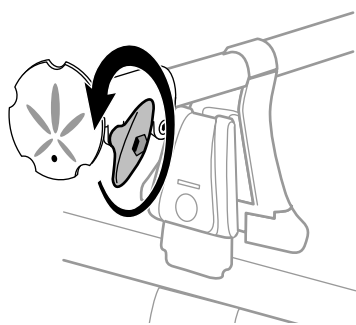
**9**

Extienda el travesañó hacia afuera del vehículo.  
**AJUSTE LA PERILLA.**

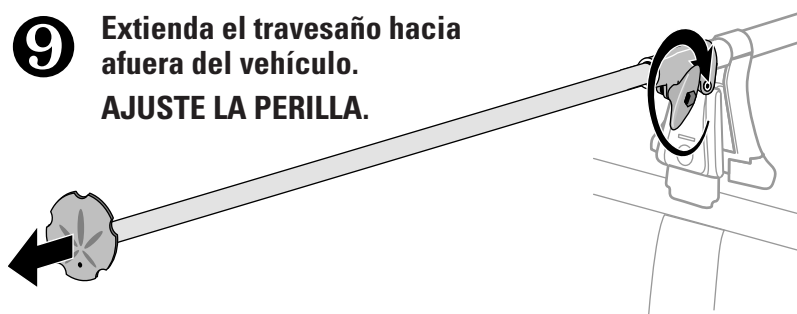

- **NUNCA** extienda el travesañó con movimiento rápido.
- Si la abrazadera se suelta del extremo del travesañó, ajústelo el tornillo como en los paso 4 a 7.

## PREPÁRESE PARA CARGAR LA EMBARCACIÓN.

**10** PROTEJA LA SUPERFICIE DEL VEHÍCULO AL CARGAR LA EMBARCACIÓN.

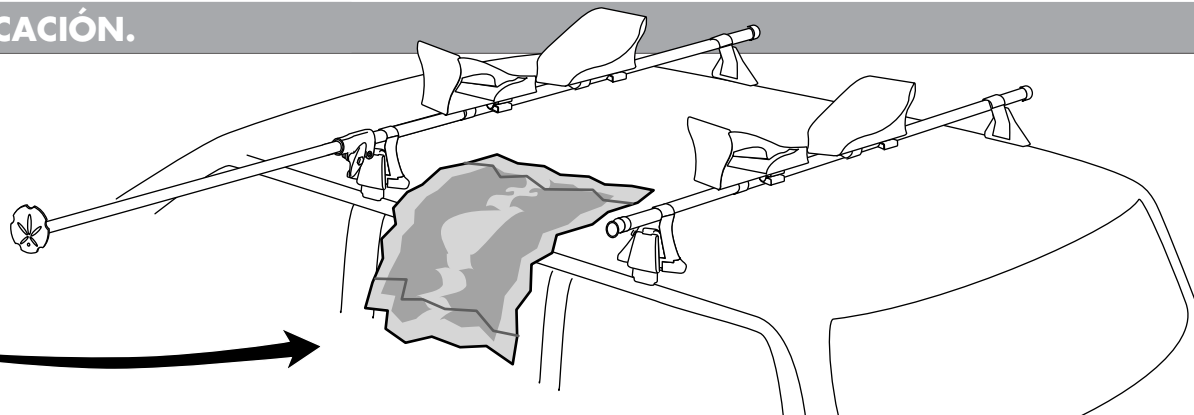

Esta etapa puede exigir fuerza física.

**11** Suba la embarcación en etapas:

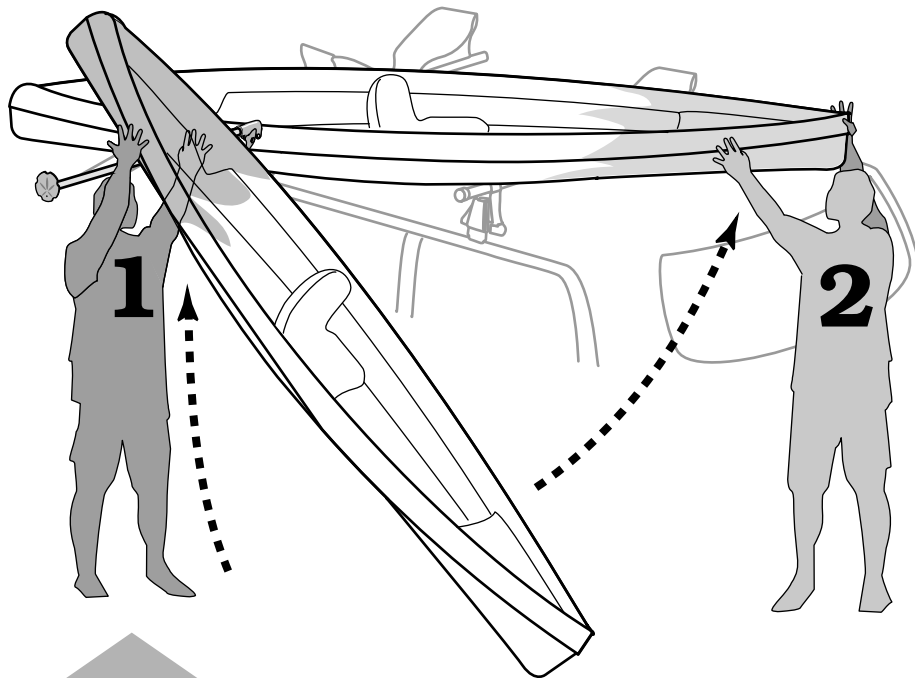

En este momento, la embarcación podría resbalar en el suelo y caer del travesaño. Cargue con cuidado.



**NUNCA TRATE DE CARGAR LA EMBARCACIÓN EN SÓLO DOS O TRES PASOS.**

*La embarcación podría caer de la extensión al suelo dañándose o dañando al vehículo.*

## ASEGURE LA CARGA PARA VIAJAR.

### 12 VUELVA A INTRODUCIR LA EXTENSIÓN EN EL TRAVESAÑO.

- Afloje la perilla y empuje.

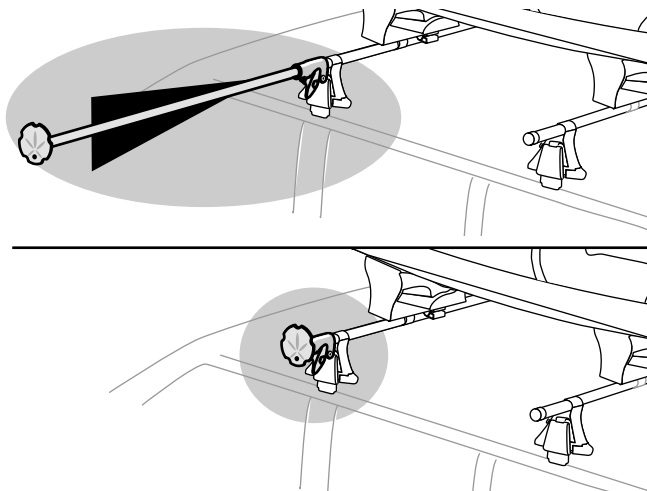
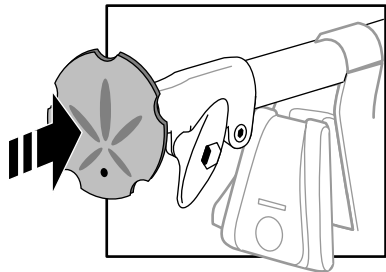

- Ajuste nuevamente la perilla.

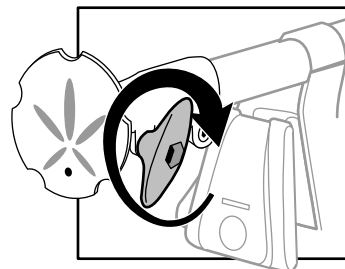

### 13

**CENTRE LA EMBARCACIÓN SOBRE LA PARRILLA.**

Siga las instrucciones del accesorio para asegurar la embarcación al vehículo.

### 14 COMPRUEBE LA INSTALACIÓN.



Hamaque la embarcación. Si está floja, ajuste piezas y correas.

### 15 ANTES DE PARTIR:

✓ Asegure los extremos de las cargas largas adelante y atrás del vehículo para el transporte seguro.

✓ Verifique que la extensión está completamente adentro y ajustada.

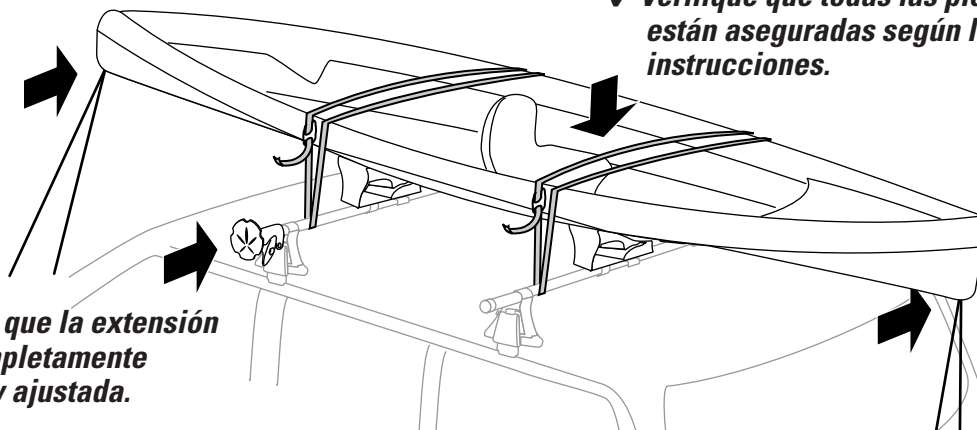

✓ Verifique que todas las piezas están aseguradas según las instrucciones.

## ¡LEA ESTAS ADVERTENCIAS!



LAS UNIONES Y PIEZAS DE MONTAJE PUEDEN AFLOJARSE CON EL TIEMPO. VERIFIQUE Y AJUSTE SI ES NECESARIO Y ANTES DE CADA USO.



SI NO VERIFICA LA SEGURIDAD ANTES DE PARTIR PODRÍAN PRODUCIRSE DAÑOS A LA PROPIEDAD, HERIDAS CORPORALES O MUERTE.