

YAKIMA HookUp (1-1/4" HITCH)

US



INSTALL THIS PRODUCT ON 1-1/4" HITCH RECEIVERS ONLY (CLASS II OR GREATER).

- Do not install on 2" receivers.
- Do not use with a hitch-extender.
- Maximum capacity: 2 bicycles.

In addition, some undersized receivers may not accept this product. If you do not know the capabilities of your hitch receiver, consult an automotive professional.

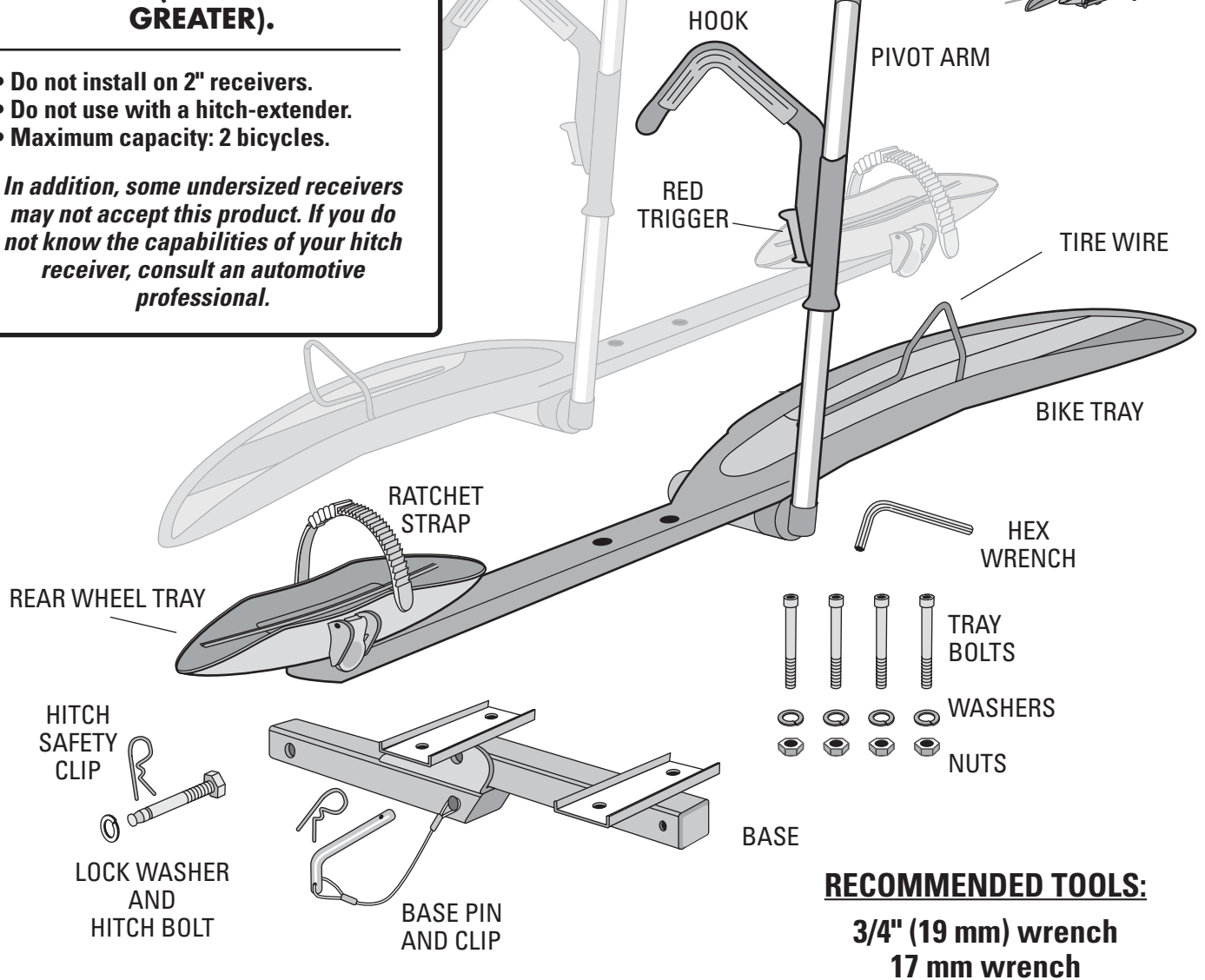
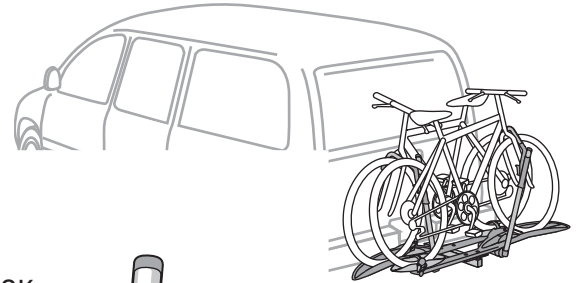

RECOMMENDED TOOLS:

**3/4" (19 mm) wrench
17 mm wrench**

! IMPORTANT WARNING

IT IS CRITICAL THAT ALL YAKIMA RACKS AND ACCESSORIES BE PROPERLY AND SECURELY ATTACHED TO YOUR VEHICLE. IMPROPER ATTACHMENT COULD RESULT IN AN AUTOMOBILE ACCIDENT, AND COULD CAUSE SERIOUS BODILY INJURY OR DEATH TO YOU OR TO OTHERS. YOU ARE RESPONSIBLE FOR SECURING THE RACKS AND ACCESSORIES TO YOUR CAR, CHECKING THE ATTACHMENTS PRIOR TO USE, AND PERIODICALLY INSPECTING THE PRODUCTS FOR ADJUSTMENT, WEAR, AND DAMAGE. THEREFORE, YOU MUST READ AND UNDERSTAND ALL OF THE INSTRUCTIONS AND CAUTIONS SUPPLIED WITH YOUR YAKIMA PRODUCT PRIOR TO INSTALLATION OR USE. IF YOU DO NOT UNDERSTAND ALL OF THE INSTRUCTIONS AND CAUTIONS, OR IF YOU HAVE NO MECHANICAL EXPERIENCE AND ARE NOT THOROUGHLY FAMILIAR WITH THE INSTALLATION PROCEDURES, YOU SHOULD HAVE THE PRODUCT INSTALLED BY A PROFESSIONAL INSTALLER SUCH AS A QUALIFIED GARAGE OR AUTO BODY SHOP.

Part #1033335 Rev.B

PREPARE THE BASE OF THE CARRIER.

- Install the base pin keeping the holes aligned.
- Insert the clip into the end.

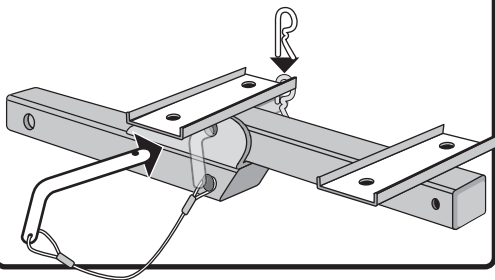

1 INSERT BASE INTO HITCH RECEIVER.

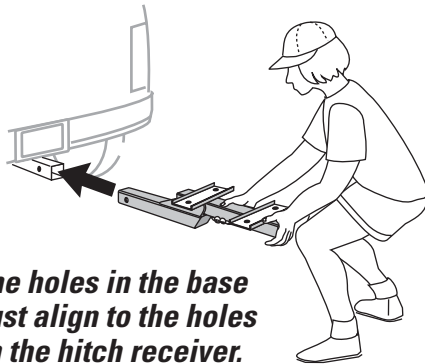

The holes in the base must align to the holes in the hitch receiver.

2

FASTEN HITCH BOLT.

- Insert hitch bolt and washer from RIGHT TO LEFT.
- Tighten with 3/4" (19 mm) wrench.

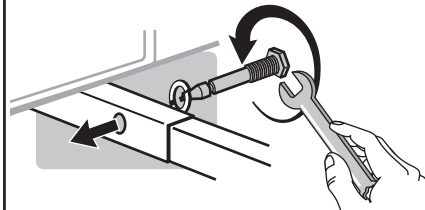

3

SECURE hitch bolt with safety clip.

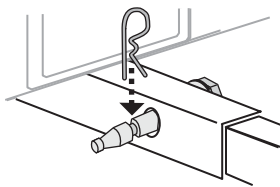

4 ATTACH FIRST TRAY TO BASE.

Align holes in tray to holes in base.



FIRST TRAY:
Wheel strap is to your right, and pivot arm faces you.

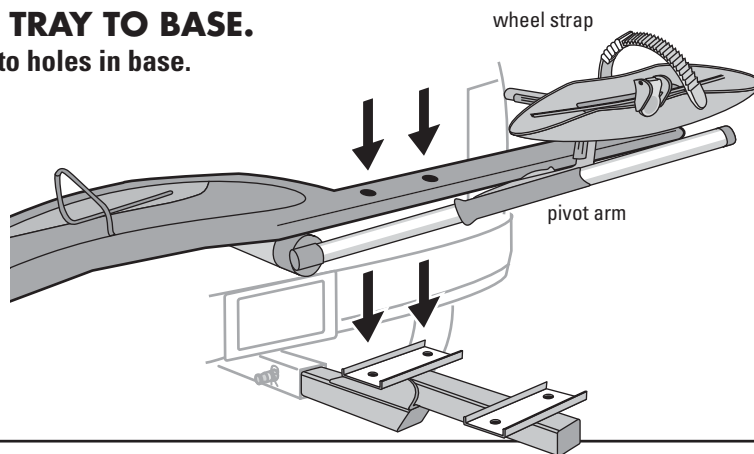

5 SECURE WITH HARDWARE.

Insert bolt, washer, and nut, in order shown.

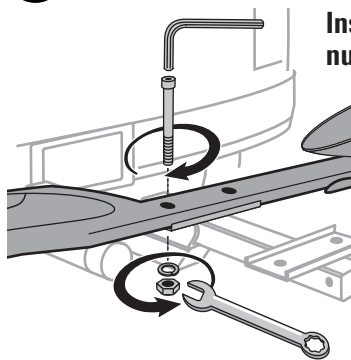

Tighten with hex wrench (included) and 17 mm wrench.

6 ATTACH SECOND TRAY TO BASE.

- Attach second tray in opposite direction.
- Install tray with the pivot arm facing towards you.
- Secure with hardware.

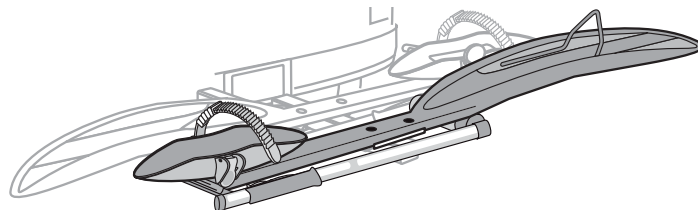

7 ROTATE PIVOT ARM CLEAR OF SUPPORT TRAY.

To release hook, press the trigger on the handle.

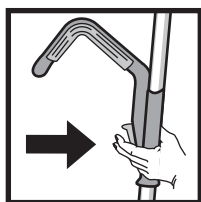

Slide the hook down enough to clear the rear wheel cradle.

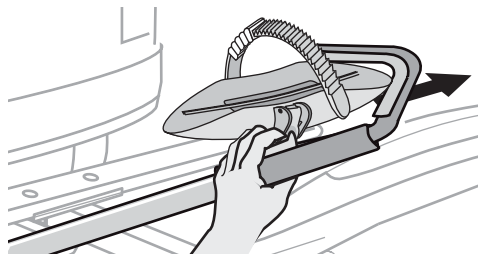

- Rotate pivot arm to other side of support tray.
- Extend hook to end of arm.

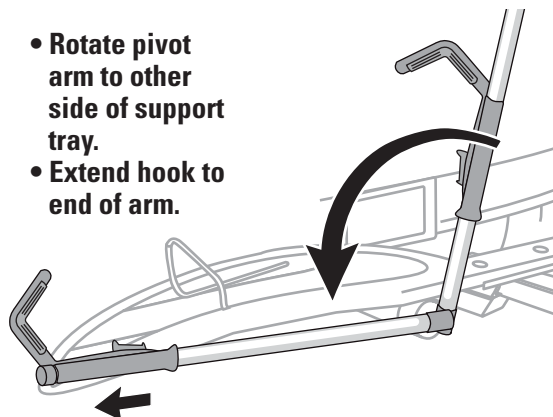

8 FLIP TIRE WIRE.

Flip the tire wire toward the center of the carrier.

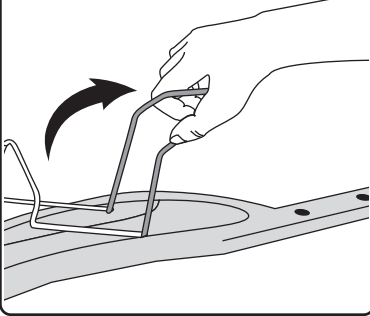

9 RELEASE REAR WHEEL STRAP.

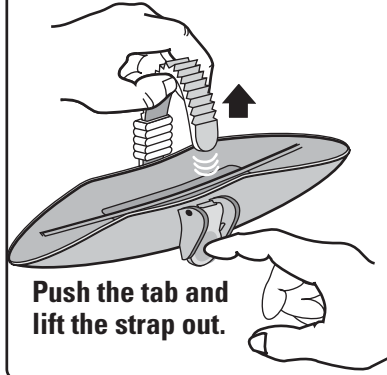

Push the tab and lift the strap out.

10 LOAD HEAVIEST BIKE FIRST.

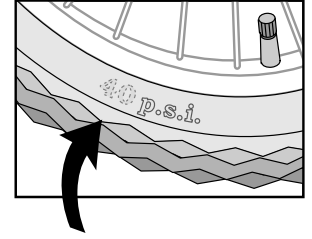
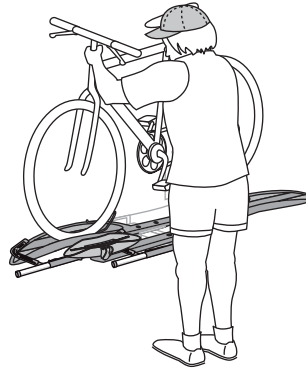

Make sure your tires are filled to recommended pressure found on the tire.

11 SWING PIVOT ARM INTO PLACE.

Rotate the pivot arm up until the hook rests on the bike tire 1" from the brakes.

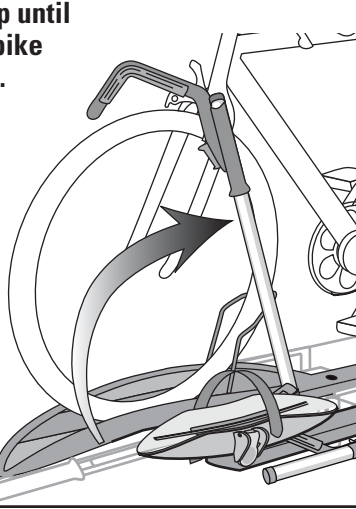
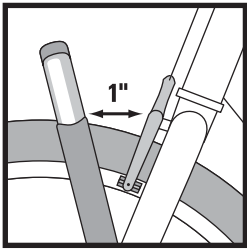

CAUTION:

If any part of your bike comes in contact with the red trigger, do not use this carrier with that bike.

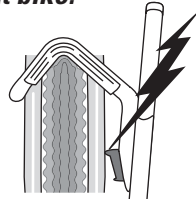

12 SECURE THE HOOK.

Compress the hook against the wheel by applying firm pressure.

PUSH HARD!

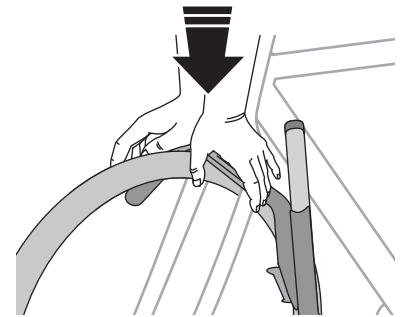

13 SECURE REAR WHEEL STRAPS.

Feed the strap through the spokes of wheel.

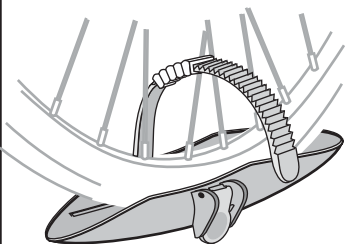

Rotate the wheel slightly, if necessary.

14 TIGHTEN REAR WHEEL STRAPS.

- Insert the strap end through the top of the ratchet buckle.
- Be sure the pad rests on the rim.

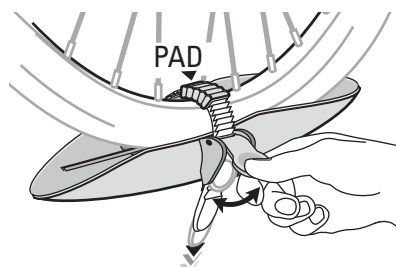

Move the ratchet tab up and down to tighten the strap.

15 CHECK THE INSTALLATION BEFORE DRIVING AWAY.



- PUSH HOOKS AGAINST TIRES.
- REAR WHEELS SECURED BY RATCHET STRAPS.
- BE SURE ALL HARDWARE IS SECURED ACCORDING TO INSTRUCTIONS.
- ALWAYS SECURE PIVOT ARM WHEN TRAY IS EMPTY (NEXT PAGE).

16 READ ALL WARNINGS ON NEXT PAGE BEFORE DRIVING AWAY.

**SECURE PIVOT ARMS
WHEN TRAYS ARE
EMPTY.**

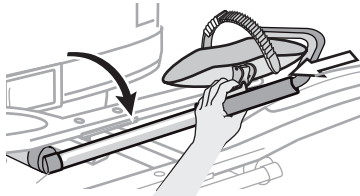

- Rotate the pivot arm down against the tray.
- Slide the hook against the rear wheel cradle.



**WHEN NOT CARRYING BIKES, FOLD FRAME UP
TOWARDS CAR.**

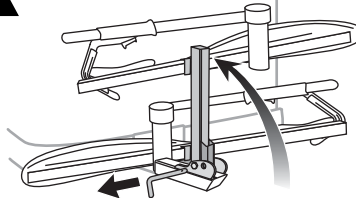

*Fold carrier to a vertical position
when bikes are not loaded.*

- Remove pin and safety clip.
- Lift frame.
- Replace pin and safety clip.

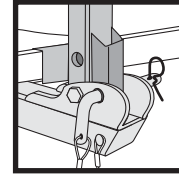

UPRIGHT
POSITION

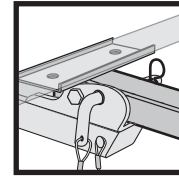

DOWN
POSITION



**IMPORTANT LOAD LIMITS:
HITCH LOAD IS LIMITED TO 55 LBS. PER BIKE.**

- Never drive off-road with bicycles loaded.
- Do not install on trailers, campers, or RVs.
- Do not position bicycle tires near vehicle's hot exhaust.
- Do not install if spare tire causes interference with bikes or folded carrier.

BIKES:

- Make sure your tires are filled to recommended pressure found on the tire.
- Do not carry tandem or recumbent bikes.
- Do not transport bicycles with attached baby seats, panniers, wheel covers, full bike covers or motors.

Remove this rack before entering an automatic car wash, and when not in use.

MAINTENANCE: Periodically use non-water soluble lubricant on moving metal parts. Use a soft cloth with water and mild detergent to clean rubber parts.



**INSTALL THIS PRODUCT
ON 1-1/4" HITCH
RECEIVERS ONLY.**

- Do not install on 2" receivers.
- Do not use with a hitch-extender.
- Maximum capacity: 2 bikes.

In addition, some undersized receivers may not accept this product. If you do not know the capabilities of your hitch receiver, consult an automotive professional.



WARNING

Attachment hardware can loosen over time. Check before each use, and tighten if necessary. Failure to obey load limits can result in property damage, personal injury, or death.

**TECHNICAL ASSISTANCE OR
REPLACEMENT PARTS:
Contact your dealer or call
(888) 925-4621 or (707) 826-8000
Monday through Friday
7:00 am to 5:00 pm PST**

LIMITED WARRANTY Yakima Products ("Yakima") will repair or replace merchandise which proves defective in materials and/or workmanship. The limited warranty is effective for three years from the date of purchase. The limited warranty is applicable only if the Fit List and instructions are followed and the products are used properly. If a customer believes that a Yakima product is defective, the customer must return it to an authorized Yakima dealer with proof of purchase. Yakima will then issue authorization to the dealer for the return of these products. If an article is found to be defective upon inspection by Yakima, Yakima will repair or replace the defective article at its discretion without charge. The customer will pay freight to Yakima, and Yakima will pay any applicable return freight. Unauthorized returns will not be accepted. Normal wear and tear of Yakima products or damage resulting from misuse, accidents, or alterations are not covered by this Limited Warranty. The purchaser acknowledges that Yakima has no control over the attachment of its products to vehicles or the attachment of items to the Yakima products. Accordingly, Yakima cannot assume responsibility for any damage to any property arising out of the improper attachment or use of its products. In addition, this Limited Warranty applies only to Yakima products and not to other products used in conjunction with Yakima products. This Limited Warranty is in lieu of all other warranties, expressed or implied, and does not cover consequential damages of any kind that may arise from the use or misuse of any Yakima product.

KEEP THESE INSTRUCTIONS!



**CE PRODUIT NE DOIT ÊTRE
INSTALLÉ QUE SUR DES
ATTELAGES DE 1-1/4 PO
(CLASSE II OU MIEUX).**

- Ne pas le poser sur un attelage de 2 po.
- Ne pas employer de rallonge d'attelage.
- Capacité maximale: 2 vélos.

Par ailleurs, il est possible que certains attelages plus petits n'acceptent pas ce produit. Si l'on ne connaît pas la solidité du tube d'attelage du véhicule, consulter un professionnel de l'automobile.

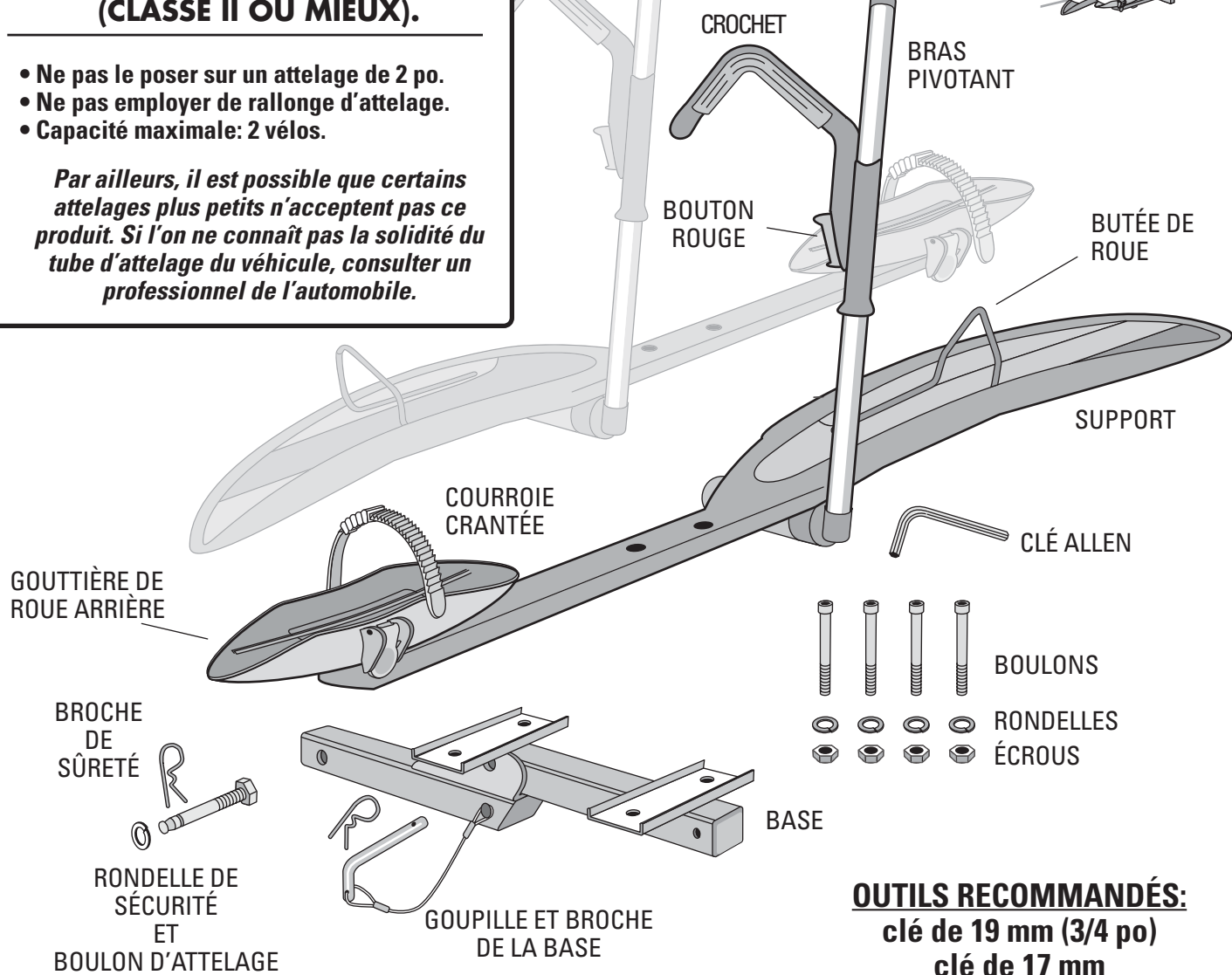
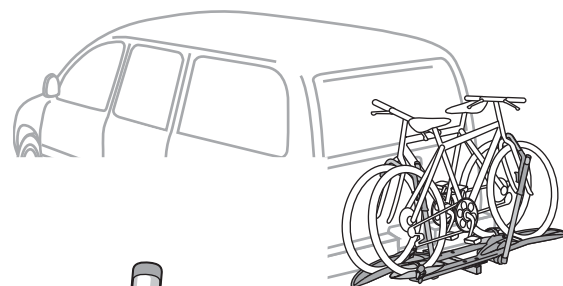

OUTILS RECOMMANDÉS:
clé de 19 mm (3/4 po)
clé de 17 mm

AVERTISSEMENT IMPORTANT

IL EST IMPÉRATIF QUE LES PORTE-BAGAGES ET LES ACCESSOIRES YAKIMA SOIENT CORRECTEMENT ET SOLIDEMENT FIXÉS AU VÉHICULE. UN MONTAGE MAL RÉALISÉ POURRAIT PROVOQUER UN ACCIDENT D'AUTOMOBILE, QUI POURRAIT ENTRAÎNER DES BLESSURES GRAVES OU MÊME LA MORT, À VOUS OU À D'AUTRES PERSONNES. VOUS ÊTES RESPONSABLE DE L'INSTALLATION DU PORTE-BAGAGES ET DES ACCESSOIRES SUR VOTRE VÉHICULE, D'EN VÉRIFIER LA SOLIDITÉ AVANT DE PRENDRE LA ROUTE ET DE LES INSPECTER RÉGULIÈREMENT POUR EN CONTRÔLER L'ÉTAT, L'AJUSTEMENT ET L'USURE. VOUS DEVEZ DONC LIRE ATTENTIVEMENT TOUTES LES INSTRUCTIONS ET TOUS LES AVERTISSEMENTS ACCOMPAGNANT VOTRE PRODUIT YAKIMA AVANT DE L'INSTALLER ET DE L'UTILISER. SI VOUS NE COMPRENEZ PAS TOUTES LES INSTRUCTIONS ET TOUS LES AVERTISSEMENTS, OU SI VOUS N'AVEZ PAS DE COMPÉTENCES EN MÉCANIQUE ET NE COMPRENEZ PAS PARFAITEMENT LA MÉTHODE DE MONTAGE, VOUS DEVRIEZ FAIRE INSTALLER LE PRODUIT PAR UN PROFESSIONNEL, COMME UN MÉCANICIEN OU UN CARROSSIER COMPÉTENT.

PRÉPARER LA BASE DU PORTE-VÉLOS.

- Enfiler la goupille en alignant les trous.
- Insérer la broche sur l'extrémité de la goupille.

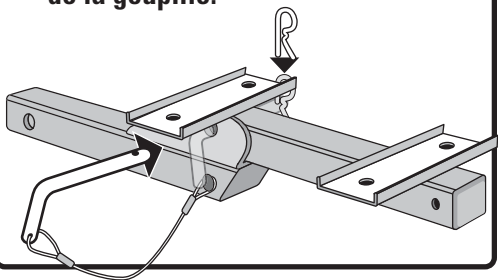

1 ENFILER LA BASE DANS L'ATTELAGE.



Le trous de la base doivent s'aligner avec les trous de l'attelage.

2

METTRE EN PLACE LE BOULON D'ATTELAGE.

- Enfiler le boulon muni de sa rondelle DE LA DROITE VERS LA GAUCHE.
- Serrer avec un clé de 19 mm (3/4 po).

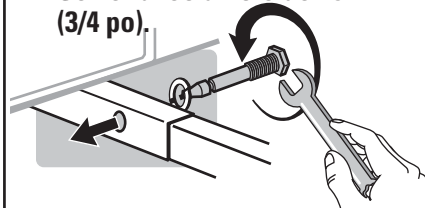

3

BLOQUER le boulon avec la broche de sûreté.

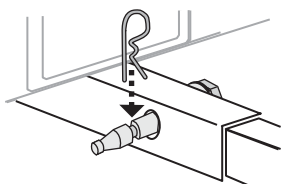

4

FIXER LE PREMIER SUPPORT À LA BASE.

Aligner les trous du support sur ceux de la base.



PREMIER SUPPORT:

Placer la courroie crantée à droite et le bras pivotant près de soi.

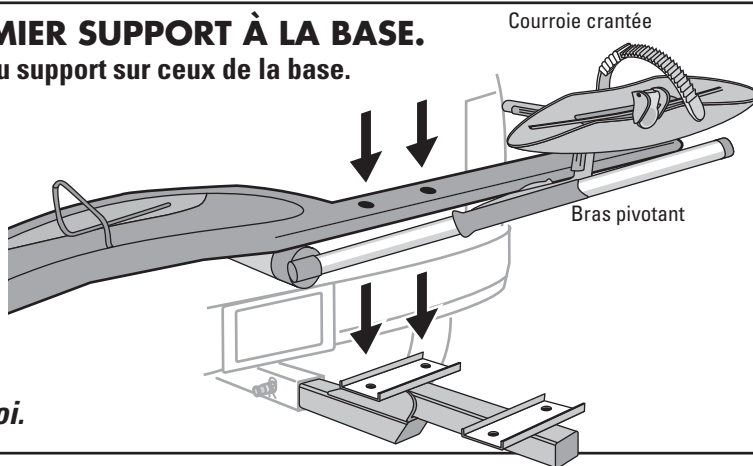

5

BOULONNER LE SUPPORT.

Enfiler les boulons, les rondelles et les écrous dans l'ordre indiqué.

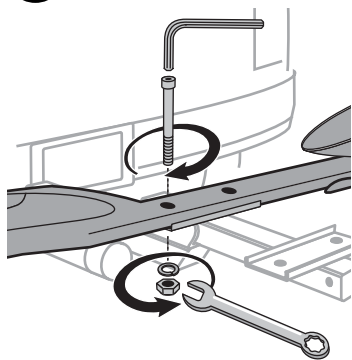

Serrer avec la clé Allen (fournie) et une clé de 17 mm.

6

FIXER LE DEUXIÈME SUPPORT À LA BASE.

- Monter le deuxième support dans le sens inverse.
- Le poser en plaçant le bras pivotant près de soi.
- Boulonner le support.

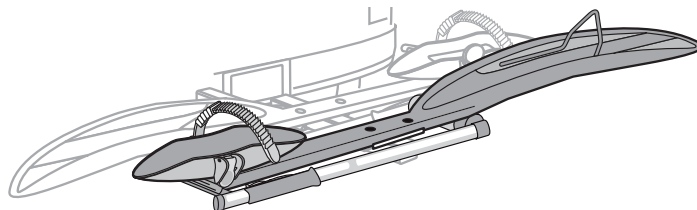

7

BASCULER LE BRAS PIVOTANT POUR QU'IL LIBÈRE LE SUPPORT.

Pour libérer le crochet, appuyer sur le bouton de la poignée.

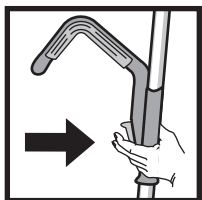

Faire coulisser le crochet le long du bras pour le dégager de la gouttière de la roue arrière.

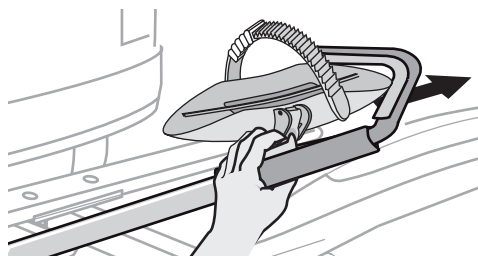

- Faire basculer le bras de l'autre côté du support.
- Ramener le crochet au bout du bras.

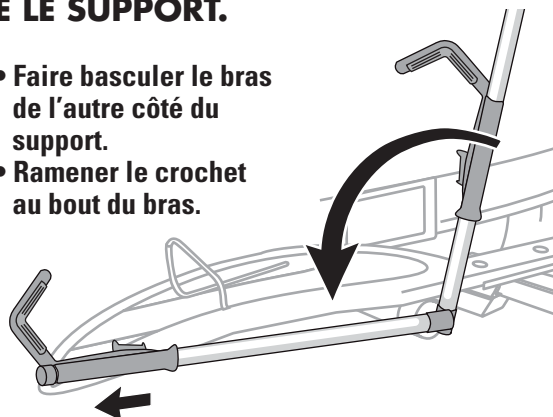

8 RELEVER LA BUTÉE DE ROUE.

Basculer la butée vers le centre du support.

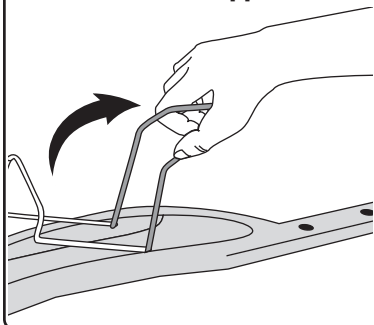

9 LIBÉRER LA COURROIE DE LA ROUE ARRIÈRE.

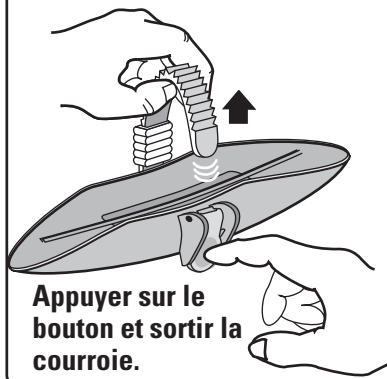

Appuyer sur le bouton et sortir la courroie.

10 CHARGER D'ABORD LE VÉLO LE PLUS LOURD.

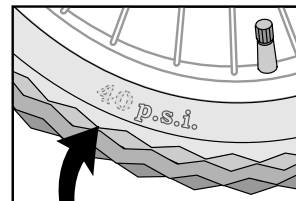
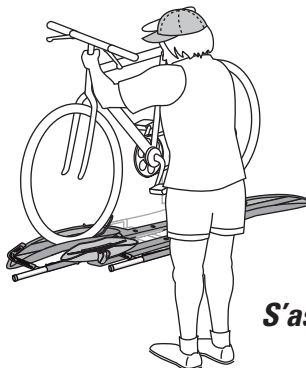

S'assurer que les pneus sont gonflés à la pression recommandée sur leur flanc.

11 BASCULER LE BRAS PIVOTANT EN PLACE.

Redresser le bras pivotant de manière que le crochet porte sur le pneu à 2,5 cm (1 po) du frein.

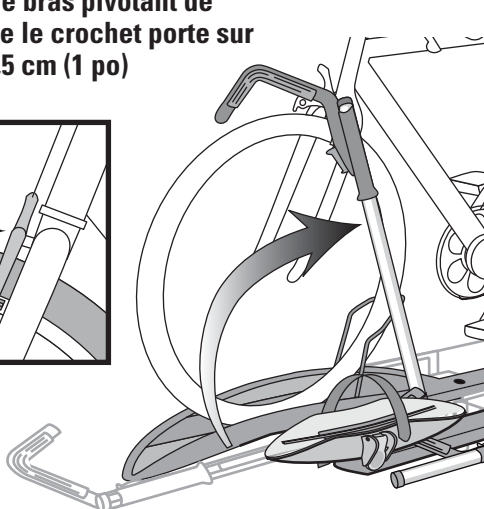
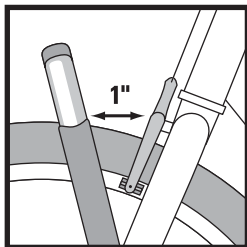

ATTENTION: Si une partie quelconque du vélo touche au bouton rouge, ne pas utiliser ce porte-vélo pour transporter cette bicyclette.

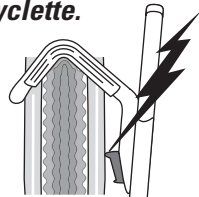

12 SERRER LE CROCHET.

Appuyer le crochet contre le pneu en appliquant une bonne pression.

APPUYER FORT!

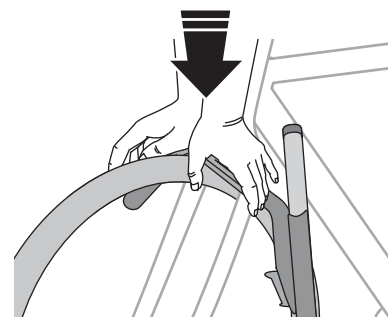

13 ENFILER LA SANGLE DANS LA ROUE ARRIÈRE.

Enfiler la sangle entre les rayons.

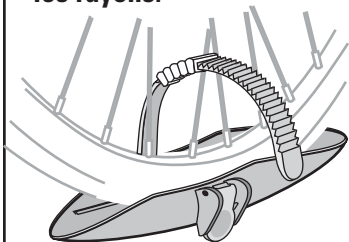

Au besoin, tourner un peu la roue.

14 SERRER LA SANGLE DE LA ROUE ARRIÈRE.

- Enfiler le bout de la sangle dans le sommet du cliquet.
- Vérifier que le coussinet porte sur la jante.

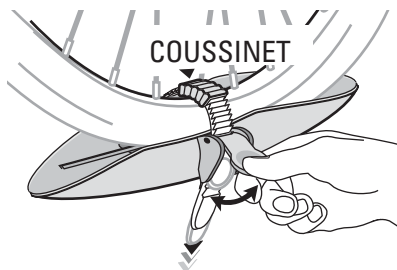

Actionner la patte du cliquet de haut en bas pour serrer la sangle.

15 VÉRIFIER LE MONTAGE AVANT DE PRENDRE LA ROUTE.



- APPUYER LES CROCHETS CONTRE LES PNEUS.
- VÉRIFIER QUE LES ROUES ARRIÈRE SONT BIEN RETENUES PAR LES SANGLES CRANTÉES.
- S'ASSURER QUE LE MONTAGE EST SOLIDE ET CONFORME AUX INSTRUCTIONS.
- TOUJOURS IMMOBILISER LE BRAS PIVOTANT SI UN VÉLO N'EST PAS CHARGÉ (VOIR PAGE SUIVANTE).

16 LIRE TOUS LES AVERTISSEMENTS DE LA PAGE SUIVANTE AVANT DE PRENDRE LA ROUTE.

**IMMOBILISER LE BRAS
PIVOTANT SI UN
VÉLO N'EST PAS
CHARGÉ.**

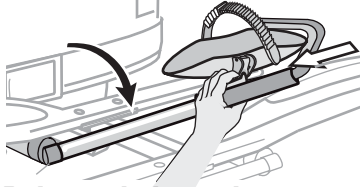

- Rabattre le bras pivotant le long du support.
- Faire coulisser le crochet contre la gouttière de la roue arrière.



**QUAND ON NE TRANSPORTE PAS DE VÉLO, RELEVER LE
PORTE-VÉLO CONTRE LE VÉHICULE.**

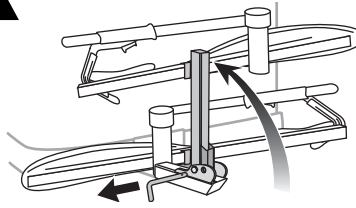

Quand aucun vélo n'est chargé, relever le porte-vélo à la verticale.

- Enlever la broche et la goupille de la base.
- Relever la base.
- Remettre en place la goupille et sa broche.

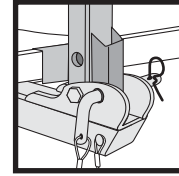

POSITION
RELEVÉE

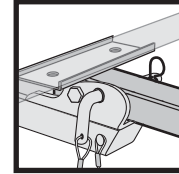

POSITION
BAISSÉE



**LIMITES DE CHARGES IMPORTANTES
LA CHARGE SUR L'ATTELAGE NE DOIT PAS
DÉPASSER 25 KG (55 LB) PAR VÉLO.**

- Ne jamais rouler hors route si des vélos sont chargés.
- Ne pas poser ce porte-vélo sur une remorque, une autocaravane ou un véhicule récréatif.
- Éloigner les pneus des vélos de la chaleur de l'échappement du véhicule.
- Ne pas poser ce porte-vélo si la présence de la roue de secours gêne le chargement des vélos ou empêche de relever le porte-vélo.

VELOS:

- S'assurer que les pneus sont gonflés à la pression recommandée sur leur flanc.
- Ne pas transporter de tandems ou de vélos surbaissés ("couchés").
- Ne pas transporter de bicyclettes munies d'un siège de bébé, de sacoches, de housses de roues, d'une housse de vélo complète ou d'un moteur.

Enlever le porte-vélo avant de passer dans un lave-auto automatique, et quand il ne sert pas.

ENTRETIEN: Lubrifier de temps à autre les pièces métalliques mobiles avec un lubrifiant non soluble à l'eau. Nettoyer les pièces en caoutchouc avec un chiffon, de l'eau et un savon doux.



**CE PRODUIT NE DOIT ÊTRE
INSTALLÉ QUE SUR DES
ATTELAGES DE 1-1/4 PO.**

- Ne pas le poser sur un attelage de 2 po.
- Ne pas employer de rallonge d'attelage.
- Capacité maximale: 2 vélos.

Par ailleurs, il est possible que certains attelages plus petits n'acceptent pas ce produit. Si l'on ne connaît pas la solidité du tube d'attelage du véhicule, consulter un professionnel de l'automobile.



AVERTISSEMENT

Les dispositifs de fixation peuvent se desserrer à la longue. Les inspecter avant chaque utilisation et les resserrer au besoin. Si l'on ne respecte pas les limites de charge, on risque de provoquer des dommages, des blessures ou même la mort.

**POUR OBTENIR DES RENSEIGNEMENTS
TECHNIQUES OU DES PIÈCES DE RECHANGE:**

**Contactez le détaillant ou Yakima
directement au (888) 925-4621 ou au
(707) 826-8000, du lundi au vendredi
entre 7 h et 17 h, heure du Pacifique.**

GARANTIE LIMITÉE Yakima Products ("Yakima") s'engage à réparer ou à remplacer les produits qui présenteraient des vices de matériau ou de fabrication. Cette garantie limitée a une durée de trois ans à partir de la date d'achat. Cette garantie limitée ne s'applique que si les instructions et la liste de compatibilité ("Fit List") ont été respectées et si les produits ont été utilisés normalement. Si le client estime qu'un produit Yakima est défectueux, le client doit le retourner à un dépositaire Yakima autorisé, accompagné de la preuve d'achat. Yakima autorisera alors le dépositaire à retourner le produit. Si, après inspection, Yakima juge le produit défectueux, Yakima réparera ou remplacera le produit, à sa discrétion et sans frais. Le client devra assumer les frais de transport jusqu'à Yakima et Yakima assumera les frais de retour au client. Les retours non autorisés ne seront pas acceptés. Cette garantie ne couvre pas l'usure normale ou les dommages résultant d'un usage abusif, d'un accident ou de modifications aux produits Yakima. L'acheteur reconnaît que Yakima n'a aucun contrôle sur la façon dont ses produits sont fixés aux véhicules, ou dont les articles transportés sont fixés aux produits Yakima. Il s'ensuit que Yakima ne peut assumer de responsabilité pour des dommages matériels consécutifs au mauvais montage ou au mauvais emploi de ses produits. De plus, la présente garantie limitée ne s'applique qu'aux produits Yakima et non à d'autres produits utilisés conjointement aux produits Yakima. Cette garantie limitée remplace toute autre garantie, expresse ou tacite, et ne couvre pas d'éventuels dommages indirects pouvant survenir par suite de l'emploi, correct ou non, des produits Yakima.

CONSERVER CES INSTRUCTIONS!



INSTALE ESTE PRODUCTO SOLAMENTE EN RECEPTORES DE ENGANCHE DE 1-1/4" (CLASE II O SUPERIORES).

- No instale en receptores de 2".
- No use con un alargador de enganche.
- Capacidad máxima: 2 bicicletas.

Además, algunos receptores de menor tamaño pueden no aceptar este producto. Si usted no conoce la capacidad de su receptor de enganche, consulte un profesional en automóviles.

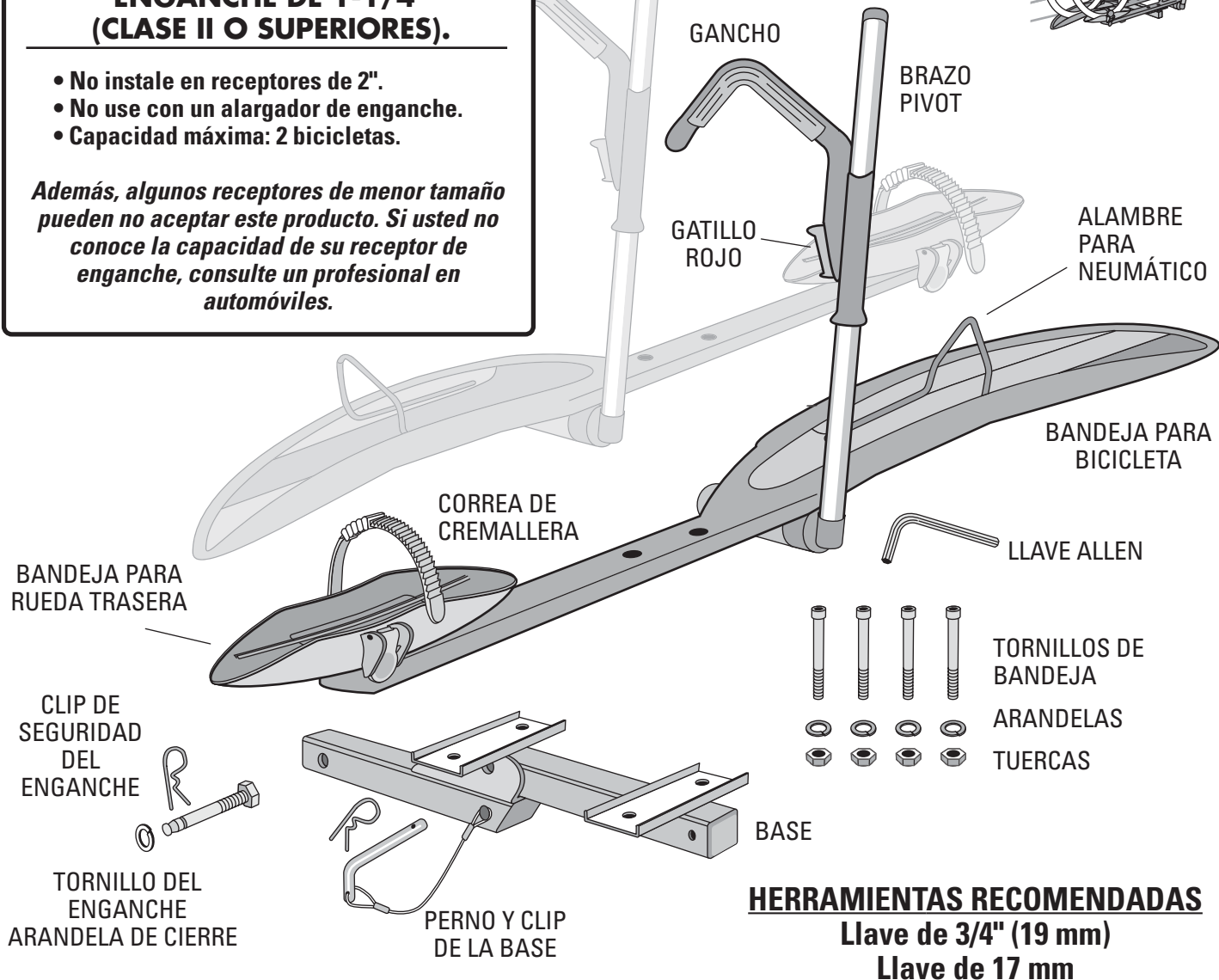
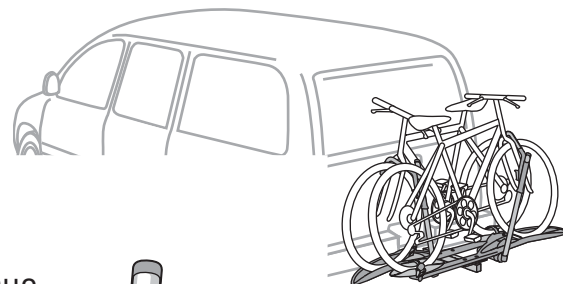

HERRAMIENTAS RECOMENDADAS
 Llave de 3/4" (19 mm)
 Llave de 17 mm

AVISO IMPORTANTE

ES FUNDAMENTAL QUE TODAS LAS PARRILLAS Y ACCESORIOS YAKIMA ESTÉN BIEN COLOCADOS Y ASEGURADOS AL VEHÍCULO. UNA INSTALACIÓN DEFICIENTE PODRÍA RESULTAR EN ACCIDENTE AUTOMOVILÍSTICO Y PROVOCAR HERIDAS GRAVES O MUERTE A USTED O A TERCEROS. USTED ES RESPONSABLE DE ASEGURAR LAS PARRILLAS Y ACCESORIOS AL VEHÍCULO, VERIFICANDO UNIONES Y AMARRES ANTES DE USAR E INSPECCIONANDO EL AJUSTE DE LOS PRODUCTOS, SU DESGASTE Y POSIBLES DAÑOS. POR ELLO DEBE LEER Y COMPRENDER TODAS LAS INSTRUCCIONES ADVERTENCIAS QUE VIENEN CON LOS PRODUCTOS YAKIMA ANTES DE INSTALARLOS O USARLOS. SI NO ENTIENDE TODAS LAS INSTRUCCIONES Y ADVERTENCIAS, O NO TIENE EXPERIENCIA EN MECÁNICA O NO ESTÁ FAMILIARIZADO CON LOS PROCEDIMIENTOS DE INSTALACIÓN, HAGA INSTALAR EL PRODUCTO POR UN PROFESIONAL EN UN GARAGE CONOCIDO O EN UN TALLER DE CARROCERÍA.

PREPARE LA BASE DEL PORTABICICLETAS.

- Instale el perno de la base manteniendo alineados los agujeros.
- Inserte el clip en el extremo.

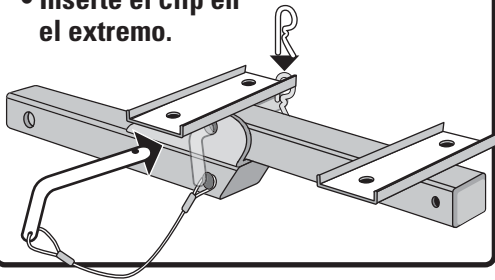

1 INSERTE LA BASE EN EL RECEPTOR DEL ENGANCHE.



Los agujeros de la base deben corresponder con los agujeros del receptor de enganche.

2

ASEGURE EL TORNILLO DEL ENGANCHE.

- Inserte el tornillo del enganche y la arandela de DERECHA A IZQUIERDA.
- Ajuste con llave de 3/4" (19 mm).

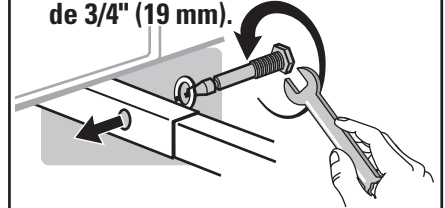

3

ASEGURE el tornillo del enganche con el clip de seguridad.

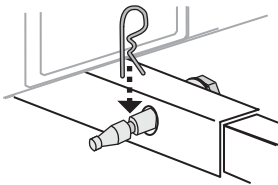

4

COLOQUE LA PRIMERA BANDEJA SOBRE LA BASE.

Haga corresponder los agujeros en la bandeja con los de la base.



PRIMERA BANDEJA:

La correa para ruedas está a su derecha y el brazo pivot frente a usted

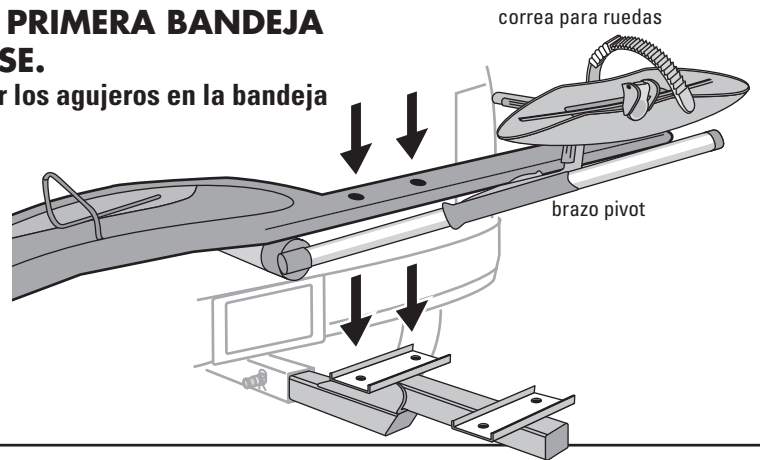

5 ASEGURE CON LAS PIEZAS.

Inserte tornillos, arandelas y tuercas en el orden indicado.

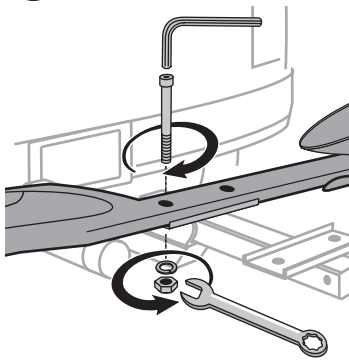

Ajuste con la llave hexagonal (incluida) y la llave de 17 mm.

6 COLOQUE LA SEGUNDA BANDEJA SOBRE LA BASE.

- Coloque la segunda bandeja en sentido opuesto.
- Instale la bandeja con el brazo pivot enfrente a usted.
- Asegure con las piezas.

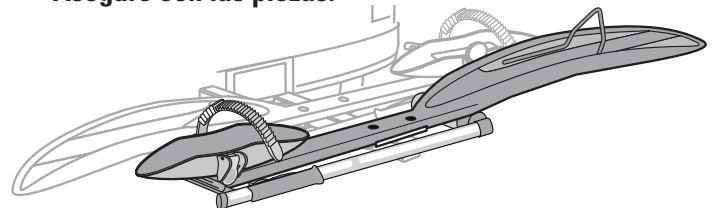

7 GIRE EL BRAZO PIVOT HACIA AFUERA DE LA BANDEJA.

Para soltar el gancho, oprima el gatillo del mango.

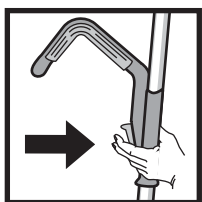

Deslice hacia abajo el gancho lo suficiente para liberar la cuna de la rueda trasera.

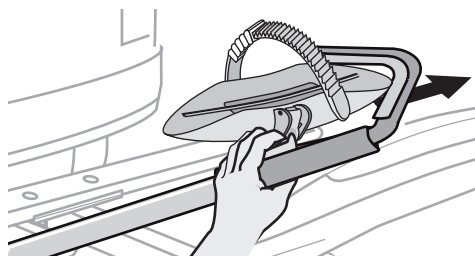

- Gire el brazo pivot para el otro lado de la bandeja de apoyo.
- Extienda el gancho hasta el extremo del brazo.

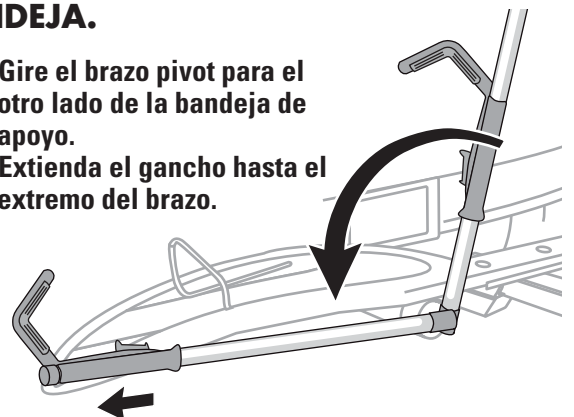

8 LEVANTE EL ALAMBRE PARA NEUMÁTICO.

Levante el alambre para neumático hacia el centro del portabicicletas.

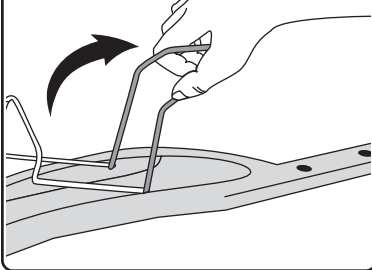

9 SUELTE LA CORREA PARA RUEDA TRASERA.

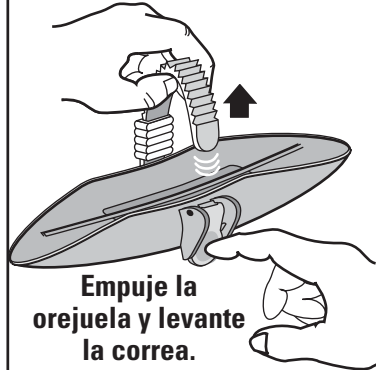

Empuje la orejuela y levante la correa.

10 CARGUE PRIMERO LA BICICLETA MÁS PESADA.

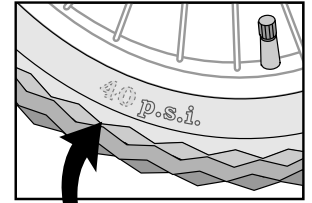
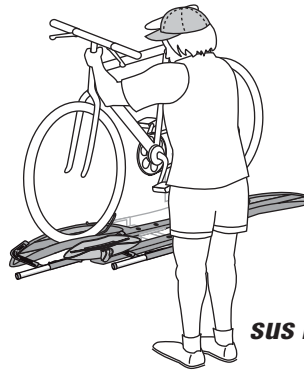

Asegúrese de que sus neumáticos están inflados a la presión recomendada indicada en el neumático.

11 LLEVE EL BRAZO PIVOT A POSICIÓN.

Gire el brazo pivot hasta que el gancho se apoya en el neumático de la bicicleta a 1" (2,5 cm) de los frenos.

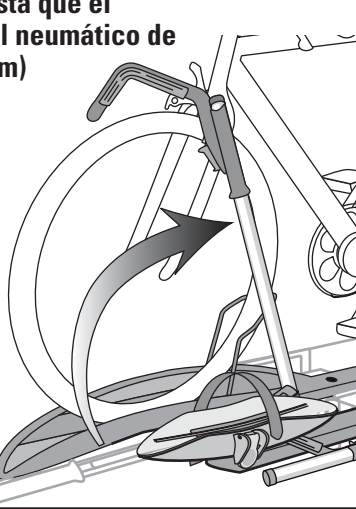
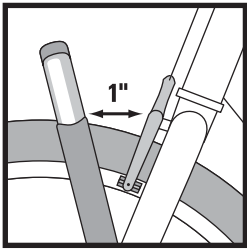

ATENCIÓN:

Si alguna parte de la bicicleta toca el gatillo rojo no use este portabicicletas con ella.

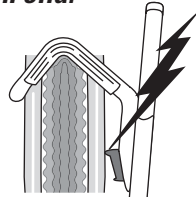

12 ASEGURE EL GANCHO.

Presione firmemente el gancho contra la rueda.

¡EMPUJE FUERTE!

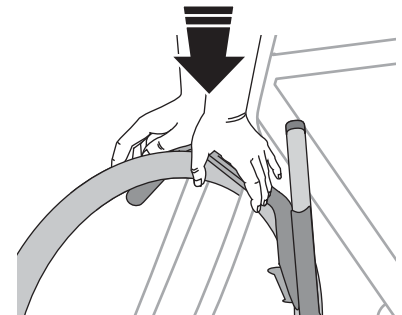

13 ASEGURE LA CORREA PARA RUEDA TRASERA.

Pase la correa entre los rayos de la rueda.

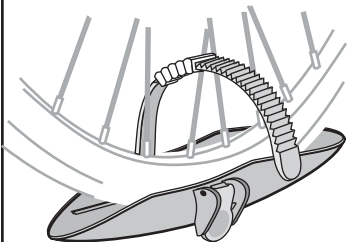

Gire la rueda ligeramente si es necesario.

14 AJUSTE LA CORREA DE RUEDA TRASERA.

- Inserte el extremo de la correa a través de la parte superior de la hebilla de cremallera.
- Cerciérese de que la almohadilla se apoya en la llanta.

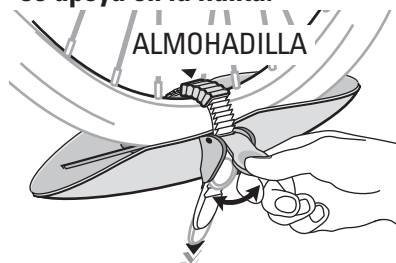

Tire hacia arriba y abajo de la lengüeta de la cremallera para ajustar la correa.

15 VERIFIQUE LA INSTALACIÓN ANTES DE PARTIR.

- EMPUJE LOS GANCHOS CONTRA LOS NEUMÁTICOS.
- LAS RUEDAS TRASERAS DEBEN ESTAR ASEGURADAS POR CORREAS DE CREMALLERA.
- CERCÍESE DE QUE TODO EL EQUIPO ESTÁ ASEGURADO SEGÚN LAS INSTRUCCIONES.
- SIEMPRE ASEGURE EL BRAZO PIVOT CUANDO LA BANDEJA ESTÁ VACÍA (PÁGINA SIGUIENTE).

16 LEA TODAS LAS ADVERTENCIAS DE LA PÁGINA SIGUIENTE ANTES DE PARTIR.

ASEGURE LOS BRAZOS PIVOT CUANDO LAS BANDEJAS ESTÁN VACÍAS.

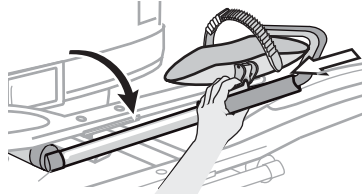

- Gire y baje el brazo pivot contra la bandeja.
- Deslice el gancho contra la cuna de la rueda trasera.



CUANDO NO TRANSPORTE BICICLETAS, LEVANTE EL BASTIDOR HACIA EL VEHÍCULO.

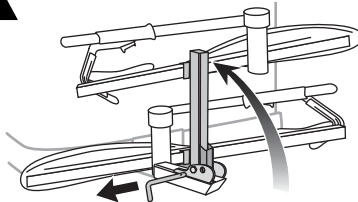

Ponga el bastidor en posición vertical cuando no cargue bicicletas.

- Quite el perno y el clip de seguridad.
- Levante el bastidor.
- Coloque nuevamente el perno y el clip de seguridad.

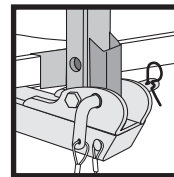

POSICIÓN VERTICAL

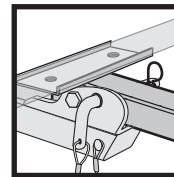

POSICIÓN HORIZONTAL



**IMPORTANTES LÍMITES DE CARGA:
LA CARGA DEL ENGANCHE SE LIMITA A 25 KG
POR BICICLETA.**

- Nunca conduzca fuera de la ruta con bicicletas cargadas.
- No instale en remolques o RV.
- No coloque los neumáticos de la bicicleta cerca del escape caliente del vehículo.
- No instale si la rueda auxiliar interfiere con las bicicletas o el portabicicletas plegado.

BICICLETAS:

- Asegúrese de que sus neumáticos están inflados a la presión recomendada indicada en el neumático.
- No transporte bicicletas en tándem o reclinadas.
- No transporte bicicletas con asientos para bebés, cestas, guardabarros, cubrebicicletas o motores.

Quite el equipo antes de entrar en un lavadero automático de vehículos y cuando no lo utilice.

MANTENIMIENTO: Periódicamente use lubricante no soluble en agua en las partes metálicas móviles. Use un paño blando con agua y detergente suave para limpiar las partes de caucho.



INSTALE ESTE PRODUCTO SOLAMENTE EN RECEPTORES DE ENGANCHE DE 1-1/4".

- No instale en receptores de 2".
- No use con un alargador de enganche.
- Capacidad máxima: 2 bicicletas.

Además, algunos receptores de menor tamaño pueden no aceptar este producto. Si usted no conoce la capacidad de su receptor de enganche, consulte un profesional en automóviles.



ADVERTENCIA

Las uniones y piezas de montaje puede aflojarse con el tiempo. Verifique antes de cada uso y ajuste si es necesario. Si no verifica la seguridad podrían producirse daños a la propiedad, heridas corporales o muerte.

**ASISTENCIA TÉCNICA O
REPUESTOS:**

Comuníquese con su concesionario o llámenos al (888) 925-4621 o (707) 826-8000 de lunes a viernes de 7:00 am a 5:00 pm hora del Pacífico.

Garantía limitada: Yakima Products ("Yakima") se compromete a reparar o reemplazar la mercancía que presente defectos en materiales o en elaboración. Esta garantía limitada es válida por tres años contados desde la fecha de compra. La garantía limitada es aplicable solamente si se han seguido las instrucciones y si el producto se ha usado en la forma debida. Si un cliente cree que un producto Yakima es defectuoso, el cliente debe devolver dicho producto a un representante autorizado de Yakima, adjuntando prueba de compra. Entonces Yakima dará autorización a dicho representante para devolver el producto. Si al inspeccionar el producto Yakima encuentra que en realidad es defectuoso, Yakima reparará o reemplazará el artículo defectuoso a su discreción, sin cargo alguno para el cliente. El cliente se compromete a pagar por el flete para enviar el producto y Yakima pagará el flete que corresponda para devolver dicho producto al cliente. No se aceptarán devoluciones no autorizadas. Esta garantía limitada no cubre el desgaste normal de los productos Yakima, ni daños resultantes de uso inadecuado, accidentes o alteraciones. El comprador reconoce que Yakima no tiene ningún control sobre la forma en que sus productos han sido afianzados a los vehículos o sobre la fijación de otros artículos a los productos Yakima. Por lo tanto, Yakima no asume responsabilidad alguna por daños a la propiedad resultantes de una fijación mal hecha del uso de sus productos. Además, esta garantía limitada es aplicable únicamente a los productos Yakima y no a otros productos usados en conjunto con los productos Yakima. Esta garantía limitada reemplaza cualquier otra garantía, explícita o implícita y no cubre daños consecuentes de ninguna clase que puedan resultar del uso correcto o incorrecto de cualquier producto Yakima.

¡ CONSERVE ESTAS INSTRUCCIONES!