

YAKIMA

LANDING PAD 16

US

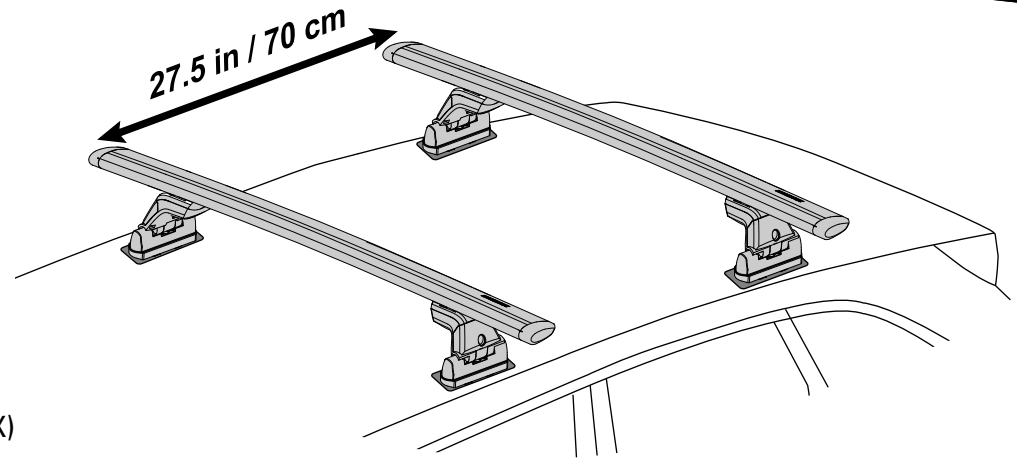
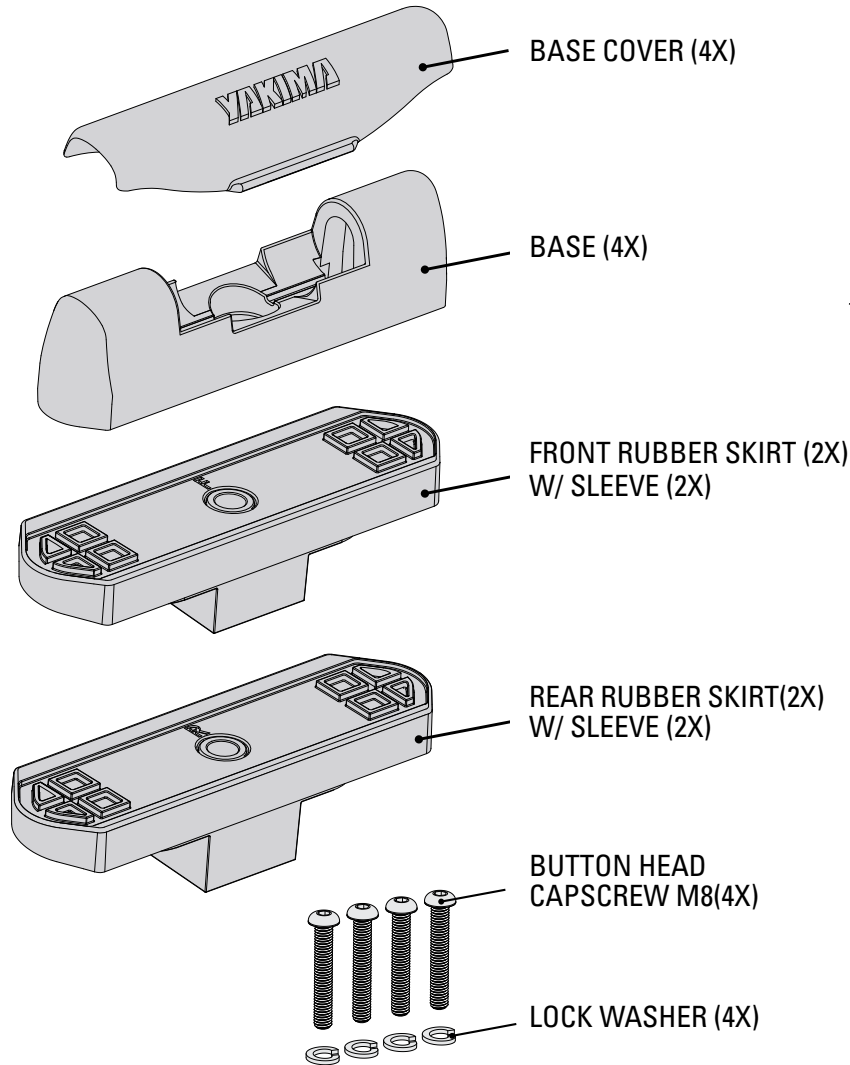

Note: Crossbar spread for this vehicle is fixed at 27.5 inches.

INCLUDED TOOL:
5 MM ALLEN WRENCH



BEFORE INSTALLATION, CHECK THAT PRE INSTALLED METAL SLEEVES ARE STILL IN PLACE. REPLACE IN THE EVENT THAT THEY CAME LOOSE DURING TRANSPORT.



Refer to YAKIMA SkyLine or Control Tower instructions for important warning and load limitations, and YAKIMA's limited warranty.

1

If your vehicle has factory crossbars, remove them now, then proceed to step 3.

2

REMOVE THE FOUR COVER-PLATES.

Use a flat tool to pry them off.

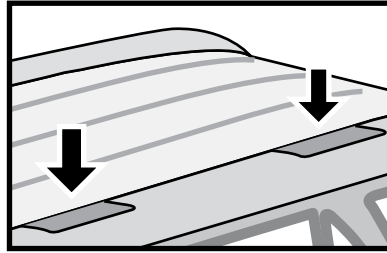

Access the small depressions on the edges of the plates.

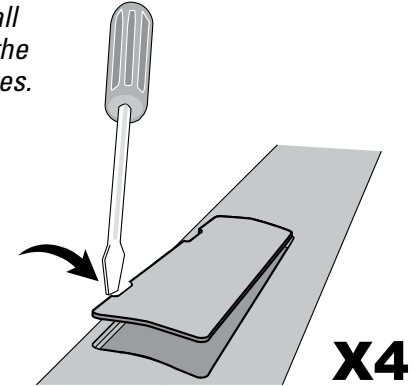

3

LOCATE FACTORY HOLES.

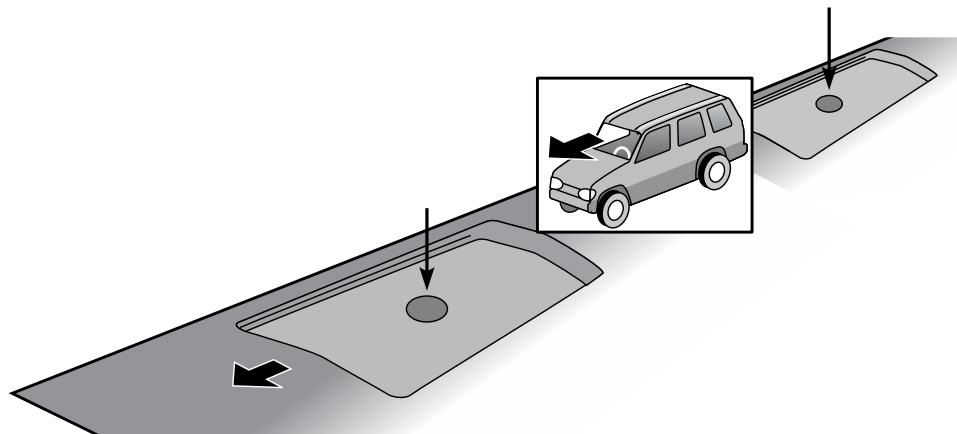

4

Remove the covers from the bases.

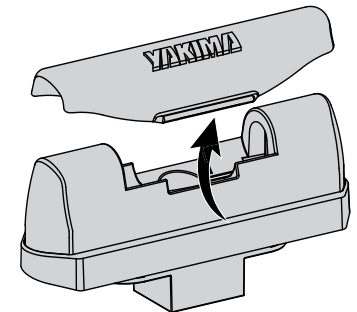

When the racks are not installed, use the covers to keep the bases free of debris.

5

COMBINE BASES, WITH SKIRTS, INSTALL INTO TRACK.

- Combine bases with skirts.
- Letter facing toward customer

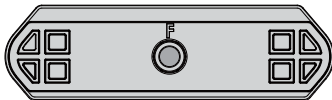

- Tall side of skirt facing outboard (away from center of vehicle).

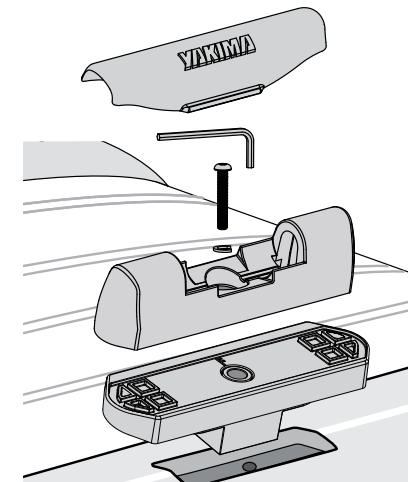
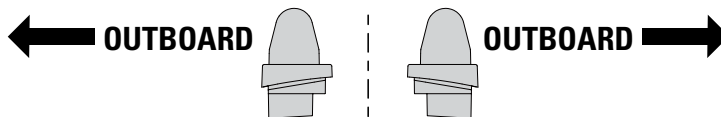

6 Use the provided wrench to tighten the screws completely.



- *Hand tighten until spring washer is seated and pad fits firmly into track (some movement is acceptable). Tighten to final torque (20in-lbs).*

- *If control tower does not fit into landing pad after final tightening, loosen bolt in 1/2 turn increments until it can be installed.*

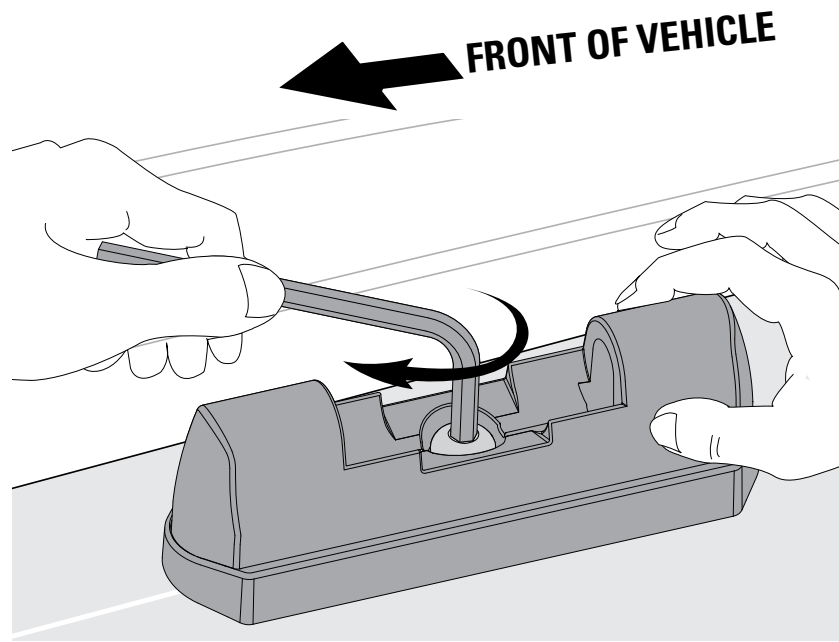

7 READ THESE WARNINGS!



Make sure Control Towers or Skyline Towers, with bars installed, seat completely with Landing Pad. If they do not seat properly, repeat step 6 with special attention to pulling rear side of landing pad toward you as you tighten the special nuts.



Be sure all hardware is secured according to instructions. Failure to perform safety checks before driving away can result in property damage, personal injury, or death.

Attachment hardware can loosen over time. Check and tighten if necessary, before each use.



- **DO NOT EXCEED WEIGHT LIMIT: 165 lbs. (75 kg)**

- **Consult your YAKIMA dealer or fit list to see load limitations for accessories.**

Remove your YAKIMA rack and accessories before entering automatic car washes.

8 Continue with Control Tower or Skyline Tower installation.

YAKIMA

LANDING PAD 16

FR

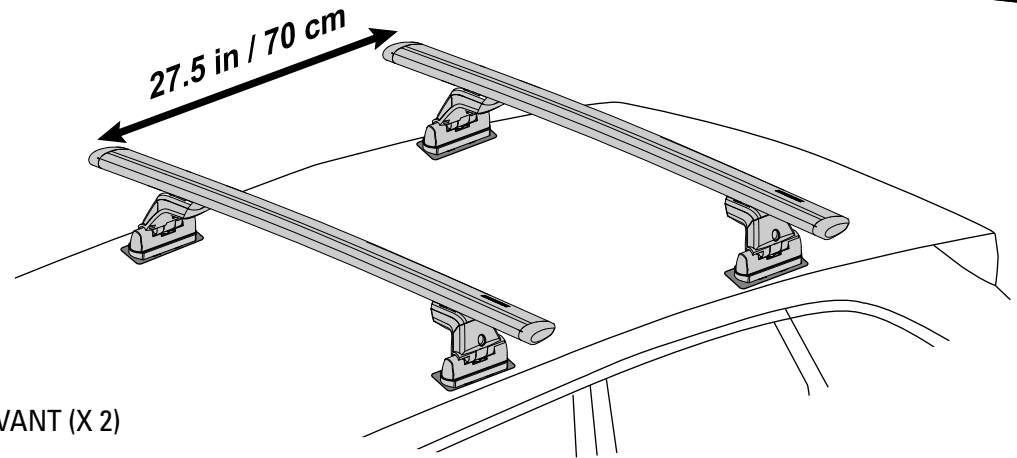
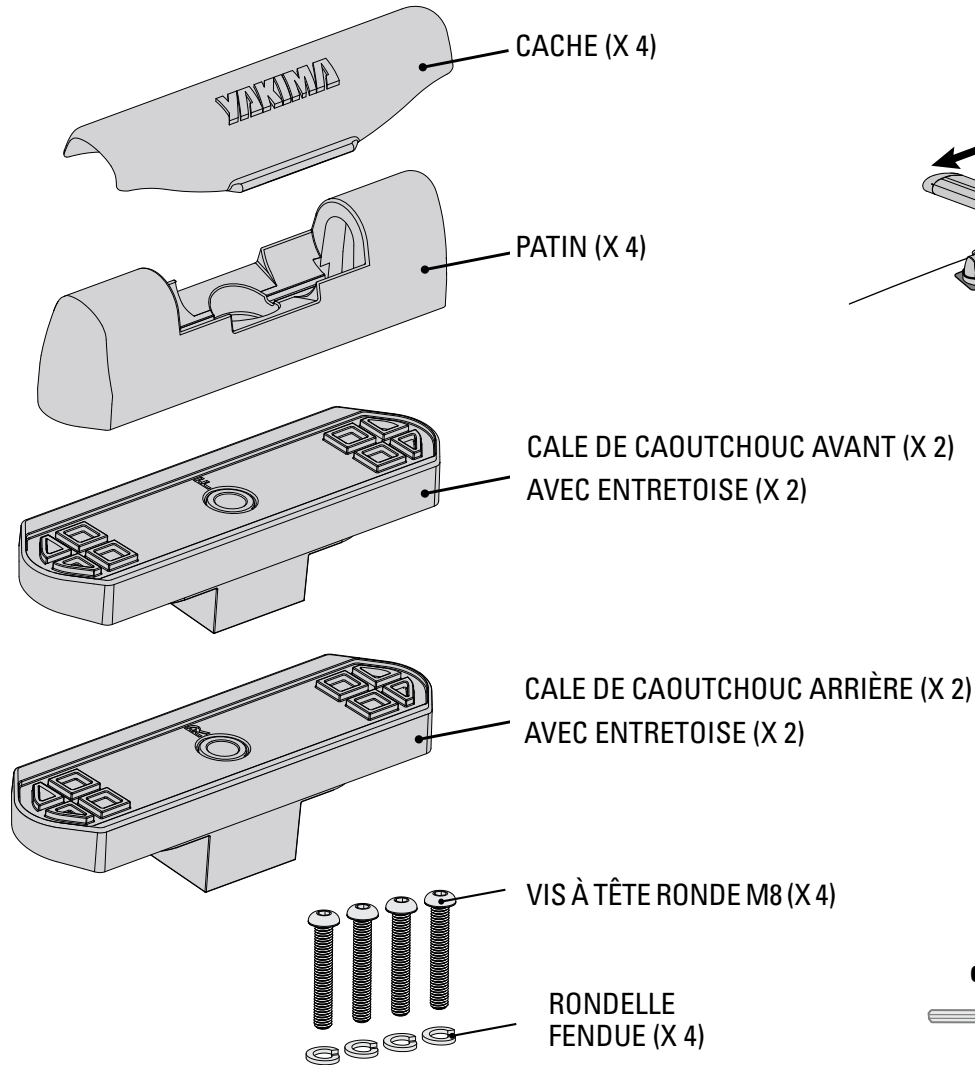

Remarque: pour ce véhicule, la distance entre les barres transversales est fixée à 70 cm (27,5 po).



AVANT LA POSE, VÉRIFIER QUE LES ENTRETOISES MÉTALLIQUES PRÉINSTALLÉES SONT BIEN EN PLACE. LES REMETTRE EN PLACE SI ELLES SE SONT DÉPLACÉES EN COURS DE TRANSPORT.

OUTILS INCLUS :
clé Allen de 5 mm



On trouvera dans les instructions accompagnant les pieds Control Tower ou Skyline de YAKIMA les avertissements importants et les limites de charge, en plus de la garantie limitée YAKIMA.

1

Si le véhicule est équipé de barres transversales d'origine, les enlever et passer à l'opération 3.

2

ENLEVER LES QUATRE CACHES.
Les déloger avec un outil plat.

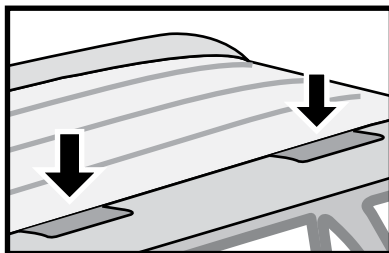

Placer l'outil dans les petites dépressions sur le bord des caches.

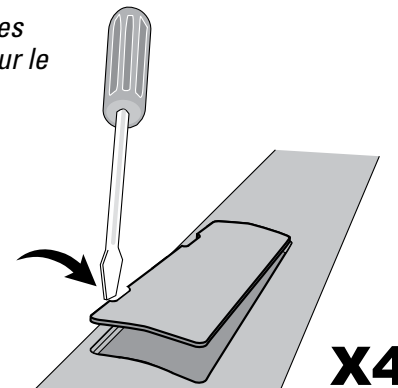
**3**

REPÉRER LES TROUS AMÉNAGÉS À L'USINE.

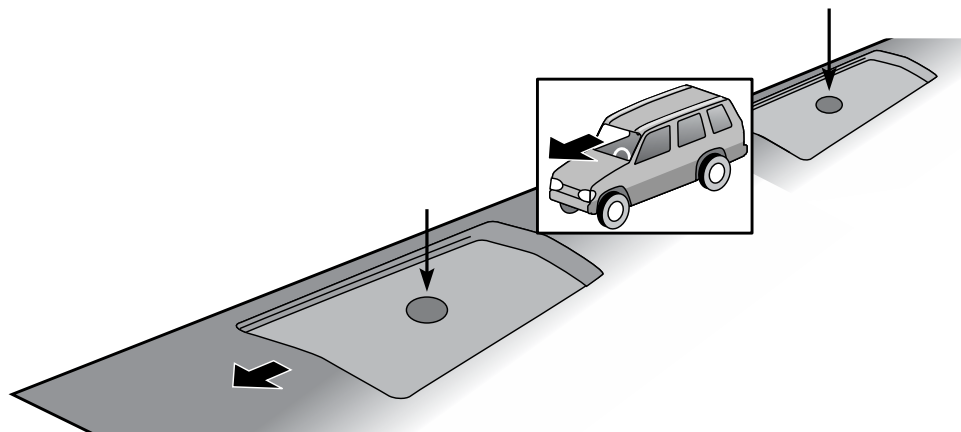
**4**

Enlever le cache des patins.

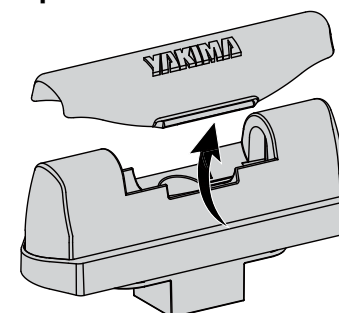

Les caches servent à fermer l'ouverture des patins quand les barres transversales ne sont pas en place.

5

ASSEMBLER UN PATIN ET UN OBTURATEUR ET LES POSER SUR LA GLISSIÈRE.

- Emboîter le patin dans l'obturateur.
- La lettre fait bien face à l'installateur ?

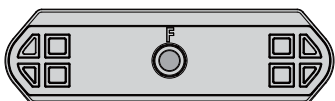

- Le côté épais des obturateurs doit être placé du côté extérieur du véhicule (à l'opposé de l'axe central du véhicule).

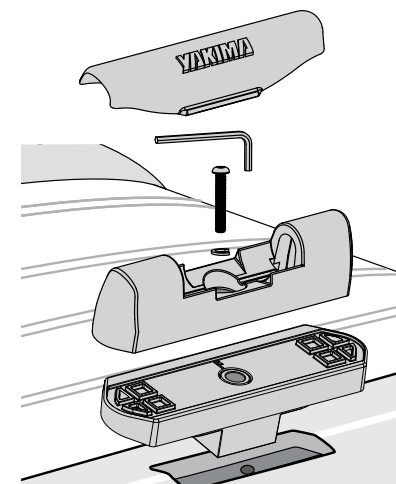
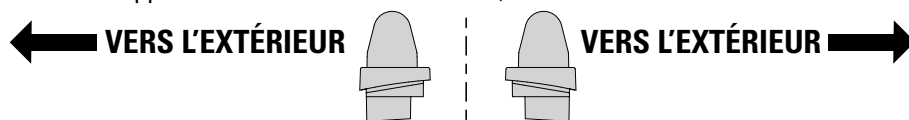

6 À l'aide de la clé fournie, serrer les vis complètement.



- *Serrer à la main jusqu'à ce que la rondelle fendue soit bien enfoncée et que la base soit fermement calée dans son logement (un certain jeu est acceptable). Serrer au couple final (20 po-lb).*
- *Si le pied Control Tower ne s'emboîte pas dans le patin Landing Pad après le serrage final, desserrer la vis à raison de 1/2 tour à la fois jusqu'à ce qu'il s'engage.*

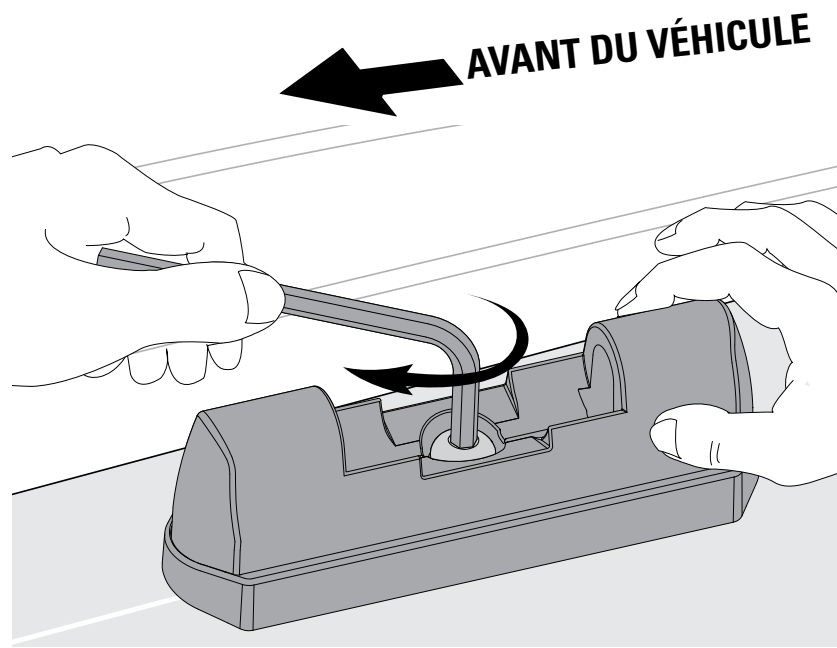

7 LIRE CES AVERTISSEMENTS !



S'assurer que les pieds Control Tower ou SkyLine, une fois les barres installées, sont bien appuyés contre les patins Landing Pad. Si ce n'est pas le cas, répéter l'opération 6 en prenant bien soin de tirer l'arrière du patin vers soi en serrant les écrous.



S'assurer que le montage est solide et conforme aux instructions. Si l'on n'effectue pas les vérifications de sécurité avant de prendre la route, on risque de provoquer des dommages, des blessures ou même la mort.

Les dispositifs de fixation peuvent se desserrer à la longue. Les inspecter et les resserrer au besoin, et avant chaque utilisation.



- **NE PAS DÉPASSER LA LIMITE DE CHARGEMENT : 75 KG (165 LB)**
- **Consulter votre dépositaire ou la liste de compatibilité ("Fit List") pour connaître les limites de charge des accessoires.**

Enlever le porte-bagages et les accessoires YAKIMA avant de passer dans un lave-auto automatique.

8 Poursuivre le montage des pieds Control Tower ou SkyLine.

YAKIMA

LANDING PAD 16

ES

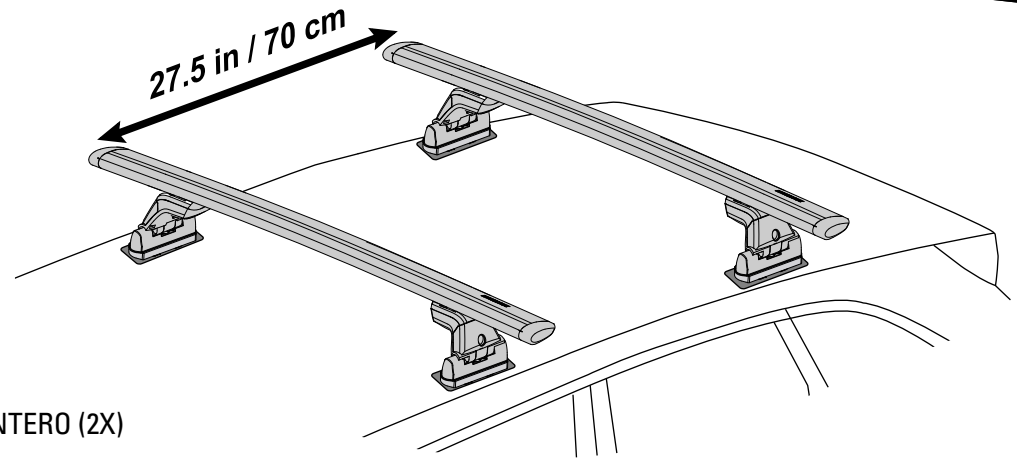
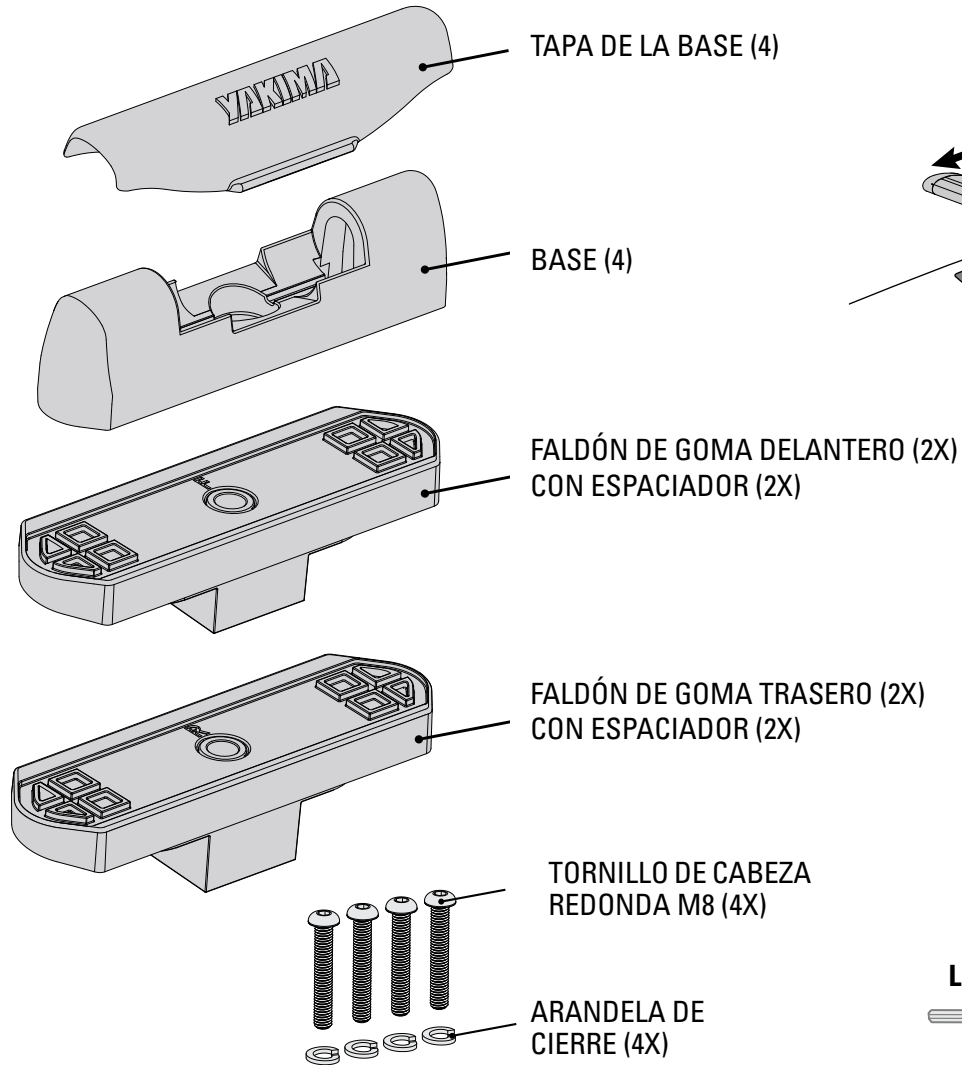

Nota: La separación de la barra transversal de este vehículo se fija en 27,5 pulgadas/70 centímetros.

HERRAMIENTAS INCLUIDAS:
LLAVE ALLEN DE 5 MM



ANTES DE LA INSTALACIÓN, VERIFIQUE QUE LOS ESPACIADORES DE METAL PREINSTALADOS EN FÁBRICA ESTÉN AÚN EN SU LUGAR. REMPLÁCELOS EN EL CASO DE QUE SE HAYAN AFLOJADO DURANTE EL TRANSPORTE.



Consulte las instrucciones de las torres SkyLine o Control Tower de YAKIMA para conocer las advertencias importantes, los límites de carga y la garantía limitada de YAKIMA.

1

Si el vehículo posee barras transversales de fábrica, retírelas y continúe con el paso 3.

2

RETIRE LAS CUATRO PLACAS DE CUBIERTA.

Utilice una herramienta plana para levantarlas haciendo palanca.

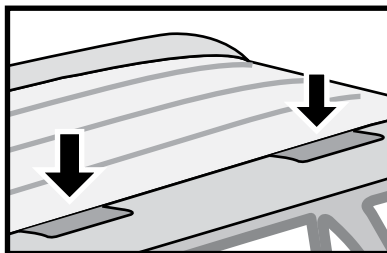

Introduzca la herramienta en las hendiduras de las placas.

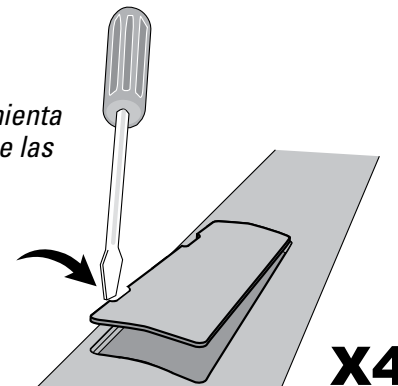
**3**

LOCALICE LOS ORIFICIOS DE FÁBRICA.

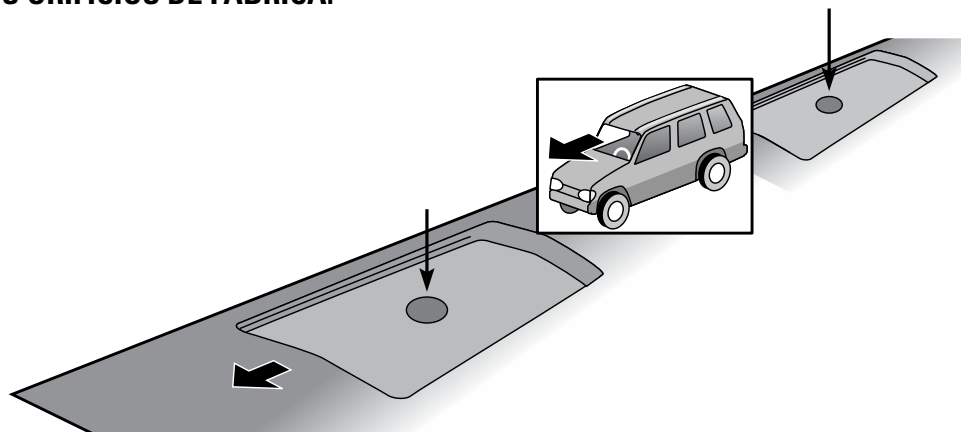
**4**

Retire las tapas de las bases.

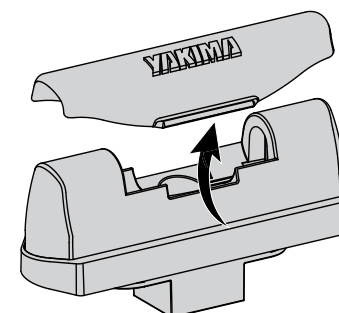

Cuando el portaequipajes no esté instalado, utilice las tapas para mantener las bases limpias.

5

UNA LAS BASES CON LOS FALDONES E INSTALE EN LAS CORREDERAS.

- Una las bases con los faldones.
- ¿La letra dirigida hacia el cliente?

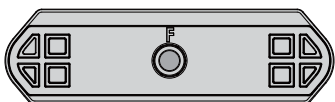

- La parte más alta del faldón debe estar orientada hacia el exterior (en dirección contraria al centro del vehículo).

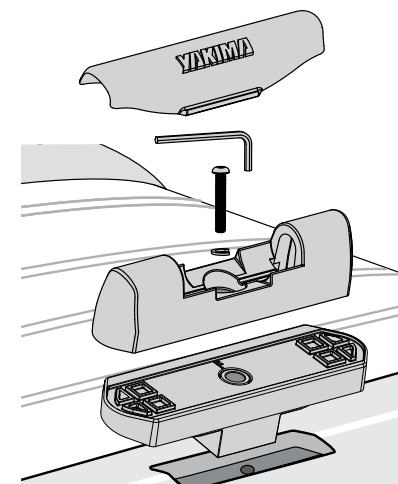
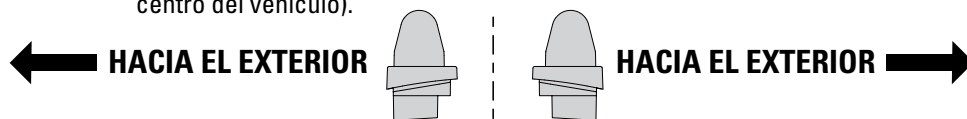

6 Utilice la llave provista para apretar los tornillos completamente.



- *Apriete con la mano hasta que la arandela de resorte quede asentada y las almohadillas firmemente ajustadas en las guías (un cierto movimiento es aceptable). Apriete con el par de torsión final (20 pulg.-lb).*
- *Si después del ajuste final la Control Tower no entra correctamente en la almohadilla de apoyo, vaya aflojando el tornillo de a 1/2 vuelta hasta que quede bien instalada.*

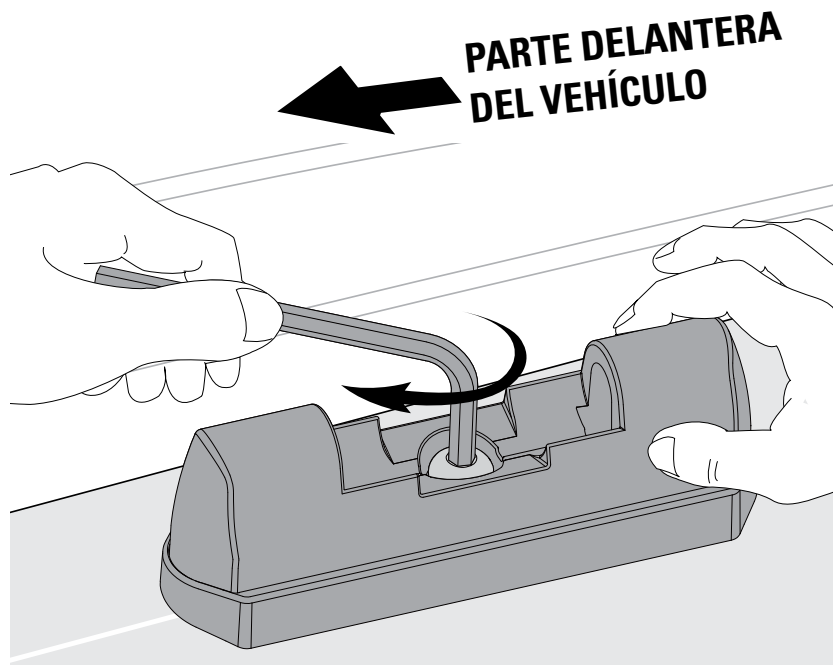

7 LEA ESTAS ADVERTENCIAS



Cerciórese de que las Torres de Control o SkyLine, con las barras instaladas, queden bien colocadas en la almohadilla de apoyo. Si no quedan bien ASENTADAS, repita el paso 6 y preste especial atención al tirar de la parte trasera de la almohadilla de apoyo hacia usted mientras ajusta las tuercas especiales.



Asegúrese de que todas las piezas estén bien instaladas según las instrucciones. Si no realiza las revisiones de seguridad antes de conducir el automóvil, se pueden ocasionar daños a la propiedad, lesiones o la muerte. Los herrajes de sujeción se pueden aflojar con el tiempo. Revise y ajuste las piezas antes de cada uso, si es necesario.



- **NO EXCEDA EL LÍMITE DE PESO: 165 LB. (75 KG)**
- **Comuníquese con su distribuidor de YAKIMA o consulte la lista de compatibilidad para obtener las limitaciones de carga de los accesorios.**

Retire el portaequipajes y los accesorios YAKIMA antes de que el vehículo ingrese a un lavadero de autos automático.

8 Continúe con la instalación de la Control Tower o SkyLine.