

Refer to YAKIMA SkyLine or Control Tower instructions for important warning and load limitations, and YAKIMA's limited warranty.

1 Remove factory crossbars.

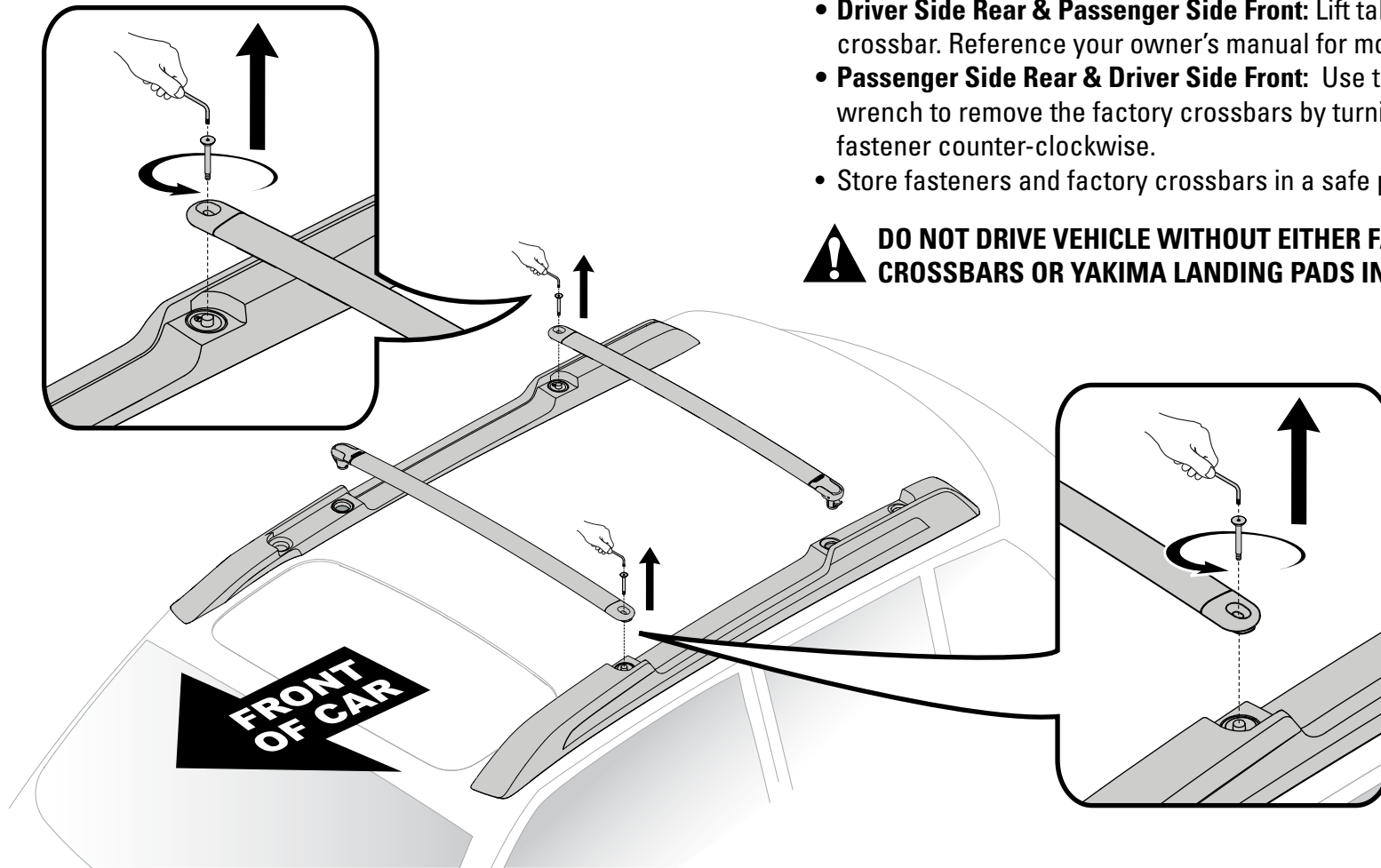

- **Driver Side Rear & Passenger Side Front:** Lift tab to release crossbar. Reference your owner's manual for more information.
- **Passenger Side Rear & Driver Side Front:** Use the six lobe wrench to remove the factory crossbars by turning the fastener counter-clockwise.
- Store fasteners and factory crossbars in a safe place.

! DO NOT DRIVE VEHICLE WITHOUT EITHER FACTORY CROSSBARS OR YAKIMA LANDING PADS INSTALLED.

2 Prepare Catch Mount.

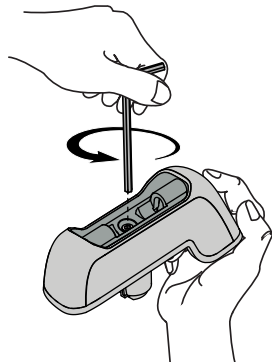

- Using the hex wrench fully open both Catch Mounts by turning the screw counter-clockwise.

For Outback 2010 - 2012 proceed to page 3.

For Outback 2013+ proceed to page 4.



2010-2012 OUTBACK

3 Install Landing Pads.

- A** Using the hex wrench install each **Catch Mount** and pad as pictured (Catch Mounts are located diagonally from one another). Fully tighten.
- B** Using the hex wrench install the M6 fastener, washer, **Bare Mount**, and pad as pictured.

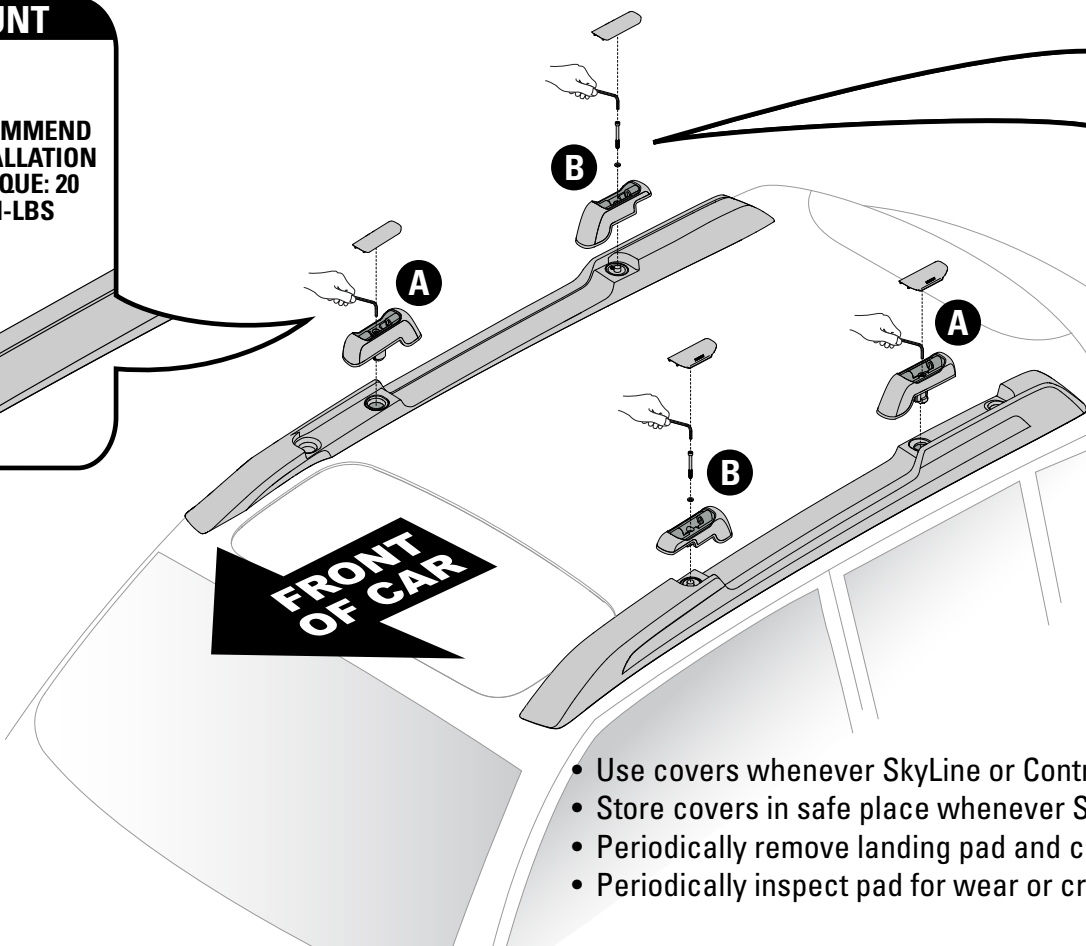
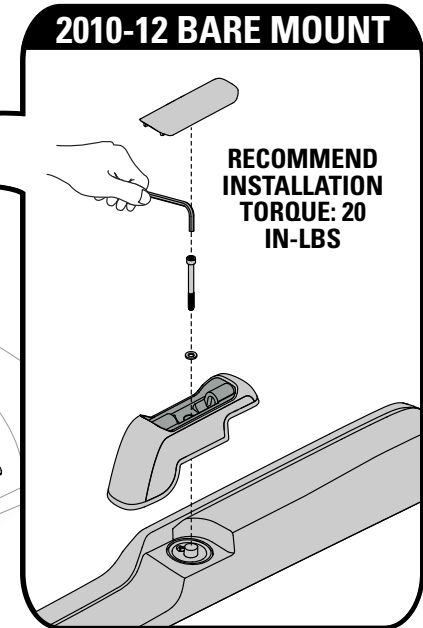
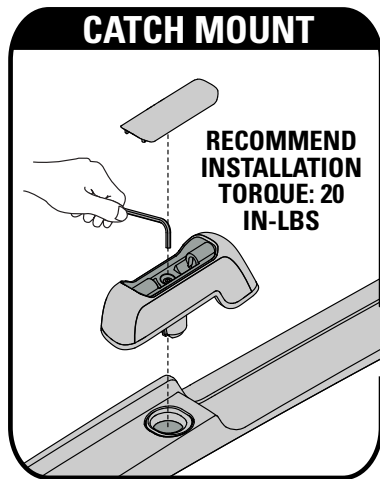

**ATTACHMENT
HARDWARE CAN
LOOSEN OVER TIME.
CHECK AND TIGHTEN
AS NECESSARY,
BEFORE EACH USE.**

- Use covers whenever SkyLine or Control Towers are not installed.
- Store covers in safe place whenever SkyLine or Control Towers are installed.
- Periodically remove landing pad and clean under pad.
- Periodically inspect pad for wear or cracking. Replace if damaged.

4

Continue with SkyLine or Control Tower installation.

2013-2014 OUTBACK

3 Install Landing Pads.

- A** Using the hex wrench install each **Catch Mount** and pad as pictured (Catch Mounts are located diagonally from one another). Fully tighten.
- B** Using the hex wrench install the M6 fastener, washer, **Bare Mount**, and pad as pictured.
- C** Using the hex wrench install m8 fastener, M8 washer, bare mount and pad as shown. To prevent screws from cross-threading start threading fastener using your fingers. Fully tighten.

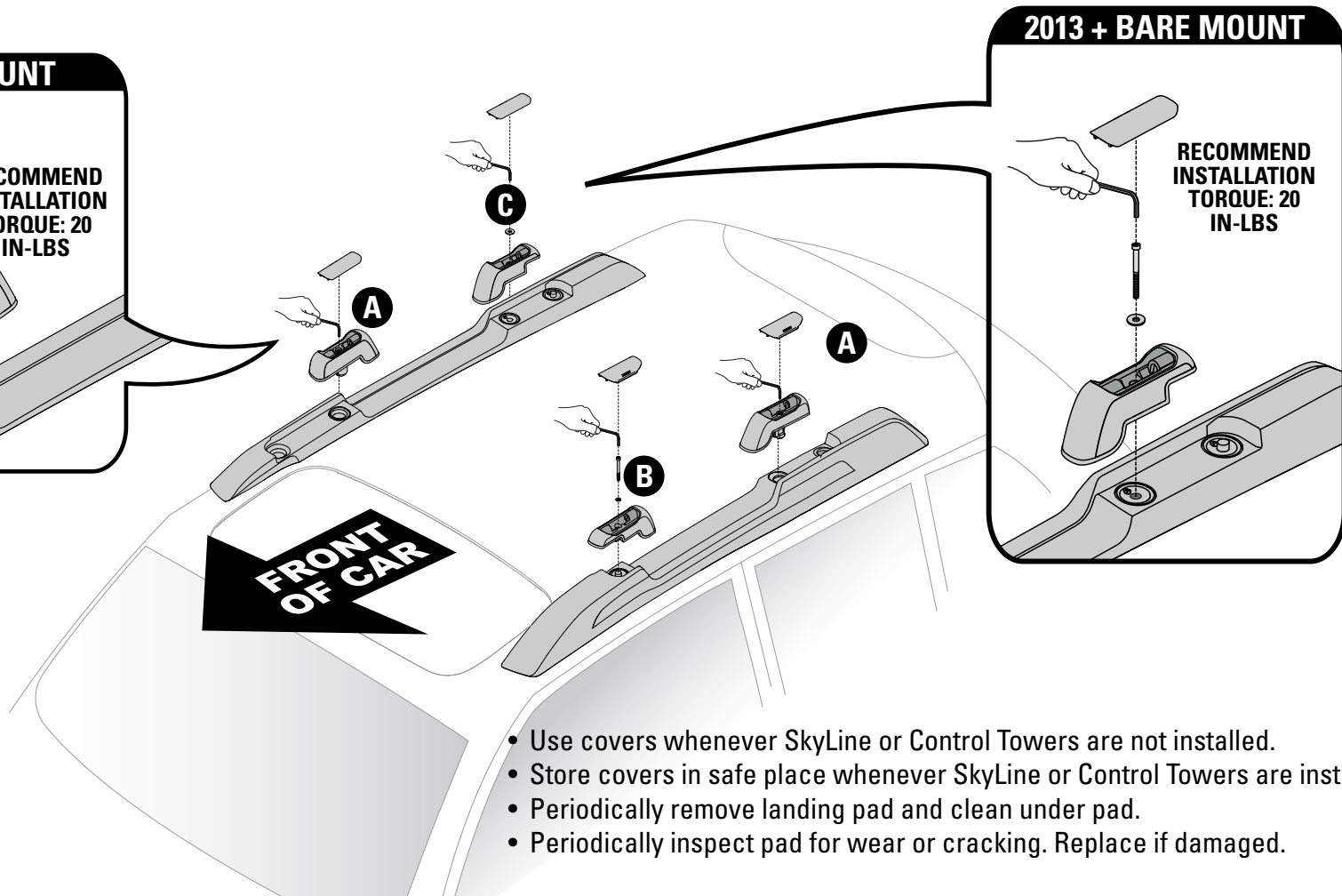
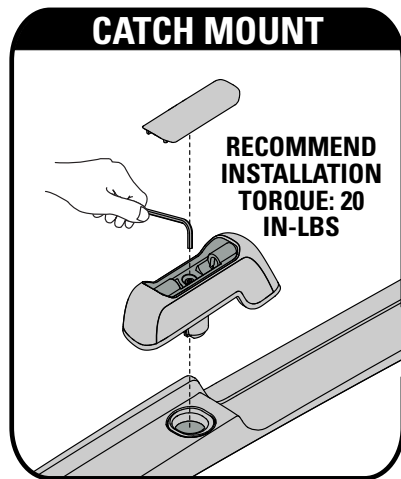

**ATTACHMENT
HARDWARE CAN
LOOSEN OVER TIME.
CHECK AND TIGHTEN
AS NECESSARY,
BEFORE EACH USE.**

- Use covers whenever SkyLine or Control Towers are not installed.
- Store covers in safe place whenever SkyLine or Control Towers are installed.
- Periodically remove landing pad and clean under pad.
- Periodically inspect pad for wear or cracking. Replace if damaged.

4 Continue with SkyLine or Control Tower installation.

YAKIMA

LANDING PAD 13

FR

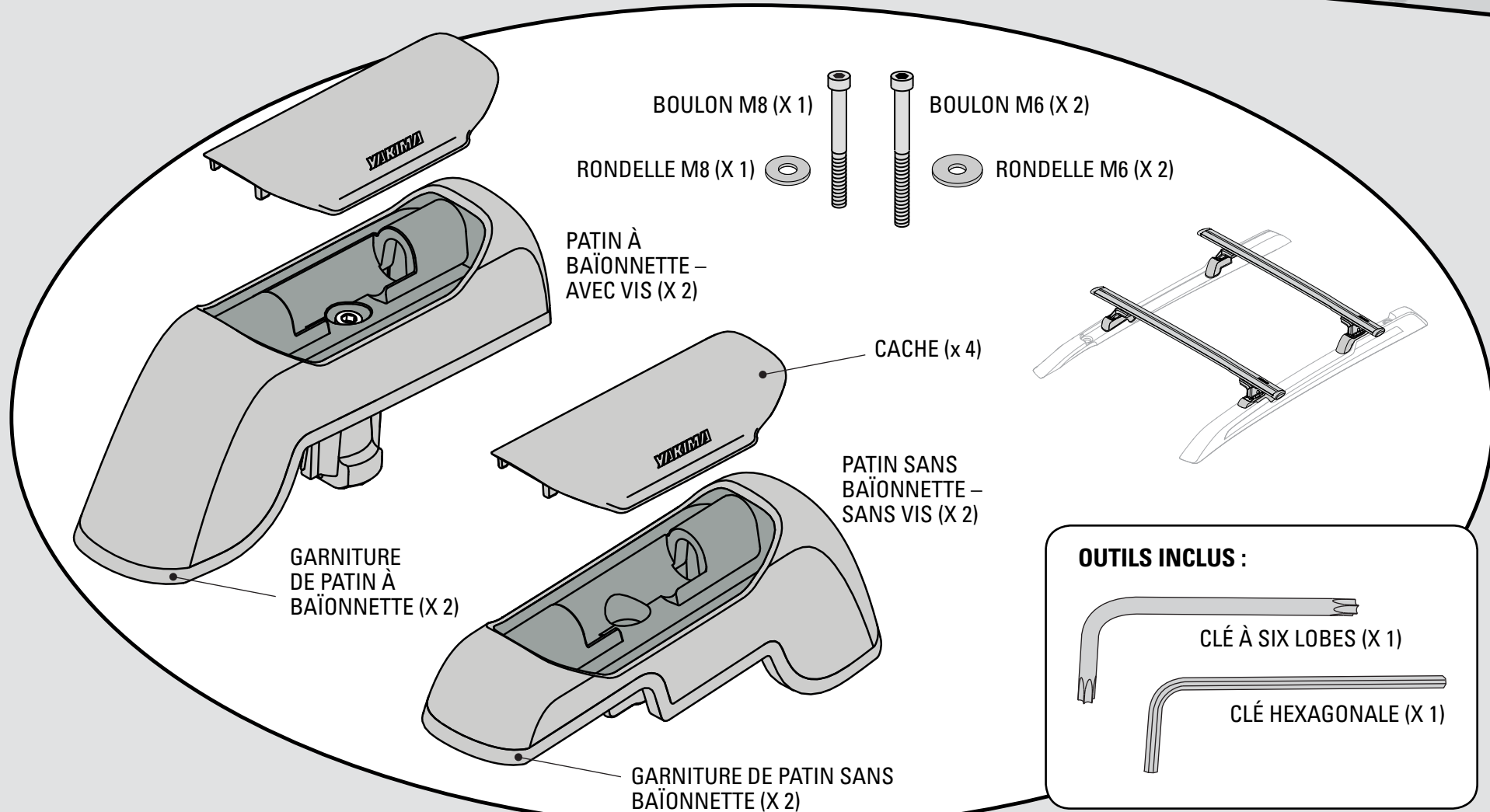

On trouvera dans les instructions accompagnant les pieds Control Tower ou Skyline de YAKIMA les avertissements importants et les limites de charge, en plus de la garantie limitée YAKIMA.

1 Enlever les barres transversales d'origine.

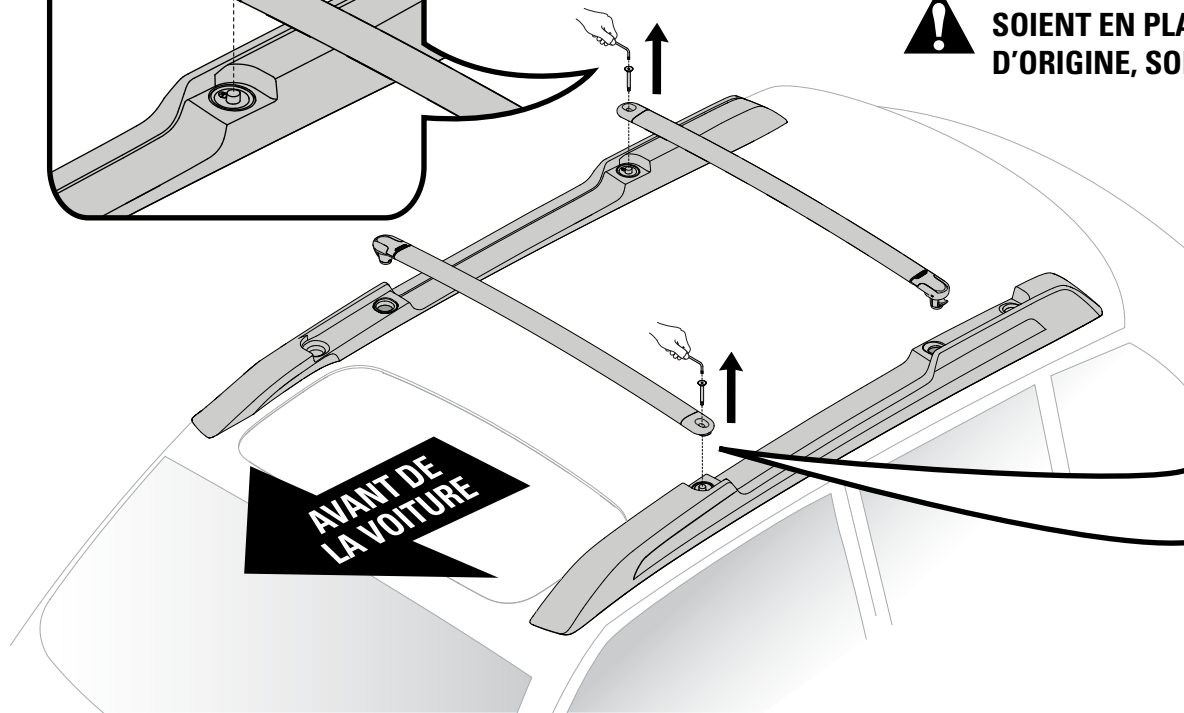
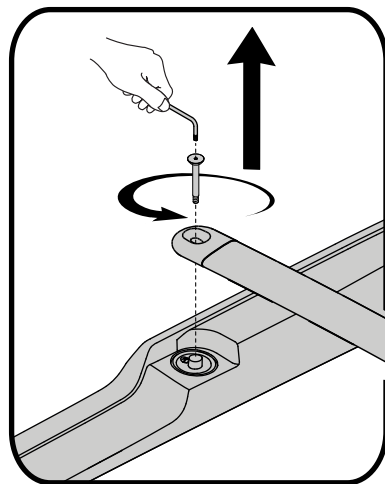

- **Côté conducteur arrière et côté passager avant** : soulever le levier pour libérer les barres transversales. Consulter le manuel du véhicule pour plus de détails.
- **Côté conducteur avant et côté passager arrière** : à l'aide de la clé à six lobes, enlever les barres transversales en tournant la vis vers la gauche.
- Conserver soigneusement les vis et les barres transversales d'origine.



NE PAS CONDUIRE LE VÉHICULE SANS QUE NE SOIENT EN PLACE SOIT LES BARRES TRANSVERSALES D'ORIGINE, SOIT LES PATINS LANDING PAD YAKIMA.

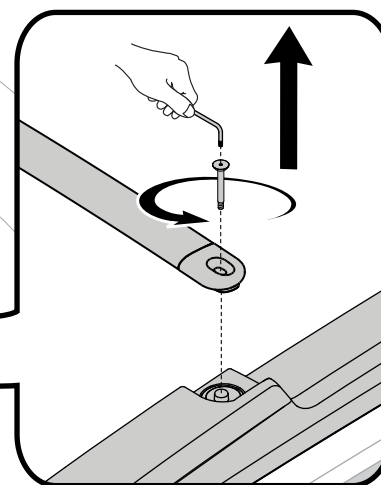

2 Préparer les patins à baïonnettes.

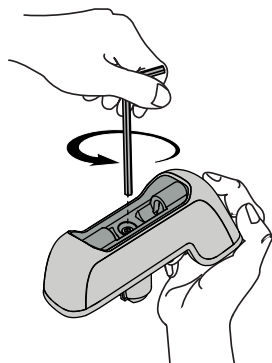

- À l'aide de la clé hexagonale, "ouvrir" les patins à baïonnette en tournant la vis vers la gauche.

Pour la Outback 2010 – 2012, passer à la page 3.

Pour la Outback 2013 +, passer à la page 4.



2010-2012 OUTBACK

3 POSER LES PATINS LANDING PAD.

- A** À l'aide de la clé hexagonale, poser chacun des **patins à baïonnette** et sa garniture tel qu'illustré (les patins à baïonnette sont en diagonale l'un de l'autre). Serrer à fond.
- B** À l'aide de la clé hexagonale poser le boulon M6, une rondelle, un **patin sans baïonnette** et sa garniture tel qu'illustré.

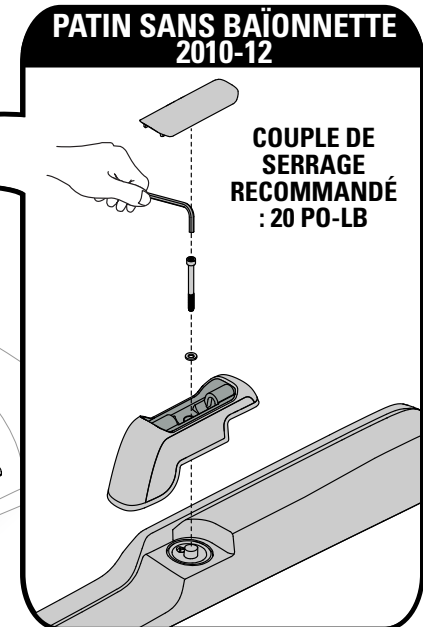
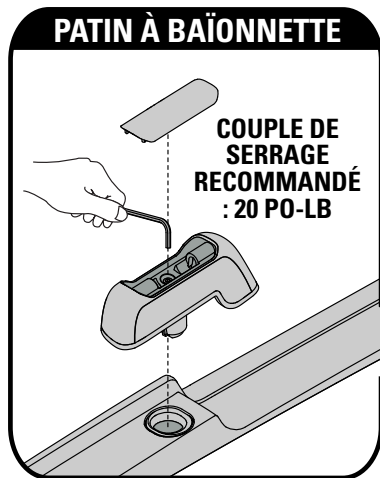

AVANT DE LA VOITURE



LES DISPOSITIFS DE FIXATION PEUVENT SE DESSERRER À LA LONGUE. LES INSPECTER AVANT CHAQUE UTILISATION ET LES RESSERRER AU BESOIN.

- Mettre les caches en place quand les pieds SkyLine ou Control Tower ne sont pas installés.
- Conserver soigneusement les caches quand les pieds SkyLine ou Control Tower sont installés.
- De temps à autre, enlever les patins Landing Pad et nettoyer en-dessous.
- De temps à autre, inspecter les garnitures pour vérifier si elles sont usées ou fendues. Les remplacer si elles sont endommagées.

4

Poursuivre la pose des pieds Control Tower ou Skyline.

2013-2014 OUTBACK

3 POSER LES PATINS LANDING PAD.

- A** À l'aide de la clé hexagonale, poser chacun des **patins à baïonnette** et sa garniture tel qu'illustré (les patins à baïonnette sont en diagonale l'un de l'autre). Serrer à fond.
- B** À l'aide de la clé hexagonale poser le boulon M6, une rondelle, un **patin sans baïonnette** et sa garniture tel qu'illustré.
- C** À l'aide de la clé hexagonale poser le boulon M8, une rondelle M8, un patin sans baïonnette et sa garniture tel qu'illustré. Pour éviter d'endommager le filetage, engager les vis à la main. Serrer à fond.

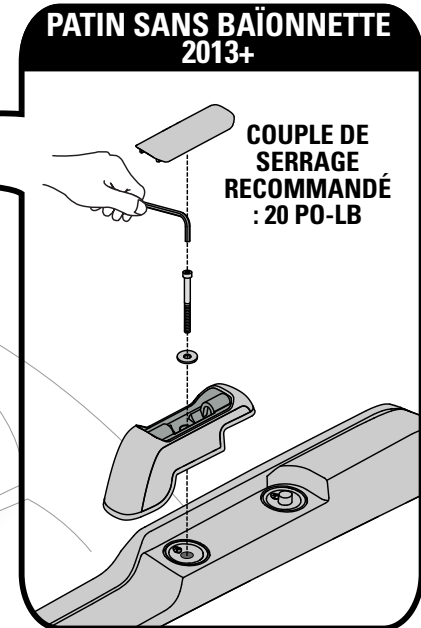
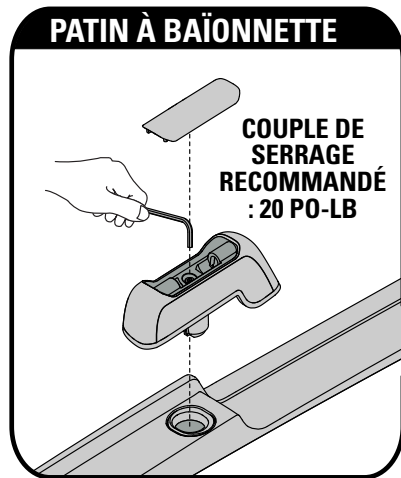

AVANT DE LA VOITURE



LES DISPOSITIFS DE FIXATION PEUVENT SE DESSERRER À LA LONGUE. LES INSPECTER AVANT CHAQUE UTILISATION

ET LES RESSERRER AU BESOIN.

- Mettre les caches en place quand les pieds SkyLine ou Control Tower ne sont pas installés.
- Conserver soigneusement les caches quand les pieds SkyLine ou Control Tower sont installés.
- De temps à autre, enlever les patins Landing Pad et nettoyer en-dessous.
- De temps à autre, inspecter les garnitures pour vérifier si elles sont usées ou fendues. Les remplacer si elles sont endommagées.

4

Poursuivre la pose des pieds Control Tower ou Skyline.

YAKIMA

LANDING PAD 13

ES

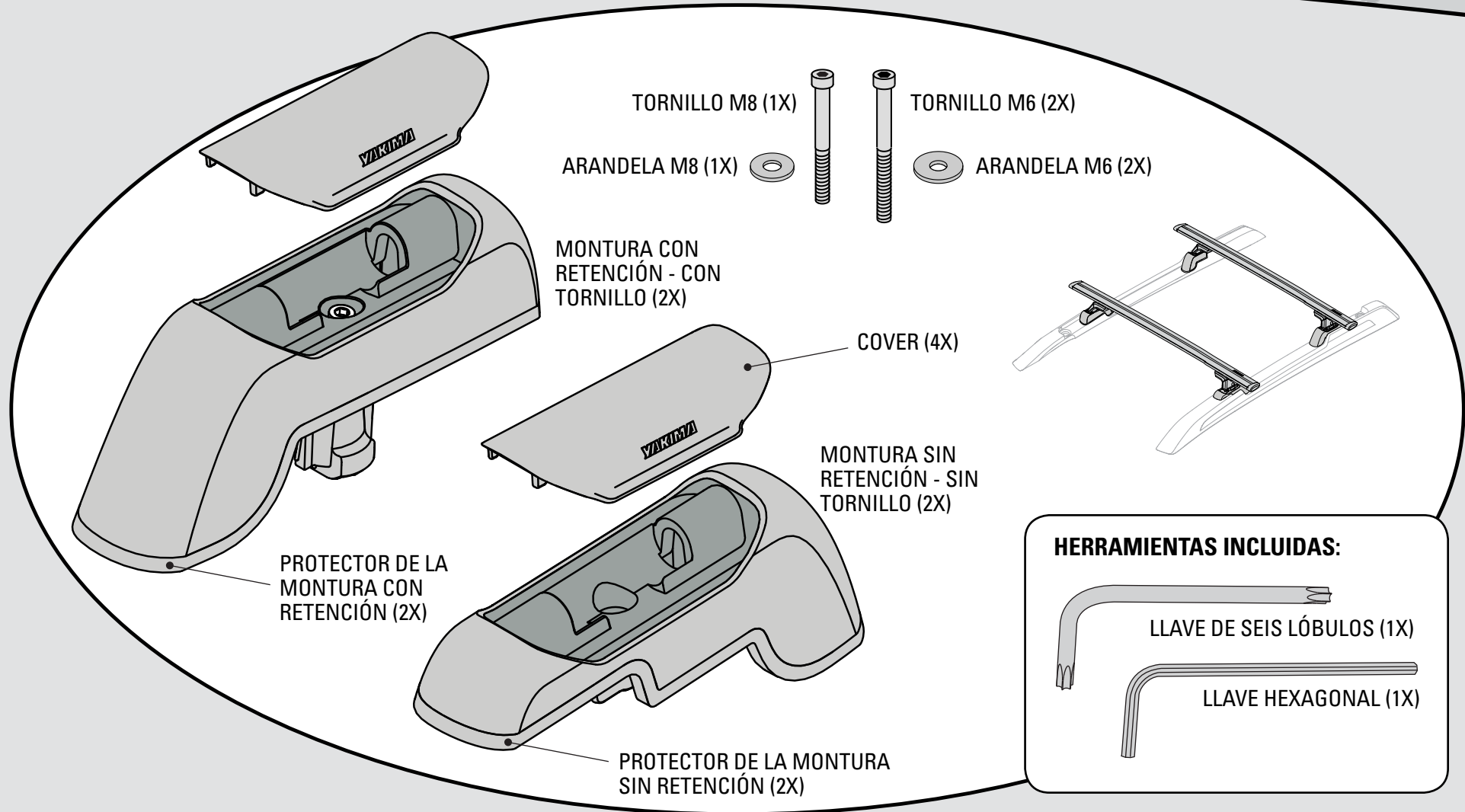

Consulte las instrucciones de las torres SkyLine o Control Tower de YAKIMA para conocer las advertencias importantes, los límites de carga y la garantía limitada de YAKIMA.

1 Desinstale las barras transversales de fábrica.

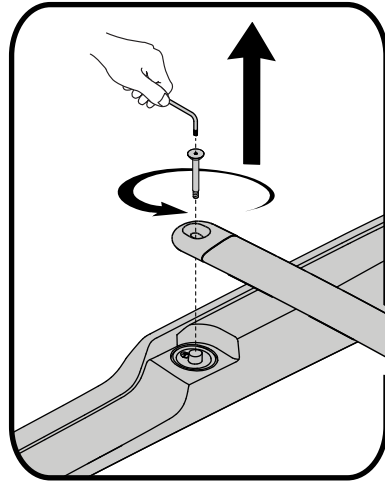

- **Parte trasera del lado conductor y parte delantera del lado acompañante:** Levante la lengüeta para liberar la barra transversal. Para mayor información, consulte el manual del usuario.
- **Parte trasera del lado acompañante y parte delantera del lado conductor:** Utilice la llave de seis lóbulos para desinstalar las barras transversales de fábrica. Para esto, afloje el tornillo girándolo en sentido antihorario.
- Guarde los tornillos y las barras transversales de fábrica en un lugar seguro.



NO CONDUZCA EL VEHÍCULO SIN LAS BARRAS TRANSVERSALES DE FÁBRICA O LAS MONTURAS LANDING PAD DE YAKIMA INSTALADAS.

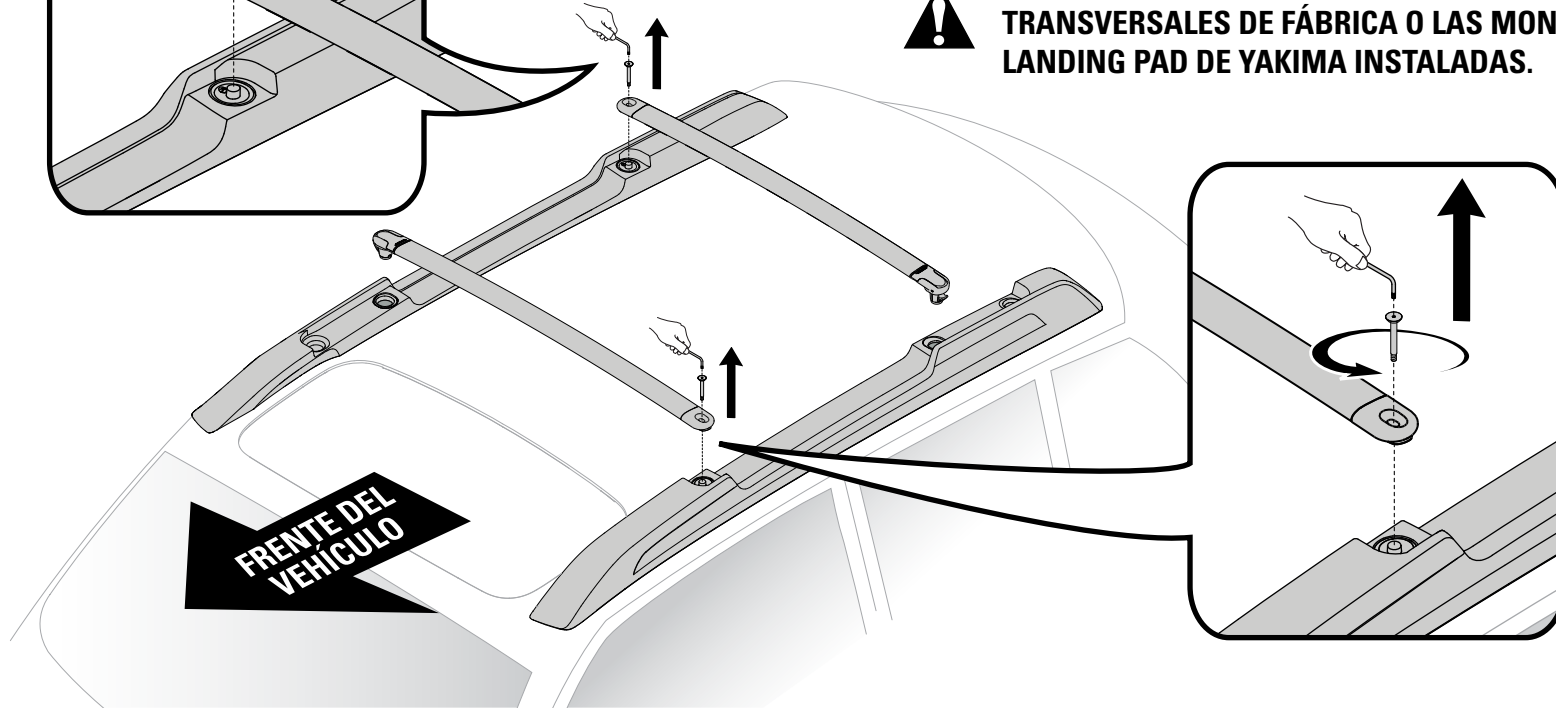

2 Prepare las monturas con retención.

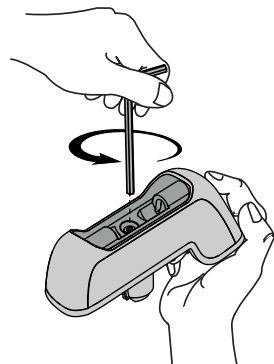

- Utilice la llave hexagonal para abrir completamente ambas monturas. Para esto, gire el tornillo en sentido antihorario.

Para el modelo Outback 2010 – 2012, vaya a la página 3.

For Outback 2013+ proceed to page 4. Para el modelo Outback 2013+, vaya a la página 4.



2010-2012 OUTBACK

3 Instale las monturas Landing Pad.

- A** Utilice la llave hexagonal para instalar cada **montura con retención** y su protector, como se ilustra (las monturas con retención se instalan en posición diagonal una con otra). Apriete completamente.
- B** Utilice la llave hexagonal para instalar el tornillo M6, la arandela, la **montura sin retención** y el protector, como se ilustra.

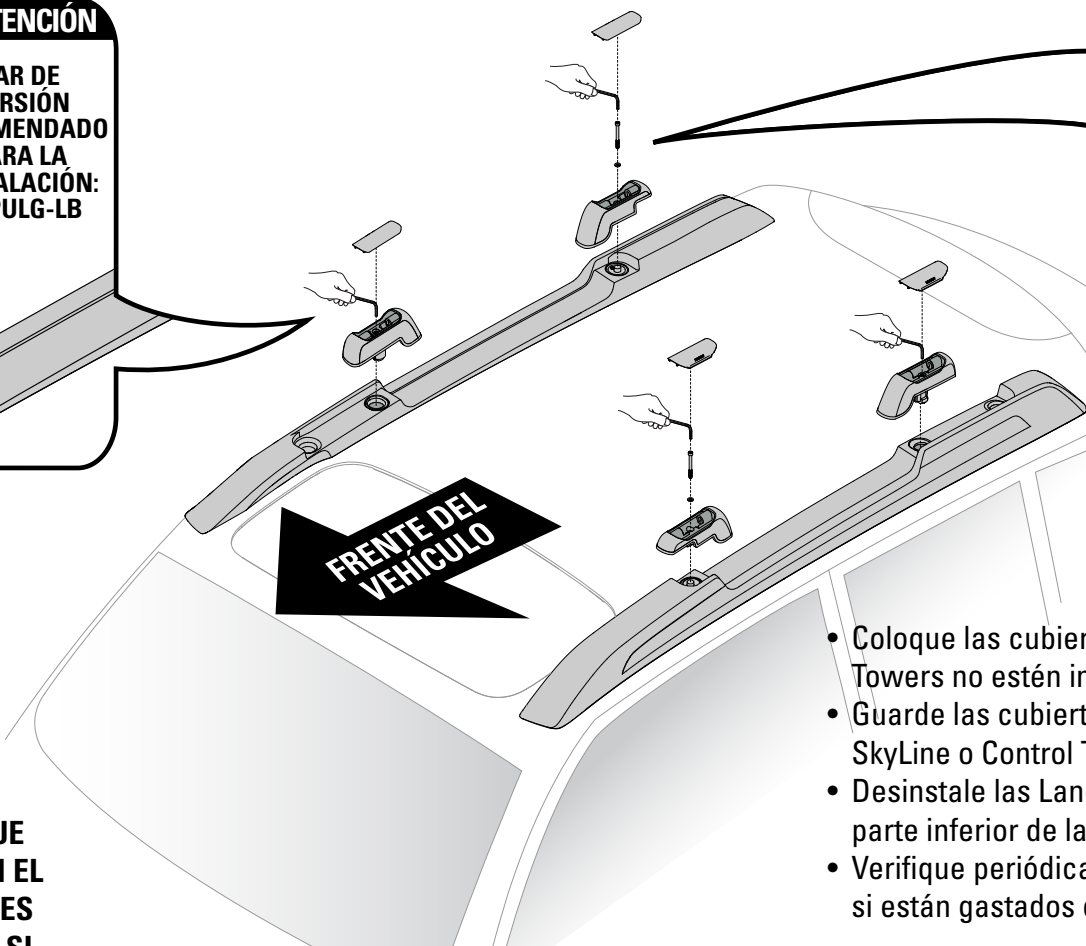

LAS PIEZAS DE MONTAJE PUEDEN AFLOJARSE CON EL TIEMPO. VERIFIQUE ANTES DE CADA USO Y AJUSTE SI ES NECESARIO.

- Coloque las cubiertas cuando las torres SkyLine o Control Towers no estén instaladas.
- Guarde las cubiertas en un sitio seguro cuando las torres SkyLine o Control Towers están instaladas.
- Desinstale las Landing Pad periódicamente y limpie la parte inferior de la almohadilla.
- Verifique periódicamente las almohadillas para verificar si están gastados o agrietados. En ese caso, replácelas.

4

Continúe con la instalación de las torres SkyLine o Control Tower.

3 Instale las monturas Landing Pad.

- A** Utilice la llave hexagonal para instalar cada **montura con retención** y su protector, como se ilustra (las monturas con retención se instalan en posición diagonal una con otra). Apriete completamente.
- B** Utilice la llave hexagonal para instalar el tornillo M6, la arandela, la **montura sin retención** y el protector, como se ilustra.
- C** Utilice la llave hexagonal para instalar el tornillo M8, la arandela, la **montura sin retención** y el protector, como se ilustra. Para no dañar la rosca de los tornillos, comience a enroscarlos con sus dedos y luego apriételes completamente con la llave.

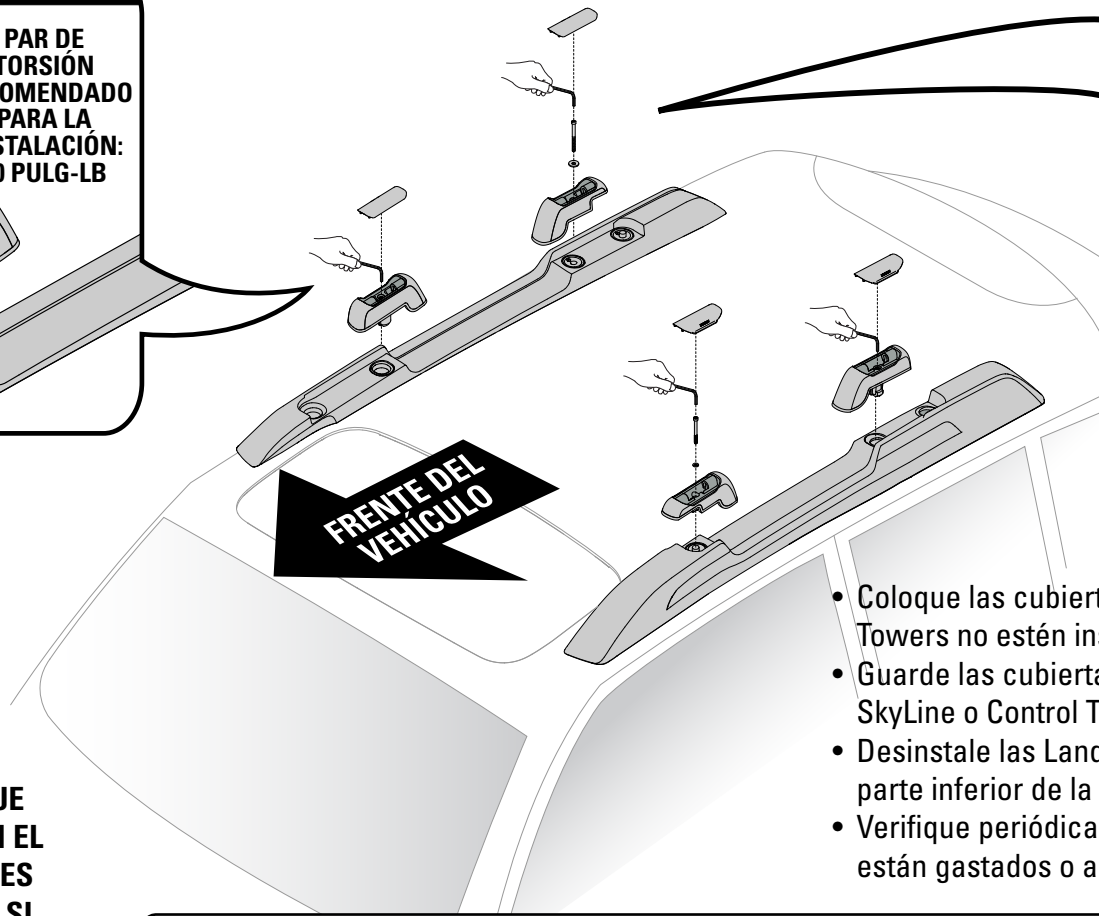

LAS PIEZAS DE MONTAJE PUEDEN AFLOJARSE CON EL TIEMPO. VERIFIQUE ANTES DE CADA USO Y AJUSTE SI ES NECESARIO.

- Coloque las cubiertas cuando las torres SkyLine o Control Towers no estén instaladas.
- Guarde las cubiertas en un sitio seguro cuando las torres SkyLine o Control Towers están instaladas.
- Desinstale las Landing Pad periódicamente y limpie la parte inferior de la almohadilla.
- Verifique periódicamente las almohadillas para verificar si están gastados o agrietados. En ese caso, replácelas.

4 Continúe con la instalación de las torres *SkyLine* o *Control Tower*.