

# YAKIMA LANDING PAD #12

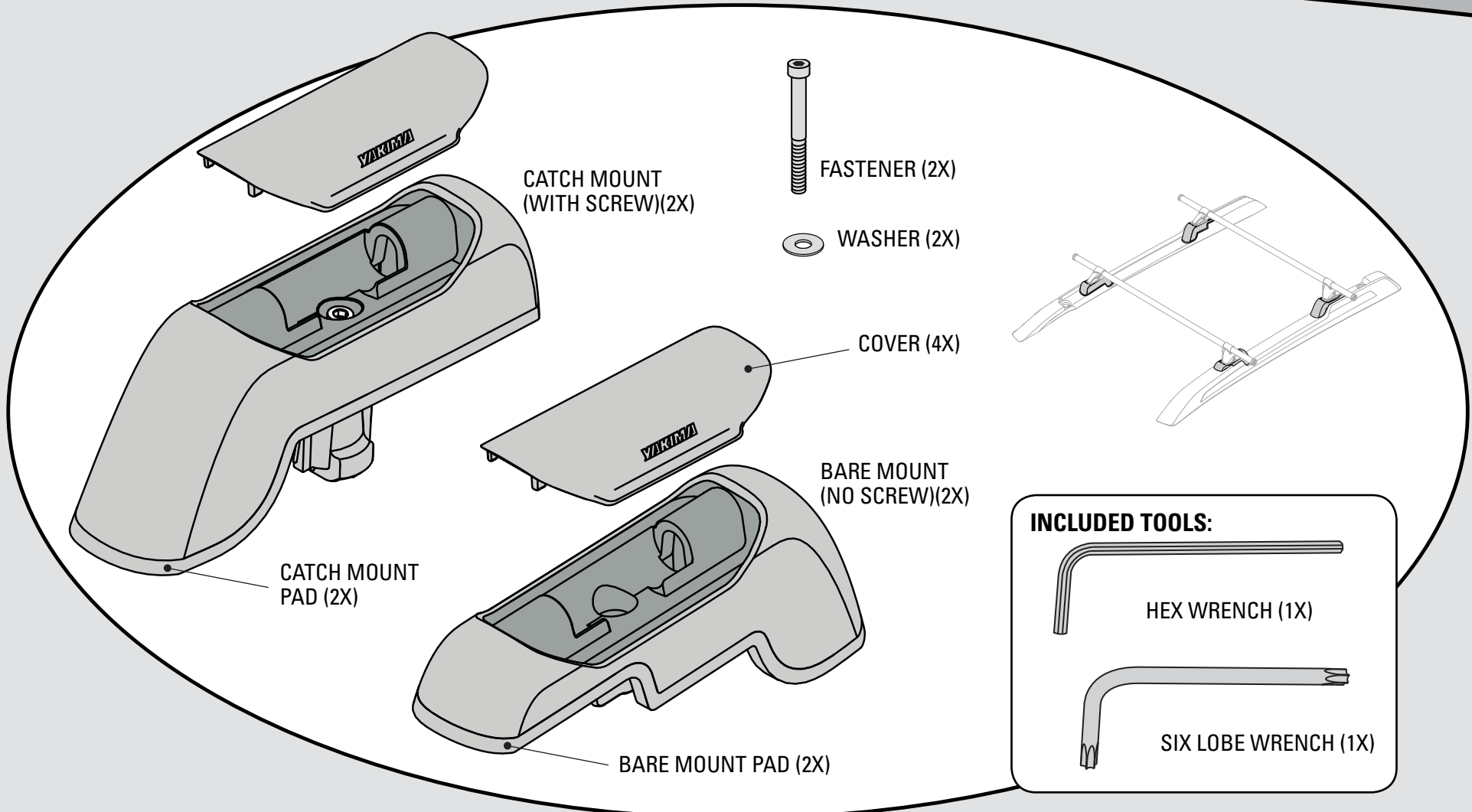

Part #1033598 Rev.A



Refer to YAKIMA Control Tower instructions for important warning and load limitations, and YAKIMA's limited warranty.

## 1 Remove factory crossbars.

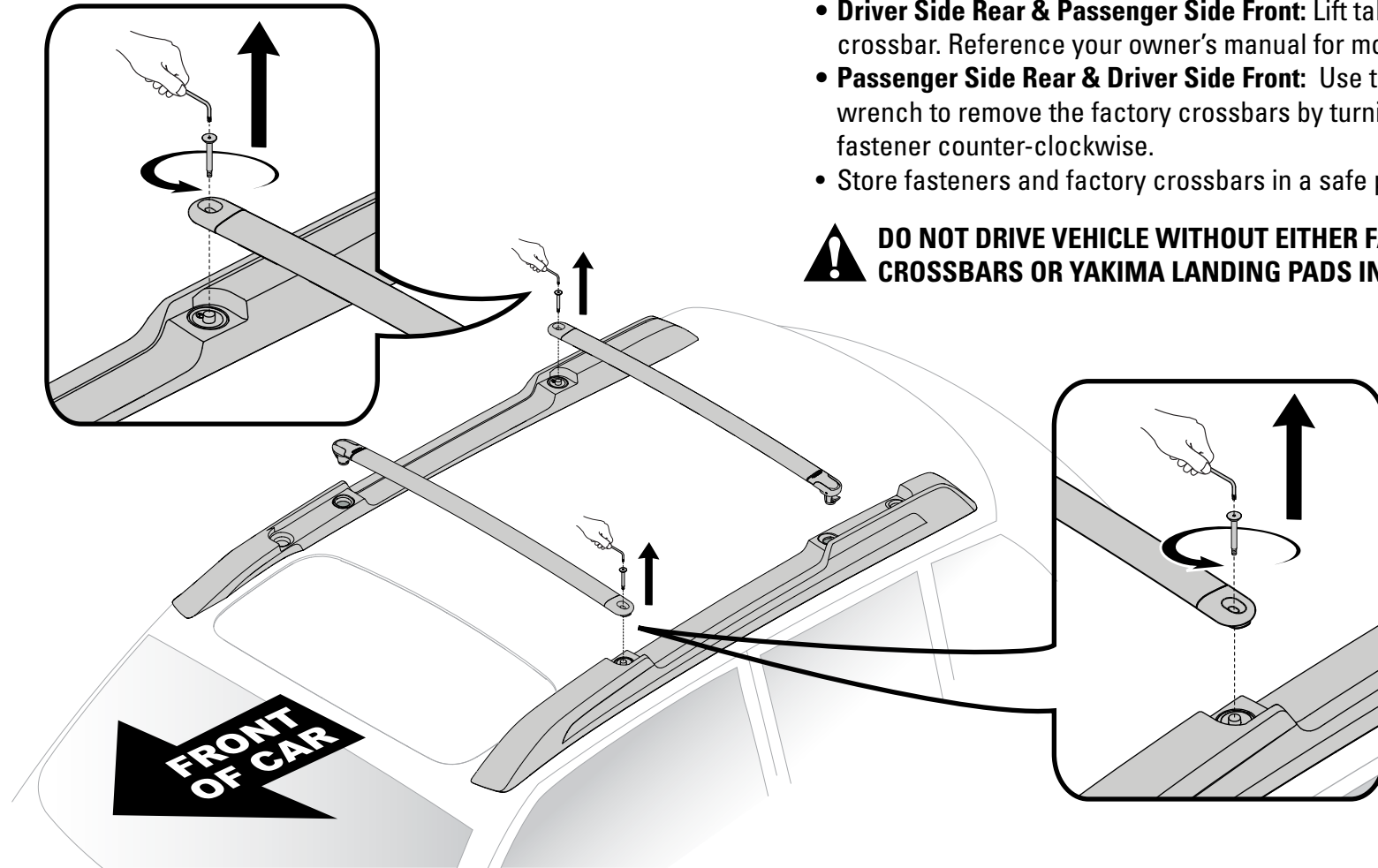

- **Driver Side Rear & Passenger Side Front:** Lift tab to release crossbar. Reference your owner's manual for more information.
- **Passenger Side Rear & Driver Side Front:** Use the six lobe wrench to remove the factory crossbars by turning the fastener counter-clockwise.
- Store fasteners and factory crossbars in a safe place.

**! DO NOT DRIVE VEHICLE WITHOUT EITHER FACTORY CROSSBARS OR YAKIMA LANDING PADS INSTALLED.**

## 2 Prepare Catch Mount.

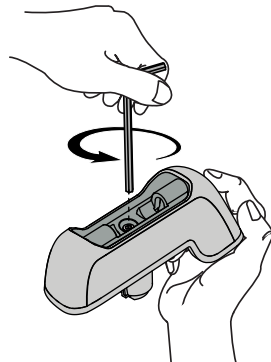

- Using the hex wrench fully open both Catch Mounts by turning the screw counter-clockwise.

### 3 Install Landing Pads.

- Using the hex wrench install each **Catch Mount** and pad as pictured (Catch Mounts are located diagonally from one another). Fully tighten.
- Using the hex wrench install the fastener, washer, **Bare Mount**, and pad as pictured (Bare Mounts are located diagonally from one another). To prevent screws from cross-threading start threading fastener using your fingers. Fully tighten.

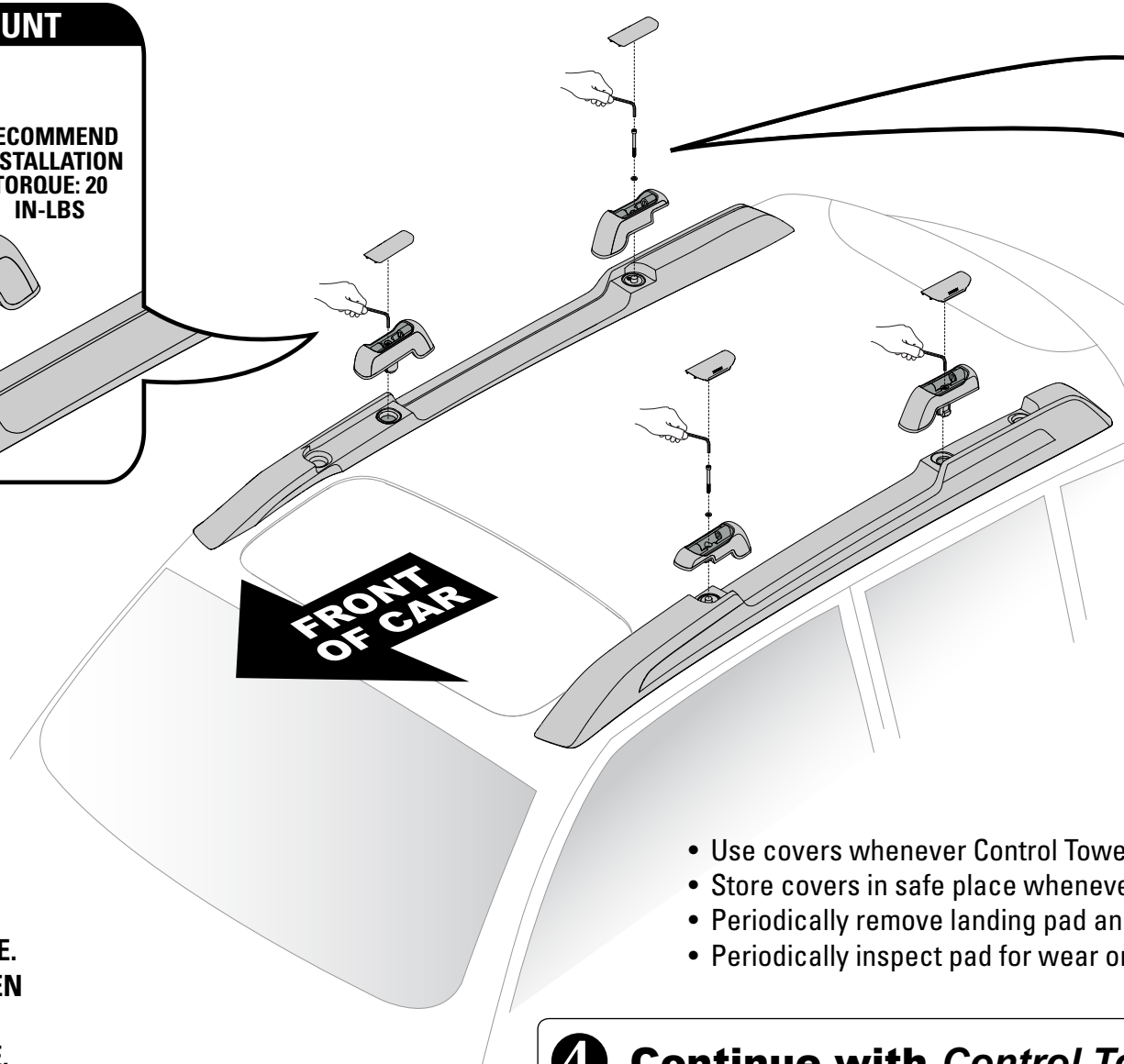
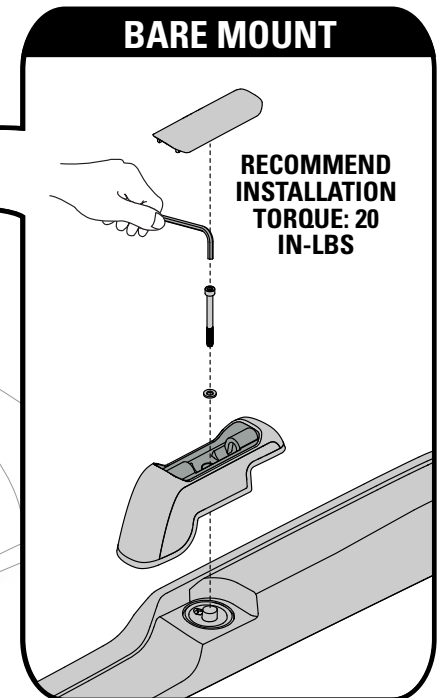
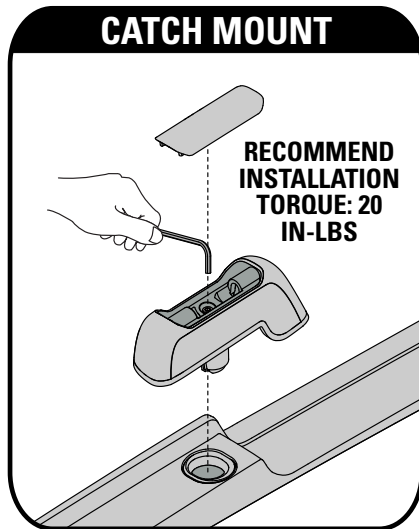

**ATTACHMENT  
HARDWARE CAN  
LOOSEN OVER TIME.  
CHECK AND TIGHTEN  
AS NECESSARY,  
BEFORE EACH USE.**

- Use covers whenever Control Towers are not installed.
- Store covers in safe place whenever Control Towers are installed.
- Periodically remove landing pad and clean under pad.
- Periodically inspect pad for wear or cracking. Replace if damaged.

### 4 Continue with *Control Tower* installation.

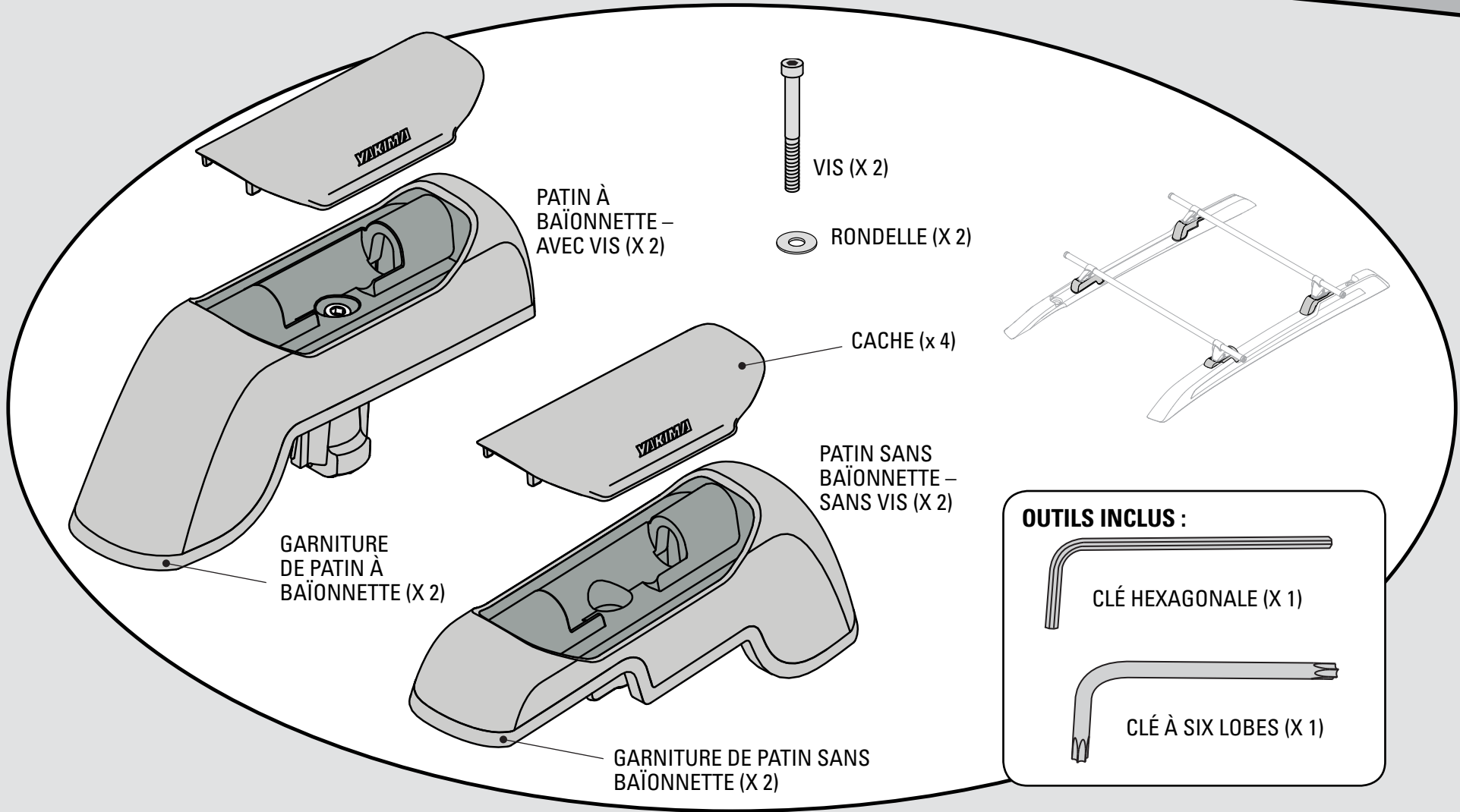

On trouvera dans les instructions accompagnant les pieds Control Tower de YAKIMA les avertissements importants et les limites de charge, en plus de la garantie limitée YAKIMA.

## 1 Enlever les barres transversales d'origine.

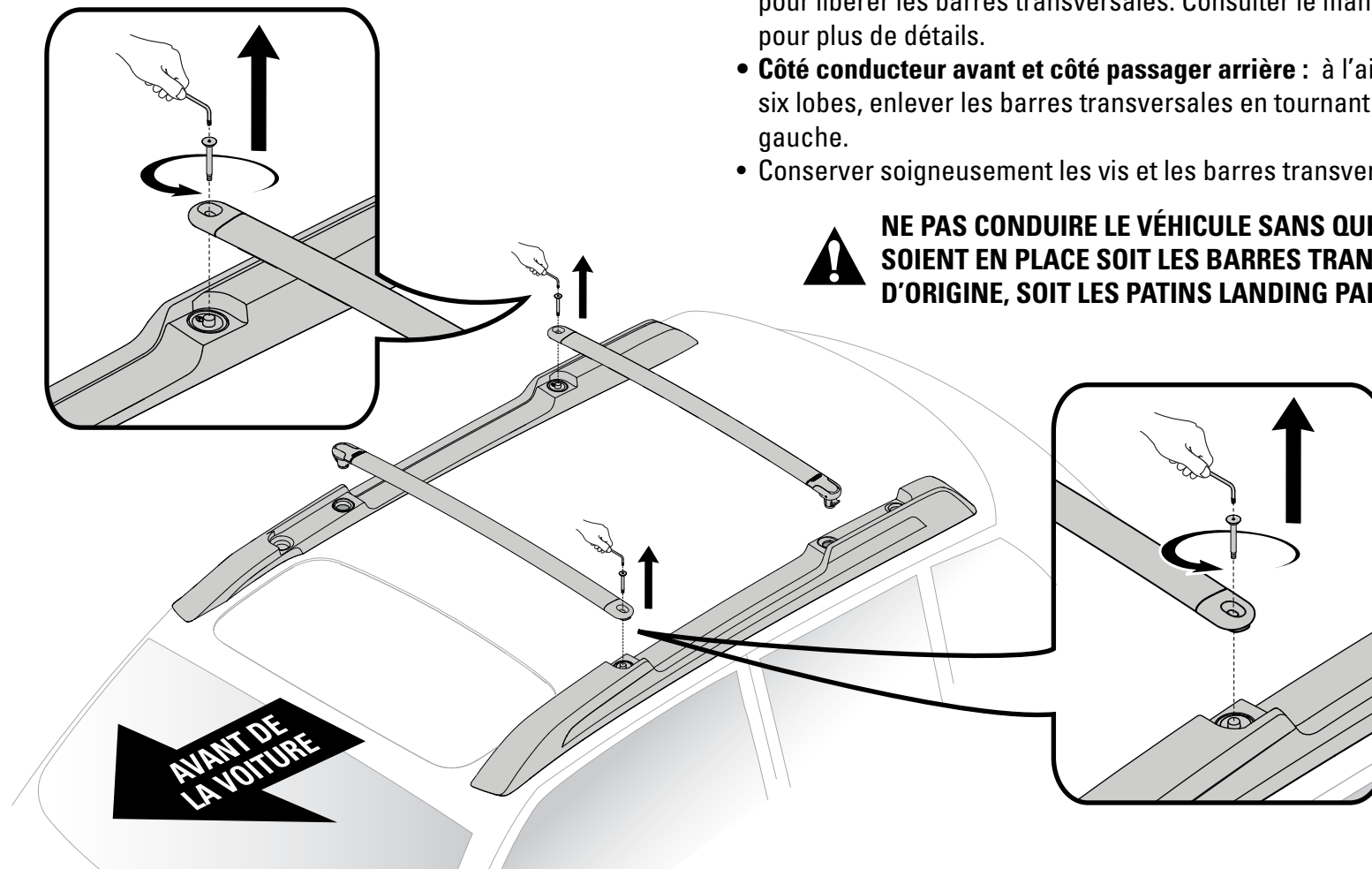

- **Côté conducteur arrière et côté passager avant** : soulever le levier pour libérer les barres transversales. Consulter le manuel du véhicule pour plus de détails.
- **Côté conducteur avant et côté passager arrière** : à l'aide de la clé à six lobes, enlever les barres transversales en tournant la vis vers la gauche.
- Conserver soigneusement les vis et les barres transversales d'origine.

**NE PAS CONDUIRE LE VÉHICULE SANS QUE NE SOIENT EN PLACE SOIT LES BARRES TRANSVERSALES D'ORIGINE, SOIT LES PATINS LANDING PAD YAKIMA.**

## 2 Préparer les patins à baïonnettes.

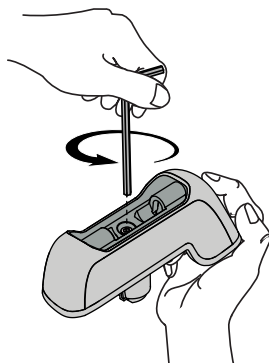

- À l'aide de la clé hexagonale, "ouvrir" les patins à baïonnette en tournant la vis vers la gauche.

### 3 Poser les patins Landing Pad.

- À l'aide de la clé hexagonale, poser chacun des **patins à baïonnette** et sa garniture tel qu'illustré (les patins à baïonnette sont en diagonale l'un de l'autre). Serrer à fond.
- À l'aide de la clé hexagonale poser une vis, une rondelle, un **patin sans baïonnette** et sa garniture tel qu'illustré (les patins sans baïonnette sont en diagonale l'un de l'autre). Pour éviter d'endommager le filetage, engager les vis à la main. Serrer à fond.

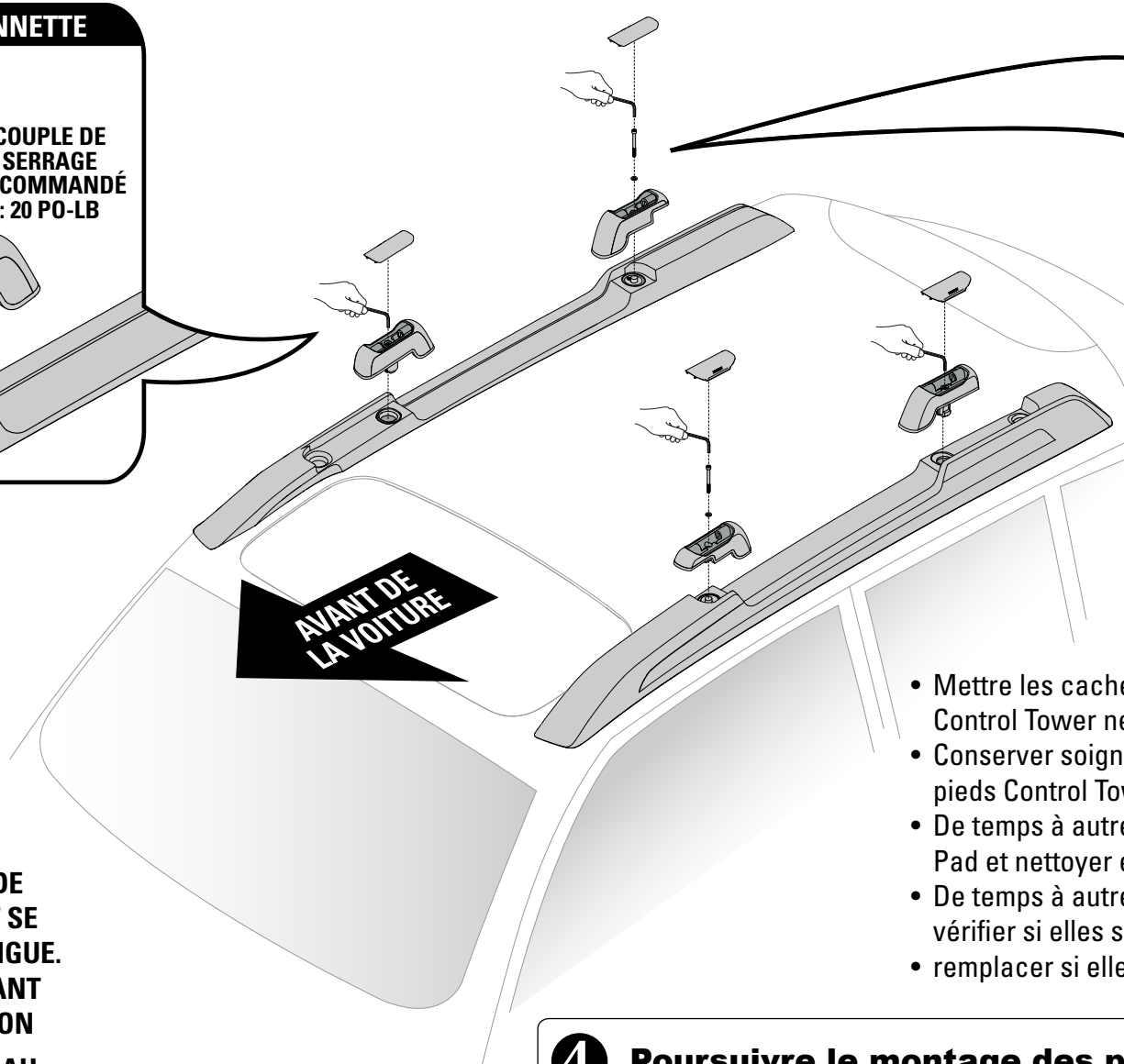
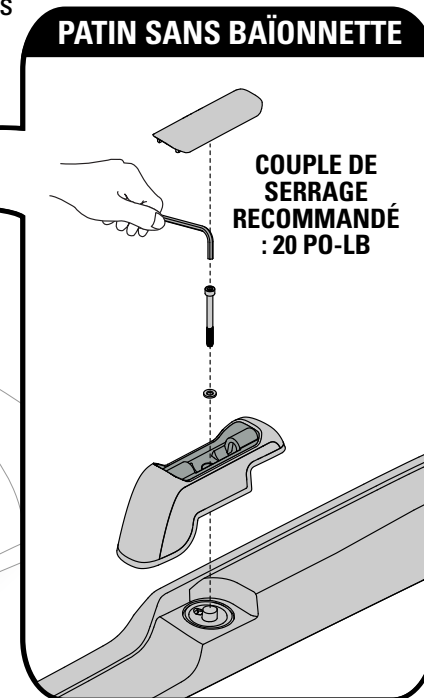
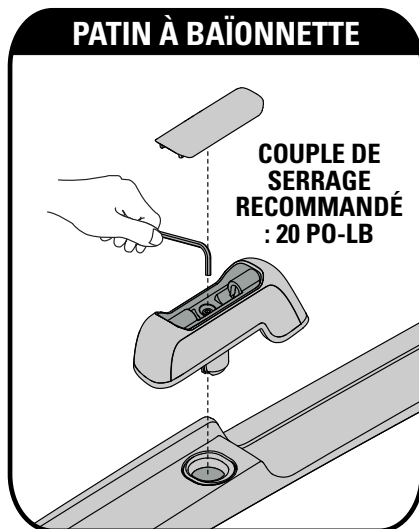

AVANT DE LA VOITURE



**LES DISPOSITIFS DE FIXATION PEUVENT SE DESSERRER À LA LONGUE. LES INSPECTER AVANT CHAQUE UTILISATION ET LES RESSERRER AU BESOIN.**

- Mettre les caches en place quand les pieds Control Tower ne sont pas installés.
- Conserver soigneusement les caches quand les pieds Control Tower ne sont pas installés.
- De temps à autre, enlever les patins Landing Pad et nettoyer en-dessous.
- De temps à autre, inspecter les garnitures pour vérifier si elles sont usées ou fendues. Les remplacer si elles sont endommagées.

### 4 Poursuivre le montage des pieds Control Tower.

# YAKIMA

# LANDING PAD #12

# ES

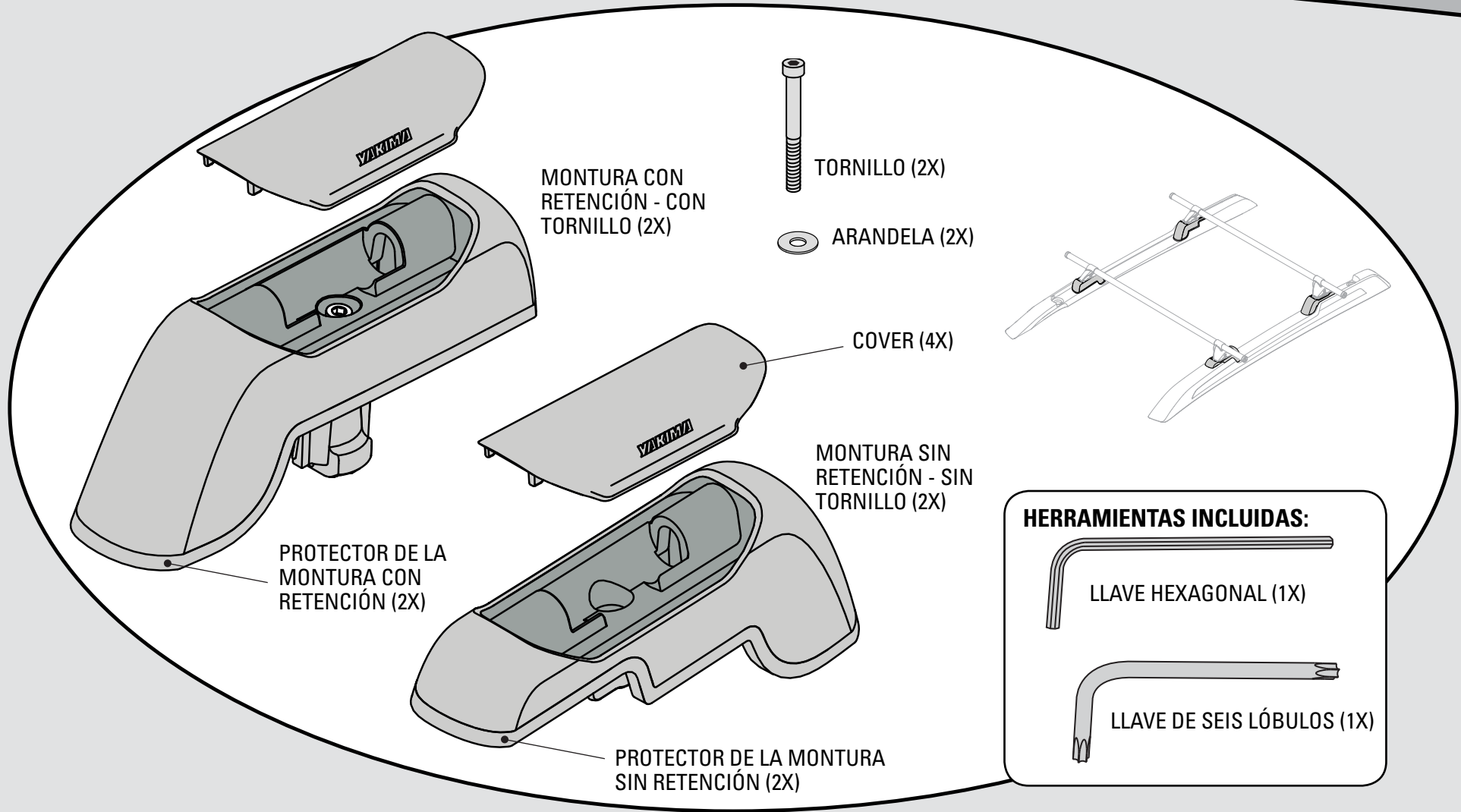

En las instrucciones que acompañan las torres Control Tower de YAKIMA se encuentran las advertencias importantes, los límites de carga y la garantía limitada de YAKIMA.



## 1 Desinstale las barras transversales de fábrica.

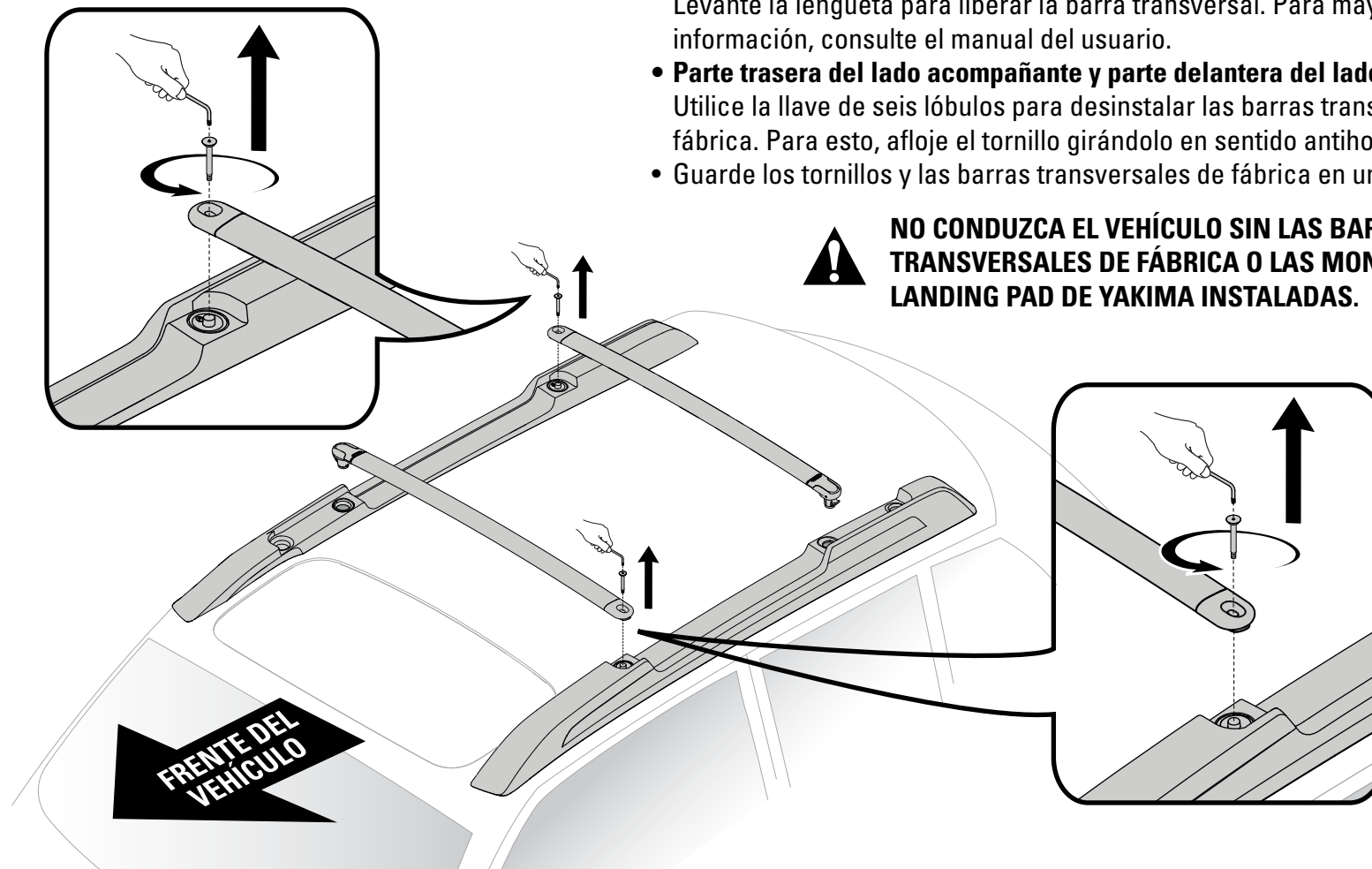

- **Parte trasera del lado conductor y parte delantera del lado acompañante:** Levante la lengüeta para liberar la barra transversal. Para mayor información, consulte el manual del usuario.
- **Parte trasera del lado acompañante y parte delantera del lado conductor:** Utilice la llave de seis lóbulos para desinstalar las barras transversales de fábrica. Para esto, afloje el tornillo girándolo en sentido antihorario.
- Guarde los tornillos y las barras transversales de fábrica en un lugar seguro.

**! NO CONDUZCA EL VEHICULO SIN LAS BARRAS TRANSVERSALES DE FÁBRICA O LAS MONTURAS LANDING PAD DE YAKIMA INSTALADAS.**

## 2 Prepare las monturas con retención.

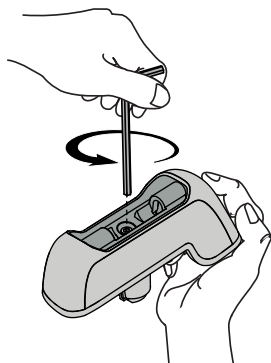

- Utilice la llave hexagonal para abrir completamente ambas monturas. Para esto, gire el tornillo en sentido antihorario.



### 3 Instale las monturas Landing Pad.

- Utilice la llave hexagonal para instalar cada **montura con retención** con su protector, como se ilustra (estas monturas se instalan en diagonal una con otra). Apriete completamente.
- Utilice la llave hexagonal para instalar el tornillo, la arandela, la **montura sin retención** y el protector, como se ilustra (estas monturas se instalan en diagonal una con otra). Para no dañar la rosca de los tornillos, comience a enroscarlos con sus dedos y luego apriételos completamente con la llave.

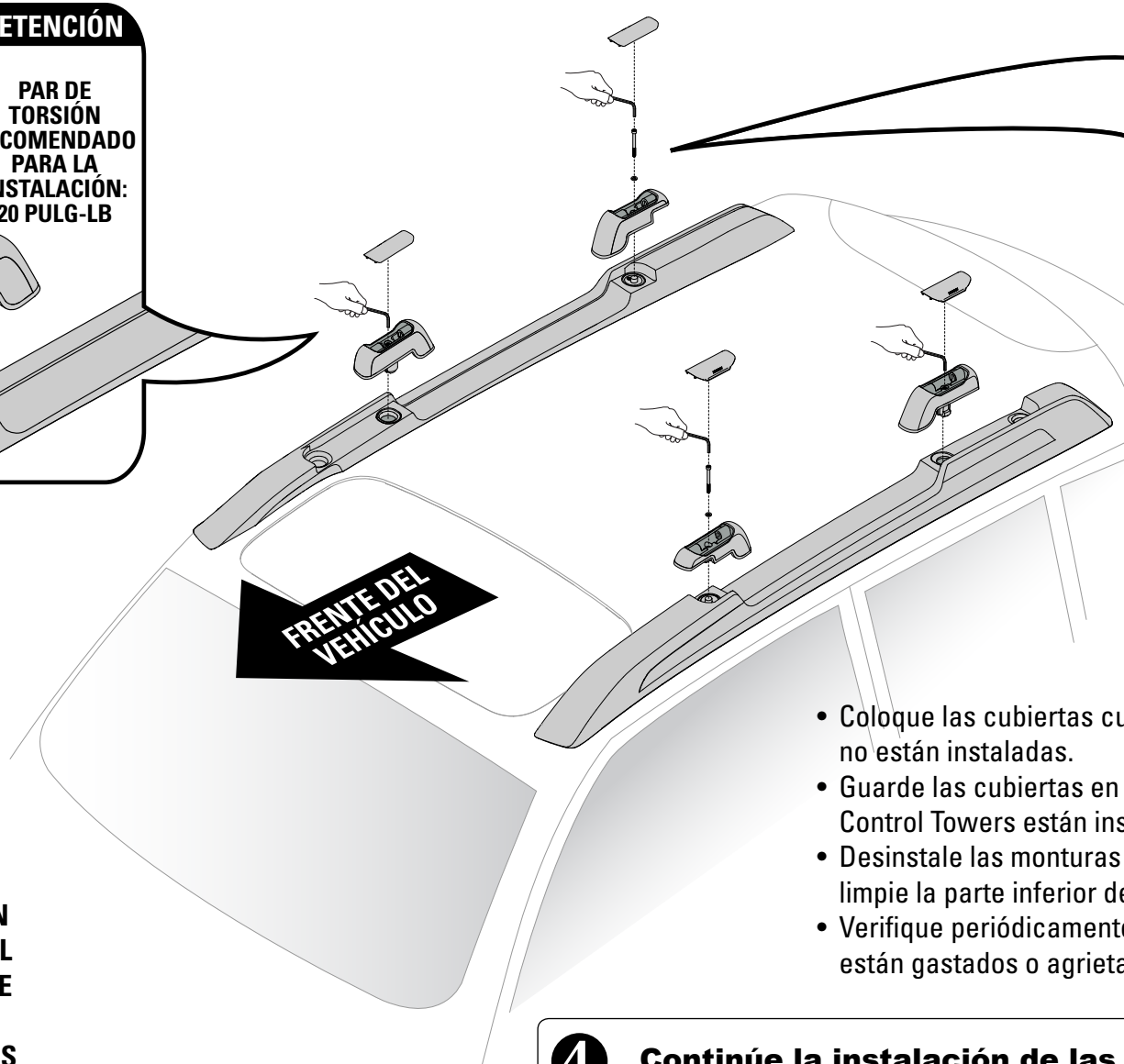
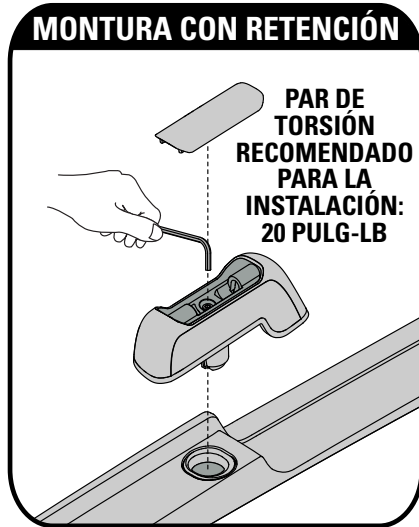

**!**  
LAS PIEZAS DE MONTAJE PUEDEN AFLOJARSE CON EL TIEMPO. VERIFIQUE ANTES DE CADA USO Y AJUSTE SI ES NECESARIO.

- Coloque las cubiertas cuando las torres Control Towers no están instaladas.
- Guarde las cubiertas en un sitio seguro cuando las torres Control Towers están instaladas.
- Desinstale las monturas Landing Pad periódicamente y limpie la parte inferior del protector.
- Verifique periódicamente los protectores para verificar si están gastados o agrietados. En ese caso, replácelos.

### 4 Continúe la instalación de las torres Control Towers.